

POLSKI

Canon

DIGITAL
IXUS 960 IS

Instrukcja obsługi



Wprowadzenie

Dokładniejsze informacje

Przewodnik po elementach aparatu

Podstawy obsługi

Najczęściej używane funkcje fotografowania

Różne sposoby fotografowania

Wyświetlanie i usuwanie

Opcje drukowania i przesyłania

Podłączenie do telewizora

Dostosowywanie aparatu (ustawienia Mój Aparat)

Rozwiązywanie problemów

Lista komunikatów

Dodatek

Należy zapoznać się z informacjami zawartymi w części „Środki ostrożności” na (str. 201 – 209).

DiGiC III



Exif Print



Schemat postępowania i zawartości instrukcji

Dostępne są następujące instrukcje. Schemat ułatwia zidentyfikowanie instrukcji zawierającej potrzebne informacje.

 : Zawartość niniejszej instrukcji

Sprawdzenie zawartości zestawu

Wprowadzenie (str. 7)

Objaśnienie wykonywania różnorodnych czynności: od ładowania akumulatorów i wkładania kart pamięci, aż po ustawianie daty i godziny, rejestrowanie, wyświetlanie i usuwanie zdjęć oraz wykonywanie prostych zadań w zakresie drukowania.

Dokładniejsze informacje (str. 37)

Omówienie elementów aparatu oraz dokładniejsze instrukcje dotyczące fotografowania i wyświetlania. Informacje na temat zaawansowanego sposobu korzystania z aparatu.

Podłączanie aparatu do innych urządzeń

- Podłączanie do drukarki
- Podłączanie do telewizora
- Podłączanie do komputera



Pierwsze kroki



Instrukcja drukowania bezpośredniego



Instrukcja oprogramowania

Sprawdzanie zawartości zestawu

W skład zestawu wchodzi poniższe elementy. Jeśli czegoś brakuje, należy skontaktować się ze sprzedawcą, u którego produkt został kupiony.

1 Aparat



2 Akumulator NB-5L (z osłoną gniazda)



3 Ładowarka CB-2LX/CB-2LXE

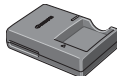

4 Karta pamięci (32 MB)



5 Kabel interfejsu IFC-400PCU

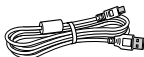

6 Kabel audio-wideo AVC-DC300



7 Pasek WS-700



8 Dysk „Canon Digital Camera Solution Disk”



9 Instrukcje obsługi



- Pierwsze kroki
- Ulotka „Zaleca się korzystanie z oryginalnych akcesoriów firmy Canon”



- Dysk „Canon Digital Camera Manuals Disk”

10 Broszura Canon European Warranty System (EWS)



Dołączona karta pamięci może nie pozwalać na pełne wykorzystanie możliwości aparatu.



W aparacie można stosować karty pamięci SD, SDHC (SD High Capacity), MultiMediaCard, MMCplus i HC MMCplus. W tej instrukcji są one określane zbiorczo jako karty pamięci.



Spis treści

Symbolem ☆ oznaczono listy i schematy zawierające podsumowanie funkcji aparatu lub procedur jego obsługi.

Ważne informacje

6

Wprowadzenie 7

Przygotowania	8
Wykonywanie zdjęć ( Tryb automatyczny)	14
Wyświetlanie zdjęć	17
Nagrywanie filmów ( Tryb standardowy)	18
Wyświetlanie filmów	20
Usuwanie	21
Drukowanie	22
Przesyłanie zdjęć do komputera	24
Schemat systemu	32











Dokładniejsze informacje 37





Przewodnik po elementach aparatu 38

Korzystanie z dotykowego pokręćła sterującego	41
Korzystanie z przycisku 	43
Korzystanie z pokręćła wyboru trybów	44
Wskaźniki	45
Funkcja oszczędzania energii	45

Podstawy obsługi 47

☆ Menu i ustawienia	47
☆ Menu i ustawienia domyślne	49
Korzystanie z monitora LCD	54
Informacje wyświetlane na monitorze LCD	55
Przywracanie wartości domyślnych	64
Formatowanie kart pamięci	65

Najczęściej używane funkcje fotografowania	66
  Fotografowanie z powiększeniem optycznym.	66
Korzystanie z powiększenia cyfrowego i cyfrowego telekonwertera	67
Wykonywanie powiększonych zdjęć z małej odległości (opcja Cyfrowe makro)	70
 Korzystanie z lampy błyskowej.	71
  Wykonywanie zdjęć z małej/dużej odległości	72
 Korzystanie z samowyzwalacza	73
Zmiana rozdzielczości/kompresji (zdjęcia)	75
Konfigurowanie trybu Pocztówka	77
Umieszczanie daty na zdjęciu	78
Ustawianie funkcji stabilizacji obrazu	79
Różne sposoby fotografowania	81
Fotografowanie w trybach dostosowanych do specjalnych warunków	81
Fotografowanie w trybie Ręcznie	84
 Serie zdjęć	85
Ustawianie funkcji redukcji czerwonych oczu	86
Ustawianie funkcji Błysk+dł.czas.	87
 Nagrywanie filmów	88
Wykonywanie zdjęć panoramicznych (Panorama)	93
Sprawdzanie ostrości i wyrazu twarzy (funkcja Spr.ostrości)	95
Przełączanie trybów ostrości	97
Fotografowanie obiektów, na których trudno ustawić ostrość (blokowanie ostrości, funkcja Blokowanie AF)	100
Blokowanie ustawień ekspozycji (funkcja Blokowanie AE)	102
Blokowanie ustawień ekspozycji z lampą błyskową (Blokowanie FE)	103
 Regulowanie opcji Czulość ISO	104
 Ograniczanie wpływu drgań aparatu (Auto-przes. ISO)	105
Regulowanie kompensacji ekspozycji	107
Przełączanie trybów pomiaru	108
Ustawianie czasu naświetlania (tryb długiego czasu)	109
Korygowanie kolorystyki (Balans bieli)	111
Fotografowanie w trybie Moje kolory	114
Zmiana kolorów	116
Automatyczny podział zdjęć na kategorie (Auto-kategoria)	121

 Przypisywanie funkcji do przycisku drukowania/ udostępniania	122
Ustawianie wyświetlania nakładek	124
Włączanie funkcji Autoobracanie	125
Tworzenie folderu docelowego (opcja Folder)	126
Zerowanie numeru pliku	128
Wyświetlanie i usuwanie	130
<hr/>	
 Powiększanie zdjęć	130
 Wyświetlanie zdjęć w grupach po 9 (wyświetlanie indeksu) ...	131
Sprawdzanie ostrości i wyrazu twarzy (ekran sprawdzania ostrości)	132
 Przeskakiwanie do szukanych zdjęć	134
Porządkowanie zdjęć według kategorii (funkcja Moja kateg.)	136
Wyświetlanie filmów (korzystanie z panelu odtwarzania filmów) ...	140
Edycja filmów	142
Obracanie zdjęć na ekranie	144
Wyświetlanie z efektami przejścia	145
Automatyczne wyświetlanie (funkcja Pokaz przezr.)	146
Funkcja korekty czerwonych oczu	151
Dodawanie efektów za pomocą funkcji Moje kolory	155
Zmiana wielkości zdjęć	158
Dołączanie notatek dźwiękowych do zdjęć	160
Nagrywanie samego dźwięku (zapis dźwięku)	162
Ochrona zdjęć	164
Usuwanie zdjęć	168
Przypisywanie funkcji do przycisku wyświetlania	172
Opcje drukowania i przesyłania	174
<hr/>	
Ustawianie opcji drukowania DPOF	174
Ustawianie opcji przesyłania DPOF	181
Podłączanie do telewizora	183
<hr/>	
Fotografowanie/wyświetlanie przy użyciu telewizora	183
Dostosowywanie aparatu (ustawienia Mój Aparat)	184
<hr/>	
Modyfikacja ustawień funkcji Mój Aparat	184
Zapisywanie ustawień funkcji Mój Aparat	185
Rozwiązywanie problemów	187
<hr/>	
Lista komunikatów	197

Dodatek **201**

Środki ostrożności	201
Zapobieganie awariom	205
Obsługa akumulatorów	206
Obsługa karty pamięci	208
Korzystanie z zestawu AC Adapter Kit (sprzedawanego osobno) ...	210
Używanie zewnętrznej lampy błyskowej (sprzedawanej osobno) ...	211
Konserwacja aparatu	213
Dane techniczne	214

Indeks **224**
★ **Funkcje dostępne w poszczególnych trybach fotografowania** **228**
Symbole stosowane w tej instrukcji

Najczęściej używane funkcje fotografowania | 77

Konfigurowanie trybu Pocztówka

Zobacz opóź. Funkcje dostępne w poszczególnych trybach fotografowania (str. 230)

Abby zdjęcia były wykonywane przy ustawieniach optymalnych do drukowania pocztówek, należy je kadrować wewnątrz obszaru drukowania wskazanego na monitorze LCD (którego proporcje szerokości do wysokości wynoszą około 3:2).

1 Wybierz tryb Pocztówka.

- Naciśnij przycisk
- Za pomocą przycisków \leftarrow i \rightarrow wybierz opcję a następnie za pomocą przycisków \leftarrow i \rightarrow wybierz opcję
- Naciśnij przycisk

- Około 2 mln pikseli i wybrane na stałe dla kompresji ustawienie Komp. średni.
- Obszar, który nie zostanie wydrukowany, jest wyświetlany

W tym trybie nie można korzystać z funkcji powiększenia cyfrowego ani cyfrowego telekonwertera.

Informacje dotyczące drukowania można znaleźć w Instrukcji drukowania bezpośredniego.

Położenie pokręćla wyboru trybów

Dostępne tryby fotografowania

Te tryby są niedostępne

Te tryby są dostępne

Ten symbol oznacza problemy, które mogą wpływać na działanie aparatu.

Ten symbol oznacza dodatkowe tematy będące uzupełnieniem podstawowych informacji o obsłudze aparatu.

Objaśnienia podane w niniejszej instrukcji są oparte na fabrycznych ustawieniach domyślnych aparatu.

Ważne informacje

Zdjęcia próbne

Zdecydowanie zaleca się, aby przed wykonaniem ważnych fotografii zrobić kilka zdjęć próbnych. Pozwala to stwierdzić, czy aparat działa prawidłowo i jest obsługiwany we właściwy sposób.

Firma Canon Inc. ani jej podmioty zależne i stowarzyszone nie ponoszą odpowiedzialności za żadne szkody następcze, wynikające z nieprawidłowego działania aparatu fotograficznego lub akcesoriów (w tym kart pamięci), związane z niezapisaniem obrazu lub zapisaniem go w postaci niezdatnej do odczytu maszynowego.

Ostrzeżenie dotyczące naruszania praw autorskich

Cyfrowe aparaty fotograficzne firmy Canon są przeznaczone do użytku osobistego. Nie należy z nich korzystać w sposób naruszający przepisy i uregulowania międzynarodowe lub krajowe w zakresie praw autorskich. Należy pamiętać, że w pewnych przypadkach wykonywanie zdjęć podczas występów artystycznych lub wystaw bądź na terenie placówek handlowych za pomocą aparatu fotograficznego lub innego urządzenia może stanowić naruszenie praw autorskich lub innych praw (nawet jeśli zdjęcie zostało wykonane na własny użytek).

Ograniczenia gwarancji

Informacje dotyczące gwarancji na aparat fotograficzny zawiera dostarczona wraz z nim broszura Canon European Warranty System (EWS).

Informacje umożliwiające skontaktowanie się z działem obsługi klienta firmy Canon znajdują się Broszura Canon European Warranty System (EWS).

Temperatura korpusu aparatu

W przypadku korzystania z aparatu przez dłuższy czas jego korpus może się nagrzewać. W związku z tym w przypadku długotrwałego używania aparatu należy zachować ostrożność.

Informacje o monitorze LCD

Monitor LCD został wyprodukowany z zastosowaniem bardzo precyzyjnych technik wytwarzania. Dzięki temu ponad 99,99% punktów obrazu (pikseli) działa zgodnie ze specyfikacją, a tym samym problem sporadycznego wygaszania pojedynczych punktów bądź wyświetlania czerwonych lub czarnych punktów dotyczy mniej niż 0,01% pikseli. Nie ma to wpływu na rejestrowane zdjęcia i nie oznacza nieprawidłowego działania produktu.

Standard wyświetlania obrazu wideo

Przed podłączeniem aparatu do telewizora należy ustawić format sygnału wideo zgodny ze standardem obowiązującym w danym regionie.

Ustawienia języka

Informacje na temat zmiany ustawienia języka można znaleźć w części *Ustawianie języka monitora* (str.13).

Wprowadzenie

- **Przygotowania**
- **Wykonywanie zdjęć**
- **Wyświetlanie zdjęć**
- **Nagrywanie filmów**
- **Wyświetlanie filmów**
- **Usuwanie**
- **Drukowanie**
- **Przesyłanie zdjęć do komputera**
- **Schemat systemu**

Przygotowania

Ładowanie akumulatora

1. Włóż akumulator do ładowarki.

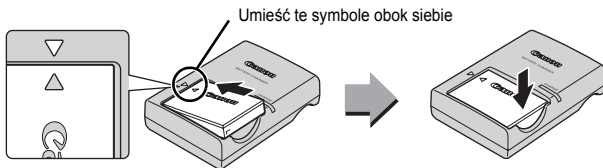

2. Podłącz ładowarkę (model CB-2LX) bezpośrednio do gniazdka sieciowego lub skorzystaj z przewodu zasilającego (model CB-2LXE).

Nazwy modeli i typy ładowarek mogą być różne w różnych krajach.

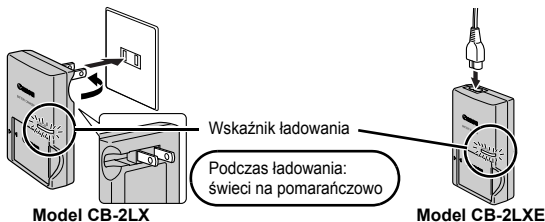

3. Wyjmij akumulator po zakończeniu ładowania.

Ładowanie trwa około 2 godzin 5 minut.

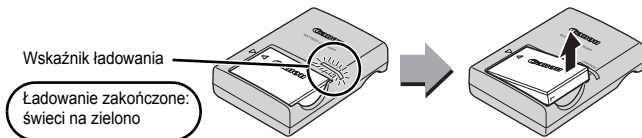

Akumulatora nie należy ładować dłużej niż 24 godziny, gdyż grozi to jego uszkodzeniu lub zmniejszeniu jego żywotności.

Wkładanie akumulatora i karty pamięci

1. Przesuń pokrywę i otwórz ją (①, ②).

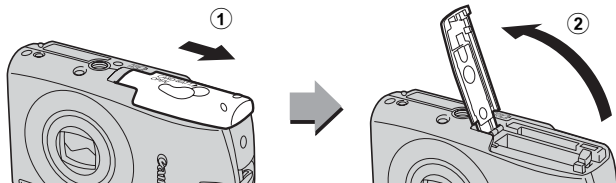

2. Włóż akumulator.

Zatrzaśnię się on na swoim miejscu z charakterystycznym kliknięciem.

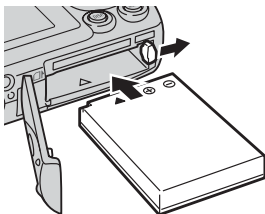

3. Włóż kartę pamięci, aż wskoczy na miejsce z charakterystycznym kliknięciem.

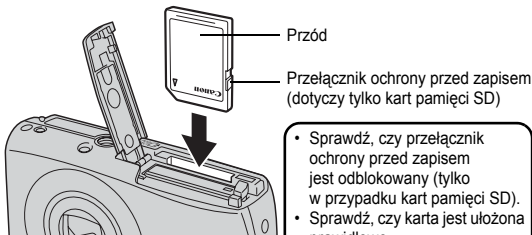

Przed włożeniem karty pamięci do aparatu upewnij się, że jest ona prawidłowo ułożona. Odwrotne włożenie karty może spowodować problemy z rozpoznananiem karty lub awarię aparatu.

4. Zamknij pokrywę (3, 4).

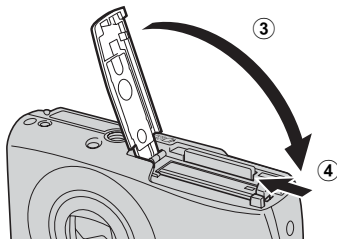

■ Wyjmowanie akumulatora

Naciśnij na blokadę akumulatora w kierunku wskazanym przez strzałkę (1) i wyjmij akumulator (2).

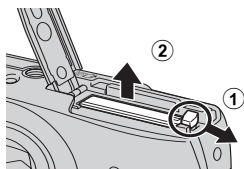

■ Wyjmowanie karty pamięci

Dociskaj kartę pamięci palcem, aż usłyszysz charakterystyczne kliknięcie, a następnie ją zwolnij.

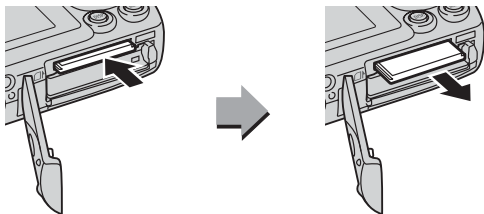

Mocowanie paska

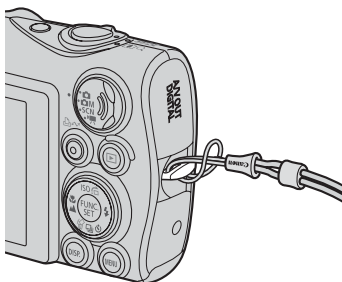

Zalecane jest korzystanie z paska w celu uniknięcia upuszczenia aparatu podczas używania.

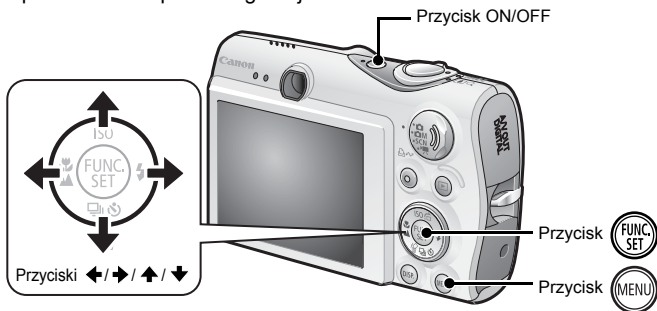

Ustawianie daty i godziny

Menu ustawień Data/czas zostanie wyświetlone po pierwszym włączeniu aparatu. Ustaw datę i godzinę w sposób podany w punktach 3 i 4 poniższego objaśnienia.



1. Naciśnij przycisk ON/OFF.

2. Wybierz opcję [Data/czas].

1. Naciśnij przycisk .
2. Za pomocą przycisków \leftarrow i \rightarrow wybierz menu [ (Nastawy Ogólne)].
3. Za pomocą przycisków \uparrow i \downarrow wybierz opcję [Data/czas].
4. Naciśnij przycisk .

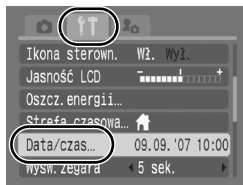

3. Wybierz rok, miesiąc, dzień i godzinę oraz kolejność ich wyświetlania.

1. Za pomocą przycisków \leftarrow i \rightarrow wybierz odpowiednią kategorię.
2. Za pomocą przycisków \uparrow i \downarrow ustaw wartość.

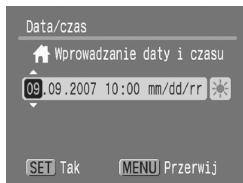

4. Naciśnij przycisk .

5. Naciśnij przycisk .









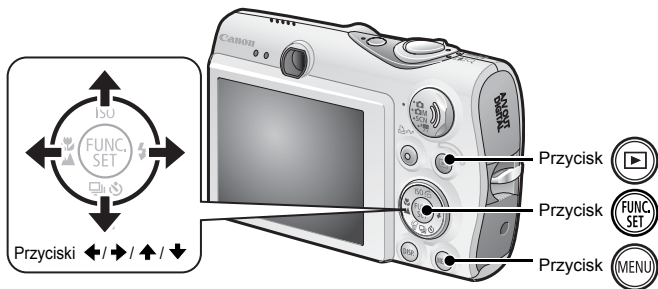

- W aparat wbudowany jest akumulator litowy podtrzymujący pamięć, między innymi takich ustawień, jak data i czas. Włóż do aparatu naładowany akumulator. Ewentualnie, jeśli używasz sprzedawanego osobno zestawu zasilającego AC Adapter Kit ACK-DC30, akumulator zostanie naładowany w ciągu około czterech godzin. Ładowanie odbywa się nawet wtedy, gdy aparat jest wyłączony.
- Jeśli z aparatu zostanie wyjęty akumulator główny, ustawienia daty/czasu mogą ulec skasowaniu po około trzech tygodniach. W takiej sytuacji konieczne jest ponowne ustawienie daty i czasu.
- Po ustawieniu daty i czasu można je umieszczać na zdjęciach (str. 78).

Ustawianie języka monitora

Można zmieniać język menu i komunikatów wyświetlanych na monitorze LCD.



1. Naciśnij przycisk .
2. Przytrzymaj wciśnięty przycisk  i naciśnij przycisk .
3. Za pomocą przycisków , ,  i  wybierz odpowiedni język.
4. Naciśnij przycisk .

Wykonywanie zdjęć (Tryb automatyczny)

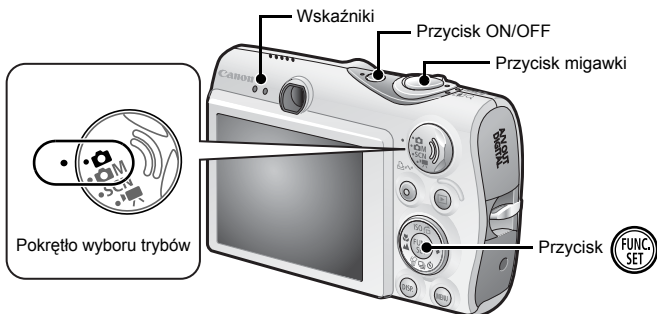

1. Naciśnij przycisk ON/OFF.

- Zostanie wyemitowany dźwięk uruchamiania, a na monitorze LCD pojawi się obraz startowy.
- Ponowne naciśnięcie przycisku ON/OFF spowoduje wyłączenie zasilania.

2. Ustaw pokrętko wyboru trybów w pozycji (Auto).



3. Wyceluj aparat w stronę obiektu.

4. Naciśnij lekko przycisk migawki (do połowy), aby ustawić ostrość.

- Po ustawieniu ostrości aparat emituje dwa sygnały akustyczne i zapala się zielony wskaźnik (lub pomarańczowy, jeśli używana jest lampa błyskowa).



- Na monitorze LCD w miejscu, na które będzie ustawiona ostrość, zostaną wyświetlone na zielono ramki AF.



Ramka AF

5. Nie zmieniając żadnych ustawień, naciśnij przycisk migawki do końca, aby wykonać zdjęcie.

- Zostanie jeden raz odtworzony dźwięk migawki, a zdjęcie zostanie zapisane.
- Wskaźnik zacznie migać na zielono, a plik zostanie zapisany na karcie pamięci.



Ustawienie Wyciszenie

Naciśnięcie przycisku **DISP.** podczas włączania aparatu spowoduje wybranie dla ustawienia Wyciszenie opcji [Wł.], które powoduje wyciszenie wszystkich dźwięków z wyjątkiem dźwięków ostrzegawczych. Ustawienie to można zmienić w menu [f1] (Nastawy Ogólne) pod pozycją [Wyciszenie] (str. 51).

Wyświetlanie zdjęcia tuż po jego wykonaniu (Kontrolne wyśw.)

Zapisane zdjęcia są wyświetlane na monitorze LCD przez mniej więcej 2 sekundy natychmiast po wykonaniu.

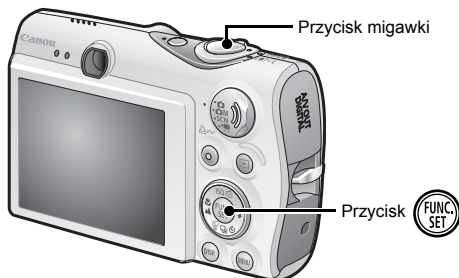

Można również skorzystać z jednej z poniższych metod, aby kontynuować wyświetlanie zdjęcia natychmiast po wykonaniu w celu jego sprawdzenia.

- **Trzymaj naciśnięty do końca przycisk migawki.**
- **Naciśnij przycisk  podczas wyświetlania zapisanego zdjęcia.**

Powinno być słychać dźwięk przycisku.

Nawet jeśli zdjęcie jest wyświetlane, można nadal fotografować, naciskając przycisk migawki.

Aby zakończyć wyświetlanie zdjęcia, naciśnij przycisk migawki do połowy.



Można zmienić długość czasu, przez jaki wyświetlane są zdjęcia, konfigurując opcję [Kontrolne wyśw.] w menu [ (Zapisywanie)].

Wyświetlanie zdjęć

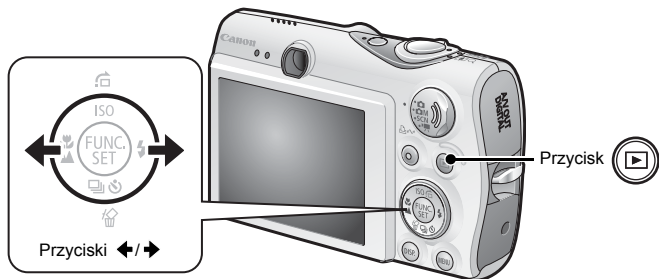

1. Naciśnij przycisk .

Zostanie wyświetlone ostatnio zapisane zdjęcie.

2. Za pomocą przycisków \leftarrow i \rightarrow przejdź do zdjęcia, które chcesz wyświetlić.

- Przycisk \leftarrow umożliwia przejście do poprzedniego obrazu, a przycisk \rightarrow — do następnego obrazu.
- Zdjęcia zmieniają się szybciej, jeśli trzymasz stale naciśnięty przycisk, ale gorzej wtedy wyglądają.





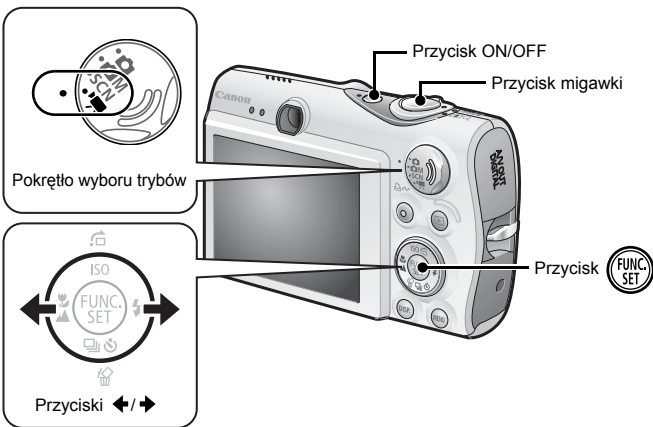

Jeśli ostatnio były przeglądane zdjęcia, zostanie wyświetlony ostatnio przeglądany obraz (funkcja wznowienia przeglądania). Jeśli wymieniono kartę pamięci lub komputerowo zmodyfikowano zdjęcia na karcie, zostanie wyświetlony najnowszy zapisany na niej obraz.

Nagrywanie filmów (Tryb standardowy)



1. Naciśnij przycisk ON/OFF.

2. Wybierz tryb fotografowania.

1. Ustaw pokrętko wyboru trybów w pozycji  (Film).
2. Naciśnij przycisk .
3. Za pomocą przycisków  i  wybierz opcję  (Zapis standardowy).
4. Naciśnij przycisk .



3. Wyceluj aparat w stronę obiektu.

4. Naciśnij lekko przycisk migawki (do połowy), aby ustawić ostrość.

- Po ustawieniu ostrości przez aparat zostanie dwa razy wyemitowany elektroniczny dźwięk, a wskaźnik będzie świecił na zielono.
- Ekspozycja, ostrość i balans bieli są ustawiane automatycznie po naciśnięciu przycisku migawki do połowy.



5. Nie zmieniając żadnych ustawień, naciśnij przycisk migawki do końca, aby zacząć nagrywanie.

- Rozpocznie się nagrywanie.



- Podczas nagrywania na monitorze LCD wyświetlany będzie czas od początku nagrania i wskaźnik [●Rec].



Czas od początku nagrania

6. Ponownie naciśnij przycisk migawki do końca, aby zatrzymać nagrywanie.

- Wskaźnik będzie migać na zielono, a dane będą zapisywane na karcie pamięci.
- Nagrywanie zakończy się automatycznie po upływie maksymalnego czasu nagrania albo zapelnieniu wbudowanej pamięci lub karty pamięci.



- Podczas nagrywania nie należy dotykać mikrofonu.
- Nie należy naciskać żadnych przycisków oprócz przycisku migawki, ponieważ dźwięki przycisków mogą zostać zarejestrowane na filmie.

Wyświetlanie filmów







1. Naciśnij przycisk .

2. Za pomocą przycisków ← i → wyświetl film i naciśnij przycisk .

Filmy są oznaczone ikoną  .







3. Za pomocą przycisków ← i → wybierz przycisk  (Wyświetlanie) i naciśnij przycisk .

- Rozpocznie się odtwarzanie filmu.
- Naciskając przycisk **FUNC./SET** podczas odtwarzania, można wstrzymać i wznowić wyświetlanie filmu.
- Do regulacji głośności podczas odtwarzania służą przyciski  i .

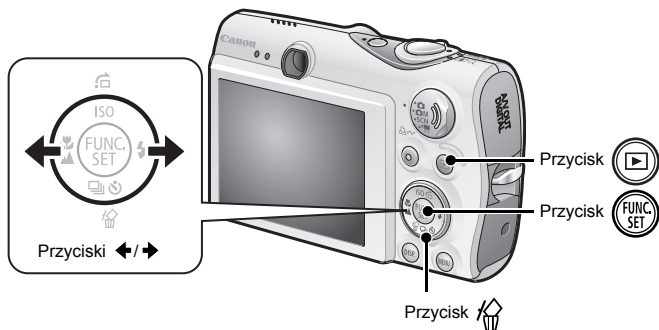

Usuwanie



1. Naciśnij przycisk .
2. Za pomocą przycisków \leftarrow i \rightarrow wybierz zdjęcie do usunięcia i naciśnij przycisk .
3. Upewnij się, czy zaznaczona jest opcja [Usuń], i naciśnij przycisk .

Aby zrezygnować z usuwania, należy wybrać opcję [Przerwij].



Usuniętych zdjęć nie można odzyskać. Dlatego podczas usuwania należy zachować ostrożność.

Drukowanie



1. Podłącz aparat do drukarki zgodnej ze standardem drukowania bezpośredniego*1.

- Wsuń paznokieć pod dolną krawędź osłony gniazda, aby ją otworzyć, a następnie włóż wtyk kabla interfejsu do końca w złącze.
- Opis sposobu podłączania można znaleźć w instrukcji obsługi drukarki.

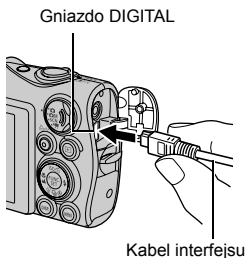
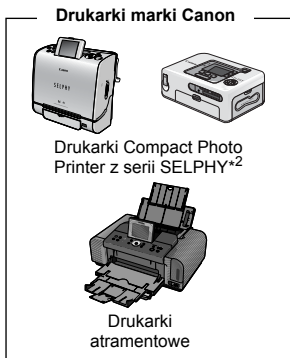







*1 Aparat obsługuje standardowy protokół PictBridge, dzięki czemu można go używać nie tylko z drukarkami marki Canon, lecz również z drukarkami innych firm obsługującymi standard PictBridge.

*2 Można również używać drukarek CP-10/CP-100/CP-200/CP-300.

2. Włącz drukarkę.

3. Na aparacie naciśnij przycisk i włącz aparat.

- Przycisk  zostanie podświetlony na niebiesko.
- Jeśli aparat jest prawidłowo podłączony, na monitorze LCD pojawi się ikona ,  lub  (wyświetlane ikony zmieniają się w zależności od podłączonej drukarki).
- W przypadku filmów widoczna będzie ikona  .



4. Za pomocą przycisków i wybierz zdjęcie do wydrukowania i naciśnij przycisk .

Przycisk  zacznie migać na niebiesko i rozpocznie się drukowanie.

Po zakończeniu drukowania wyłącz aparat i drukarkę oraz odłącz kabel interfejsu.



Odlączając kabel interfejsu od gniazda DIGITAL aparatu, zawsze chwytaj za wtyczkę.

Przesyłanie zdjęć do komputera

Przygotuj

- Aparat i komputer
- Dysk „Canon Digital Camera Solution Disk” dostarczany z aparatem
- Kabel interfejsu dostarczany z aparatem

Wymagania systemowe

Oprogramowanie należy instalować na komputerze spełniającym następujące wymagania minimalne.

■ System Windows

System operacyjny	Windows Vista Windows XP z dodatkiem Service Pack 2 Windows 2000 z dodatkiem Service Pack 4	
Model komputera	Jeden z wymienionych systemów operacyjnych powinien być zainstalowany fabrycznie na komputerach z wbudowanymi portami USB.	
Procesor	Windows Vista Windows XP/Windows 2000	Pentium 1,3 GHz lub szybszy Pentium 500 MHz lub szybszy
Pamięć RAM	Windows Vista Windows XP/Windows 2000	512 MB lub więcej 256 MB lub więcej
Interfejs	USB	
Wolne miejsce na dysku twardym	<ul style="list-style-type: none"> • Canon Utilities - ZoomBrowser EX 200 MB lub więcej - PhotoStitch 40 MB lub więcej • Sterownik TWAIN do aparatu Canon 25 MB lub więcej 	
Monitor	1024 × 768 pikseli/tryb High Color (16-bitowy) lub lepszy	

■ Komputer Macintosh

System operacyjny	Mac OS X (wersja 10.3 lub 10.4)	
Model komputera	Jeden z wymienionych systemów operacyjnych powinien być zainstalowany fabrycznie na komputerach z wbudowanymi portami USB.	
Procesor	PowerPC G3/G4/G5 lub Intel	
Pamięć RAM	256 MB lub więcej	
Interfejs	USB	
Wolne miejsce na dysku twardym	<ul style="list-style-type: none"> • Canon Utilities - ImageBrowser 300 MB lub więcej - PhotoStitch 50 MB lub więcej 	
Monitor	1024 × 768 pikseli/32 tysiące kolorów lub lepszy	

Przygotowanie do przesyłania obrazów

Oprogramowanie należy zainstalować przed podłączeniem aparatu do komputera.

1. Instalacja oprogramowania.

■ System Windows

1. Włóż dysk „Canon Digital Camera Solution Disk” do napędu CD-ROM komputera.

2. Kliknij przycisk [Easy Installation/ Łatwa instalacja].

Aby kontynuować instalację, postępuj zgodnie z komunikatami wyświetlanymi na ekranie.

3. Po zakończeniu instalacji kliknij przycisk [Restart/Uruchom ponownie] lub [Finish/Zakończ].

Po zakończeniu instalacji zostanie wyświetlony przycisk [Restart/Uruchom ponownie] lub [Finish/Zakończ]. Kliknij wyświetlony przycisk.

4. Gdy ponownie pojawi się standardowy pulpit, wyjmij dysk z napędu CD-ROM.



■ Komputer Macintosh

Kliknij dwukrotnie ikonę  w oknie dysku CD-ROM. Po pojawieniu się panelu instalatora kliknij przycisk [Install/Instaluj]. Postępuj zgodnie z poleceniami na ekranie.



2. Podłączanie aparatu do komputera.

1. Podłącz dostarczony kabel interfejsu do portu USB komputera i do gniazda DIGITAL aparatu.

- Wsuń paznokieć pod dolną krawędź osłony gniazda, aby ją otworzyć, a następnie włóż wtyk kabla interfejsu do końca w złącze.

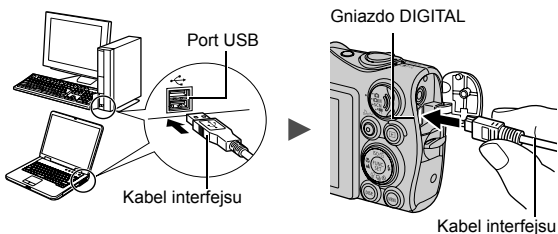

3. Przygotowanie zdjęć do przesłania do komputera.

1. Na aparacie naciśnij przycisk i włącz aparat.

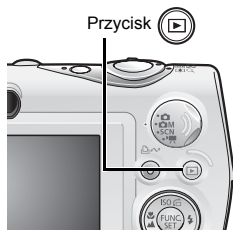

Odcinając kabel interfejsu od gniazda DIGITAL aparatu, zawsze chwytaj za wtyczkę.



Jeśli zostanie wyświetlone okno [Digital Signature Not Found/ Nie znaleziono podpisu cyfrowego], kliknij przycisk [Yes/Tak]. Instalacja sterownika USB na komputerze zostanie zakończona automatycznie w chwili podłączenia aparatu i nawiązania połączenia.

■ System Windows

Wybierz pozycję [Canon CameraWindow] i kliknij przycisk [OK].



Jeśli okno [Events/Zdarzenia] nie zostanie wyświetlone, kliknij menu [Start] i wybierz polecenie [All Programs/Wszystkie programy] lub [Programs/Programy], a następnie wybierz kolejno polecenia [Canon Utilities], [CameraWindow], [CameraWindow] i [CameraWindow].

Zostanie wyświetlone okno [CameraWindow].



Przygotowania do przesłania zdjęć zostały zakończone. Przejdź do części Przesyłanie zdjęć za pomocą aparatu (str. 29) (z wyjątkiem systemu Windows 2000).



W przypadku systemu Windows 2000 możesz przesłać zdjęcia za pomocą komputera. Więcej informacji można znaleźć w *Instrukcji oprogramowania*.

■ Komputer Macintosh

Po nawiązaniu połączenia między aparatem i komputerem zostanie wyświetlone okno [CameraWindow]. Jeśli nie będzie ono widoczne, kliknij ikonę [CameraWindow] w Dock (na pasku wyświetlanym na dole pulpitu).



Przygotowania do przesłania zdjęć zostały zakończone.
Przejdź do części Przesyłanie zdjęć za pomocą aparatu (str. 29).



Informacje na temat przesyłania zdjęć za pomocą komputera można znaleźć w *Instrukcji oprogramowania*.

Przesyłanie zdjęć za pomocą aparatu (Transfer bezpośr.)

Przed rozpoczęciem przesyłania zdjęć po raz pierwszy metodą Transfer bezpośr. zainstaluj odpowiednie oprogramowanie ([str. 25](#)).

Ta metoda umożliwia przesyłanie obrazów z wykorzystaniem funkcji aparatu (z wyjątkiem systemu Windows 2000).

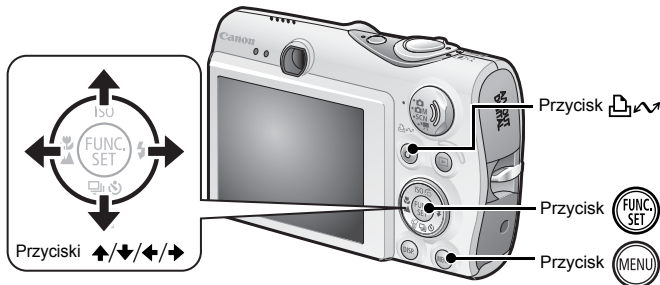

	Wszystkie obrazy	Przesłanie i zapisanie wszystkich zdjęć na komputerze.
	Nowe obrazy	Przesłanie i zapisanie na komputerze tylko tych zdjęć, które nie były wcześniej przesyłane.
	Polecenie transf.	Przesyłanie i zapisywanie na komputerze tylko tych zdjęć, dla których ustawiono polecenie transferu DPOF.
	Wybór i transfer	Przesyłanie i zapisywanie na komputerze pojedynczych zdjęć w miarę ich przeglądania i wybierania przez użytkownika.
	Tło Windows	Przesyłanie i zapisywanie na komputerze pojedynczych zdjęć w miarę ich przeglądania i wybierania przez użytkownika. Przesłane zdjęcia są wyświetlane jako tło pulpitu.

1. Upewnij się, że na monitorze LCD aparatu wyświetlone jest menu Transfer bezpośr.

- Przycisk  zostanie podświetlony na niebiesko.
- Jeśli menu Transfer bezpośr. nie zostanie wyświetlone, naciśnij przycisk **MENU**.

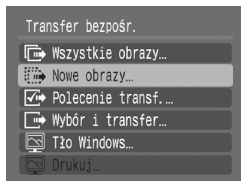

Menu Transfer bezpośr.

■ Wszystkie obrazy/Nowe obrazy/Polecenie transf.

2. Za pomocą przycisków i wybierz opcję , lub , a następnie naciśnij przycisk .

- Rozpocznie się przesyłanie plików. Podczas przesyłania przycisk  będzie migać na niebiesko.
- Gdy przesyłanie zostanie zakończone, na wyświetlaczu ponownie pojawi się menu Transfer bezpośr.
- Aby przerwać przesyłanie, naciśnij przycisk **FUNC./SET**.

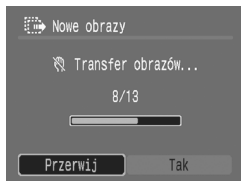

■ Wybór i transfer/Tło Windows

2. Za pomocą przycisków i wybierz opcję lub , a następnie naciśnij przycisk (lub).

3. Za pomocą przycisków i wybierz zdjęcia do przesłania i naciśnij przycisk .

- Rozpocznie się przesyłanie plików. Podczas przesyłania przycisk  będzie migać na niebiesko.
- Naciśnięcie przycisku **FUNC./SET** spowoduje anulowanie trwającego przesłania.



4. Po zakończeniu przesyłania plików naciśnij przycisk .

Nastąpi powrót do menu Transfer bezpośr.



Jako tło pulpitu komputera można wybierać jedynie obrazy w formacie JPEG.



Opcja wybrana przyciskiem  jest zapamiętywana nawet po wyłączeniu aparatu. Przy następnym wyświetleniu menu Transfer bezpośr. zostaną przywrócone poprzednie ustawienia. Jeśli jako ostatnia wybrana była opcja [Wybór i transfer] lub [Tło Windows], zostanie od razu wyświetlony ekran wyboru obrazu.

Kliknij przycisk  w prawym dolnym rogu okna CameraWindow, aby je zamknąć, a przesłane zdjęcia zostaną wyświetlone na komputerze.

■ System Windows

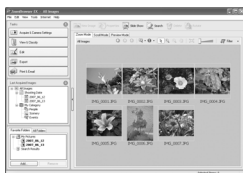

ZoomBrowser EX

■ Komputer Macintosh



ImageBrowser

Domyślnie zdjęcia są zapisywane na komputerze w folderach odpowiednich do daty ich wykonania.

Schemat systemu

Akcesoria dostarczane z aparatem



Pasek
WS-700



Akumulator NB-5L*1
(z osłoną gniazda)

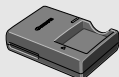

Ładowarka
CB-2LX/CB-2LXE*1

Kabel interfejsu IFC-400PCU*1



Karta pamięci (32 MB)



Kabel audio-wideo
AVC-DC300*1

Dysk „Canon Digital Camera
Solution Disk”

Zestaw zasilający AC Adapter Kit ACK-DC30



Łącznik DC
DR-30



Kabel zasilania

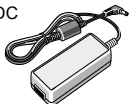

Zasilacz Compact Power Adapter
CA-DC10



Obudowa
wodoodporna
WP-DC19



Lampa błyskowa
o dużej mocy
HF-DC1

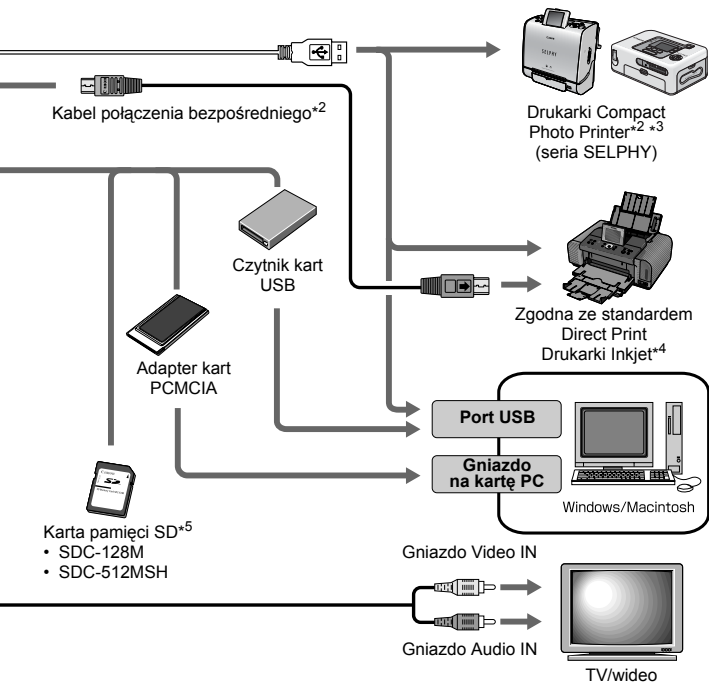

*1 Produkt można również nabyć oddzielnie.

*2 Więcej informacji na temat drukarki można znaleźć w dostarczonej z nią instrukcji obsługi.

*3 Aparat można także podłączyć do drukarek CP-10, CP-100, CP-200 i CP-300.

*4 Więcej informacji na temat drukarki atramentowej i kabli interfejsu można znaleźć w instrukcji obsługi dostarczonej z drukarką.

*5 Produkt niedostępny w niektórych regionach.

Akcesoria opcjonalne

Przedstawione poniżej akcesoria do aparatu są sprzedawane oddzielnie. **Pewne akcesoria mogą być niedostępne w niektórych regionach lub mogą już być niedostępne.**

■ **Lampa błyskowa.**

- **Lampa błyskowa o dużej mocy HF-DC1**

Zdejmowana, dodatkowa lampa błyskowa umożliwia fotografowanie obiektów, które znajdują się zbyt daleko, aby można je było oświetlić za pomocą wbudowanej lampy błyskowej.

■ **Zasilacze**

- **Zestaw zasilający AC Adapter Kit ACK-DC30**

Zestaw zasilający umożliwia podłączenie aparatu do standardowego gniazda sieci elektrycznej.

Zaleca się korzystanie z niego, jeśli aparat ma być włączony przez dłuższy czas lub jest podłączany do komputera.

- **Ładowarka CB-2LX/CB-2LXE**

Ładowarka służy do ładowania akumulatorów typu NB-5L.

- **Akumulator NB-5L**

Akumulator litowy.

■ Inne akcesoria

• Karta pamięci SD

Karty pamięci SD służą do przechowywania zdjęć zrobionych aparatem. Firma Canon oferuje karty o pojemności 128 MB i 512 MB.

• Kabel interfejsu IFC-400PCU

Służy do podłączania aparatu do komputera, drukarki Compact Photo Printer (seria SELPHY) lub drukarki atramentowej. (Więcej informacji można znaleźć w instrukcji obsługi drukarki atramentowej).

• Kabel audio-wideo AVC-DC300

Służy do podłączania aparatu do telewizora.

• Obudowa wodoodporna WP-DC19

Obudowa ta umożliwia wykonywanie zdjęć podwodnych na głębokości maksymalnie 40 metrów. Oprócz tego znakomicie nadaje się do zabezpieczenia aparatu podczas fotografowania w deszczu, na plaży lub na stoku narciarskim.

Drukarki zgodne ze standardem drukowania bezpośredniego

Firma Canon oferuje sprzedawane osobno drukarki, które współpracują z tym aparatem. Wystarczy je podłączyć przy użyciu jednego kabla, aby szybko i łatwo drukować wysokiej jakości odbitki, korzystając z oprogramowania aparatu.

• Drukarki typu Compact Photo Printer (seria SELPHY)

• Drukarki atramentowe

Aby uzyskać więcej informacji, należy skontaktować się z najbliższym punktem sprzedaży detalicznej produktów firmy Canon.

Zaleca się korzystanie z oryginalnych akcesoriów firmy Canon.

Aby w pełni wykorzystać możliwości opisywanego produktu, należy używać go wraz z oryginalnymi akcesoriami firmy Canon. Firma Canon nie będzie ponosić odpowiedzialności za żadne uszkodzenia produktu i/lub wypadki, takie jak pożary itp., które zostaną spowodowane nieprawidłowym działaniem akcesoriów firm innych niż Canon (np. wyciekami elektrolitu lub wybuchem akumulatora). Gwarancja udzielana na produkt nie obejmuje napraw uszkodzeń, których przyczyną jest nieprawidłowe działanie akcesoriów firm innych niż Canon, chociaż istnieje możliwość zlecenia takich napraw za odpowiednią opłatą.

Dokładniejsze informacje

Przewodnik po elementach aparatu

■ Widok z przodu

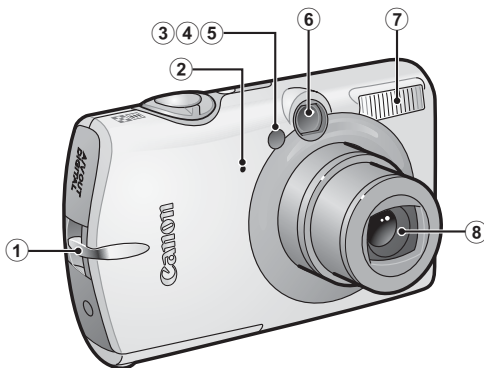

- ① Mocowanie paska (str. 11)
- ② Mikrofon
- ③ Wspomaganie AF (str. 49)
- ④ Lampa redukcji czerwonych oczu (str. 86)
- ⑤ Lampa samowyzwalacza (str. 73)
- ⑥ Okno wizjera
- ⑦ Lampa błyskowa (str. 71)
- ⑧ Obiektyw

■ Widok z tyłu

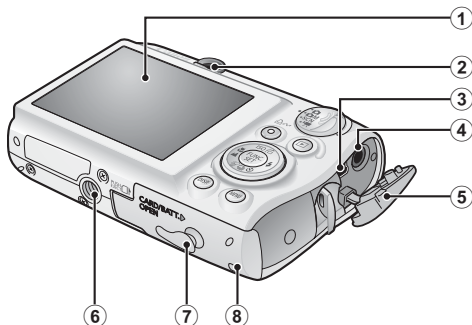

- ① Monitor LCD (str. 54, 55)
- ② Wizjer
- ③ Gniazdo DIGITAL (str. 22)
- ④ Wyjście audio/wideo (gniazdo A/V OUT) (str. 183)
- ⑤ Osłona gniazd
- ⑥ Gniazdo statywu
- ⑦ Osłona gniazda łącznika DC (str. 210)
- ⑧ Pokrywa gniazda karty pamięci/akumulatora (str. 9)



Monitor LCD może być zakleiony cienką folią, która zabezpiecza go przed zadrapaniami podczas transportu. Folię należy zdjąć przed użyciem aparatu.



Nie jest możliwe jednoczesne podłączenie kabla interfejsu i kabla audio-wideo.

Korzystanie z wizjera

Wizjer umożliwia wyłączenie monitora LCD (str. 51) podczas fotografowania, a tym samym pozwala na oszczędzanie energii.

■ Elementy sterujące

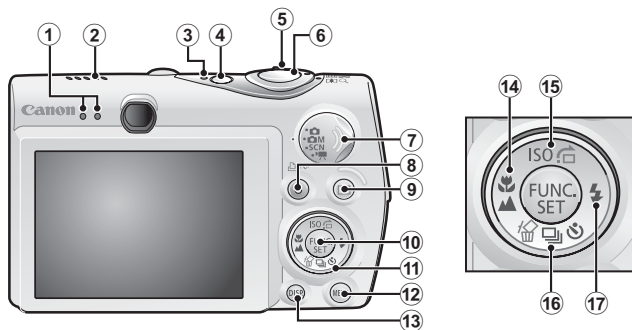

- ① Wskaźniki (str. 45)
- ② Głośnik
- ③ Lampka zasilania (ON/OFF)
- ④ Przycisk ON/OFF (str. 12)
- ⑤ Dźwignia powiększenia (str. 66, 130)
Fotografowanie: (Panorama)/ (Zbliżenie)
Wyświetlanie: (Miniatury)/ (Powiększenie)
- ⑥ Przycisk migawki (str. 14)
- ⑦ Pokrętko wyboru trybów (str. 14, 44)
- ⑧ Przycisk (drukowania/udostępniania) (str. 22, 122)
- ⑨ Przycisk wyświetlania (str. 43)
- ⑩ **FUNC./SET** Przycisk (str. 47)
- ⑪ Dotykowe pokrętko sterujące (str. 41)
- ⑫ **MENU** Przycisk (str. 48)
- ⑬ **DISP.** Przycisk (str. 54)
- ⑭ Przycisk (Makro)/ (Nieskończoność)/ (str. 72)
- ⑮ Przycisk **ISO** (Czułość ISO)/ (Skok)/ (str. 104, 134)
- ⑯ Przycisk (Usunięcie jednego zdjęcia)/ (Serie zdjęć)/ (Samowyzwalacz)/ (str. 21, 73, 85)
- ⑰ Przycisk (Lampa błyskowa)/ (str. 71)

Korzystanie z dotykowego pokręćła sterującego

■ Dotykanie pokręćła

Po umieszczeniu palca na dotykowym pokręćle sterującym na monitorze LCD zostanie wyświetlona powiększona ikona dotykowego pokręćła sterującego i pojawi się powiększona ikona aktualnie wybranego elementu. Przytrzymując dotykowe pokręćło sterujące w miejscu powiększonej ikony, można wskazać element do ustawienia.

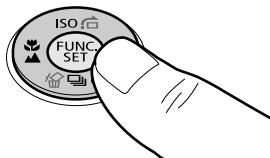

■ Przesuwanie palcem po pokręćle

Przesuwając palcem po pokręćle, można wybierać tryby fotografowania, kategorie lub obrazy. Przesuwanie w stronę przeciwną do ruchu wskazówek zegara odpowiada naciskaniu przycisku ◀, a przesuwanie w stronę zgodną z ruchem wskazówek zegara — naciskaniu przycisku ▶. (W przypadku niektórych funkcji działanie pokręćła może również odpowiadać przyciskom ▲ / ▼).

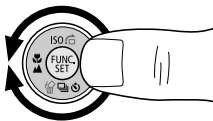

Widok ekranu podczas wyboru trybu fotografowania







Widok ekranu z wybieraniem zdjęć w trybie wyświetlania





- Ikony funkcji, których konfiguracja nie jest możliwa, są wyświetlane w kolorze szarym.
- Wyświetlanie na monitorze ikon dotykowych można włączać i wyłączać (opcje [Wł.] i [Wył.]) w menu [Fn] (str. 51).
- Gdy opcja Ikona sterown. jest ustawiona na [Wył.], ikona odpowiadająca aktualnie dotykanej pozycji jest wyświetlana na monitorze LCD w kolorze zielonym.

Za pośrednictwem dotykowego pokrętkła sterującego można korzystać z następujących funkcji.

Należy pamiętać, że w przypadku niektórych funkcji nie wszystkie opcje są dostępne za pomocą pokrętkła.

	Dostępne funkcje	Strona z informacjami
Fotografowanie	Wybór trybu fotografowania	str. 44
	Wybór opcji w trybach     /  / ISO	str. 71, 72, 73, 85, 104
	Wybór opcji menu FUNC.	str. 47
	Zmiana ekspozycji (filmy)	str. 90
Wyświetlanie	Wybór zdjęć	str. 17, 20, 136, 164, 168
	Funkcje odtwarzania/edycji filmów	str. 140, 142
	Funkcje notatek dźwiękowych Zapis dźwięku	str. 160, 162
	Funkcje związane z poleceniami wydruku DPOF i transferem bezpośrednim	str. 174, 181
Fotografowanie i wyświetlanie	Wybór opcji menu	str. 48
	Wybór stref czasowych zegara światowego	str. 61
	Zmiana koloru widoku zegara	str. 46
	Wybór opcji w ustawieniach Mój Aparat	str. 184

Korzystanie z przycisku

Przycisk  służy do włączania/wyłączania aparatu oraz do przełączania między trybem fotografowania a trybem wyświetlania. Funkcje pokazu przezroczy i zapisu dźwięku można ponadto przypisać do przycisku  (str. 172).

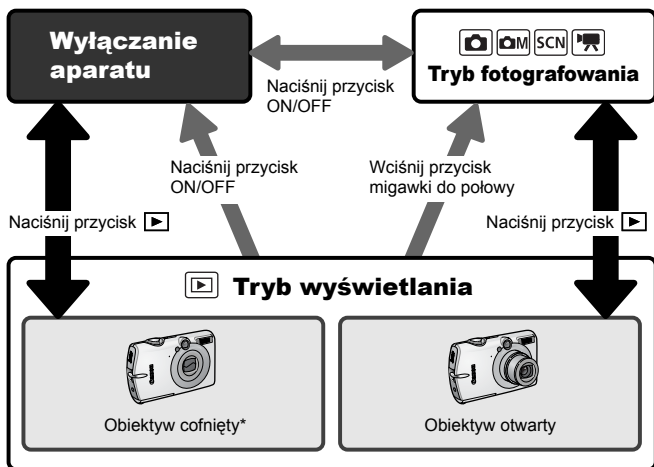
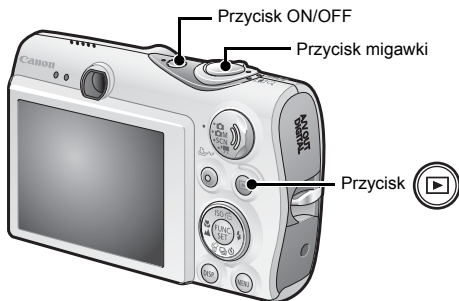

* Może działać inaczej niż opisano powyżej, gdy funkcje są przypisane do przycisku .

* Ustawienie opcji [Cofaj obiektyw] można zmienić w menu  (str. 52).

Korzystanie z pokrętła wyboru trybów

Obróć pokrętło, aby ustawić je na tryb, z którego chcesz korzystać.

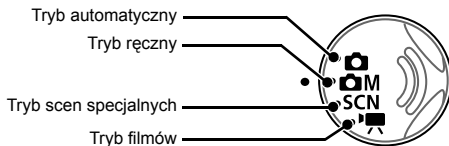

Tryb automatyczny

: Auto (str. 14)

M Tryb ręczny

: Ręcznie (str. 84) : Cyfrowe makro (str. 70)
: Tylko jeden kolor (str. 116) : Zamiana koloru (str. 118)
: Panorama (str. 93)

SCN Tryb scen specjalnych (str. 81)

: Portrety : Portrety i nocne tło
: Dzieci i zwierzęta : Wnętrza
: Liście : Śnieg
: Plaża : Fajerwerki
: Akwarium : Pod wodą
: ISO 3200

' Tryb filmów (str. 88)

: Standard : Wysoka rozdzielczość
: Małe pliki : Tylko jeden kolor
: Zamiana koloru : Zapis wolny

Wskaźniki

Wskaźniki z tyłu aparatu świecą lub migają w następujących warunkach.

■ Prawy wskaźnik

- Zielony:** Gotowość do wykonania zdjęcia (aparat emituje dwa sygnały akustyczne)
- Migający zielony:** Rejestrowanie filmu z zapisem wolnym lub zapis/odczyt/usuwanie/przesyłanie zdjęć (w przypadku połączenia z komputerem/drukarką)
- Pomarańczowy:** Gotowość do wykonania zdjęcia (lampa błyskowa włączona).
- Migający pomarańczowy:** Gotowość do wykonania zdjęcia (ostrzeżenie o możliwości poruszenia aparatem)

■ Lewy wskaźnik

- Żółty:** Tryb makro/tryb nieskończoności/tryb blokowania AF
- Migający żółty:** Problemy z ustawieniem ostrości (aparat emituje pojedynczy sygnał akustyczny).



Gdy miga zielony wskaźnik, nigdy nie wolno wykonywać następujących czynności. Ich wykonanie może doprowadzić do uszkodzenia danych zdjęć.

- Wstrząsanie aparatem.
- Wyłączenie aparatu lub otwieranie pokrywy gniazda karty pamięci/akumulatora.

Funkcja oszczędzania energii

Aparat jest wyposażony w funkcję oszczędzania energii. Zasilanie jest wyłączane w opisanych poniżej przypadkach. Aby przywrócić zasilanie, należy ponownie nacisnąć przycisk ON/OFF.

Tryb fotografowania	Zasilanie jest wyłączane po około 3 minutach od wykonania ostatniej operacji w aparacie. Monitor LCD jest wyłączany automatycznie po minucie* od wykonania ostatniej operacji, nawet jeśli w opcji [Wyl. aparatu] została ustawiona wartość [Wyl.]. Aby ponownie włączyć monitor LCD, należy nacisnąć dowolny przycisk z wyjątkiem przycisku ON/OFF lub zmienić położenie aparatu.
Tryb wyświetlania Aparat podłączony do drukarki	Zasilanie jest wyłączane po około 5 minutach od wykonania ostatniej operacji w aparacie.

* Ten czas można zmienić.



- Funkcja oszczędzania energii nie jest uaktywniana podczas pokazu przezroczy oraz gdy aparat jest podłączony do komputera.
- Ustawienia funkcji oszczędzania energii można zmieniać (str. 51).

Korzystanie z zegara

Poniżej opisano dwa sposoby wyświetlania bieżącej daty i godziny (informacje te są wyświetlane przez 5 sekund*).

* Ustawienie domyślne



Sposób pierwszy

Podczas włączania zasilania naciśnij i przytrzymaj przycisk **FUNC./SET**.

Sposób drugi

W trybie fotografowania/wyświetlania naciśnij przycisk **FUNC./SET** i przytrzymaj go przez ponad sekundę.

Jeśli aparat znajduje się w pozycji poziomej, wyświetlana jest godzina. Jeśli aparat jest trzymany pionowo, wyświetlana jest data i godzina. Jeśli jednak podczas wyświetlania daty zgodnie ze sposobem pierwszym aparat jest trzymany w pozycji pionowej, godzina jest początkowo wyświetlana w taki sposób, jak przy aparacie trzymanym poziomo.

- Za pomocą przycisków ◀ i ▶ można zmienić kolor wyświetlania.
- Widok zegara znika po upływie określonego czasu wyświetlania lub po naciśnięciu jednego z przycisków w celu wykonania kolejnej operacji.
- Czas wyświetlania zegara można zmieniać w menu [**11**] (str. 52).
- Zegara nie można wyświetlać w trybie powiększania zdjęć ani w trybie wyświetlania miniatur.

Podstawy obsługi

Menu i ustawienia

Opcje dostępne w menu FUNC., Zapisywanie, Odtwarzanie, Drukowanie, Nastawy Ogólne i Mój Aparat umożliwiają modyfikację trybów wykonywania i przeglądania zdjęć oraz ustawień aparatu, na przykład ustawień drukowania, daty i czasu lub dźwięków.

Menu FUNC.

To menu umożliwia modyfikację wielu typowych funkcji fotografowania.

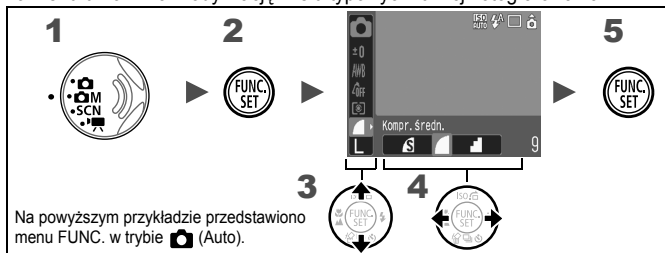

1 Ustaw pokrętko wyboru trybów w pozycji , **OM**, **SCN** lub **M**.

2 Naciśnij przycisk .

3 Za pomocą przycisków **↑** i **↓** wybierz jedną z pozycji menu.

- W niektórych trybach fotografowania pewne elementy mogą być niedostępne.

4 Za pomocą przycisków **←** i **→** wybierz jedną z opcji danej pozycji menu.

- Pozycje, przy których wyświetlana jest ikona **DISP.** , można zmieniać za pomocą przycisku **DISP.**
- Po wybraniu opcji można nacisnąć przycisk migawki, aby natychmiast wykonać zdjęcie. Po zrobieniu zdjęcia ponownie zostanie wyświetlone to samo menu, dzięki czemu można łatwo dostosować ustawienia.

5 Naciśnij przycisk .

Menu Zapisywanie, Odtwarzanie, Drukowanie, Nastawy Ogólne i Mój Aparat

Te menu umożliwiają konfigurowanie parametrów wykonywania, wyświetlania lub drukowania zdjęć.

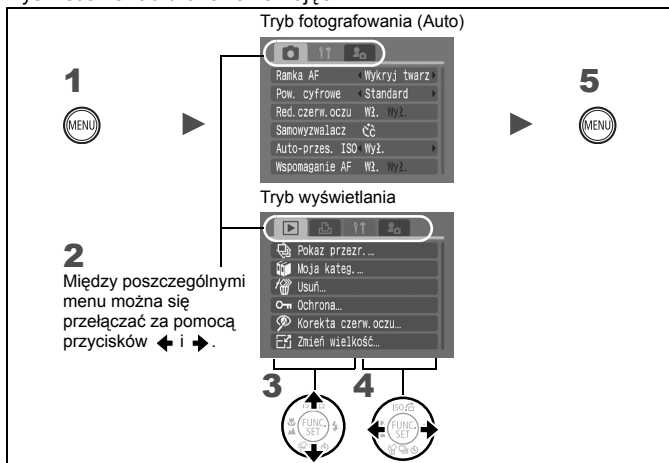

1 Naciśnij przycisk .

2 Przyciski ← i → umożliwiają przełączanie się między kolejnymi menu.

- Do przełączania menu może także służyć dźwignia powiększenia.

3 Za pomocą przycisków ↑ i ↓ wybierz jedną z pozycji menu.

4 Za pomocą przycisków ← i → wybierz opcję.

- Elementy menu, obok których widoczny jest symbol (...), można ustawić dopiero po wyświetleniu kolejnego menu za pomocą przycisku FUNC./SET. Naciśnij ponownie przycisk FUNC./SET, aby zatwierdzić ustawienie, a następnie naciśnij przycisk MENU w celu powrotu do ekranu menu.







5 Naciśnij przycisk .





Menu i ustawienia domyślne

Zobacz część *Funkcje dostępne w poszczególnych trybach fotografowania* (str. 228).

Menu FUNC.

Przedstawione tu ikony oznaczają ustawienia domyślne (fabryczne).











Element menu	Strona
 Tryb ręczny	str. 84
 Tryb scen specjalnych	str. 81
 Tryb filmów	str. 88
 Kompensacja ekspozycji	str. 107
 Tryb długiego czasu	str. 109
 Balans bieli	str. 111

Element menu	Strona
 Moje kolory	str. 114
 Tryb pomiaru	str. 108
 Kompresja (zdjęcia)	str. 76
 Odstęp czasu między zdjęciami (filmy)	str. 92
 Rozdzielczość (zdjęcia)	str. 75
 Rozdzielczość (filmy)	str. 91













Menu Zapisywanie

*Ustawienie domyślne

Element menu	Opcje	Strona/temat
Ramka AF	Wykryj twarz*/AiAF/Centrum	str. 97
Wielk.ramki AF	Normalna*/Mała	str. 99
Pow. cyfrowe		
(Zdjęcia)	Standard*/Wył./1.5x/2.0x	str. 67
(Filmy)	Standard*/Wył. (tylko w standardowym trybie filmowania)	
Błysk + dł.czas	Wł./Wył.*	str. 87
Czerwone oczy	Wł./Wył.	str. 86
Samowyzwalacz	Opóźnienie: 0–10*, 15, 20, 30 s Zdjęcia: 1–3*–10	str. 73
Auto-przes. ISO	Wył./Przycisk  /Wł.	str. 105
Wspomaganie AF	Wł./Wył.	str. 191
Kontrolne wyśw.	Wył./2*–10 sekund/Bez limitu	Można wybrać, przez jaki czas zdjęcia są wyświetlane po zarejestrowaniu (str. 16).

Element menu	Opcje	Strona/temat
Inf. kontrolna	Wył.*/Szczegóły/Spr.ostrości	str. 95
Zachowaj oryg.	Wł./Wył.*	str. 120
Auto-kategoria	Wł.*/Wył.	str. 121
Wyśw. nakładki		
(Zdjęcia)	Wył.*/Linie siatki/ Paski 3:2/Oba rodzaje	str. 124
(Filmy)	Wył.*/Linie siatki	
Stabilizacja		
(Zdjęcia)	Ciągła*/Przy zdjęciu/Pionowa/Wył.	str. 79
(Filmy)	Ciągła*/Wył.	
Nadruk daty	Wył.*/Data/Data i czas	str. 78
Nastaw przyc. 	 * /  /  /  /  /  /  /  / 	str. 122

Menu Odtwarzanie



Element menu	Strona
 Pokaz przezr.	str. 146
 Moja kateg.	str. 136
 Usuń	str. 168
 Ochrona	str. 164
 Korekta czerw.oczu	str. 151
 Zmień wielkość	str. 158
 Moje kolory	str. 155
 Notatka dźw.	str. 160
 Zapis dźwięku	str. 162
 Obracanie	str. 144
 Do transferu	str. 181
 Nastaw przyc. Play	str. 172
 Ef.przejścia	str. 145

Menu Drukowanie

Element menu	Strona
Drukuj	str. 174
Wybierz obrazy/kopie	
Wybierz zakres	
Wybór wg daty	
Wybierz wg kategorii	
Wybór wg folderu	
Wybierz wszystkie	
Skasuj cały wybór	
Opcje drukowania	



Menu Nastawy Ogólne

*Ustawienie domyślne

Element menu	Opcje	Strona/temat
Wyciszenie	Wł./Wył.*	Wybranie opcji [Wł.] powoduje wyciszenie wszystkich dźwięków przycisków z wyjątkiem dźwięków ostrzegawczych.
Wzmocnienie	Wył./1/2*/3/4/5	Ten element służy do regulacji głośności dźwięku startowego, dźwięku przycisków, dźwięku samowyzwalacza, dźwięku migawki i dźwięku nagranych. Wzmocnienia nie można regulować, jeśli w elemencie [Wyciszenie] wybrano opcję [Wł.].
Dźw.startowy		Ten element służy do regulowania głośności dźwięku startowego odtwarzanego po włączeniu aparatu.
Dźw.przycisków		Ten element służy do regulowania głośności dźwięku przycisków, który jest odtwarzany po naciśnięciu dowolnego przycisku (z wyjątkiem przycisku migawki).
Dźw.samowyzw.		Ten element służy do regulowania głośności dźwięku samowyzwalacza, który jest odtwarzany na 2 sekundy przed zwolnieniem migawki.
Dźw.migawki		Ten element służy do regulowania głośności dźwięku odtwarzanego w momencie zwolnienia migawki. Dźwięk migawki nie jest odtwarzany podczas zapisywania filmu.
Dźw.nagrany		Ten element służy do regulowania głośności dźwięku odtwarzanych filmów i notatek dźwiękowych.
Ikona sterown.	Wł.*/Wył.	Ten element służy do określania, czy podczas korzystania z dotykowego pokrętkła sterującego na monitorze LCD mają być wyświetlane ikony (str. 41).
Jasność LCD	Od -7 do 0* do +7	Do regulowania jasności służą przyciski  i  . Podczas ustawiania opcji można sprawdzić jasność obrazu na monitorze LCD.
Oszcz.energii		str. 45
Wył. aparatu	Wł.*/Wył.	Ten element służy do określania, czy aparat ma być automatycznie wyłączony, jeśli nie będzie używany przez określony czas.
Wył. monitora	10 s/20 s/30 s/ 1 min*/2 min/ 3 min	Ten element służy do określania czasu, po upływie którego monitor LCD jest wyłączany, jeśli aparat nie jest używany.





Element menu	Opcje	Strona/temat
Strefa czasowa	Dom*/Świat	str. 61
Data/czas		str. 12
Wyśw.zegara	0–5*–10 s/20 s/ 30 s/1 min/2 min/ 3 min	str. 46
Formatowanie		Istnieje również możliwość wybrania opcji formatowania pełnego (str. 65).
Numery plików	Narastająco*/ Autom. od 1	str. 128
Utwórz folder		str. 126
Utwórz nowy folder	Symbol zaznaczenia (wt.)/ brak symbolu zaznaczenia (wył.)	Ten element służy do tworzenia folderu podczas kolejnej sesji zdjęciowej.
Automatycznie	Wył.*/co dzień/ w poniedz.- w niedziele/ co miesiąc	Można również wybrać czas automatycznego tworzenia folderu.
Auto-obracanie	Wł.*/Wył.	str. 125
Cofaj obiektyw	1 minuta*/ 0 sekund	Ten element służy do określania czasu, po jakim obiektyw jest cofany przy przechodzeniu z trybu fotografowania do trybu wyświetlania.
Wybór języka		str. 13
Standard TV	NTSC/PAL	str. 183
Metoda wydruku	Auto*/ 	Zobacz poniżej.
Nast.domyślne		str. 64

Metoda wydruku

Sposób połączenia z drukarką można zmienić. Chociaż standardowo zmiana ustawienia nie jest konieczna, aby wydrukować zdjęcie wykonane w trybie  (Szeroki ekran) na całej stronie na papierze w formacie panoramicznym za pomocą drukarki fotograficznej Compact Photo Printer firmy Canon typu SELPHY CP750/CP740/CP730/CP720/CP710/CP510, należy wybrać opcję . Ustawienie to pozostanie w pamięci także po wyłączeniu zasilania. Aby wydrukować zdjęcie w innym formacie, należy powrócić do trybu [Auto]. (Sposobu połączenia nie można zmienić, jeśli podłączona jest drukarka).

Menu Mój Aparat

*Ustawienie domyślne

Element menu	Dostępne ustawienia	Strona
Motyw ogólny	Ten element służy do wybierania wspólnego motywu poszczególnych elementów menu Mój aparat.	str. 184
Obraz startowy	Ten element służy do określania obrazu, który ma być wyświetlany po włączeniu aparatu.	
Dzw.startowy	Ten element służy do określania dźwięku, który ma być odtwarzany po włączeniu aparatu.	
Dźwięk przycisków	Ten element służy do określania dźwięku, który ma być odtwarzany po naciśnięciu dowolnego przycisku (z wyjątkiem przycisku migawki).	
Dzw.samowyzwal.	Ten element służy do określania dźwięku, który ma być odtwarzany na 2 sekundy przed zwolnieniem migawki w trybie samowyzwalacza.	
Dzw.migawki	Ten element służy do określania dźwięku, który ma być odtwarzany w chwili naciśnięcia przycisku migawki. W przypadku filmów dźwięk migawki nie jest odtwarzany.	
Zawartość menu Mój Aparat	 (Wyt.) /  * /  / 	

Korzystanie z monitora LCD





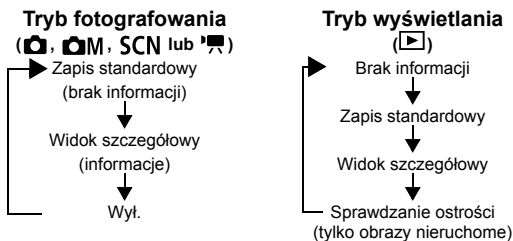

1 Naciśnij przycisk .

- Każde naciśnięcie przycisku powoduje zmianę trybu wyświetlania w sposób przedstawiony poniżej.



- Informacje dotyczące fotografowania są wyświetlane przez około 6 sekund po dokonaniu zmiany ustawienia niezależnie od wybranego trybu wyświetlania.



- Ustawienia monitora LCD (włączony/wyłączony) są przechowywane także po wyłączeniu zasilania aparatu.
- Monitor LCD nie jest wyłączany w trybie  lub filmu.
- W trybach , , ,  i  na monitorze LCD wyświetlany jest widok informacji.
- Monitor LCD nie jest przełączany w tryb szczegółowy lub sprawdzania ostrości podczas wyświetlania powiększenia lub indeksu.

Informacje wyświetlane na monitorze LCD

■ Tryb fotografowania

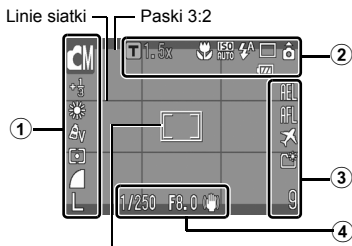

[] Ramka punktu pomiaru / [] Ramka twarzy / □ Ramka AF

Tryb fotografowania		str. 14, 70, 81, 84, 88
Kompensacja ekspozycji	-2 ... +2	str. 107
Tryb długiego czasu	1" ... 15"	str. 109
Balans bieli		str. 111
Moje kolory		str. 114
① Tryb pomiaru		str. 108
Kompresja (zdjęcia)		str. 76
Odstęp czasu między zdjęciami (filmy)	1" 2" (wybrana opcja)	str. 92
Rozdzielczość (zdjęcia)	L M1 M2 M3 S	str. 75
Rozdzielczość (filmy)	1024 640 P4P 320 160	str. 91
Ostrzeżenie o poruszeniu zdjęcia		str. 191
② Cyfrowy telekonwerter/ Bezpieczne powiększenie	T 1.5x/2.0x	str. 67
Makro/Nieskończoność		str. 72
Czułość ISO*	ISO AUTO ISO HI ISO 80 ISO 100 ISO 200 ISO 400 ISO 800 ISO 1600 ISO 3200	str. 104

	Lampa błyskowa		str. 71
	Tryb migawki		str. 73, 85
②	Auto-obracanie		str. 125
	Nagrywanie filmu	[●Rec]	str. 89
	Rozładowany akumulator		str. 206
	Blokowanie AE/ Blokowanie FE	AEL FEL	str. 102, 103
	Blokowanie AF	AFL	str. 101
③	Strefa czasowa		str. 61
	Utwórz folder		str. 126
	Zdjęcia: liczba zdjęć do zapisania		str. 219
	Filmy: czas do dyspozycji/czas od początku		str. 220
	Czas naświetl.*		–
	Przesłona*		–
④	Pasek kompensacji ekspozycji (filmy)		str. 90
	Stabilizator obrazu		str. 79

* Wyświetlane po naciśnięciu przycisku migawki do połowy. Podczas fotografowania z lampą błyskową automatycznie wybierane są optymalne parametry (czułość ISO, czas naświetlania i ustawienia migawki), w związku z czym informacje dostępne w trybie wyświetlania mogą różnić się od informacji wyświetlanych podczas wykonywania zdjęcia.



Migający pomarańczowy wskaźnik i ikona ostrzeżenia o poruszeniu zdjęcia () oznaczają, że w związku z niedostatecznym oświetleniem może zostać wybrany długi czas naświetlania.

W celu wykonania zdjęcia należy:

- przełączyć tryb stabilizacji na dowolne ustawienie poza opcją [Wył.] (str. 79);
- zwiększyć czułość ISO (str. 104);
- wybrać dla opcji Auto-przes. ISO inne ustawienie niż [Wył.] (str. 105);
- wybrać inne ustawienie niż (lampa błyskowa wyłączona) (str. 71);
- umieścić aparat na statywie lub innej podstawie.

■ Tryb wyświetlania (Standard)



①	Wyświetlanie według definicji		str. 134
	Zostanie wyświetlony poziom naładowania akumulatora.		str. 206
②	Numer wyświetlonego zdjęcia/Całkowita liczba zdjęć		–
	Numer folderu-numer pliku		str. 126
	Kompresja (zdjęcia) Rozdzielczość (zdjęcia) Film		str. 75, 91
③	Korekta czerwonych oczu/ Moje kolory/Zmień wielkość		str. 151, 155, 158
	Dźwięk w formacie WAVE		str. 160
	Stan ochrony		str. 164
	Data i godzina wykonania zdjęcia		str. 78

■ Tryb wyświetlania (Szczegóły)

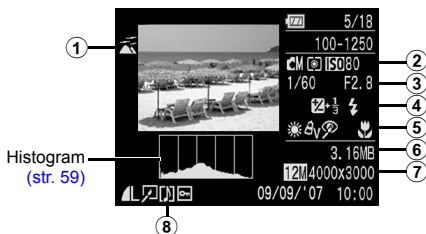

①	Auto-kategoria/Moja kategoria		str. 121, 136
②	Tryb fotografowania		str. 14, 70, 81, 84, 88
	Tryb pomiaru		str. 108
	Czułość ISO	ISO 80 ... ISO 3200	str. 104
	Czas naświetlania		–
	Przesłona		–
③	Odstęp czasu między zdjęciami (filmy)	(wybrana opcja)	str. 92
	Rozdzielczość/ Szybkość nagrywania (filmy)		str. 91
④	Kompensacja ekspozycji		str. 107
	Lampa błyskowa		str. 71
⑤	Balans bieli		str. 111
	Moje kolory, Tylko jeden kolor, Zamiana koloru		str. 114, 116, 118
	Funkcja korekty czerwonych oczu		str. 151
	Makro/Nieskończoność		str. 72
⑥	Rozmiar pliku		str. 221
⑦	Zdjęcia: Rozdzielczość, Filmy: Długość filmu		str. 75, 91

■ Sprawdzanie ostrości

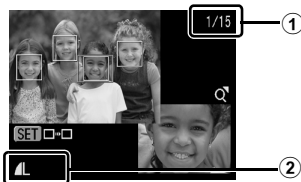

①	Numer wyświetlonego zdjęcia/Całkowita liczba zdjęć		
②	Kompresja (zdjęcia)		str. 76
	Rozdzielczość (zdjęcia)		str. 75

W przypadku niektórych zdjęć mogą być także wyświetlane informacje wymienione poniżej.

	Do zdjęcia dołączony jest plik dźwiękowy w formacie innym niż WAVE (lub w nierozpoznanym formacie)
	Obraz JPEG niezgodny z formatem plików aparatu. (str. 215)
	Obraz RAW
	Nie rozpoznano ustawienia rozdzielczości obrazu



Informacje dotyczące zdjęć wykonanych za pomocą innych aparatów mogą być wyświetlane niepoprawnie.

Funkcja histogramu

Histogram to wykres umożliwiający sprawdzenie jasności obrazu. Im bardziej wykres jest przesunięty w lewo, tym ciemniejszy jest obraz. Analogicznie przesunięcie wykresu w prawo oznacza jaśniejszy obraz. Jeśli obraz jest zbyt ciemny, należy zastosować dodatnią kompensację ekspozycji. W przypadku zbyt dużej jasności obrazu należy z kolei zastosować ujemną kompensację ekspozycji (str. 107).

Przykładowe histogramy



Ciemny obraz



Optymalna jasność



Jasny obraz

Jasność monitora LCD

Ustawienia jasności monitora LCD

Jasność monitora LCD można zmieniać na dwa sposoby, które opisano poniżej.

- Zmiana ustawień za pomocą menu Nastawy Ogólne (str. 51)
- Zmiana ustawień za pomocą przycisku **DISP.** (funkcja szybkiej zmiany jasności monitora LCD)

Aby ustawić maksymalną jasność monitora LCD niezależnie od opcji wybranej w menu Nastawy Ogólne, należy nacisnąć przycisk **DISP.** i przytrzymać go przez ponad sekundę*.

- Aby przywrócić poprzednie ustawienie jasności, należy ponownie nacisnąć przycisk **DISP.** i przytrzymać go przez ponad sekundę.
- Po ponownym włączeniu aparatu przywracana jest jasność monitora LCD ustawiona w menu Nastawy Ogólne.

* Jasności monitora LCD nie można zmieniać za pomocą opisywanej funkcji, jeśli w menu Nastawy Ogólne została już wybrana maksymalna wartość.

Tryb nocny

W przypadku robienia zdjęć w słabym oświetleniu jasność monitora LCD jest automatycznie zwiększana zgodnie z jasnością fotografowanego obiektu, co ułatwia kadrowanie.

- Choć mogą pojawić się zakłócenia (tzw. „szumy”), a ruch fotografowanego obiektu na monitorze LCD może wydawać się mało płynny, nie ma to wpływu na rejestrowany obraz. Jasność obrazu wyświetlanego na monitorze jest inna niż jasność faktycznie zapisywanego zdjęcia.

Ustawianie zegara światowego

Aby zdjęcia wykonywane podczas podróży zagranicznych były oznaczane lokalną datą i godziną, wystarczy przełączyć strefę czasową (wymaga to wcześniejszego zarejestrowania docelowych stref czasowych). Dzięki temu nie ma konieczności ręcznej zmiany ustawień opcji Data/czas.





Ustawianie stref czasowych za pomocą funkcji Dom/Świat

1 Wybierz opcję [Strefa czasowa].

1. Naciśnij przycisk .
2. Za pomocą przycisków  i  wybierz menu .
3. Za pomocą przycisków  i  wybierz opcję [Strefa czasowa].
4. Naciśnij przycisk .









2 Wybierz opcję (Dom).

1. Za pomocą przycisków  i  wybierz opcję .
 2. Naciśnij przycisk .
- W przypadku korzystania z aparatu po raz pierwszy sprawdź, czy wyświetlany jest ekran widoczny po prawej stronie, a następnie naciśnij przycisk **FUNC./SET**.





3 Wybierz strefę właściwą dla miejsca zamieszkania.

1. Za pomocą przycisków  i  wybierz strefę czasową właściwą dla miejsca zamieszkania.
2. Naciśnij przycisk .

- Aby ustawić opcję czasu letniego, wyświetl ikonę  za pomocą przycisków  i . Spowoduje to przesunięcie zegara o godzinę do przodu.





4 Wybierz opcję (Świat).

1. Za pomocą przycisku  wybierz opcję .
2. Naciśnij przycisk .



5 Wybierz docelową strefę czasową.

1. Za pomocą przycisków  i  wybierz docelową strefę czasową.
 2. Naciśnij przycisk .
- Podobnie jak w punkcie 3, można ustawić czas letni.

Różnica względem strefy czasowej w miejscu zamieszkania



Przełączanie na docelową strefę czasową

1 Wybierz opcję [Strefa czasowa].

1. Naciśnij przycisk .
2. Za pomocą przycisków  i  wybierz menu .
3. Za pomocą przycisków  i  wybierz opcję [Strefa czasowa].
4. Naciśnij przycisk .

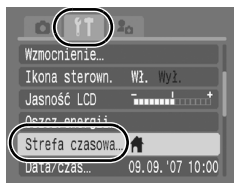

2 Wybierz opcję (Świat).



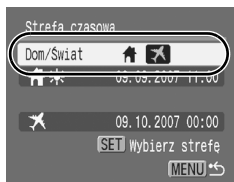



1. Za pomocą przycisków  i  wybierz opcję .
2. Naciśnij przycisk .
 - Aby zmienić docelową strefę czasową, naciśnij przycisk **FUNC./SET**.
 - Po przełączeniu na docelową strefę czasową na monitorze wyświetlana jest ikona .



Zmiana daty i godziny, gdy wybrana jest opcja Świat, powoduje automatyczną zmianę daty i godziny w opcji Dom.



Przywracanie wartości domyślnych

1 Wybierz opcję [Nast.domyślne].

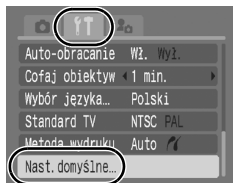
1. Naciśnij przycisk .
2. Za pomocą przycisków  i  wybierz menu .
3. Za pomocą przycisków  i  wybierz opcję [Nast.domyślne].
4. Naciśnij przycisk .



2 Zatwierdź ustawienia.

1. Za pomocą przycisków  i  wybierz opcję [OK].
2. Naciśnij przycisk .

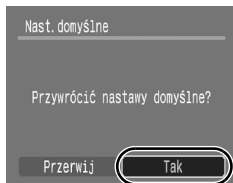

- Ustawień domyślnych nie można przywrócić, jeśli aparat jest podłączony do komputera lub drukarki.
- Nie można przywrócić ustawień domyślnych:
 - trybu fotografowania;
 - opcji [Strefa czasowa], [Data/czas], [Wybór języka] i [Standard TV] w menu  (str. 52);
 - danych dotyczących balansu bieli (opcja Balans bieli) zapisanych za pomocą funkcji balansu bieli według wzorca (str. 112);
 - kolorów określonych w trybie [Tylko jeden kolor] (str. 116) lub [Zamiana koloru] (str. 118);
 - nowo dodanych ustawień funkcji Mój Aparat (str. 185).

Formatowanie kart pamięci

Nowe karty lub karty, z których mają zostać usunięte wszystkie zdjęcia i inne dane, należy zawsze formatować.







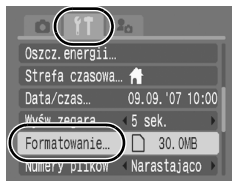

- Formatowanie (inicjowanie) karty pamięci powoduje usunięcie wszystkich danych, w tym obrazów chronionych oraz innego rodzaju plików.
- Ikona  oznacza, że za pomocą funkcji Zapis dźwięku zapisało informacje dźwiękowe. W związku z tym podczas formatowania karty pamięci należy zachować ostrożność.

1 Wybierz opcję [Formatowanie].

1. Naciśnij przycisk .
2. Za pomocą przycisków  i  wybierz menu .
3. Za pomocą przycisków  i  wybierz opcję [Formatowanie].
4. Naciśnij przycisk .



2 Zatwierdź ustawienia.

1. Za pomocą przycisków  i  wybierz opcję [Tak].
2. Naciśnij przycisk .
 - Aby wykonać pełne formatowanie, należy wybrać za pomocą przycisku  opcję [Formatowanie pełne], a następnie dodać symbol zaznaczenia za pomocą przycisku  lub .
 - Formatowanie karty wykonywane po wybraniu opcji [Formatowanie pełne] można przerwać za pomocą przycisku **FUNC./SET**. Po przerwaniu formatowania można nadal bez problemu korzystać z karty, jednak dane zostaną usunięte.

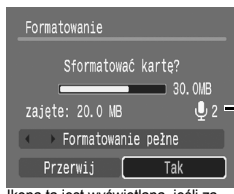

Ikona ta jest wyświetlana, jeśli za pomocą funkcji Zapis dźwięku zapisało informacje dźwiękowe (str. 162).



Formatowanie pełne

Zaleca się wybranie opcji [Formatowanie pełne], jeśli wydaje się, że spada szybkość zapisu i odczytu karty pamięci. W przypadku niektórych kart pamięci formatowanie pełne może trwać od 2 do 3 minut.

Najczęściej używane funkcje fotografowania

Do wybierania trybów fotografowania i opcji menu FUNC. może również służyć dotykowe pokrętko sterujące. Zobacz [str. 41](#).

Fotografowanie z powiększeniem optycznym



➔ Zobacz część *Funkcje dostępne w poszczególnych trybach fotografowania* ([str. 228](#)).



Powiększenie (długość ogniskowej) można regulować w zakresie 36–133 mm (odpowiednik parametrów kliszy 35 mm).

1 Przesuń dźwignię powiększenia w stronę symbolu lub .

- Panorama: oddalenie obiektu.
- Zbliżenie: przybliżenie obiektu.

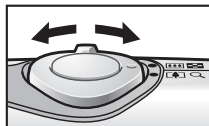

Korzystanie z powiększenia cyfrowego i cyfrowego telekonwertera



➔ Zobacz część *Funkcje dostępne w poszczególnych trybach fotografowania* (str. 228).



Podczas fotografowania można jednocześnie korzystać z powiększenia cyfrowego i optycznego.

Poniżej wymieniono dostępne parametry fotografowania i ogniskowe (odpowiedniki dla filmu 35 mm).

Wybrana opcja	Ogniskowa	Parametry fotografowania
Standard	36 – 532 mm	Umożliwia fotografowanie z maksymalnym powiększeniem 15x dzięki jednoczesnemu wykorzystaniu powiększenia cyfrowego i optycznego. W trybie filmowania można wybrać tylko tryb Standard.
Wył.	36 – 133 mm	Umożliwia fotografowanie bez powiększenia cyfrowego.
1.5x	54 – 199,5 mm	Po wybraniu tej opcji współczynnik powiększenia cyfrowego zostaje ustawiony na stałe, a ogniskowa zmierza do maksymalnego powiększenia. Umożliwia to uzyskanie krótszego czasu naświetlania, a tym samym zmniejszenie ryzyka poruszenia zdjęcia w porównaniu z takim samym kątem widzenia w trybie [Standard] lub [Wył.].
2.0x	72 – 266 mm	



- Powiększenia cyfrowego nie można stosować, gdy monitor LCD jest wyłączony.
- Powiększenia cyfrowego nie można stosować w trybie (Pocztówka) lub (Szeroki ekran).
- Opcji [1.5x] i [2.0x] nie można stosować w trybie .

Fotografowanie z powiększeniem cyfrowym

1 Wybierz opcję [Pow. cyfrowe].

1. Naciśnij przycisk .
2. W menu wybierz za pomocą przycisków i opcję [Pow. cyfrowe].

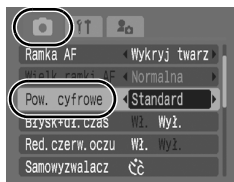

2 Zatwierdź ustawienia.

1. Za pomocą przycisków \leftarrow i \rightarrow wybierz opcję [Standard].
2. Naciśnij przycisk .

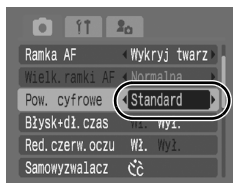



3 Przesuń dźwignię powiększenia w stronę symbolu i zrób zdjęcie.

- Na monitorze LCD zostanie wyświetlona informacja o ustawieniach powiększenia cyfrowego i optycznego.
- W zależności od wybranej rozdzielczości jakość obrazu może się pogorszyć (w takim przypadku współczynnik powiększenia jest wyświetlany w kolorze niebieskim).
- Aby oddalić obraz, przesuń dźwignię powiększenia w stronę symbolu .





Bezpieczne powiększenie

Aparat jest wyposażony w funkcję bezpiecznego powiększenia, która bezzwłocznie przełącza powiększenie optyczne na cyfrowe, automatycznie zatrzymując powiększanie, gdy jego kontynuacja mogłaby spowodować obniżenie jakości obrazu przy danej rozdzielczości. Ikona  zostanie wyświetlona po ustawieniu maksymalnego powiększenia, które nie powoduje jeszcze degradacji jakości obrazu. Można kontynuować powiększanie, naciskając ponownie dźwignię powiększenia w stronę symbolu . Strefa bezpiecznego powiększenia zmienia się odpowiednio do wybranej rozdzielczości w sposób opisany poniżej.

Współczynnik bezpiecznego powiększenia

	Powiększenie optyczne	Powiększenie cyfrowe
L	3,7x \rightarrow	
M1	4,5x \rightarrow	
M2	5,7x \rightarrow	
M3	9,3x \rightarrow	
S	15x \rightarrow	

  Strefa bez obniżenia jakości  Strefa z obniżeniem jakości

Fotografowanie z cyfrowym telekonwerterem

Dzięki funkcji cyfrowego telekonwertera można wykorzystać mechanizm powiększenia cyfrowego do uzyskania efektu oferowanego przez telekonwerter (tzn. obiektyw używany do fotografowania z dużym zbliżeniem).

1 Wybierz opcję [Pow. cyfrowe].

1. Naciśnij przycisk .
2. W menu  wybierz za pomocą przycisków \uparrow i \downarrow opcję [Pow. cyfrowe].

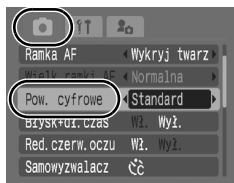

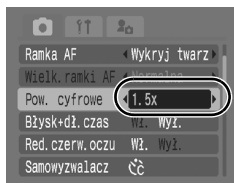

2 Zatwierdź ustawienia.

1. Za pomocą przycisków \leftarrow i \rightarrow wybierz ustawienie [1.5x] lub [2.0x].
2. Naciśnij przycisk .



3 Ustaw kąt widzenia za pomocą dźwigni powiększenia i zrób zdjęcie.

- Na monitorze LCD zostanie wyświetlona ikona  i wskaźnik powiększenia.
- W zależności od wybranej rozdzielczości jakość obrazu może się pogorszyć (w takim przypadku ikona  i współczynnik powiększenia są wyświetlane w kolorze niebieskim).

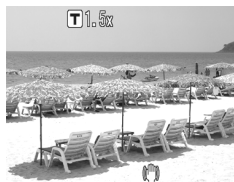

Wykonywanie powiększonych zdjęć z małej odległości









(opcja Cyfrowe makro)

➔ Zobacz część *Funkcje dostępne w poszczególnych trybach fotografowania* (str. 228).



Funkcja ta umożliwia fotografowanie obiektów z odległości wynoszącej 5–50 cm od obiektywu przy maksymalnym kącie widzenia. W przypadku korzystania z powiększenia cyfrowego przy maksymalnym powiększeniu (około 4x) obraz ma wielkość 14 x 11 mm.

1 Wybierz opcję **Cyfrowe makro.**

1. Ustaw pokrętko wyboru trybów w pozycji .
2. Naciśnij przycisk .
3. Za pomocą przycisków  i  wybierz opcję , a następnie za pomocą przycisków  i  wybierz opcję .
4. Naciśnij przycisk .

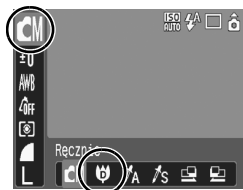

2 Ustaw kąt widzenia za pomocą dźwigni powiększenia i zrób zdjęcie.

- Na monitorze LCD zostanie wyświetlony wskaźnik powiększenia.

⚡ Korzystanie z lampy błyskowej





➔ Zobacz część *Funkcje dostępne w poszczególnych trybach fotografowania* (str. 228).



1 Naciśnij przycisk ⚡.

1. Zmień tryb lampy błyskowej za pomocą przycisków ◀ i ▶.

-  : [Auto]
-  : [Wł.]
-  : [Wył.]

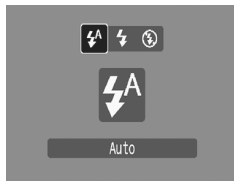

Jeśli pojawi się ikona  ostrzegająca o możliwości poruszenia aparatem, zaleca się wykonanie zdjęcia po umieszczeniu aparatu na statywie lub ustabilizowaniu go w inny sposób.



Wykonywanie zdjęć z małej/dużej odległości



 Zobacz część *Funkcje dostępne w poszczególnych trybach fotografowania* (str. 228).







Można wykonywać zdjęcia z małej lub dużej odległości.

	Makro	<p>W tym trybie można fotografować z bliska kwiaty i inne małe obiekty. Obszar obrazu przy minimalnej wymaganej do wyostrenia odległości między przodem obiektywu a obiektem</p> <ul style="list-style-type: none"> • Maksymalne oddalenie: 58 × 43 mm Minimalna odległość wymagana do wyostrenia: 5 cm • Maksymalne zbliżenie: 118 × 88 mm Minimalna odległość wymagana do wyostrenia: 40 cm
	Niskoń- czoność*	<p>W trybie można fotografować obiekty znajdujące się w odległości co najmniej 3 m od obiektywu.</p>





* Tej opcji nie można wybrać w trybie .

1 Naciśnij przycisk / .

1. Za pomocą przycisków  i  wybierz opcję  lub .



Wyłączenie trybu makro

Naciśnij przycisk / , a następnie za pomocą przycisków  i  wybierz opcję  (Normalna).



- Zbliżenia w trybie makro należy kadrować przy użyciu monitora LCD, gdyż ujęcia kadrowane za pomocą wizjera mogą być przesunięte względem faktycznego obrazu.
- Korzystanie z lampy błyskowej w trybie makro może powodować ściemnienie brzegów zdjęcia.







Korzystanie z samowyzwalacza



 Zobacz część *Funkcje dostępne w poszczególnych trybach fotografowania* (str. 228).





Można ustawić opóźnienie oraz liczbę zdjęć, jakie mają zostać kolejno wykonane.

	<p>Samowyzw. 10 sek: zdjęcie jest wykonywane po 10 sekundach od naciśnięcia przycisku migawki.</p> <ul style="list-style-type: none"> • Na 2 sekundy przed zrobieniem zdjęcia aparat zacznie emitować szybsze sygnały akustyczne, a lampka zacznie szybciej migać.
	<p>Samowyzw. 2 sek: zdjęcie jest wykonywane po 2 sekundach od naciśnięcia przycisku migawki.</p> <ul style="list-style-type: none"> • Po naciśnięciu przycisku migawki aparat zacznie emitować szybkie sygnały akustyczne*, a po 2 sekundach zostanie otwarta migawka.
	<p>Nastawa własna: Możliwa jest zmiana czasu opóźnienia (0–10, 15, 20, 30 sekund) oraz liczby zdjęć (1–10).</p> <ul style="list-style-type: none"> • Jeśli dla opcji [Opóźnienie] zostanie ustawiony czas dłuższy niż 2 sekundy, aparat będzie emitował szybkie sygnały akustyczne przez 2 sekundy przed zwolnieniem migawki. W przypadku ustawienia dwóch lub większej liczby zdjęć za pomocą opcji [Zdjęcia] sygnał akustyczny będzie emitowany jedynie przed pierwszym zdjęciem. • Opcja niedostępna w trybach , ,  i filmowania.

* Zachowanie to zależy także od ustawień w menu Mój Aparat (str. 184).

1 Naciśnij przycisk .





1. Zmień tryb samowyzwalacza za pomocą przycisków  i .



2 Zrób zdjęcie.

- Wciśnięcie przycisku migawki do końca spowoduje aktywację samowyzwalacza, a lampka samowyzwalacza zacznie migać (jeśli włączona jest funkcja redukcji czerwonych oczu, przez ostatnie 2 sekundy lampka będzie świecić światłem ciągłym).

Anulowanie samowyzwalacza

Naciśnij przycisk  i wybierz za pomocą przycisków  i  opcję .

Zmiana czasu opóźnienia i liczby zdjęć (📷)

1 Wybierz opcję [Samowyzwalacz].

1. Naciśnij przycisk (MENU).
2. W menu [📷] wybierz za pomocą przycisków ↑ i ↓ opcję [Samowyzwalacz].
3. Naciśnij przycisk (FUNC SET).



2 Zatwierdź ustawienia.

1. Przy użyciu przycisków ↑ i ↓ wybierz opcję [Opóźnienie] lub [Zdjęcia], a następnie zmień ustawienia za pomocą przycisków ← i →.
2. Naciśnij przycisk (FUNC SET).
3. Naciśnij przycisk (MENU).

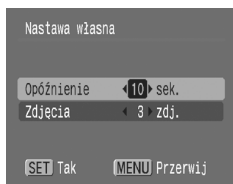

W przypadku ustawienia dwóch lub większej liczby zdjęć za pomocą opcji [Zdjęcia] należy wziąć pod uwagę następujące elementy.

- Ekspozycja i balans bieli są blokowane na poziomach ustawionych dla pierwszego zdjęcia.
- W przypadku korzystania z lampy błyskowej przerwa między zdjęciami ulega wydłużeniu w związku z koniecznością naładowania lampy.
- Odstęp czasu między kolejnymi zdjęciami ulega wydłużeniu w miarę zapełniania wbudowanej pamięci aparatu.
- Fotografowanie jest automatycznie kończone po zapełnieniu karty pamięci.







Zmiana rozdzielczości/kompresji (zdjęcia)



➔ Zobacz część *Funkcje dostępne w poszczególnych trybach fotografowania* (str. 228).



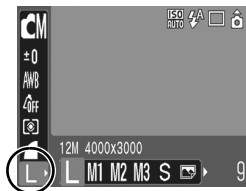

1 Wybierz ustawienie rozdzielczości.

1. Naciśnij przycisk .
2. Za pomocą przycisków  i  wybierz opcję **L**, a następnie zmień jej ustawienie za pomocą przycisków  i .
3. Naciśnij przycisk .





Szacowane wartości rozdzielczości



Rozdzielczość				Zastosowanie ^{*1}
L (Duża)	12 mln	4000 x 3000 pikseli	Duży format ↑	Drukowanie w formacie A2 420 x 594 mm
M1 (Średnia 1)	8 mln	3264 x 2448 pikseli		Drukowanie w formacie A3 297 x 420 mm
M2 (Średnia 2)	5 mln	2592 x 1944 pikseli		Drukowanie w formacie A4 210 x 297 mm Drukowanie w formacie Letter 216 x 279 mm
M3 (Średnia 3) ^{*2}	2 mln	1600 x 1200 pikseli		Drukowanie w formacie pocztówki 148 x 100 mm Drukowanie w formacie L 119 x 89 mm
S (Mała)	0,3 mln	640 x 480 pikseli	Mały format ↓	Wysyłanie zdjęć w postaci załączników do wiadomości poczty elektronicznej lub wykonywanie większej liczby zdjęć
 lub  (Pocztówka) ^{*3}	1600 x 1200 pikseli			Drukowanie pocztówek

 (Szeroki ekran)*3	4000 x 2248 pikseli	Drukowanie na papierze szerokoformatowym (kompozycja o proporcjach 16:9. (Na monitorze LCD wyświetlane są niezapisane obszary w postaci czarnych pasów).
---------------------------------------------------------------------------------------------------------------	---------------------	----------------------------------------------------------------------------------------------------------------------------------------------------------







: Przybliżona wartość rozdzielczości. (Skrót mln oznacza miliony pikseli).

*1 Formaty papieru różnią się zależnie od regionu.

*2 W trybie  stałe ustawienie to .



*3 Opcja niedostępna w trybach  i .

1 Wybierz ustawienie kompresji.

1. Naciśnij przycisk .
2. Za pomocą przycisków  i  wybierz opcję , a następnie zmień jej ustawienie za pomocą przycisków  i .
3. Naciśnij przycisk .



Szacowane wartości kompresji

Kompresja		Zastosowanie
 Kompr.mała	Wysoka jakość	Wykonywanie zdjęć wyższej jakości
 Kompr.średn.	↕	Wykonywanie zdjęć standardowej jakości
 Kompr.duża	Normalna jakość	Wykonywanie większej liczby zdjęć



- Zobacz część *Karty pamięci i ich szacunkowe pojemności* (str. 219).
- Zobacz część *Rozmiary danych obrazu (przybliżone)* (str. 221).

Konfigurowanie trybu Pocztówka









➔ Zobacz część *Funkcje dostępne w poszczególnych trybach fotografowania* (str. 228).



Aby zdjęcia były wykonywane przy ustawieniach optymalnych do drukowania pocztówek, należy je kadrować wewnątrz obszaru drukowania wskazanego na monitorze LCD (którego proporcje szerokości do wysokości wynoszą około 3:2).

1 Wybierz tryb Pocztówka.

1. Naciśnij przycisk .
2. Za pomocą przycisków  i  wybierz opcję , a następnie za pomocą przycisków  i  wybierz opcję .
3. Naciśnij przycisk .

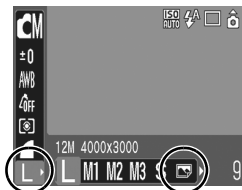

- Około 2 mln pikseli i wybrane na stałe dla kompresji ustawienie Kompr.średn.
- Obszar, który nie zostanie wydrukowany, jest wyświetlany w kolorze szarym.



W tym trybie nie można korzystać z funkcji powiększenia cyfrowego ani cyfrowego telekonwertera.



Informacje dotyczące drukowania można znaleźć w *Instrukcji drukowania bezpośredniego*.

Umieszczanie daty na zdjęciu











➔ Zobacz część *Funkcje dostępne w poszczególnych trybach fotografowania* (str. 228).







W trybie  (Pocztówka) na zdjęciu można umieścić datę.

1 Wybierz tryb Pocztówka.

1. Naciśnij przycisk .
2. Za pomocą przycisków  i  wybierz opcję , a następnie za pomocą przycisków  i  wybierz opcję .
3. Naciśnij przycisk .







2 Wybierz opcję [Nadruk daty].

1. Naciśnij przycisk .
2. W menu [,] wybierz za pomocą przycisków  i  opcję [Nadruk daty].



3 Ustaw datę i godzinę.

1. Za pomocą przycisków  i  wybierz opcję [Data] lub [Data i czas].
2. Naciśnij przycisk .
 - Informacje wyświetlane na monitorze LCD
 -  : [Wył.]
 -  : [Data]/[Data i czas]

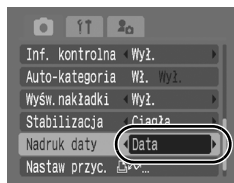

- Przed skorzystaniem z tej funkcji należy ustawić w aparacie datę i godzinę (str. 12).
- Zapisanego nadruku daty nie można usunąć ze zdjęcia.



Aby nanieść datę na wszystkich zdjęciach oprócz tych o wielkości pocztówki, należy skorzystać z oprogramowania dołączonego do aparatu (ZoomBrowser EX lub ImageBrowser) albo z ustawień drukarki. Więcej informacji można znaleźć w instrukcji obsługi każdego produktu.

Ustawianie funkcji stabilizacji obrazu



➔ Zobacz część *Funkcje dostępne w poszczególnych trybach fotografowania* (str. 228).



Funkcja stabilizacji obrazu (działająca z wykorzystaniem ruchomych soczewek) umożliwia zminimalizowanie efektu poruszonych zdjęć podczas fotografowania oddalonych obiektów z wykorzystaniem powiększenia lub podczas wykonywania zdjęć przy słabym oświetleniu bez użycia lampy błyskowej.

–	Wył.	–
	Ciągła	W tym trybie skuteczność działania funkcji stabilizacji można sprawdzić na monitorze LCD, ponieważ funkcja ta działa w sposób ciągły. Ułatwia to kadrowanie zdjęć i ustawianie ostrości na obiektach.
	Przy zdjęciu	W tym trybie funkcja stabilizacji jest uaktywniana dopiero po naciśnięciu przycisku migawki, co umożliwia uzyskanie lepszej ostrości, nawet jeśli ruch fotografowanych obiektów na monitorze LCD nie jest płynny. Ta opcja jest niedostępna w trybie filmowania.
	Pionowa	W tym trybie funkcja stabilizacji działa wyłącznie w odniesieniu do pionowych ruchów aparatu. Zaleca się korzystanie z tego trybu podczas fotografowania obiektów poruszających się w poziomie. Ta opcja jest niedostępna w trybie filmowania.

1 Wybierz opcję [Stabilizacja].

- Naciśnij przycisk
- W menu wybierz za pomocą przycisków i opcję [Stabilizacja].

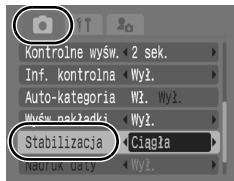

2 Zatwierdź ustawienia.

1. Za pomocą przycisków ◀ i ▶ wybierz ustawienie stabilizacji obrazu.

2. Naciśnij przycisk .

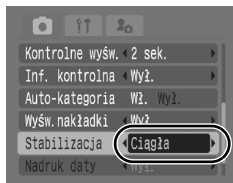

- Podczas fotografowania z długim czasem naświetlania (na przykład w nocy) całkowite wyeliminowanie efektu poruszonych zdjęć może okazać się niemożliwe. Wybierz dla opcji Auto-przes. ISO (str. 105) ustawienie inne niż [Wył.] albo fotografuj z użyciem statywu.
- Zbyt silne wstrząsy aparatu mogą nie zostać skorygowane.
- Podczas panoramowania należy trzymać aparat poziomo (funkcja stabilizacji nie działa, jeśli aparat znajduje się w pozycji pionowej).
- Jeśli w trybie fotografowania (zdjęcia) została wybrana opcja [Przy zdjęciu] lub [Pionowa], a następnie aparat został przełączony do trybu filmowania, ustawiana jest opcja [Ciągła].

Różne sposoby fotografowania

Do wybierania trybów fotografowania i opcji menu FUNC. może również służyć dotykowe pokrętko sterujące. Zobacz [str. 41](#).

Fotografowanie w trybach dostosowanych do specjalnych warunków







SCN

➔ Zobacz część *Funkcje dostępne w poszczególnych trybach fotografowania* ([str. 228](#)).



Umożliwia robienie zdjęć z ustawieniami najlepiej dopasowanymi do danej sytuacji.

1 Wybierz tryb fotografowania.

1. Ustaw pokrętko wyboru trybów w pozycji **SCN**.
2. Naciśnij przycisk .
3. Za pomocą przycisków  i  wybierz opcję , a następnie wybierz tryb za pomocą przycisków  i .
4. Naciśnij przycisk .



Portrety

Efekt zmiękczenia, idealny do fotografowania ludzi.



Portrety i nocne tło

Umożliwia fotografowanie ludzi w nocy i o zmierzchu — ogranicza wpływ drgań aparatu, nawet jeśli nie jest używany statyw.



Dzieci i zwierzęta

Umożliwia fotografowanie ruchliwych obiektów, na przykład dzieci i zwierząt, dzięki czemu można robić zdjęcia w każdej sytuacji.



Wnętrza

W tym trybie aparat jest stabilizowany. Zachowywane są także rzeczywiste kolory obiektu znajdującego się we wnętrzach oświetlonych świetlówką lub żarówką.



Liście

Umożliwia fotografowanie drzew i liści — młodych pąków, jesiennych liści lub kwiatów — w żywych kolorach.

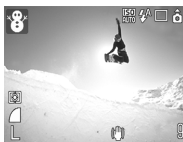

Śnieg

Zdjęcia robione w tym trybie nie mają niebieskiego zabarwienia, a postacie nie są zbyt ciemne na tle śniegu.



Plaża

Pozwala uniknąć efektu zbyt ciemnych postaci na tle silnie oświetlonego piasku lub wody.



Fajerwerki

W tym trybie można robić ostre i optymalnie doświetlone zdjęcia fajerwerków na niebie.



Akwarium

Ten tryb umożliwia wybór optymalnych ustawień czułości ISO, balansu bieli i balansu kolorów podczas fotografowania ryb i innych obiektów znajdujących się w domowym akwarium.

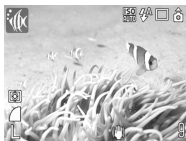

Pod wodą







Tryb odpowiedni do fotografowania z obudową wodoodporną WP-DC19 (sprzedawaną osobno). Optymalnie dobrane ustawienia balansu bieli pozwalają ograniczyć niebieskie zabarwienie i zapisywać obrazy w naturalnych kolorach.



ISO 3200

Fotografowanie z czułością ISO 3200. Z trybu tego należy korzystać, gdy wymagana jest bardzo duża czułość. (Przy tym ustawieniu czułość jest dwukrotnie większa niż przy ISO 1600). Pozwala uniknąć problemu poruszonych zdjęć lub rozmycia fotografowanych obiektów. Ustawiana jest rozdzielczość **M3** (1600 x 1200 pikseli).



- W trybie  używany jest długi czas naświetlania. W celu ustabilizowania aparatu należy zawsze korzystać ze statywu.
- W trybach , , ,  i  może zostać zwiększona czułość ISO. W efekcie na zdjęciu mogą pojawić się szумы, w zależności od fotografowanej sceny.
- W trybie  czułości ISO szумы mogą być bardziej zauważalne.



W celu fotografowania pod wodą należy włożyć aparat do obudowy wodoodpornej WP-DC19. Korzystanie z niej zaleca się również w przypadku wykonywania zdjęć podczas deszczu, na plaży lub na stokach narciarskich.

Fotografowanie w trybie Ręcznie



➔ Zobacz część *Funkcje dostępne w poszczególnych trybach fotografowania* (str. 228).

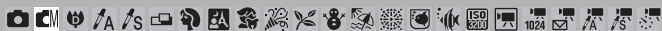

Umożliwia samodzielny wybór ustawień, w tym kompensacji ekspozycji, balansu bieli i funkcji Moje kolory.

1 Wybierz tryb ręczny.

1. Ustaw pokrętko wyboru trybów w pozycji .
2. Naciśnij przycisk .
3. Za pomocą przycisków i wybierz opcję .
4. Naciśnij przycisk .

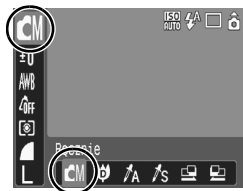

Serie zdjęć



➔ Zobacz część *Funkcje dostępne w poszczególnych trybach fotografowania* (str. 228).





W tym trybie zdjęcia są wykonywane w sposób ciągły, dopóki przycisk migawki pozostaje naciśnięty. Jeśli używana jest zalecana karta pamięci*, zdjęcia można wykonywać seryjnie (funkcja płynnego wykonywania zdjęć seryjnych) w ustalonych odstępach czasu aż do zapelnienia karty (str. 219).

* Zalecana karta pamięci:

Karta pamięci o bardzo dużej szybkości typu SDC-512MSH (sprzedawana oddzielnie), która została w pełni sformatowana (str. 65) bezpośrednio przed zrobieniem zdjęć.

- Powyższe informacje dotyczą standardowych parametrów zdjęć określonych przez firmę Canon. Rzeczywiste wyniki mogą być różne w zależności od fotografowanego obiektu i warunków wykonywania zdjęć.
- Nagłe przerwanie wykonywania zdjęć seryjnych nie zawsze oznacza, że karta pamięci została zapelniona.

1 Naciśnij przycisk .

1. Za pomocą przycisków  i  wybierz opcję .



2 Zrób zdjęcie.

- Kolejne zdjęcia będą wykonywane, dopóki przycisk migawki pozostanie naciśnięty.
- Zapisywanie zostaje zakończone z chwilą zwolnienia przycisku.

Wyłączenie funkcji wykonywania zdjęć seryjnych

Wykonaj czynności opisane w punkcie 1, aby wyświetlić ikonę .



- Odstęp czasu między kolejnymi zdjęciami ulega wydłużeniu w miarę zapelniania wbudowanej pamięci aparatu.
- W przypadku korzystania z lampy błyskowej przerwa między zdjęciami ulega wydłużeniu w związku z koniecznością naładowania lampy.

Ustawianie funkcji redukcji czerwonych oczu



➔ Zobacz część *Funkcje dostępne w poszczególnych trybach fotografowania* (str. 228).



Ta funkcja ogranicza czerwone zabarwienie oczu na zdjęciach wykonywanych z użyciem lampy błyskowej, gdy jej światło zostaje odbite od oczu fotografowanych osób.

1 Wybierz opcję [Red.czerw.oczu].

1. Naciśnij przycisk .
2. W menu [,] wybierz za pomocą przycisków \uparrow i \downarrow opcję [Red.czerw.oczu].

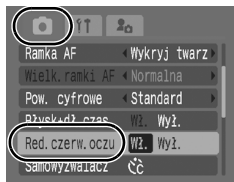

2 Zatwierdź ustawienia.

1. Za pomocą przycisków \leftarrow i \rightarrow wybierz ustawienie [Wł.] lub [Wył.].
2. Naciśnij przycisk .

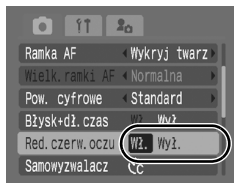

Jeśli dla opcji Red.czerw.oczu wybrane jest ustawienie [Wł.], lampa redukcji czerwonych oczu rozbłyśnie na pomarańczowo tuż przed zaświeceniem lampy błyskowej.

Ustawianie funkcji Błysk+dł.czas



→ Zobacz część *Funkcje dostępne w poszczególnych trybach fotografowania* (str. 228).



Funkcja ta umożliwia fotografowanie z lampą błyskową przy długim czasie naświetlania. Można ograniczyć stopień ściemnienia tła przy fotografowaniu z użyciem lampy błyskowej, gdy zdjęcia są wykonywane w nocnej scenerii lub w pomieszczeniach przy sztucznym świetle.

1 Wybierz opcję [Błysk+dł.czas].

1. Naciśnij przycisk .
2. W menu [] wybierz za pomocą przycisków i opcję [Błysk+dł.czas].

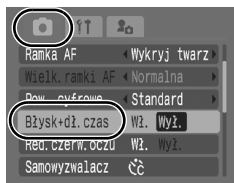

2 Wybierz ustawienie opcji Błysk+dł.czas.

1. Za pomocą przycisków i wybierz ustawienie [Wł.] lub [Wył.].
2. Naciśnij przycisk .

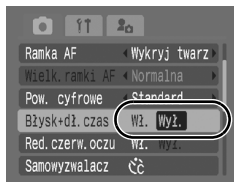

Po włączeniu (opcja [Wł.]) funkcji [Błysk+dł. czas] mogą się pojawić problemy z poruszonymi zdjęciami. W takim przypadku podczas fotografowania w tym trybie należy umieścić aparat na statywie.

Nagrywanie filmów



➔ Zobacz część *Funkcje dostępne w poszczególnych trybach fotografowania* (str. 228).



Poniżej opisano dostępne tryby nagrywania filmów.

Informacje na temat rozdzielczości i szybkości nagrywania (liczby klatek) w poszczególnych trybach znajdują się w części *Zmiana rozdzielczości* (str. 91).

* Czas nagrywania jest różny w zależności od pojemności wykorzystywanej karty pamięci (str. 220).



Zapis standardowy

Można wybrać rozdzielczość i nagrywać film aż do zapelnienia karty pamięci*¹. Podczas fotografowania w tym trybie można korzystać z powiększenia cyfrowego (str. 67).

- Maksymalny rozmiar: 4 GB*²/na każdy film



Wysoka rozdzielczość

Umożliwia wyświetlanie zdjęć o większej wielkości na monitorach komputerowych.

- Maksymalny rozmiar: 4 GB*²/na każdy film



Małe pliki

W tym trybie film jest nagrywany z małą rozdzielczością i zapisywana jest niewielka ilość danych, dzięki czemu można go wygodnie przesyłać w postaci załączników do wiadomości poczty elektronicznej. Ten tryb jest także przydatny, gdy na karcie pamięci jest niewiele miejsca.

- Maksymalna długość filmu: 3 minuty



Tylko jeden kolor



Zamiana koloru

W tym trybie można pozostawić na zdjęciu tylko wskazany kolor (wszystkie pozostałe kolory są pozostawiane w czerni i bieli) lub zastąpić wybrany kolor innym kolorem (str. 116, 118). Podobnie jak w trybie Zapis standardowy, można wybrać rozdzielczość i szybkość nagrywania, a następnie rejestrować film aż do zapelnienia karty pamięci*¹.

- Maksymalny rozmiar: 4 GB*²/na każdy film



Zapis wolny

W tym trybie można wybrać odstęp czasu między kolejnymi zdjęciami (1 lub 2 sekundy). Podczas odtwarzania klatki zarejestrowane w ciągu dwóch godzin są wyświetlane w czasie 8 minut (odstęp 1-sekundowy) lub w czasie 4 minut (odstęp 2-sekundowy). Pozwala to rejestrować z ustalonego punktu zdarzenia zachodzące przez dłuższy czas — na przykład rozkwitanie roślin lub zmianę warunków atmosferycznych. W tym trybie nie można rejestrować dźwięku.

- Maksymalny czas nagrywania: 2 godziny.





*1 Jeśli używana jest karta pamięci o bardzo dużej szybkości: zalecana jest karta SDC-512MSH.

*2 Nagrywanie jest przerywane po upływie godziny, nawet jeśli wielkość danych wideo nie osiągnęła 4 GB. Ograniczenie czasu nagrywania jest zależne od ilości danych i szybkości zapisu karty pamięci — nagrywanie może zostać zatrzymane przed upływem godziny lub przed osiągnięciem objętości danych wynoszącej 4 GB.



1 Wybierz tryb fotografowania.

1. Ustaw pokrętkę wyboru trybów w pozycji .

2. Naciśnij przycisk .

3. Za pomocą przycisków  i  wybierz opcję , a następnie zmień jej ustawienie za pomocą przycisków  i .

4. Naciśnij przycisk .

• Sposób korzystania z trybów  i  opisano w części (str. 116) Zmiana kolorów.

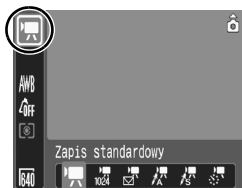

2 Zrób zdjęcie.





- Naciśnięcie przycisku migawki do połowy powoduje automatyczne ustawienie ekspozycji, ostrości i balansu bieli.
- Naciśnięcie przycisku migawki do końca powoduje rozpoczęcie jednoczesnego nagrywania obrazu i dźwięku.
- Podczas filmowania na monitorze LCD wyświetlany jest czas nagrania i wskaźnik [●Rec].
- Ponownie naciśnięcie przycisku migawki do końca powoduje zatrzymanie nagrywania. Nagrywanie jest także zatrzymywane automatycznie w następujących sytuacjach:
 - po upływie maksymalnego czasu nagrywania;
 - po całkowitym wypełnieniu wbudowanej pamięci lub karty pamięci.





- Zaleca się nagrywanie filmów na karcie sformatowanej za pomocą danego aparatu (str. 65). Karta pamięci dostarczona wraz z aparatem może być wykorzystywana bez formatowania.

- Podczas nagrywania należy przestrzegać poniższych zaleceń.
 - Nie należy dotykać mikrofonu (str. 38).
 - Naciśnięcie przycisku sprawi, że dźwięk towarzyszący naciskaniu przycisku również zostanie nagrany.
 - Podczas nagrywania ustawienia ekspozycji i balans bieli są korygowane automatycznie zgodnie z panującymi warunkami. Należy jednak pamiętać, że dźwięki wydawane przez aparat w związku z automatyczną regulacją ekspozycji również mogą zostać zarejestrowane.
- Ustawienia ostrości i powiększenia optycznego wybrane dla pierwszej klatki są w niezmieniony sposób stosowane do kolejnych klatek.









- Przed rozpoczęciem nagrywania można włączyć blokowanie ekspozycji (funkcja Blokowanie AE) oraz skorzystać z kompensacji ekspozycji. Jest to skuteczna metoda w przypadku stoków narciarskich i plaż, gdzie występuje zbyt duży kontrast między fotografowanym obiektem a tłem, albo gdy w kadrze znajdują się zarówno jasne, jak i ciemne obszary, i konieczna jest regulacja ekspozycji.
 1. Naciśnij przycisk **[ISO]**. Spowoduje to zablokowanie ekspozycji, a na monitorze LCD zostanie wyświetlony pasek kompensacji ekspozycji.
 2. Ustaw wartość ekspozycji za pomocą przycisków **◀** i **▶**. Naciśnij ponownie przycisk **[ISO]**, aby wyłączyć opisywaną funkcję. Jest ona także wyłączana po naciśnięciu przycisku **MENU** lub zmianie ustawień balansu bieli, opcji **Moje kolory** bądź trybu fotografowania.
- Jeśli funkcja  zostanie przypisana do przycisku , filmy można nagrywać po naciśnięciu przycisku , nawet gdy pokrętko wyboru trybów znajduje się w pozycji ,  lub **SCN** (str. 122).
- Do odtwarzania filmów wymagany jest program QuickTime (typ danych: AVI / metoda kompresji: Motion JPEG) na komputerze (dotyczy tylko systemu Windows 2000).

Zmiana rozdzielczości

W trybie nagrywania filmów można zmieniać rozdzielczość, jeśli wybrane zostało ustawienie  (Zapis standardowy),  (Tylko jeden kolor) lub  (Zamiana koloru).





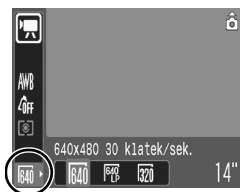







1 Wybierz wartość rozdzielczości.

1. Naciśnij przycisk .
2. Za pomocą przycisków  i  wybierz opcję , a następnie zmień jej ustawienie za pomocą przycisków  i .
3. Naciśnij przycisk .



Rozdzielczości i szybkości nagrywania

Szybkość nagrywania oznacza liczbę klatek nagrywanych lub odtwarzanych w ciągu sekundy. Większa szybkość nagrywania pozwala uzyskać wrażenie bardziej płynnego ruchu.

	Zapis standardowy	 *1	640 × 480 pikseli, 30 klatek/s
	Tylko jeden kolor	 *2	640 × 480 pikseli, 30 klatek/s LP
	Zamiana koloru		320 × 240 pikseli, 30 klatek/s
	Wysoka rozdzielczość		1024 × 768 pikseli, 15 klatek/s
	Małe pliki		160 × 120 pikseli, 15 klatek/s
	Zapis wolny		640 × 480 pikseli, 15 klatek/s*3

*1 Ustawienie domyślne.

*2 Aby dać priorytet długości nagrania kosztem jakości obrazu, wybierz ustawienie z symbolem [LP]. Przy tej samej wielkości pliku można wówczas uzyskać około dwukrotnie większą długość nagrania.







*3 Szybkość podczas odtwarzania.



- Zobacz część *Karty pamięci i ich szacunkowe pojemności* (str. 219).
- Zobacz część *Rozmiary danych obrazu (przybliżone)* (str. 221).

Zmiana odstępu czasu między kolejnymi zdjęciami (Zapis wolny)

1 Wybierz odstęp czasu między zdjęciami.

1. Naciśnij przycisk .
2. Za pomocą przycisków  i  wybierz opcję , a następnie zmień jej ustawienie za pomocą przycisku .
3. Naciśnij przycisk .



Pozostały czas nagrywania

- Podczas nagrywania wskaźnik miga na zielono.



- Ze względu na dosyć długi czas nagrywania zaleca się użycie w pełni naładowanego akumulatora lub zasilacza.
- Ustawienie funkcji oszczędzania energii (str. 45) decyduje, czy monitor LCD zostanie wyłączony. Monitor LCD włączy się, jeśli zostanie użyte cokolwiek poza przyciskiem ON/OFF lub przyciskiem migawki.
- W trybie wyświetlania na monitorze LCD widoczny jest czas, jaki upłynął od początku nagrania, ale rzeczywisty czas odtwarzania jest krótszy niż podawany.

Wykonywanie zdjęć panoramicznych (Panorama)



➔ Zobacz część *Funkcje dostępne w poszczególnych trybach fotografowania* (str. 228).



Funkcja Panorama służy do wykonywania nakładających się zdjęć, które można następnie scalić na komputerze w jedno zdjęcie panoramiczne.



Wykonywane kolejno zdjęcia, których fragmenty pokrywają się, można połączyć w jedno zdjęcie panoramiczne.



1 Wybierz kierunek fotografowania.

1. Ustaw pokrętko wyboru trybów w pozycji **CM**.
2. Naciśnij przycisk **FUNC SET**.
3. Za pomocą przycisków **↑** i **↓** wybierz opcję **CM**, a następnie za pomocą przycisków **←** i **→** wybierz ustawienie **☐** lub **☐**.
4. Naciśnij przycisk **FUNC SET**.

- ☐**: od lewej do prawej w poziomie;
☐: od prawej do lewej w poziomie.



2 Wykonaj pierwsze zdjęcie z serii.

- Ekspozycja i balans bieli są ustawiane i blokowane zgodnie z parametrami wybranymi dla pierwszego zdjęcia.



3 Skadruj drugie zdjęcie tak, aby nakładało się częściowo na pierwsze, a następnie naciśnij przycisk migawki.

- Aby powrócić do poprzedniego zdjęcia i wykonać je ponownie, należy nacisnąć przycisk ◀ lub ▶.
- Drobne niezgodności między nakładającymi się fragmentami zdjęć można skorygować podczas scalania.

4 Powtórz powyższe czynności w odniesieniu do kolejnych zdjęć.

- Seria może obejmować maksymalnie 26 zdjęć.

5 Po wykonaniu ostatniego zdjęcia należy nacisnąć przycisk .



- Podczas fotografowania w trybie Panorama nie można wyświetlać zdjęć na ekranie telewizora.
- Ustawienia dokonane dla pierwszego zdjęcia są stosowane do drugiego i kolejnych.



Do scalania zdjęć na komputerze służy dołączony do aparatu program PhotoStitch.

Sprawdzanie ostrości i wyrazu twarzy (funkcja Spr.ostrości)



➔ Zobacz część *Funkcje dostępne w poszczególnych trybach fotografowania* (str. 228).





Można sprawdzić ostrość rejestrowanych zdjęć. Równie łatwo jest sprawdzić wyraz twarzy i wyszukać osoby z zamkniętymi oczami, ponieważ w trakcie robienia zdjęcia wyświetlana jest ramka o wielkości twarzy, jeśli jako tryb ramki AF jest wybrane ustawienie [Wykryj twarz]. Zaleca się uprzednie wybranie w menu [] dla opcji [Kontrolne wyśw.] ustawienia [Bez limitu].

1 Wybierz opcję [Inf. kontrolna].

1. Naciśnij przycisk .
2. W menu [] wybierz za pomocą przycisków  i  opcję [Inf. kontrolna].



2 Zatwierdź ustawienia.

1. Za pomocą przycisków  i  wybierz opcję [Spr.ostrości].
2. Naciśnij przycisk .

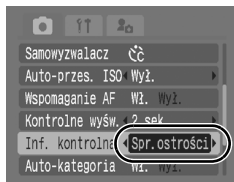

3 Zrób zdjęcie.

- Zostanie wyświetlone zarejestrowane zdjęcie.



Zarejestrowane zdjęcie

Zawartość pomarańczowej ramki

- Ramka ma następującą zawartość.

Kolor ramki	Zawartość
Pomarańczowy	Obszar zdjęcia widoczny w prawym dolnym rogu.
Biały	Punkt ustawiania ostrości (ramka AF).

- Pomarańczowa ramka może być wyświetlana z różnym powiększeniem, przenoszona lub przełączana na inną ramkę (str. 133).

Wyłączenie funkcji sprawdzania ostrości

Naciśnij przycisk migawki do połowy.



- Po powiększeniu prawego dolnego rogu zdjęcia nie można usunąć tego zdjęcia za pomocą naciśnięcia przycisku .
- Ostrość można również sprawdzić w trybie wyświetlania (str. 132).

Przełączanie trybów ostrości



➔ Zobacz część *Funkcje dostępne w poszczególnych trybach fotografowania* (str. 228).



Ramka AF wskazuje obszar kompozycji, w odniesieniu do którego ustawiana jest ostrość. Poniżej opisano sposoby ustawiania ramki AF.

	Wykryj twarz	<p>Ta opcja umożliwi automatycznie wykrywanie położenia twarzy. Na podstawie tych danych podczas fotografowania ustawiane są ostrość i parametry ekspozycji*.</p> <p>* Tylko w trybie pomiaru wielosegmentowego (str. 108).</p>
(Brak ramki)	AiAF	<p>W tym trybie fotografowane obiekty są wybierane automatycznie. Następnie podświetlane są ramki AF (wybrane spośród 9 dostępnych), które wykorzystuje się do ustawienia ostrości.</p>
	Centrum	<p>W tym trybie do ustawiania ostrości wykorzystywana jest środkowa ramka AF. Opcja ta pozwala ustawić ostrość dokładnie w wybranym punkcie. Można zmieniać wielkość ramki AF (str. 99).</p>

1 Wybierz opcję [Ramka AF].

1. Naciśnij przycisk .
2. W menu wybierz za pomocą przycisków i opcję [Ramka AF].

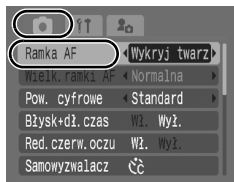

2 Zatwierdź ustawienia.

1. Za pomocą przycisków i wybierz ustawienie ramki AF.
 2. Naciśnij przycisk .
- Zmiana wielkości ramki AF (str. 99).

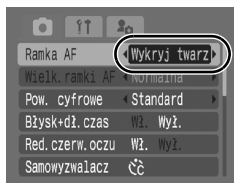



- Funkcji [Wykryj twarz] nie można stosować, gdy monitor LCD jest wyłączony.
- Po naciśnięciu przycisku migawki do połowy ramka AF jest wyświetlana w następujący sposób:
 - Zielona : Została ustawiona ostrość.
 - Żółta : Problem z ustawieniem ostrości (dla opcji Ramka AF wybrane ustawienie [Centrum]).
 - Brak ramki AF : Problem z ustawieniem ostrości (dla opcji Ramka AF wybrane ustawienie [Wykryj twarz] lub [AiAF]).

Funkcja Wykryj twarz

- W miejscu, w którym została rozpoznana twarz, wyświetlane są maksymalnie trzy ramki twarzy. Ramka, której zawartość została uznana za główny fotografowany obiekt, jest wyświetlana na biało, natomiast pozostałe ramki są szare. Po naciśnięciu przycisku migawki do połowy wyświetlanych jest maksymalnie 9 ramek AF.
- Aparat będzie rejestrował zdjęcia z użyciem opcji [AiAF] zamiast [Wykryj twarz], gdy biała ramka się nie pojawi i będą wyświetlane tylko szare ramki lub gdy twarz nie zostanie wykryta.
- W pewnych sytuacjach jako twarze mogą zostać rozpoznane inne obiekty.
- W niektórych przypadkach twarze mogą nie zostać wykryte. Zdarza się to na przykład:
 - jeśli twarze znajdują się przy krawędzi kadru albo są bardzo małe, bardzo duże lub silnie oświetlone w stosunku do reszty kompozycji;
 - jeśli twarze są zwrócone na bok lub przechylone albo częściowo zakryte.

Zmiana wielkości ramki AF

Jeśli dla opcji [Ramka AF] wybrane jest ustawienie [Centrum], wielkość ramki AF można zmienić odpowiednio do rozmiarów obiektu. Wybierz ustawienie [Mała], aby zmniejszyć ramkę AF w celu dopasowania do małego obiektu lub ustawienia ostrości na określony fragment dużego obiektu.

1 Wybierz opcję [Wielk.ramki AF].

1. Naciśnij przycisk .
2. W menu  wybierz za pomocą przycisków \uparrow i \downarrow opcję [Wielk.ramki AF].



2 Zatwierdź ustawienia.

1. Za pomocą przycisków \leftarrow i \rightarrow wybierz ustawienie [Normalna] lub [Mała].
2. Naciśnij przycisk .



W przypadku korzystania z powiększenia cyfrowego lub cyfrowego telekonwertera dla tej opcji wprowadzane jest ustawienie [Normalna].

Fotografowanie obiektów, na których trudno ustawić ostrość (blokowanie ostrości, funkcja Blokowanie AF)



➔ Zobacz część *Funkcje dostępne w poszczególnych trybach fotografowania* (str. 228).



Ustawienie ostrości może być trudne w przypadku:

- obiektów bardzo słabo kontrastujących z otoczeniem;
- scen obejmujących bliskie i dalekie obiekty;
- obiektów z bardzo jasnymi elementami na środku kompozycji;
- obiektów poruszających się z dużą szybkością;
- obiektów obserwowanych przez szybę (w tym przypadku należy umieścić obiektyw jak najbliżej szyby, aby zmniejszyć prawdopodobieństwo odbicia się od niej światła).







Fotografowanie z funkcją Blokowanie ostrości



1 Ustaw aparat w taki sposób, aby na środku wizjera lub w ramce AF wyświetlanej na monitorze LCD znalazł się obiekt będący w takiej samej odległości od aparatu, co główny fotografowany obiekt.

2 Naciśnij przycisk migawki do połowy, aby zablokować ostrość.

3 Trzymając naciśnięty do połowy przycisk migawki, ustaw kompozycję zdjęcia, a następnie naciśnij przycisk do końca, aby wykonać zdjęcie.

Fotografowanie z funkcją blokowania AF

Z funkcji blokowania AF można korzystać w trybach , , , ,  i .

- 1 Włącz monitor LCD.**
- 2 Ustaw aparat w taki sposób, aby w ramce AF znalazł się obiekt będący w takiej samej odległości od aparatu jak główny, fotografowany obiekt.**
- 3 Naciśnij przycisk migawki do połowy i przytrzymaj go, a następnie naciśnij przycisk  / .**
 - Zostanie wyświetlona ikona .
- 4 Skoryguj ustawienie aparatu, aby odpowiednio skomponować kadr, a następnie wykonaj zdjęcie.**

Wyłączanie funkcji blokowania AF

Naciśnij przycisk  / .



- Aby ułatwić fotografowanie z funkcją blokowania ostrości lub blokowania AF za pomocą monitora LCD, należy dla opcji [Ramka AF] wybrać ustawienie [Centrum] (str. 97). Dzięki temu ostrość jest ustawiana wyłącznie za pomocą środkowej ramki AF.
- Blokowanie AF jest przydatną funkcją, ponieważ umożliwia zwolnienie przycisku migawki podczas komponowania zdjęcia. Funkcja blokowania AF działa po wykonaniu zdjęcia, dzięki czemu można dalej fotografować przy tym samym ustawieniu ostrości.
- Ramka AF nie jest widoczna w trybie filmowania.





Blokowanie ustawień ekspozycji (funkcja Blokowanie AE)



➔ Zobacz część *Funkcje dostępne w poszczególnych trybach fotografowania* (str. 228).



Ekspozycję i ostrość można ustawiać oddzielnie. Rozwiązanie takie sprawdza się, jeśli kontrast między fotografowanym obiektem a tłem jest zbyt duży lub jeśli obiekt jest oświetlony od tyłu.

- 1 Włącz monitor LCD.**
- 2 Naciśnij przycisk  i wybierz opcję  (lampa błyskowa wyłączona).**
- 3 Skieruj aparat na obiekt, na którym chcesz zablokować ekspozycję.**
- 4 Naciśnij przycisk migawki do połowy, a następnie naciśnij przycisk .**
 - Zostanie wyświetlona ikona .
- 5 Skoryguj ustawienie aparatu, aby odpowiednio skomponować ujęcie, a następnie naciśnij do końca przycisk migawki.**

Wyłączanie funkcji blokowania AE

Naciśnij przycisk .



- Blokowanie AE można także włączyć i wyłączyć w trybie filmowania (str. 90).
- W przypadku korzystania z lampy błyskowej można zastosować funkcję blokowania FE.





Blokowanie ustawień ekspozycji z lampą błyskową (Blokowanie FE)



➔ Zobacz część *Funkcje dostępne w poszczególnych trybach fotografowania* (str. 228).



Aparat umożliwia zablokowanie ekspozycji podczas wykonywania zdjęć z lampą błyskową, dzięki czemu można uzyskać właściwe ustawienia ekspozycji niezależnie od kompozycji fotografowanych obiektów.

- 1 Włącz monitor LCD.**
- 2 Naciśnij przycisk , aby włączyć lampę błyskową (opcja ).**
- 3 Skieruj aparat na obiekt, na którym chcesz zablokować ekspozycję.**
- 4 Naciśnij przycisk migawki do połowy, a następnie naciśnij przycisk .**
 - Spowoduje to wstępne uaktywnienie lampy błyskowej i wyświetlenie ikony .
- 5 Skoryguj ustawienie aparatu, aby odpowiednio skomponować ujęcie, a następnie naciśnij do końca przycisk migawki.**

Wyłączanie funkcji blokowania FE

Naciśnij przycisk .

ISO Regulowanie opcji Czulość ISO

➔ Zobacz część *Funkcje dostępne w poszczególnych trybach fotografowania* (str. 228).



Zwiększenie czułości ISO umożliwia skrócenie czasu naświetlania, a tym samym pozwala uniknąć poruszenia zdjęć w związku ze wstrząsami aparatu. Większa czułość umożliwia również fotografowanie przy słabym oświetleniu bez lampy błyskowej.

1 Naciśnij przycisk .

1. Zmień czułość ISO za pomocą przycisków i .

- Każde naciśnięcie przycisku powoduje wybranie kolejnej opcji.
 - Wybranie ustawienia (Auto) powoduje nadanie priorytetu jakości obrazu przy doborzeniu optymalnej czułości ISO do warunków oświetlenia fotografowanej sceny. Czulość ISO jest automatycznie zwiększana w słabo oświetlonych miejscach, co pozwala wybrać krótszy czas naświetlania, a tym samym uniknąć poruszenia zdjęć.
 - Opcja (Auto - czulość wysoka)* umożliwia ustawienie większej czułości niż opcja . Skrócenie czasu naświetlania pozwala w jeszcze większym stopniu wyeliminować efekt poruszonych zdjęć spowodowanych ruchami aparatu lub fotografowanych obiektów niż ustawienie .
- * W porównaniu z trybem na zdjęciach mogą jednak wystąpić większe szумы.
- W trybie fotografowania (Auto) można wybrać tylko opcje i .
 - Opcje i są niedostępne w trybie Długie czasy (str. 109).

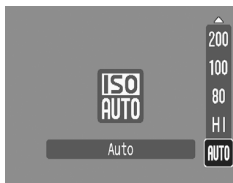

- Można wybrać tryb (str. 83).
- Podczas fotografowania z dużą czułością ISO w aparacie automatycznie stosowany jest mechanizm redukcji szumów.
- Jeśli aparat działa w trybie lub , czulość ISO ustawiona w aparacie jest wyświetlana po naciśnięciu przycisku migawki do połowy (a także podczas wyświetlania zdjęć).

Ograniczanie wpływu drgań aparatu (Auto-przes. ISO)



➔ Zobacz część *Funkcje dostępne w poszczególnych trybach fotografowania* (str. 228).



Jeśli podczas fotografowania wyświetlana jest ikona ostrzeżenia o poruszeniu zdjęcia (📷), można zwiększyć czułość ISO i zastosować czas naświetlania, który pozwoli skompensować drgania aparatu.

Wył.	–
przycisk	Umożliwia sprawdzenie na monitorze LCD ustawienia czułości ISO i czasu naświetlania przed zmianą i po niej.
Wł.	Automatyczne ustawianie optymalnej czułości ISO w celu kompensacji drgań aparatu.



- Funkcja Auto-przes. ISO nie działa w trybach i , w trybie Długie czasy oraz podczas korzystania z lampy błyskowej.
- Zależnie od warunków fotografowania ikona ostrzeżenia o poruszeniu zdjęcia (📷) może być nadal wyświetlana nawet po zwiększeniu czułości ISO.

1 Wybierz opcję [Auto-przes. ISO].

1. Naciśnij przycisk .
2. W menu [, ,] wybierz za pomocą przycisków i opcję [Auto-przes. ISO].



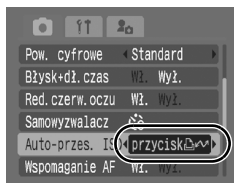

2 Zatwierdź ustawienia.

1. Za pomocą przycisków i wybierz ustawienie [przycisk] lub [Wł.].
2. Naciśnij przycisk .



■ Fotografowanie z wybranym ustawieniem [przycisk

3 Naciśnij przycisk migawki do połowy.

- Jeśli pojawi się wskaźnik , przycisk  zacznie migać na niebiesko.



4 Trzymając przycisk migawki wciśnięty do połowy, naciśnij przycisk .

- Zostanie wyświetlona wartość czułości ISO po wprowadzeniu zmiany.
- Ponowne naciśnięcie przycisku  przy naciśniętym do połowy przycisku migawki pozwala przywrócić pierwotną czułość ISO.
- Jeśli po zwiększeniu czułości ISO zostanie włączona funkcja Blokowanie AE (str. 102), czułość ISO nie powróci do poprzedniego ustawienia nawet po zwolnieniu przycisku migawki.



5 Naciśnij teraz przycisk migawki do końca.

■ Fotografowanie z wybranym ustawieniem [Wł.]

3 Naciśnij przycisk migawki do połowy.

- Aparat dobiera optymalną czułość odpowiednio do warunków oświetlenia w celu kompensacji drgań.



4 Naciśnij teraz przycisk migawki do końca.

Regulowanie kompensacji ekspozycji









➔ Zobacz część *Funkcje dostępne w poszczególnych trybach fotografowania* (str. 228).



Ustawienie dodatniej kompensacji ekspozycji pozwala uniknąć niedoświetlenia fotografowanego obiektu, jeśli jest on oświetlony z tyłu lub znajduje się na jasnym tle. Ujemna kompensacja ekspozycji pozwala uniknąć prześwietlenia obiektu, jeśli znajduje się on na ciemnym tle lub jeśli zdjęcia są wykonywane w nocy.

1 Wyreguluj ekspozycję.

1. Naciśnij przycisk .
2. Za pomocą przycisków  i  wybierz opcję , a następnie wyreguluj ustawienie za pomocą przycisków  i .
3. Naciśnij przycisk .



Wyłączenie kompensacji ekspozycji

Przywróć wartość kompensacji [0].



W trybie filmowania kompensację ekspozycji można włączyć i wyłączyć (str. 90).

Przełączanie trybów pomiaru



➔ Zobacz część *Funkcje dostępne w poszczególnych trybach fotografowania* (str. 228).



	Wielosegm.	<p>Ta metoda jest właściwa w standardowych warunkach fotografowania, także przy obiektach oświetlonych od tyłu. Na potrzeby pomiaru obraz jest dzielony na kilka stref. Następnie analizowane są złożone warunki oświetlenia, takie jak położenie fotografowanego obiektu, jasność oraz oświetlenie bezpośrednie i oświetlenie z tyłu. Na zakończenie ustawienia są korygowane w taki sposób, aby zapewnić właściwą ekspozycję głównego obiektu.</p>
	Centr. ważony uśredn.	<p>W tym trybie światło zmierzone w całym kadrze jest uśredniane, przy czym obiektowi znajdującemu się na środku przypisywana jest większa waga.</p>
	Punktowy	<p>W tym trybie pomiar odbywa się w punkcie pomiaru na środku monitora LCD. Z tego ustawienia należy korzystać, aby ustawić parametry ekspozycji względem fotografowanego obiektu znajdującego się na środku monitora.</p>

1 Zmień sposób pomiaru.

1. Naciśnij przycisk .
2. Za pomocą przycisków i wybierz opcję , a następnie zmień jej ustawienie za pomocą przycisków i .
3. Naciśnij przycisk .



W trybie Długie czasy ustawiana jest na stałe metoda pomiaru [Wielosegm.] (str. 109).

Ustawianie czasu naświetlania

(tryb długiego czasu)

 Zobacz część *Funkcje dostępne w poszczególnych trybach fotografowania* (str. 228).



Aby uzyskać lepsze naświetlenie ciemnych obiektów, można wydłużyć czas naświetlania.

1 Wybierz tryb Długie czasy.

1. Naciśnij przycisk .
2. Za pomocą przycisków  i  wybierz opcję .
3. Naciśnij przycisk .



2 Wyreguluj ustawienie.

1. Zmień czas naświetlania za pomocą przycisków  i .
2. Naciśnij przycisk .
 - Im wyższa wartość, tym jaśniejsze będzie zarejestrowane zdjęcie.
 - Naciśnięcie przycisku **DISP.** na tym etapie spowoduje powrót do ekranu ustawiania kompensacji ekspozycji.



- Jasność zdjęcia widocznego na monitorze LCD może się różnić od jasności zarejestrowanego zdjęcia.
- W związku z charakterystyką czujników CCD przy długim czasie naświetlania wzrasta natężenie zakłóceń obrazu (tzw. „szumów”). W opisywanym aparacie podczas wykonywania zdjęć z czasem naświetlania 1,3 sekundy lub dłuższym stosowany jest jednak specjalny mechanizm przetwarzania, który ma na celu wyeliminowanie szumów, a tym samym zapewnienie wysokiej jakości zdjęć. Zanim jednak będzie można wykonać kolejne zdjęcie, należy poczekać na zakończenie przetwarzania.



- Monitor LCD pozwala stwierdzić, czy jasność zarejestrowanego zdjęcia jest zgodna z oczekiwaniami.
- Przy długim czasie naświetlania należy wziąć pod uwagę możliwość poruszenia zdjęcia. W takim przypadku należy umieścić aparat na statywie.
- Zdjęcia wykonywane z lampą błyskową mogą być prześwietlone. W takim przypadku należy wykonywać zdjęcia z lampą błyskową w trybie .
- Niedostępne są następujące opcje:
 - Kompensacja ekspozycji
 - Pomiar
 - Blokowanie AE
 - Blokowanie FE
 - Czułość ISO: Auto, Auto - czułość wysoka
 - Auto-przes. ISO
 - Lampa błyskowa: Auto
 - Błysk+dł.czas

Korygowanie kolorystyki (Balans bieli)



➔ Zobacz część *Funkcje dostępne w poszczególnych trybach fotografowania* (str. 228).

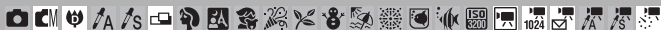

W standardowych warunkach wybranie opcji **AWB** (Auto) pozwala uzyskać optymalny balans bieli. Jeśli jednak w trybie **AWB** nie można uzyskać naturalnych kolorów, należy zmienić balans bieli, korzystając z ustawienia właściwego dla danego źródła światła.

	Auto	W tym trybie ustawienia są dobierane automatycznie.
	Słoneczny dzień	Ten tryb służy do wykonywania zdjęć na powietrzu w pogodne dni.
	Pochmurny dzień	Ten tryb służy do wykonywania zdjęć przy dużym lub średnim zachmurzeniu oraz po zachodzie słońca.
	Żarówki	Ten tryb służy do wykonywania zdjęć w pomieszczeniach oświetlonych za pomocą żarówek lub trójpasmowych świetlówek.
	Świetłówki	Ten tryb służy do wykonywania zdjęć w pomieszczeniach oświetlonych za pomocą świetlówek o barwie chłodnej bieli lub świetlówek o barwie cieplej bieli (w tym świetlówek trójpasmowych).
	Świetłówki H	Ten tryb służy do wykonywania zdjęć w pomieszczeniach oświetlonych za pomocą świetlówek o barwie światła dziennego (w tym świetlówek trójpasmowych).
	Według wzorca	Ten tryb służy do wykonywania zdjęć z wykorzystaniem zapisanych w aparacie optymalnych danych dotyczących balansu bieli, ustalonych na podstawie białego przedmiotu, na przykład kartki papieru lub kawałka materiału.

1 Wybierz ustawienie balansu bieli.

1. Naciśnij przycisk .
2. Za pomocą przycisków i wybierz opcję **AWB**, a następnie zmień jej ustawienie za pomocą przycisków i .
3. Naciśnij przycisk .

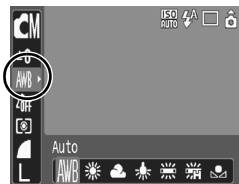

Ustawienia balansu bieli nie można regulować, jeśli w opcji *Moje kolory* wybrano ustawienie lub .







Korzystanie z opcji Balans bieli wg wzorca

Niestandardowy balans bieli według wzorca umożliwia uzyskanie optymalny balans bieli dostosowany do warunków wykonywania zdjęć można ustawić według wzorca. W tym celu należy skierować aparat na przedmiot (na przykład białą kartkę papieru, biały kawałek materiału lub specjalny szary kartonik), który ma posłużyć za wzorec bieli.

Odczyt balansu bieli według wzorca należy stosować szczególnie wtedy, gdy uzyskanie właściwych ustawień w trybie **AWB** (Auto) jest trudne, na przykład:

- podczas fotografowania w dużym zbliżeniu (Makro);
- podczas fotografowania obiektów o jednolitym kolorze (takich jak niebo, morze lub lasy);
- podczas robienia zdjęcia z wykorzystaniem nietypowych źródeł światła (takich jak lampa rtęciowa).

1 Wybierz opcję .

1. Naciśnij przycisk .
2. Za pomocą przycisków  i  wybierz opcję **AWB**, a następnie za pomocą przycisków  i  wybierz opcję .

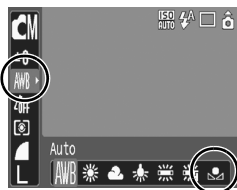

2 Skieruj aparat na białą kartkę papieru lub biały kawałek materiału, a następnie naciśnij przycisk .

- W przypadku korzystania z monitora LCD należy ustawić aparat tak, aby biały przedmiot wypełnił całą środkową ramkę. Jeśli używany jest wizjer, przedmiot powinien wypełnić całe pole widzenia. Należy pamiętać, że środkowa ramka nie pojawi się, jeśli używane jest powiększenie cyfrowe lub wyświetlana jest ikona **T**.



3 Naciśnij przycisk .



- Przed ustawieniem balansu bieli według wzorca należy wybrać tryb fotografowania  oraz ustawić kompensację ekspozycji na poziomie $[\pm 0]$.
Nieprawidłowe ustawienie ekspozycji może spowodować, że uzyskany balans bieli może być niewłaściwy (obraz może być cały czarny lub cały biały).
- Zdjęcia należy wykonywać z zachowaniem tych samych ustawień, przy jakich zostały odczytane parametry balansu bieli. W przypadku zmiany ustawień wybrany balans bieli może okazać się nieoptymalny.
W szczególności nie należy zmieniać opcji:
 - Czulość ISO
 - Lampa błyskowa.
Zaleca się ręczne włączenie lub wyłączenie lampy błyskowej przez wybranie opcji [Wł.] lub [Wył.].
Jeśli lampa błyskowa działająca w trybie [Auto] zostanie uaktywniona przy odczytywaniu parametrów balansu bieli, należy z niej także skorzystać przy wykonywaniu zdjęcia.
- Ponieważ w trybie Panorama nie można odczytać danych dotyczących balansu bieli, przed rozpoczęciem fotografowania należy ustawić odpowiedni balans bieli w innym trybie.
- Dane balansu bieli są przechowywane nawet po wyłączeniu aparatu.

Fotografowanie w trybie **Moje kolory**



➔ Zobacz część *Funkcje dostępne w poszczególnych trybach fotografowania* (str. 228).



Aparat umożliwia zmianę wyglądu zrobionego zdjęcia.

	Moje kolory Wyt.	W tym trybie zdjęcia są zapisywane normalnie.
	Barwy wzmocn.	W tym trybie kontrast i nasycenie barw zostają uwydatnione w celu uzyskania bardziej wyrazistej kolorystyki.
	Barwy naturalne	W tym trybie kontrast i nasycenie barw są tonowane w celu uzyskania bardziej neutralnych odcieni.
	Sepia	W tym trybie zdjęcie jest zapisywane w kolorze sepia.
	Czerń i biel	W tym trybie zdjęcie jest zapisywane w czerni i bieli.
	Intensywne kolory	Ta opcja służy do zwiększania nasycenia koloru czerwonego, zielonego lub niebieskiego (podobnie jak w przypadku efektów: Korekta czerwieni, Korekta zieleni i Korekta błękitu). Umożliwia ona uzyskanie bardziej naturalnych kolorów, zbliżonych do oferowanych przez filmy pozytywowe.
	Odcień skóry słaby*	Ta opcja służy do uzyskiwania jaśniejszych odcieni skóry.
	Odcień skóry mocny*	Ta opcja służy do uzyskiwania ciemniejszych odcieni skóry.
	Korekta błękitu	Ta opcja służy do zwiększania nasycenia koloru niebieskiego. Pozwala ona uzyskać bardziej wyraziste odwzorowanie błękitnych obiektów, takich jak niebo lub ocean.
	Korekta zieleni	Ta opcja służy do zwiększania nasycenia koloru zielonego. Pozwala ona uzyskać bardziej wyraziste odwzorowanie zielonych obiektów, takich jak góry, świeża roślinność, kwiaty lub trawa.
	Korekta czerwieni	Ta opcja służy do zwiększania nasycenia koloru czerwonego. Pozwala ona uzyskać bardziej wyraziste odwzorowanie czerwonych obiektów, takich jak kwiaty lub samochody.
	Własne kolory	Ta opcja służy do korygowania kontrastu, ostrości i nasycenia zdjęć, równowagi czerwieni, zieleni i błękitu oraz odcieni skóry*. Pozwala ona dokonywać delikatnych poprawek, polegających na przykład na zwiększeniu nasycenia błękitu lub rozjaśnieniu kolorów twarzy.

* Jeśli na zdjęciu znajdują się obiekty w kolorze ludzkiej skóry, zostaną one także zmienione. W przypadku niektórych odcieni skóry uzyskane rezultaty mogą różnić się od oczekiwanych.

Konfigurowanie ustawień opcji **Moje kolory** (z wyjątkiem **☒**)

1 Wybierz opcję **Moje kolory**.

1. Naciśnij przycisk **FUNC SET**.
2. Za pomocą przycisków **↑** i **↓** wybierz opcję **☒ OFF**, a następnie zmień jej ustawienie za pomocą przycisków **←** i **→**.
3. Naciśnij przycisk **FUNC SET**.



Włączanie trybu **Własne kolory** (☒)

1 Wybierz opcję **☒**.

1. Naciśnij przycisk **FUNC SET**.
2. Za pomocą przycisków **↑** i **↓** wybierz opcję **☒ OFF**, a następnie za pomocą przycisków **←** i **→** wybierz opcję **☒**.



2 Wyreguluj ustawienie.

1. Naciśnij przycisk **DISP**.
2. Za pomocą przycisków **↑** i **↓** wybierz ustawienie [Kontrast], [Ostrość], [Nasylenie], [Czerwony], [Zielony], [Niebieski] lub [Odcień skóry].
3. Wyreguluj ustawienie za pomocą przycisków **←** i **→**.
 - Efekty regulacji są widoczne na monitorze LCD.
 - Naciśnięcie przycisku **DISP** spowoduje powrót do ekranu umożliwiającego wybór ustawienia opcji **Moje kolory**.



3 Naciśnij przycisk **FUNC SET**.

- Spowoduje to zapisanie ustawień.

Zmiana kolorów



➔ Zobacz część *Funkcje dostępne w poszczególnych trybach fotografowania* (str. 228).



Ta funkcja umożliwia zmianę kolorów wykonywanych zdjęć. Efekty można stosować zarówno do filmów, jak i do zdjęć. Jednak zależnie od warunków, w jakich wykonywane są zdjęcia, ich jakość może ulec pogorszeniu, a uzyskiwane kolory mogą różnić się od oczekiwanych. Jeśli podczas wykonywania zwykłego zdjęcia dla opcji [Zachowaj oryg.] (str. 120) wybrane jest ustawienie [Wł.], rejestrowany jest zarówno oryginalny obraz, jak i obraz po przekształceniu.

	Tylko jeden kolor	Ta opcja pozwala pozostawić na zdjęciu wyłącznie kolor określony na monitorze LCD; pozostałe kolory są wyświetlane w czerni i bieli.
	Zamiana koloru	Ta opcja pozwala zastąpić kolor wskazany na monitorze LCD innym kolorem. Określony kolor można zamienić tylko na jeden inny kolor; nie można wybierać kilku kolorów.



W zależności od warunków fotografowania czułość ISO może zostać zwiększona, co może spowodować powstanie większych szumów na obrazie.

Fotografowanie w trybie Tylko jeden kolor









1 Wybierz tryb Tylko jeden kolor.

Zdjęcia:

1. Ustaw pokrętko wyboru trybów w pozycji .
2. Naciśnij przycisk .
3. Za pomocą przycisków i wybierz opcję , a następnie za pomocą przycisków i wybierz opcję .
4. Naciśnij przycisk .



Filmy:

1. Ustaw pokrętkę wyboru trybów w pozycji .
2. Naciśnij przycisk .
3. Za pomocą przycisków  i  wybierz opcję , a następnie za pomocą przycisków  i  wybierz opcję .
4. Naciśnij przycisk .

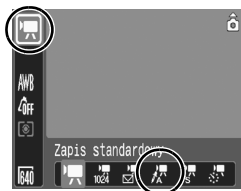



2 Naciśnij przycisk .

- Aparat zostanie przełączony w tryb wyboru koloru, a na monitorze będą wyświetlane na przemian oryginalny obraz i obraz z zastosowaną funkcją Tylko jeden kolor (zgodnie z wybranym wcześniej kolorem).



3 Ustaw aparat w taki sposób, aby kolor, który ma zostać zachowany, znajdował się na środku monitora LCD, a następnie naciśnij przycisk .

- Można określić tylko jeden kolor.
- Za pomocą przycisków  i  można określić zakres zachowywanych kolorów.
 - 5: przy tym ustawieniu zachowywany jest tylko wybrany kolor.
 - +5: przy tym ustawieniu zachowywane są również kolory zbliżone do wybranego koloru.

4 Naciśnij przycisk , aby wprowadzić ustawienia, a następnie zrób zdjęcie.



- Domyślnie wybierany jest kolor zielony.
- W przypadku korzystania z lampy błyskowej uzyskane rezultaty mogą różnić się od oczekiwanych.
- Określony kolor i zakres kolorów są zapamiętywane nawet po wyłączeniu aparatu.

Fotografowanie w trybie Zamiana koloru

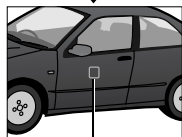
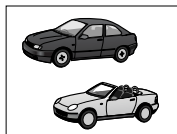

Pierwotny kolor
(przed zamianą)

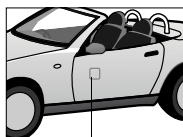



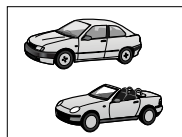





Żądany kolor
(po zamianie)









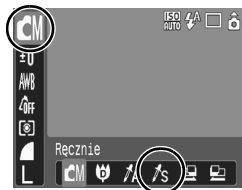

1 Wybierz tryb Zamiana koloru.

Zdjęcia:

1. Ustaw pokrętkę wyboru trybów w pozycji .
2. Naciśnij przycisk .
3. Za pomocą przycisków  i  wybierz opcję , a następnie za pomocą przycisków  i  wybierz opcję .
4. Naciśnij przycisk .



Filmy:

1. Ustaw pokrętkę wyboru trybów w pozycji .
2. Naciśnij przycisk .
3. Za pomocą przycisków  i  wybierz opcję , a następnie za pomocą przycisków  i  wybierz opcję .
4. Naciśnij przycisk .





2 Naciśnij przycisk .

- Aparat zostanie przełączony w tryb wyboru koloru, a na monitorze będą wyświetlane na przemian oryginalny obraz i obraz z zastosowaną funkcją Zamiana koloru (zgodnie z wybranym wcześniej kolorem).



3 Ustaw aparat w taki sposób, aby pierwotny kolor znajdował się na środku monitora LCD, a następnie naciśnij przycisk .

- Można określić tylko jeden kolor.
- Za pomocą przycisków  i  można określić zakres zamienianych kolorów.
 - 5: przy tym ustawieniu zachowywany jest tylko wybrany kolor.
 - +5: przy tym ustawieniu zachowywane są również kolory zbliżone do wybranego koloru.

4 Ustaw aparat w taki sposób, aby żądany kolor znajdował się na środku monitora LCD, a następnie naciśnij przycisk .

- Można określić tylko jeden kolor.

5 Naciśnij przycisk , aby wprowadzić ustawienia, a następnie zrób zdjęcie.





- Przy ustawieniach domyślnych trybu Zamiana koloru następuje zamiana koloru zielonego w biel.
- W przypadku korzystania z lampy błyskowej uzyskane rezultaty mogą różnić się od oczekiwanych.
- Określony kolor i zakres kolorów w trybie Zamiana koloru są zapamiętywane nawet po wyłączeniu aparatu.
- Zależnie od warunków fotografowania czułość ISO może zostać zwiększona lub może się pojawić więcej szumu na obrazie.

Zmiana sposobu zapisywania pierwotnego zdjęcia

Podczas fotografowania w trybie Tylko jeden kolor lub Zamiana koloru można określić, czy oprócz przekształconego zdjęcia ma także być zapisywane pierwotne zdjęcie.

1 Wybierz opcję [Zachowaj oryg.].

1. Naciśnij przycisk .
2. W menu  wybierz za pomocą przycisków \uparrow i \downarrow opcję [Zachowaj oryg.].

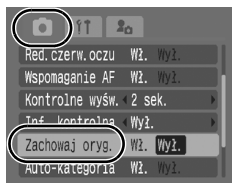

2 Zatwierdź ustawienia.

1. Za pomocą przycisków \leftarrow i \rightarrow wybierz ustawienie [Wł.] lub [Wył.].
2. Naciśnij przycisk .

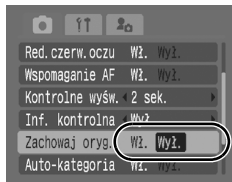

Jeśli opcja [Zachowaj oryg.] jest włączona ([Wł.]

- Podczas fotografowania w trybie Tylko jeden kolor lub Zamiana koloru na monitorze LCD wyświetlany jest tylko przekształcony obraz.
- Po wykonaniu zdjęcia w trybie Tylko jeden kolor lub Zamiana koloru na monitorze LCD wyświetlany jest podgląd przekształconego obrazu. Usunięcie przekształconego zdjęcia na tym etapie powoduje także usunięcie pierwotnego zdjęcia. W związku z tym należy zachować ostrożność podczas usuwania plików.
- Zdjęcia otrzymują kolejne numery. Oryginalnym zdjęciom przypisywane są niższe numery, a zdjęciom przekształconym z użyciem opcji Tylko jeden kolor lub Zamiana koloru przypisywane są następane numery.
- Podczas wykonywania każdego zdjęcia zapisywane są dwa obrazy, w związku z czym faktyczna liczba pozostałych zdjęć jest równa połowie liczby wyświetlanej przy wyłączonej funkcji (ustawienie [Wył.]).

Automatyczny podział zdjęć na kategorie (Auto-kategoria)



➔ Zobacz część *Funkcje dostępne w poszczególnych trybach fotografowania* (str. 228).



Jeśli dla opcji Auto-kategoria wybrane jest ustawienie [Wł.], rejestrowane zdjęcia są automatycznie dzielone na ustalone z góry kategorie.

	Ludzie	Zdjęcia wykonane w trybie , lub albo zdjęcia, na których wykryte zostały twarze, gdy dla opcji [Ramka AF] wybrane było ustawienie [Wykryj twarz].
	Scenerie	Zdjęcia zarejestrowane w trybie .
	Zdarzenia	Zdjęcia zarejestrowane w trybie , , , , lub .

1 Wybierz opcję [Auto-kategoria].

1. Naciśnij przycisk .
2. W menu [] wybierz za pomocą przycisków i opcję [Auto-kategoria].

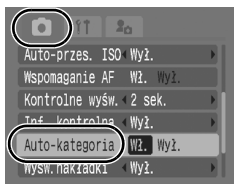

2 Zatwierdź ustawienia.

1. Za pomocą przycisków i wybierz ustawienie [Wł.] lub [Wył.].
2. Naciśnij przycisk .

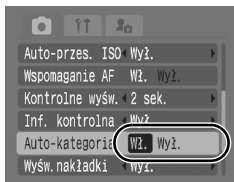

Filmy nie otrzymują automatycznie kategorii, ale można im ją nadać przy użyciu funkcji Moja kateg. (str. 136).

Przypisywanie funkcji do przycisku drukowania/udostępniania



➔ Zobacz część *Funkcje dostępne w poszczególnych trybach fotografowania* (str. 228).



Przyciskowi można przypisać funkcję często wykorzystywaną podczas fotografowania. Dostępne są funkcje wymienione poniżej.

Element menu	Strona
Bez funkcji	—
+/-Jasność obr.	str. 107
Balans bieli	str. 111
Balans bieli wg wzorca	str. 112
Cyfrowy telekonwerter	str. 69

Element menu	Strona
Wyśw. nakładki	str. 124
Nagrywanie filmu	str. 88
Wyl. monitora	str. 51
Odtwórz efekt dźwiękowy*	str. 53

* Odtwarzany jest dźwięk przypisany do opcji w sekcji [Dźw.migawki] w menu Mój Aparat.

1 Wybierz opcję [Nastaw przyc.].

- Naciśnij przycisk .
- W menu [] wybierz za pomocą przycisków i opcję [Nastaw przyc.].
- Naciśnij przycisk .

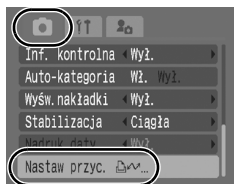

2 Zatwierdź ustawienia.

- Za pomocą przycisków , , i wybierz funkcję, która ma zostać przypisana.
- Naciśnij przycisk .
 - Jeśli w prawym dolnym rogu ikony wyświetlany jest symbol , można wprowadzić przypisanie tej funkcji, ale w przypadku niektórych trybów fotografowania lub ustawień naciśnięcie przycisku nie spowoduje jej włączenia.
 - Naciśnięcie przycisku **MENU** powoduje zakończenie wprowadzania ustawień.

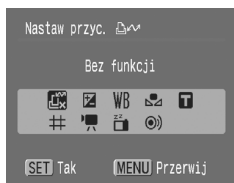

















Wyłączanie przycisku skrótu

W punkcie 2 wybierz opcję .

Korzystanie z przycisku

1 Naciśnij przycisk .

- Każde naciśnięcie przycisku  powoduje przełączenie między ustawieniami  i .
- W przypadku opcji  i  wyświetlane są odpowiednie ekrany ustawień.
- Każde naciśnięcie przycisku  powoduje zapisanie danych balansu bieli z użyciem opcji . Z uwagi na to, że ramka nie jest wówczas wyświetlana, należy tak ustawić białą kartkę papieru (lub biały kawałek materiału), aby wypełnić nią środek monitora LCD, a następnie nacisnąć przycisk . Po jednokrotnym skorzystaniu z tej funkcji ustawienie balansu bieli zostaje zmienione na ustawienie według wzorca.
- Jeśli została przypisana funkcja , po naciśnięciu przycisku  nagrywanie filmu rozpoczyna się zgodnie z ustawieniami rozdzielczości i szybkości wybranymi w trybie Zapis standardowy (nawet  jeśli pokrętko wyboru trybów znajduje się w położeniu ,  lub **SCN**).
- Jeśli wybrany jest tryb , naciśnięcie przycisku  spowoduje wyłączenie monitora LCD. Wystarczy nacisnąć dowolny przycisk, aby włączyć ponownie monitor LCD i móc wykonywać dalsze operacje.
- Funkcja  jest przydatna do zwrócenia uwagi fotografowanych obiektów na aparat tuż przed wykonaniem zdjęcia, ponieważ po naciśnięciu przycisku  odtwarzany jest dźwięk.

Ustawianie wyświetlania nakładek



➔ Zobacz część *Funkcje dostępne w poszczególnych trybach fotografowania* (str. 228).



Aby ułatwić właściwe kadrowanie fotografowanych obiektów, podczas wykonywania zdjęć na monitorze LCD mogą być wyświetlane pionowe i poziome linie siatki, paski określające obszar drukowania w formacie 3:2 lub oba te elementy.

Wył.	–
Linie siatki	Ta opcja umożliwi wyświetlenie linii siatki dzielących ekran na 9 części. Ułatwia to właściwe skadrowanie fotografowanego obiektu w pionie i w poziomie.
Paski 3:2	Ta opcja ułatwia kadrowanie zdjęć, z których wykonywane będą odbitki w formacie 3:2*. Elementy znajdujące się poza obszarem drukowania są wyszarzone.
Oba rodzaje	Ta opcja umożliwia jednocześnie wyświetlenie linii siatki i pasków 3:2.

* Zdjęcia są nadal zapisywane w standardowych proporcjach 4:3.

1 Wybierz opcję [Wyśw.nakładki].

1. Naciśnij przycisk .
2. W menu [] wybierz za pomocą przycisków \uparrow i \downarrow opcję [Wyśw.nakładki].

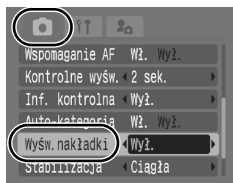

2 Zatwierdź ustawienia.

1. Za pomocą przycisków \leftarrow i \rightarrow wybierz ustawienie [Wył.], [Linie siatki], [Paski 3:2] lub [Oba rodzaje].
2. Naciśnij przycisk .

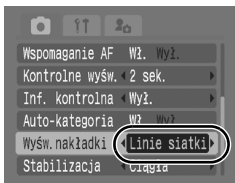

- Linie siatki i paski 3:2 nie są zapisywane na zdjęciu.
- Po wybraniu opcji lub oraz w trybie filmowania można korzystać wyłącznie z ustawienia [Linie siatki].

Włączanie funkcji Autoobracanie



➔ Zobacz część *Funkcje dostępne w poszczególnych trybach fotografowania* (str. 228).



Aparat jest wyposażony w inteligentny czujnik położenia, który umożliwia wykrycie układu zdjęcia wykonanego aparatem trzymanym pionowo i właściwe wyświetlenie obrazu na monitorze LCD.

1 Wybierz opcję [Auto-obracanie].

1. Naciśnij przycisk .
2. Za pomocą przycisków \leftarrow i \rightarrow wybierz menu .
3. Za pomocą przycisków \uparrow i \downarrow wybierz opcję [Auto-obracanie].

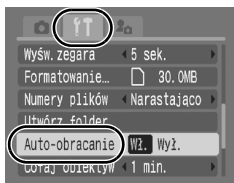

2 Zatwierdź ustawienia.

1. Za pomocą przycisków \leftarrow i \rightarrow wybierz ustawienie [Wł.] lub [Wył.].
2. Naciśnij przycisk .

- Jeśli funkcja Auto-obracanie jest włączona (opcja [Wł.]), a na monitorze LCD w trybie fotografowania został ustawiony widok szczegółowy, wyświetlana jest ikona (normalne położenie), (prawa strona na dole) lub (lewa strona na dole).

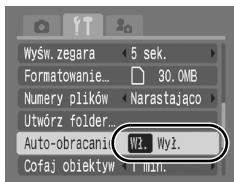

- Opisywana funkcja może nie działać prawidłowo, jeśli aparat zostanie skierowany pionowo w górę lub w dół. W takim przypadku należy sprawdzić, czy strzałka wskazuje prawidłowy kierunek, a jeśli nie, należy wyłączyć funkcję Auto-obracanie (opcja [Wył.]).
- Układ zdjęć wyświetlanych na komputerze zależy od oprogramowania, za pomocą którego zostały pobrane, niezależnie od tego, czy funkcja Auto-obracanie jest włączona (opcja [Wł.]).



Jeśli podczas wykonywania zdjęć aparat jest trzymany w pozycji pionowej, inteligentny czujnik położenia pozwala określić, gdzie znajduje się góra i dolna krawędź zdjęcia. Następnie balans bieli, ekspozycja i ostrość są dostosowywane optymalnie do potrzeb zdjęcia wykonywanego w pionie. Mechanizm ten działa niezależnie od tego, czy funkcja Auto-obracanie jest włączona.

Tworzenie folderu docelowego (opcja Folder)



➔ Zobacz część *Funkcje dostępne w poszczególnych trybach fotografowania* (str. 228).



Aparat umożliwia utworzenie w każdej chwili nowego folderu, w którym mają być automatycznie zapisywane wykonywane zdjęcia.

Utwórz nowy folder	Ta opcja pozwala utworzyć nowy folder przy wykonywaniu kolejnego zdjęcia. Aby utworzyć dodatkowy folder, należy ponownie ustawić symbol zaznaczenia.
Automatycznie	Można także określić datę i godzinę, jeśli chce się utworzyć nowy folder, korzystając z czasu wykonania zdjęcia przypadającego po określonej dacie i godzinie.



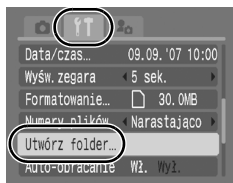

Tworzenie folderu przy wykonywaniu kolejnego zdjęcia

1 Wybierz opcję [Utwórz folder].

1. Naciśnij przycisk .
2. Za pomocą przycisków  i  wybierz menu .
3. Za pomocą przycisków  i  wybierz menu [Utwórz folder].
4. Naciśnij przycisk .







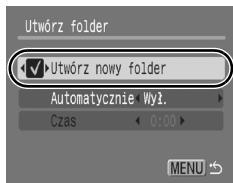

2 Zatwierdź ustawienia.

1. Za pomocą przycisków  i  zaznacz element [Utwórz nowy folder].
2. Naciśnij przycisk .
 - Podczas fotografowania na monitorze LCD będzie wyświetlana ikona . Ikona ta zniknie z wyświetlacza po utworzeniu nowego folderu.
 - Ponowne naciśnięcie przycisku **MENU** powoduje zakończenie wprowadzania ustawień.









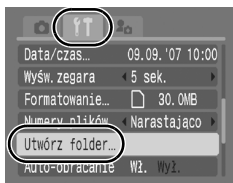

Ustawianie dnia lub godziny automatycznego tworzenia folderu.

1 Wybierz opcję [Utwórz folder].

1. Naciśnij przycisk .
2. Za pomocą przycisków  i  wybierz menu .
3. Za pomocą przycisków  i  wybierz menu [Utwórz folder].
4. Naciśnij przycisk .



2 Zatwierdź ustawienia.

1. Za pomocą przycisków  i  wybierz opcję [Automatycznie], a następnie za pomocą przycisków  i  wybierz datę utworzenia.
2. Za pomocą przycisków  i  wybierz opcję [Czas], a następnie za pomocą przycisków  i  wybierz godzinę.
3. Naciśnij przycisk .

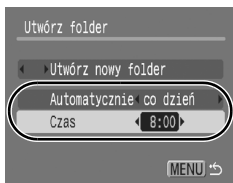

-  O określonej godzinie zostanie wyświetlona ikona. Ikona ta zniknie z wyświetlacza po utworzeniu nowego folderu.
- Ponowne naciśnięcie przycisku **MENU** powoduje zakończenie wprowadzania ustawień.



W jednym folderze można zapisać maksymalnie 2000 zdjęć. Po przekroczeniu tej liczby automatycznie tworzony jest nowy folder, nawet jeśli nie wybrano opcji tworzenia nowego folderu.

Zerowanie numeru pliku









➔ Zobacz część *Funkcje dostępne w poszczególnych trybach fotografowania* (str. 228).



Wykonywanym zdjęciom są automatycznie przypisywane numery plików. Aparat umożliwia określenie sposobu ich przypisywania.



<p>Narastająco</p>	<p>W tym trybie każdemu kolejnemu zdjęciu przypisywany jest numer większy o jeden od numeru poprzedniego zdjęcia. Opcja ta ułatwia porządkowanie zdjęć na komputerze, ponieważ pozwala uniknąć powtarzających się nazw plików w przypadku zmiany folderów lub kart pamięci*. * Dotyczy to korzystania z czystej karty pamięci. W przypadku korzystania z karty, na której zostały już zapisane dane, siedmiocyfrowy numer ostatnio zapisanego folderu i zdjęcia jest porównywany z ostatnim numerem na karcie, a do zapisywania nowych zdjęć wykorzystywany jest wyższy z tych numerów.</p>
<p>Autom. od 1</p>	<p>W tym trybie przywracana jest początkowa wartość numeru folderu i zdjęcia (100-0001)*. Jest to wygodne w przypadku porządkowania zdjęć według folderów. * Dotyczy to korzystania z czystej karty pamięci. W przypadku korzystania z karty, na której zostały już zapisane dane, do zapisywania nowych zdjęć wykorzystywany jest numer następujący po siedmiocyfrowym numerze ostatnio zapisanego folderu i zdjęcia.</p>

1 Wybierz opcję [Numery plików].

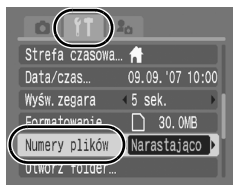
1. Naciśnij przycisk .
2. Za pomocą przycisków  i  wybierz menu .
3. Za pomocą przycisków  i  wybierz opcję [Numery plików].



2 Zatwierdź ustawienia.

1. Za pomocą przycisków  i  wybierz ustawienie [Narastająco] lub [Autom. od 1].
2. Naciśnij przycisk .

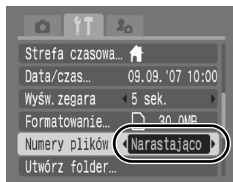

Numery plików i folderów

Zapisywanym zdjęciom przypisuje się kolejne numery z przedziału od 0001 do 9999, natomiast folderom — numery z przedziału od 100 do 999. W każdym folderze można zapisać maksymalnie 2000 zdjęć.

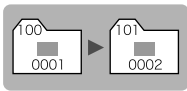
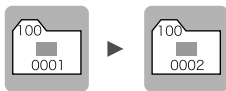
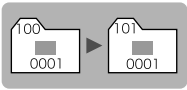
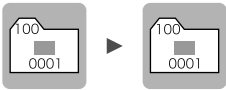
	Nowy folder	Wymiana karty pamięci
Narastająco	<p>Karta pamięci nr 1</p> 	<p>Karta pamięci nr 1 Karta pamięci nr 2</p> 
Autom. od 1	<p>Karta pamięci nr 1</p> 	<p>Karta pamięci nr 1 Karta pamięci nr 2</p> 

- Jeśli ilość miejsca jest niewystarczająca, zdjęcia mogą być zapisywane w nowym folderze, nawet jeśli całkowita liczba plików nie przekracza 2000. Wynika to z faktu, że następujące typy zdjęć są zawsze zapisywane w tym samym folderze:
 - zdjęcia wykonywane seryjnie;
 - zdjęcia wykonywane z samowyzwalaczem (opcja Nastawa własna);
 - zdjęcia wykonywane w trybie Panorama;
 - zdjęcia wykonywane w trybie Tylko jeden kolor lub Zamiana koloru, gdy opcja [Zachowaj oryg.] ma ustawienie [Wł.].
- W przypadku powtórzonych numerów folderów lub numerów plików w folderze nie ma możliwości wyświetlania zdjęć.
- Informacje na temat struktur folderów i typów obrazów zawiera *Instrukcja oprogramowania*.

Wyświetlanie i usuwanie

Za pomocą dotykowego pokrętkła sterującego można również wybierać zdjęcia i wykonywać różnorodne operacje. Zobacz [str. 41](#).

Q Powiększanie zdjęć



1 Przesuń dźwignię powiększenia w stronę symbolu Q.

- Spowoduje to wyświetlenie ikony **SET** oraz powiększonego fragmentu zdjęcia.
- Zdjęcia można powiększać maksymalnie 10x.



Orientacyjne położenie powiększanego fragmentu

2 Przesuwaj zdjęcie za pomocą przycisków ↑, ↓, ← i →.

- Naciśnięcie przycisku **FUNC./SET** przy włączonym powiększeniu powoduje przełączenie aparatu w tryb wyświetlania kolejnych zdjęć, co jest sygnalizowane wyświetleniem ikony **SET** . Za pomocą przycisków i można przechodzić do poprzedniego lub następnego zdjęcia przy tym samym powiększeniu. Tryb wyświetlania kolejnych zdjęć jest wyłączany po ponownym naciśnięciu przycisku **FUNC./SET**.
- Poziom powiększenia można zmieniać za pomocą dźwigni powiększenia.

Wyłączenie powiększenia

Przesuń dźwignię powiększenia w stronę symbolu . (Funkcję można także wyłączyć natychmiast za pomocą przycisku **MENU**).







Nie można powiększać klitek filmów ani obrazów indeksu.

Wyświetlanie zdjęć w grupach po 9 (wyświetlanie indeksu)



1 Przesuń dźwignię powiększenia w stronę symbolu .

- Funkcja indeksu umożliwia jednocześnie wyświetlanie dziewięciu zdjęć.
- Wybierz zdjęcie za pomocą przycisków , ,  i .







Powrót do wyświetlania pojedynczego zdjęcia

Przesuń dźwignię powiększenia w stronę symbolu .

Przełączanie grup dziewięciu zdjęć

Przesunięcie dźwigni powiększenia w stronę symbolu  w trybie wyświetlania indeksu powoduje wyświetlenie paska przesuwania, który umożliwia przełączanie dostępnych zestawów dziewięciu zdjęć.

- Przejdź do poprzedniego lub następnego zestawu 9 zdjęć za pomocą przycisków  i .
- Naciśnij i przytrzymaj przycisk **FUNC./SET**, a następnie naciśnij przycisk  lub , aby przejść do pierwszego lub ostatniego zestawu.



Pasek przesuwania

Sprawdzanie ostrości i wyrazu twarzy (ekran sprawdzania ostrości)



Korzystając z ekranu sprawdzania ostrości, można sprawdzić ostrość i wyraz twarzy fotografowanych osób. Dzięki temu, że można również zmieniać stopień powiększenia i przełączać się między zdjęciami, tryb ten ułatwia sprawdzenie wyrazów twarzy i wyszukanie osób z zamkniętymi oczami.

Wyświetlanie ekranu sprawdzania ostrości

- 1** Naciśnij przycisk .



- 2** Naciskaj przycisk , aż zostanie wyświetlony ekran sprawdzania ostrości.

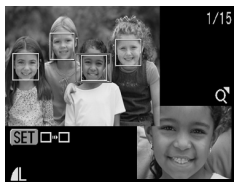

- Wyświetlana na ekranie ramka wygląda następująco:

Kolor ramki	Zawartość
Pomarańczowy	Obszar zdjęcia widoczny w prawym dolnym rogu.
Biały	Punkt ustawiania ostrości.
Szary	Twarz wykryta w trybie wyświetlania.

- Pomarańczowa ramka może być wyświetlana z różnym powiększeniem, przenoszona lub przełączana na inną ramkę (str. 133).

■ Zmiana powiększenia widoku

3 Przesuń dźwignię powiększenia w stronę symbolu Q.

- Prawy dolny róg ekranu jest powiększony.



■ Przełączanie między ramkami

3 Naciśnij przycisk .

- Jeśli wyświetlanych jest kilka ramek w punktach ustawiania ostrości lub zostało wykrytych wiele twarzy, naciśnięcie przycisku **FUNC./SET** powoduje zmianę położenia pomarańczowej ramki. Po zmianie powiększenia widoku modyfikacja położenia pomarańczowej ramki spowoduje dostosowanie jej wielkości do rozmiaru twarzy.

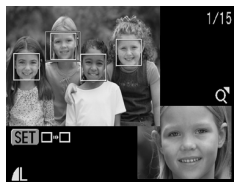

■ Zmiana położenia widoku

3 Przesuń dźwignię powiększenia w stronę symbolu Q.

- Prawy dolny róg ekranu jest powiększony.

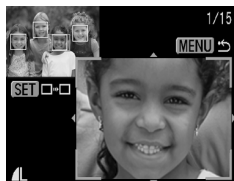

4 Zmień położenie widoku za pomocą przycisków

↑, ↓, ← i →.

- Naciśnięcie przycisku **FUNC./SET** pozwala przywrócić pierwotne położenie pomarańczowej ramki. Jeśli wyświetlanych jest kilka ramek AF, położenie pomarańczowej ramki ulega zmianie.









Aby wyłączyć widok sprawdzania ostrości

Naciśnij przycisk **MENU**.

🏠 Przeskakiwanie do szukanych zdjęć

Jeśli na karcie pamięci zostało zapisanych wiele zdjęć, opisane poniżej opcje wyszukiwania ułatwiają znajdowanie właściwych plików.

	do dat zdjęć	Ta opcja pozwala przeskoczyć do pierwszego zdjęcia z każdego dnia.
	Moja kateg.	Ta opcja pozwala przeskoczyć do pierwszego zdjęcia w każdej kategorii.
	do folderów	Ta opcja pozwala przeskoczyć do pierwszego zdjęcia w każdym folderze.
	do filmów	Ta opcja pozwala przeskoczyć do filmu.
	o 10 obrazów	Wyświetlenie 10. zdjęcia z kolei.
	o 100 obrazów	Wyświetlenie 100. zdjęcia z kolei.

1 Naciśnij przycisk w trybie wyświetlania pojedynczego zdjęcia.

- Aparat zostanie przełączony w tryb wyszukiwania z przeskakiwaniem.

2 Za pomocą przycisków ↑ i ↓ wybierz klucz wyszukiwania.

- Wyświetlane ekrany różnią się nieznacznie w zależności od klucza wyszukiwania.
- Informacje o zdjęciach można wyświetlać i ukrywać za pomocą przycisku **DISP**.

Informacje o zdjęciach



3 Wyświetl zdjęcia.

Wybrano tryb lub

1. Za pomocą przycisków **←** i **→** wybierz datę, kategorię lub folder do wyświetlania.
2. Naciśnij przycisk

Wybór klucza wyszukiwania



- Aparat zostanie przełączony w tryb wyświetlania według definicji, sygnalizowany przez niebieską ramkę. Wyświetlanie można ograniczyć do zdjęć odpowiadających kluczowi wyszukiwania.
- Naciśnięcie przycisku powoduje wyłączenie funkcji wyświetlania według definicji.

Wybrano tryb lub

1. Naciśnij przycisk **←** lub **→**.
- Naciśnięcie przycisku **MENU** powoduje wyłączenie funkcji.
 - Gdy wybrana jest opcja , naciśnięcie przycisku **FUNC./SET** powoduje przełączenie aparatu w tryb wyświetlania według definicji. Naciśnij przycisk , aby wyłączyć ten tryb.





Tryb wyświetlania według definicji zostaje wyłączony w przypadku:

- zmiany kategorii (przy definiowaniu obrazów za pomocą funkcji **Moja kateg.**);
- wybierania zakresu zdjęć;
- wyświetlania zdjęć nieobsługiwanych w trybie wyświetlania według definicji;
- zapisywania nowych zdjęć, które zawierają dodane lub edytowane efekty;
- usuwania zdjęć za pomocą funkcji **[Usuń]** w menu **[☰]**.

Porządkowanie zdjęć według kategorii (funkcja **Moja kateg.**)

Zdjęcia można porządkować, przypisując je do jednej z dostępnych kategorii. Poniższe operacje można wykonywać, jeśli zdjęcia są podzielone na kategorie.

- Wyszukiwanie zdjęć ([str. 134](#))
- Pokaz przezroczy ([str. 146](#))
- Ochrona ([str. 164](#))
- Usuwanie ([str. 168](#))
- Konfigurowanie ustawień drukowania ([str. 174](#))

Kategorie

	Ludzie				Moja kateg. 1–3
	Scenerie		Coś zrobić		
	Zdarzenia				

Sposoby wyboru kategorii

Wybierz	Ta opcja umożliwia wyświetlanie i wybieranie pojedynczych zdjęć.
Wybierz zakres	Ta opcja umożliwia wybranie pierwszego i ostatniego zdjęcia oraz wybranie wszystkich zdjęć należących do utworzonego w ten sposób zakresu.

1 Wybierz opcję **[Moja kateg.]**.

1. Naciśnij przycisk .
2. W menu **[☰]** wybierz za pomocą przycisków **↑** i **↓** opcję .
3. Naciśnij przycisk .

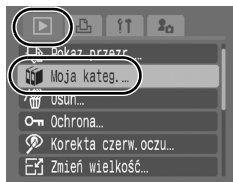

2 Wybierz sposób wyboru.

1. Za pomocą przycisków **↑** i **↓** wybierz sposób wyboru.
2. Naciśnij przycisk .

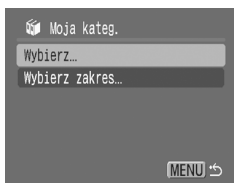

■ [Wybierz]

3 Przypisz zdjęcia do kategorii.

1. Za pomocą przycisków **←** i **→** wybierz zdjęcia, które mają zostać przypisane do kategorii.
2. Za pomocą przycisków **↑** i **↓** wybierz odpowiednią kategorię.
3. Naciśnij przycisk .

- Ponowne naciśnięcie przycisku **FUNC./SET** powoduje wyłączenie funkcji.
- Naciśnięcie przycisku **MENU** powoduje zakończenie wprowadzania ustawień.
- Po naciśnięciu przycisku  w trybie wyświetlania można natychmiast wyświetlić ten ekran.





■ [Wybierz zakres]

3 Wybierz pierwsze zdjęcie.

- Można przesuwać palec po dotykowym pokrętle sterującym w lewo lub prawo, aby wybierać pierwsze lub ostatnie zdjęcie.

1. Naciśnij przycisk .

2. Za pomocą przycisków  i  wybierz pierwsze zdjęcie, które ma zostać przypisane do kategorii.



3. Naciśnij przycisk .



4 Wybierz ostatnie zdjęcie.

1. Za pomocą przycisku  wybierz opcję [Ostatni obraz].

2. Naciśnij przycisk .

3. Za pomocą przycisków  i  wybierz ostatnie zdjęcie, które ma zostać przypisane do kategorii.

4. Naciśnij przycisk .

- Zdjęcia o niższym numerze niż pierwsze zdjęcie nie można wybrać jako ostatniego.
- Można wybrać maksymalnie 500 zdjęć.



5 Wybierz kategorię.

1. Naciśnij przycisk \blacktriangledown .
2. Za pomocą przycisków \leftarrow i \rightarrow wybierz odpowiednią kategorię.

**6 Zatwierdź ustawienia.**

1. Naciśnij przycisk \blacktriangledown i wybierz opcję [Wybierz].
2. Naciśnij przycisk .

- Zostanie ponownie wyświetlony ekran sposobu wyboru.
- Wybranie opcji [Skasuj wybór] powoduje anulowanie przypisania wybranego zakresu do kategorii.

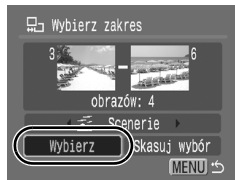



Z tej funkcji można także korzystać w trybie wyświetlania indeksu.

Wyświetlanie filmów (korzystanie z panelu odtwarzania filmów)



Filmów nie można wyświetlać w trybie indeksu.

1 Wyświetl plik filmu.

1. Za pomocą przycisków ◀ i ▶ wybierz odpowiedni film.
 2. Naciśnij przycisk .
- Filmy są oznaczone ikoną .



2 Odtwórz film.

1. Za pomocą przycisków ◀ i ▶ wybierz opcję .
2. Naciśnij przycisk .

- Naciśnięcie przycisku **FUNC./SET** podczas odtwarzania filmu powoduje wstrzymanie odtwarzania. Odtwarzanie jest wznowiane po ponownym naciśnięciu przycisku.
- Po zakończeniu odtwarzania film jest zatrzymywany na ostatniej klatce. Aby wyświetlić panel odtwarzania filmów, należy nacisnąć przycisk **FUNC./SET**.
- Podczas odtwarzania filmu za pomocą przycisku **DISP.** można wyświetlać lub ukrywać pasek odtwarzania.
- Jeśli odtwarzanie zostało poprzednim razem zatrzymane w połowie, zostanie wznowione od ostatnio wyświetlonej klatki.

Panel odtwarzania filmów











Pasek wyświetlania

Godzina nagrania filmu

Wzmocnienie
(regulowane za pomocą przycisków ▲ i ▼)

Korzystanie z panelu odtwarzania filmów

Za pomocą przycisków ◀ i ▶ wybierz element sterujący, a następnie naciśnij przycisk **FUNC./SET**.

	Zakończ	Ta opcja służy do zatrzymywania odtwarzania i powrotu do widoku pojedynczego zdjęcia.
	Drukuj	Ikona jest wyświetlana w przypadku podłączenia drukarki. Szczegółowe informacje na ten temat zawiera <i>Instrukcja drukowania bezpośredniego</i> .
	Odtwórz	Odtwórz
	Spowalnianie ruchu	Ta opcja służy od odtwarzania w zwolnionym tempie (przycisk ◀ pozwala zmniejszyć szybkość odtwarzania, a przycisk ▶ pozwala ją zwiększyć).
	Klatka pierwsza	Ta opcja służy do wyświetlania pierwszej klatki.
	Klatka poprzednia	Ta opcja służy do wyświetlania poprzedniej klatki (naciśnięcie i przytrzymanie przycisku FUNC./SET umożliwia cofanie).
	Klatka następna	Ta opcja służy do wyświetlania następnej klatki (naciśnięcie i przytrzymanie przycisku FUNC./SET umożliwia przewijanie do przodu).
	Klatka ostatnia	Ta opcja służy do wyświetlania ostatniej klatki.
	Skracanie	Ta opcja pozwala przejść do trybu edycji filmów.



- W przypadku odtwarzania filmu na ekranie telewizora głośność należy ustawić za pomocą regulatorów odbiornika (str. 183).
- W trybie odtwarzania w zwolnionym tempie i w trybie  dźwięk jest niedostępny.

Edycja filmów



Opisywana funkcja umożliwi usuwanie fragmentów zarejestrowanych filmów.



- Rzeczywista pozycja w edytowanym filmie może się nieco różnić od obrazu wyświetlanego na monitorze LCD.
- Filmy, które przed edycją mają długość co najmniej 1 s, można edytować w jednosekundowych odcinkach, ale filmów chronionych lub o długości poniżej 1 s (filmów o długości 15 s* lub 30 s**) nie można edytować.

* Przy odstępie czasu między zdjęciami wynoszącym 1 s

** Przy odstępie czasu między zdjęciami wynoszącym 2 s

1 Wybierz opcję [Skracanie].

1. Za pomocą przycisków ◀ i ▶ wybierz opcję .
2. Naciśnij przycisk .

- Spowoduje to wyświetlenie panelu i paska edycji filmów.



Panel edycji filmów



Pasek edycji filmów

2 Edytuj film.

1. Za pomocą przycisków ▲ i ▼ wybierz opcję (Skróć początek) lub (Skróć koniec).
2. Za pomocą przycisków ◀ i ▶ określ miejsce cięcia (⏏).
 - Aby sprawdzić tymczasową wersję filmu po edycji, wybierz opcję (Odtwórz) i naciśnij przycisk **FUNC./SET**.
 - Aby kontynuować edytowanie, powtórz czynności podane w punkcie 2.
 - Wybranie opcji (Zakończ) powoduje wyjście z trybu edycji i ponowne wyświetlenie panelu odtwarzania filmów.

3 Wybierz opcję [Zachowaj].

1. Za pomocą przycisków \uparrow i \downarrow wybierz opcję .
2. Naciśnij przycisk .

4 Zapisz plik.

1. Za pomocą przycisków \uparrow , \downarrow , \leftarrow i \rightarrow wybierz opcję [Nowy plik] lub [Zastąp].

2. Naciśnij przycisk .

- Opcja [Nowy plik] pozwala zapisać zmodyfikowany film pod nową nazwą pliku. Dane sprzed edycji pozostają niezmienione. Naciśnięcie przycisku **FUNC./SET** podczas zapisywania filmu powoduje przerwanie tego procesu.
- Opcja [Zastąp] pozwala zapisać zmodyfikowany film pod pierwotną nazwą. Dane sprzed edycji zostają utracone.
- Jeśli na karcie pamięci pozostało zbyt mało miejsca, można wybrać wyłącznie opcję [Zastąp].



W zależności od rozmiaru edytowanego filmu jego zapisywanie może być dość czasochłonne. Rozładowanie akumulatora w trakcie wykonywania tego procesu uniemożliwia zapisanie zmodyfikowanego materiału. W związku z tym zaleca się, aby podczas edycji filmów korzystać z całkowicie naładowanego akumulatora lub sprzedawanego oddzielnie zestawu zasilającego AC Adapter Kit ACK-DC30 ([str. 210](#)).

Obracanie zdjęć na ekranie



Zdjęcia można obracać na ekranie zgodnie z ruchem wskazówek zegara o 90° lub 270°.

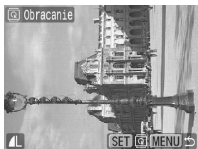

Pierwotny układ



90°



270°

1 Wybierz opcję [Obracanie].

1. Naciśnij przycisk **(MENU)**.
2. W menu **[▶]** wybierz za pomocą przycisków **↑** i **↓** opcję **[Obracanie]**.
3. Naciśnij przycisk **(FUNC./SET)**.

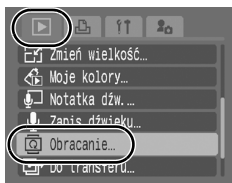

2 Obróć zdjęcie.

1. Za pomocą przycisków **←** i **→** wybierz zdjęcie do obrócenia.
2. Naciśnij przycisk **(FUNC./SET)**.
 - Każde kolejne naciśnięcie przycisku **FUNC./SET** powoduje obrócenie zdjęcia o 90°, o 270° oraz powrót do pierwotnego układu.
 - Z tej funkcji można także korzystać w trybie wyświetlania indeksu.



Podczas pobierania zdjęć do komputera układ zdjęć, które zostały obrócone w aparacie, zależy od oprogramowania wykorzystywanego do pobierania.



Ponieważ układ zdjęcia jest rejestrowany, następnym razem zostanie ono wyświetlone w układzie obróconym.

Wyświetlanie z efektami przejścia



Aparat umożliwia wybór efektu przejścia wyświetlanego między kolejnymi zdjęciami.

	W tym trybie nie jest wyświetlany efekt przejścia.
	W tym trybie zdjęcie jest stopniowo ściemniane i znika, a kolejne zdjęcie jest rozjaśniane i stopniowo się pojawia.
	W tym trybie naciśnięcie przycisku ← umożliwia wyświetlenie poprzedniego zdjęcia z lewej strony, a naciśnięcie przycisku → pozwala wyświetlić następane zdjęcie z prawej strony.

1 Wybierz opcję [Ef.przejścia].

1. Naciśnij przycisk
2. W menu [] wybierz za pomocą przycisków ↑ i ↓ opcję



2 Zatwierdź ustawienia.

1. Wybierz efekt za pomocą przycisków ← i →.
2. Naciśnij przycisk .

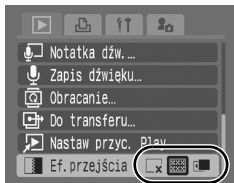

Automatyczne wyświetlanie (funkcja Pokaz przezr.)



Aparat umożliwia automatyczne wyświetlanie zdjęć zapisanych na karcie pamięci. Ustawienia zdjęć stosowane podczas wyświetlania pokazu przezroczy są zgodne ze standardem DPOF (Digital Print Order Format).

	Wszystkie	Ta funkcja służy do wyświetlania po kolei wszystkich zdjęć zapisanych na karcie pamięci.
	Data	Ta funkcja służy do wyświetlania po kolei wszystkich zdjęć wykonanych określonego dnia.
	Moja kateg.	Ta funkcja służy do wyświetlania po kolei wszystkich zdjęć należących do wybranej kategorii.
	Folder	Ta funkcja służy do wyświetlania po kolei wszystkich zdjęć znajdujących się w określonym folderze.
	Filmy	Ta funkcja służy do wyświetlania po kolei zapisanych filmów.
	Obrazy nieruchome	Ta funkcja służy do wyświetlania po kolei zapisanych zdjęć.
	Własna 1-3	Ta funkcja służy do wyświetlania po kolei zdjęć wybranych na potrzeby poszczególnych pokazów przezroczy (Własna 1, Własna 2 lub Własna 3) (str. 149).

1 Wybierz opcję [Pokaz przezr.].

1. Naciśnij przycisk .
2. W menu [] wybierz za pomocą przycisków i opcję .
3. Naciśnij przycisk .

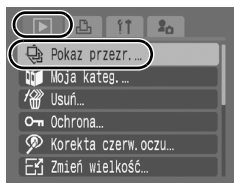





2 Wybierz sposób wyświetlania.



1. Naciśnij przycisk .
2. Za pomocą przycisków i wybierz typ pokazu przezroczy.
 - , , : naciśnij przycisk **FUNC./SET**, aby wybrać datę, kategorię lub folder do wyświetlenia (str. 148).
 - : naciśnij przycisk **FUNC./SET**, aby wybrać zdjęcia do wyświetlenia (str. 149).
 - Aby dodać do wyświetlanych zdjęć efekt przejścia, wybierz za pomocą przycisku opcję [Efekt], a następnie przy użyciu przycisków i wybierz żądany efekt (zobacz informacje na następnej stronie).

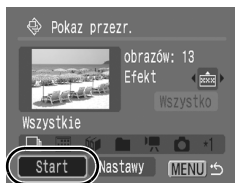

3 Rozpocznij wyświetlanie pokazu slajdów.

1. Naciśnij przycisk .
2. Za pomocą przycisków  i  wybierz menu [Start].
3. Naciśnij przycisk .







- Podczas wyświetlania pokazu przezroczy można:
 - Wstrzymywanie/wznawianie: naciśnij przycisk **FUNC./SET**.
 - Przewijanie do przodu/do tyłu: naciśnij przycisk  lub  (przytrzymanie wciśniętego przycisku pozwala szybciej przechodzić między zdjęciami).

Zatrzymywanie wyświetlania pokazu slajdów

Naciśnij przycisk **MENU**.

Efekty przejścia

Aparat umożliwia wybór efektu przejścia wyświetlanego między kolejnymi zdjęciami.





	W tym trybie nie jest wyświetlany efekt przejścia.
	W tym trybie kolejne zdjęcie jest stopniowo rozjaśniane i wyświetlane od dołu do góry.
	W tym trybie kolejne zdjęcie jest początkowo wyświetlane w kształcie krzyża, a następnie rozszerzane na cały ekran.
	W tym trybie widoczny obszar kolejnego zdjęcia rozszerza się w poziomie aż do wyświetlenia całości obrazu.



W trybie wyświetlania pojedynczych zdjęć można rozpocząć pokaz przezroczy od aktualnie wyświetlanego zdjęcia, naciskając i przytrzymując przycisk **FUNC./SET**, a następnie naciskając przycisk . W przypadku wykonania tej czynności podczas wyświetlania ostatniego zdjęcia pokaz przezroczy rozpocznie się od pierwszego zdjęcia opatrzonego tą samą datą.

Wybieranie daty, kategorii lub folderu do wyświetlenia (/ /)

1 Wybierz sposób wyświetlania.

1. Za pomocą przycisków \leftarrow i \rightarrow wybierz opcję ,  lub .
2. Naciśnij przycisk .

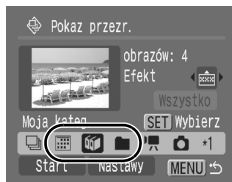

2 Wybierz zdjęcia do wyświetlenia.

1. Za pomocą przycisków \uparrow i \downarrow wybierz datę, kategorię lub folder do wyświetlania.
2. Naciśnij przycisk .

- Na wybranych zdjęciach pojawi się znacznik ✓.
- Anulowanie wyboru: naciśnij ponownie przycisk **FUNC./SET**.
- Istnieje możliwość wybrania kilku dat, kategorii lub folderów.
- Zdjęcia są wyświetlane w wybranej kolejności.
- Sprawdzenie zdjęć dla danej daty lub kategorii albo danego folderu: naciśnij przycisk \leftarrow lub \rightarrow .
- Naciśnięcie przycisku **MENU** powoduje zatwierdzenie ustawień.



Wybieranie wyświetlanych zdjęć (1-3)

Aparat umożliwia wybranie określonych zdjęć, które mają zostać wyświetlone, i zapisanie ich w postaci pokazu przezroczy (Własna 1, 2 lub 3). Można wybrać maksymalnie 998 zdjęć. Zdjęcia są wyświetlane w wybranej kolejności.

1 Wybierz sposób wyświetlania.

1. Za pomocą przycisków \leftarrow i \rightarrow wybierz opcję *1, *2 lub *3.

- Na początku zostanie wyświetlona jedynie ikona *1.

2. Naciśnij przycisk .

- Po wybraniu opcji *1 ikona zmieni się w ikonę *1V, a ponadto zostanie wyświetlona ikona *2. Ikony *2 i *3 zmieniają się w ten sam sposób po ich wybraniu.

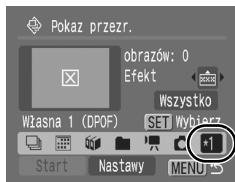

2 Wybierz zdjęcia do wyświetlenia.

1. Za pomocą przycisków \leftarrow i \rightarrow wybierz zdjęcia do wyświetlenia.

2. Za pomocą przycisku  można wybierać zdjęcia i anulować ich wybór.

- Zdjęcia można także wybierać w trybie wyświetlania indeksu.
- Naciśnięcie przycisku **MENU** powoduje zatwierdzenie ustawień.



Wybieranie wszystkich zdjęć

1. Po wybraniu ikony *1-3 w punkcie 1 wybierz za pomocą przycisku \uparrow opcję [Wszystko], a następnie naciśnij przycisk **FUNC./SET**.
 2. Wybierz za pomocą przycisku \uparrow opcję [Zaznacz wszyst.], a następnie naciśnij przycisk **FUNC./SET**.
 3. Wybierz za pomocą przycisku \rightarrow opcję [OK], a następnie naciśnij przycisk **FUNC./SET**.
- Aby usunąć zaznaczenie wszystkich zdjęć, wybierz opcję [Skasuj].

Zmiana ustawień czasu wyświetlania i powtarzania

• Czas wyświetl.

Ta opcja służy do określania czasu, przez jaki wyświetlane są poszczególne zdjęcia. Do wyboru są wartości 3–10 sekund, 15 sekund i 30 sekund. W zależności od zdjęcia czas wyświetlania może być różny.

• Powtarzanie

Ta opcja pozwala określić, czy po wyświetleniu wszystkich zdjęć pokaz przezroczy ma zostać zakończony, czy też ma trwać cyklicznie do momentu wyłączenia.

1 Wybierz opcję [Nastawy].

1. Za pomocą przycisków \leftarrow i \rightarrow wybierz menu [Nastawy].
2. Naciśnij przycisk .

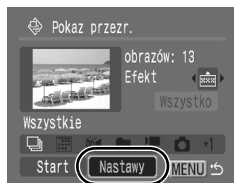

2 Wprowadź ustawienia.

1. Za pomocą przycisków \uparrow i \downarrow wybierz opcję [Czas wyświetl.] lub [Powtarzanie].
2. Za pomocą przycisków \leftarrow i \rightarrow wybierz odpowiednie ustawienie.
3. Naciśnij przycisk .

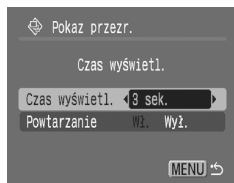

Funkcja korekty czerwonych oczu



Aparat umożliwia korygowanie efektu czerwonych oczu na zarejestrowanych zdjęciach.



W przypadku niektórych zdjęć czerwone oczy mogą nie zostać prawidłowo wykryte, a uzyskane rezultaty mogą różnić się od zamierzonych.

Zdarza się to na przykład:



- jeśli twarze znajdują się przy krawędzi kadru albo są bardzo małe, bardzo duże lub silnie oświetlone w stosunku do reszty kompozycji;
- jeśli twarze są zwrócone na bok lub przechylone albo częściowo zakryte.

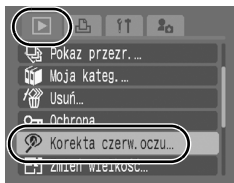

1 Wybierz opcję [Korekta czerw.oczu].

1. Naciśnij przycisk .
2. W menu  wybierz za pomocą przycisków  i  opcję .
3. Naciśnij przycisk .



2 Wybierz zdjęcie.

1. Za pomocą przycisków  i  wybierz zdjęcie, na którym chcesz skorygować czerwone oczy.
2. Naciśnij przycisk .

- W miejscu wykrycia czerwonych oczu zostanie automatycznie wyświetlona ramka.
- Jeśli czerwone oczy nie zostaną automatycznie wykryte, należy wybrać za pomocą przycisków  i  opcję [Dodaj ramkę], a następnie nacisnąć przycisk **FUNC./SET** (str. 153).
- Aby usunąć ramkę korekty, wybierz opcję [Usuń ramkę] i naciśnij przycisk **FUNC./SET** (str. 154).



3 Skoryguj zdjęcie.

1. Za pomocą przycisków ◀ i ▶ wybierz menu [Start].
2. Naciśnij przycisk .





4 Zapisz zdjęcie.

1. Za pomocą przycisków ◀ i ▶ wybierz opcję [Nowy plik] lub [Zastąp].
2. Naciśnij przycisk .

- [Nowy plik]: Zdjęcie zostanie zapisane jako nowy plik pod nową nazwą. Nieskorygowane zdjęcie nie zostanie usunięte. Nowe zdjęcie zostanie zapisane jako ostatni plik.
- [Zastąp]: Nowe zdjęcie zostanie zapisane pod tą samą nazwą, co nieskorygowane zdjęcie. Nieskorygowane zdjęcie zostanie usunięte.
- W przypadku wybrania opcji [Nowy plik] należy przejść do punktu 5.



5 Wyświetl zapisane zdjęcie.

1. Naciśnij przycisk .
 2. Za pomocą przycisków ◀ i ▶ wybierz opcję [Tak].
 3. Naciśnij przycisk .
- Wybranie opcji [Nie] spowoduje powrót do menu Odtwarzanie.

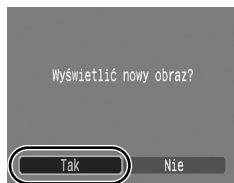

- Korekty czerwonych oczu nie można stosować w przypadku filmów.
- Nie można zastąpić zdjęć chronionych.



- Korekty czerwonych oczu nie można wykonać, jeśli na karcie pamięci pozostało zbyt mało miejsca.
- Korektę czerwonych oczu można stosować do tego samego zdjęcia dowolną liczbę razy, jednak każde kolejne zastosowanie powoduje stopniowy spadek jakości obrazu.
- Ramka korekty nie jest wyświetlana automatycznie w przypadku zdjęć, które zostały już wcześniej skorygowane za pomocą funkcji Korekta czerw. oczu; do ich skorygowania należy użyć opcji [Dodaj ramkę].

Dodawanie ramek korekty

1 Wybierz opcję [Dodaj ramkę].

1. Za pomocą przycisków ◀ i ▶ wybierz opcję [Dodaj ramkę].

2. Naciśnij przycisk .

- Zostanie wyświetlona zielona ramka.



2 Dostosuj położenie ramki.

1. Przesuwaj ramkę za pomocą przycisków ↑, ↓, ◀ i ▶.

- Za pomocą dźwigni powiększenia można zmieniać rozmiar ramki.

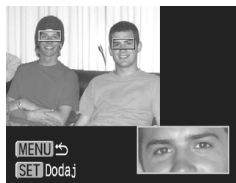

3 Dodaj ramkę korekty.

1. Naciśnij przycisk .

- Zostanie dodana ramka korekty, a jej kolor zmieni się na biały.
- W celu dodania kolejnej ramki zmień odpowiednio położenie, a następnie naciśnij przycisk **FUNC./SET**.
- Można dodać maksymalnie 35 ramek.
- Po zakończeniu dodawania ramek naciśnij przycisk **MENU**.



W celu prawidłowego zastosowania korekty czerwonych oczu należy pamiętać o następujących kwestiach (zobacz zdjęcie w punkcie 2 w części [strona 153](#)):

- dostosuj wielkość ramki korekty w taki sposób, aby otaczała tylko czerwone oczy przeznaczone do skorygowania;
- w przypadku występowania na zdjęciu większej liczby osób z czerwonymi oczami dodawaj po jednej ramce korekty na osobę.

Usuwanie ramek korekty

1 Wybierz opcję [Usuń ramkę].

1. Za pomocą przycisków ◀ i ▶ wybierz opcję [Usuń ramkę].
2. Naciśnij przycisk .



2 Dostosuj położenie ramki.

1. Za pomocą przycisków ◀ i ▶ wybierz ramkę do usunięcia.
- Wybrana ramka zmieni kolor na zielony.

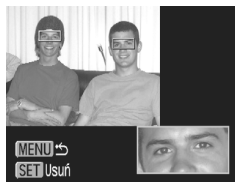

3 Usuń ramkę.

1. Naciśnij przycisk .
- Wybrana ramka zniknie.
- Aby kontynuować usuwanie ramek, wróć do punktu 2.
- Po zakończeniu usuwania ramek naciśnij przycisk **MENU**.

Dodawanie efektów za pomocą funkcji **Moje kolory**



Funkcja **Moje kolory** umożliwia dodawanie efektów do zarejestrowanych obrazów (dotyczy to tylko zdjęć). Poniżej przedstawiono efekty dostępne w ramach funkcji **Moje kolory**. Szczegółowe informacje znajdują się na [str. 114](#).

	Barwy wzmocn.		Odcień skóry słaby
	Barwy naturalne		Odcień skóry mocny
	Sepia		Korekta błękitu
	Czerń i biel		Korekta zieleni
	Intensywne kolory		Korekta czerwieni

1 **Wybierz opcję [Moje kolory].**

1. Naciśnij przycisk .
2. W menu [] wybierz za pomocą przycisków i opcję .
3. Naciśnij przycisk .

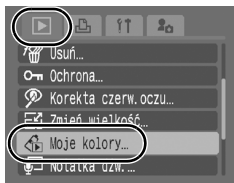

2 **Wybierz zdjęcie.**

1. Wybierz zdjęcie za pomocą przycisków i .
2. Naciśnij przycisk .



3 Wybierz typ funkcji Moje kolory.

1. Za pomocą przycisków ◀ i ▶ wybierz typ funkcji Moje kolory.

2. Naciśnij przycisk .

- Na ekranie zostanie wyświetlone zdjęcie z zastosowanym efektem Moje kolory.
- Przesunięcie dźwigni powiększenia w stronę symbolu  pozwala dokładniej przyjrzeć się zdjęciu przy większym powiększeniu. Podczas korzystania z funkcji powiększenia można także przełączać zdjęcie przekształcone za pomocą efektów funkcji Moje kolory oraz pierwotne, nieprzekształcone zdjęcie za pomocą przycisku **FUNC./SET**.



4 Zapisz zdjęcie.

1. Za pomocą przycisków ◀ i ▶ wybierz opcję [Tak].

2. Naciśnij przycisk .

- Nowo zapisane zdjęcie przekształcone za pomocą funkcji Moje kolory jest umieszczane na końcu listy.
- Aby dodać efekty do kolejnych zdjęć, należy powtórzyć czynności opisane w punkcie 2 i w kolejnych.



5 Wyświetl zapisane zdjęcie.

1. Naciśnij przycisk .

2. Za pomocą przycisków ◀ i ▶ wybierz opcję [Tak].

3. Naciśnij przycisk .

- Wybranie opcji [Nie] spowoduje powrót do menu Odtwarzanie.

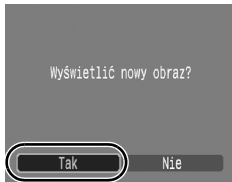



- Efektów funkcji **Moje kolory** nie można dodawać, jeśli na karcie pamięci pozostało zbyt mało miejsca.
- Efekty funkcji **Moje kolory** można dodawać do tego samego zdjęcia dowolną liczbę razy, jednak każde kolejne zastosowanie powoduje stopniowy spadek jakości obrazu, a uzyskane kolory mogą różnić się od spodziewanych.
- Kolory zdjęć wykonanych przy użyciu funkcji **Moje kolory** (str. 114) w trybie fotografowania oraz zmodyfikowanych za pomocą funkcji **Moje kolory** w trybie wyświetlania mogą się nieco różnić.

Zmiana wielkości zdjęć



Zdjęcia, które zostały zarejestrowane z wysoką rozdzielczością, można zapisać ponownie z mniejszą rozdzielczością.

M3	1600 x 1200 pikseli
S	640 x 480 pikseli
XS	320 x 240 pikseli

1 Wybierz opcję [Zmień wielkość].

1. Naciśnij przycisk .
2. W menu [] wybierz za pomocą przycisków i opcję .
3. Naciśnij przycisk .

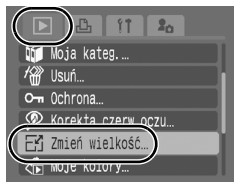

2 Wybierz zdjęcie.

1. Za pomocą przycisków i wybierz zdjęcie, którego wielkość ma zostać zmieniona.
 2. Naciśnij przycisk .
- Przycisk **FUNC./SET** nie działa w przypadku zdjęć, których wielkości nie można zmienić.



3 Wybierz rozdzielczość.

1. Wybierz rozdzielczość zdjęcia za pomocą przycisków i .
 2. Naciśnij przycisk .
- Niektórych ustawień rozdzielczości nie można wybrać zależnie od ilości wolnego miejsca na karcie pamięci.





4 Zapisz zdjęcie.

1. Za pomocą przycisków ◀ i ▶ wybierz opcję [Tak].
 2. Naciśnij przycisk .
- Zdjęcie o zmienionej wielkości zostanie zapisane w nowym pliku.
 - Aby zmienić wielkość innych zdjęć, powtórz całą procedurę od punktu 2.



5 Wyświetl zapisane zdjęcie.

1. Naciśnij przycisk .
 2. Za pomocą przycisków ◀ i ▶ wybierz opcję [Tak].
 3. Naciśnij przycisk .
- Wybranie opcji [Nie] spowoduje powrót do menu Odtwarzanie.

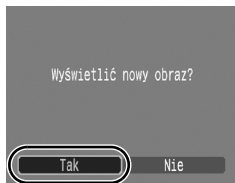

Nie można zmieniać wielkości filmów nagranych w trybie szerokiego ekranu.

Dołączanie notatek dźwiękowych do zdjęć



W trybie wyświetlania można dołączać do zdjęć notatki dźwiękowe (o maks. długości 1 min). Dźwięk jest zapisywany w formacie WAVE.

1 Wybierz opcję [Notatka dźwięk.]

1. Naciśnij przycisk .
2. W menu wybierz za pomocą przycisków i opcję .
3. Naciśnij przycisk .

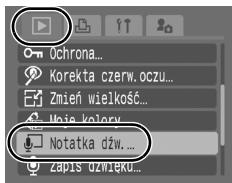

2 Wybierz zdjęcie.

1. Za pomocą przycisków i wybierz zdjęcie, do którego ma zostać dołączona notatka dźwiękowa.
 2. Naciśnij przycisk .
- Spowoduje to wyświetlenie panelu notatek dźwiękowych.



3 Nagraj notatkę.



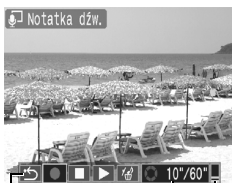

1. Za pomocą przycisków i wybierz opcję .
 2. Naciśnij przycisk .
- Wyświetlony zostanie czas od początku nagrania i pozostały czas.
 - Naciśnięcie przycisku **FUNC./SET** powoduje wstrzymanie nagrywania. Nagrywanie jest wznowiane po ponownym naciśnięciu przycisku.
 - Do każdego zdjęcia można dołączyć nagranie trwające maksymalnie 1 minutę.



Panel notatek dźwiękowych
 Czas od początku/
 Czas do dyspozycji
 Wzmocnienie
 (regulowane za pomocą przycisków i)

Panel notatek dźwiękowych

Za pomocą przycisków ◀ i ▶ wybierz odpowiednią opcję, a następnie naciśnij przycisk **FUNC./SET**.

	Zakończ	Zakończenie czynności.
	Zapisz	Rozpoczęcie nagrywania.
	Pauza	Zatrzymanie nagrywania lub odtwarzania.
	Odtwórz	Rozpoczęcie odtwarzania.
	Usuń	Usuwanie.



- Notatek dźwiękowych nie można dołączać do filmów.
- Nie można usunąć notatek dźwiękowych dołączonych do zdjęć chronionych.

Nagrywanie samego dźwięku (zapis dźwięku)



Aparat umożliwia nagrywanie notatek dźwiękowych trwających maksymalnie około 2 godzin bez robienia zdjęć.

1 Wybierz opcję [Zapis dźwięku].

1. Naciśnij przycisk .
2. W menu [] wybierz za pomocą przycisków i opcję .
3. Naciśnij przycisk .

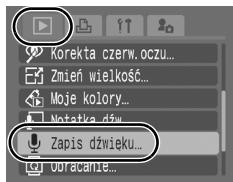

2 Nagraj dźwięk.

1. Za pomocą przycisków i wybierz opcję .
2. Naciśnij przycisk .

- Zostanie wyświetlony czas od początku nagrania.
- Próbki można zmieniać za pomocą przycisków i . Kolejne opcje ([11.025 kHz], [22.050 kHz] i [44.100 kHz]) dają coraz wyższą jakość nagrania przy jednoczesnym zwiększeniu rozmiaru zapisywanych plików.
- Naciśnięcie przycisku **FUNC./SET** powoduje zatrzymanie nagrywania. Ponownie naciśnięcie przycisku powoduje rozpoczęcie kolejnego nagrania.



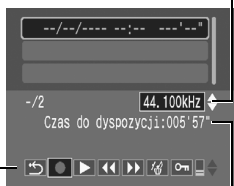





Częstotliwość próbkowania



Panel zapisu dźwięku
Czas do dyspozycji

Panel zapisu dźwięku

Za pomocą przycisków ◀ i ▶ wybierz odpowiednią opcję, a następnie naciśnij przycisk **FUNC./SET**.

	Zakończ	Powrót do ekranu menu.
	Zapisz	Rozpoczęcie nagrywania.
	Pauza	Zatrzymanie nagrywania lub odtwarzania.
	Odtwórz	Za pomocą przycisków ▲ i ▼ wybierz dźwięk do odtworzenia, a następnie naciśnij przycisk FUNC./SET .
	Przewiń do tyłu	Naciśnięcie i przytrzymanie przycisku FUNC./SET umożliwia cofanie. Podczas przewijania do tyłu dźwięk nie jest odtwarzany.
	Przewiń do przodu	Przytrzymanie przycisku FUNC./SET umożliwia przewijanie do przodu. Podczas przewijania do przodu dźwięk nie jest odtwarzany.
	Usuń	Na ekranie potwierdzenia wybierz opcję [Usuń] lub [Usuń wszystkie], a następnie naciśnij przycisk FUNC./SET .
	Ochrona	Ochrona przed przypadkowym usunięciem. Za pomocą przycisków ▲ i ▼ wybierz dźwięk, a następnie naciśnij przycisk FUNC./SET , aby włączyć lub wyłączyć ochronę.
	Wzmocnienie	Do regulacji wzmocnienia służą przyciski ▲ i ▼.



- Zobacz część *Szybkości zapisu i czasy nagrywania dla funkcji Zapis dźwięku (przybliżone)* (str. 220).
- Nagrywanie zostaje automatycznie zakończone po zapelnieniu karty pamięci.

Ochrona zdjęć



Ważne zdjęcia i filmy można chronić przed przypadkowym usunięciem.



Wybierz	Ta opcja umożliwia skonfigurowanie opcji ochrony poszczególnych zdjęć podczas ich wyświetlania.
Wybierz zakres	Ta opcja umożliwia wybranie pierwszego i ostatniego zdjęcia oraz włączenie ochrony wszystkich zdjęć należących do utworzonego w ten sposób zakresu.
Wybór wg daty	Ta opcja umożliwia ochronę zdjęć wykonanych w określonym dniu.
Wybierz wg kategorii	Ta opcja umożliwia ochronę zdjęć należących do określonej kategorii.
Wybór wg folderu	Ta opcja umożliwia ochronę zdjęć znajdujących się w określonym folderze.
Wszystkie	Ta opcja umożliwia ochronę wszystkich zdjęć znajdujących się na karcie pamięci.

1 Wybierz opcję [Ochrona].

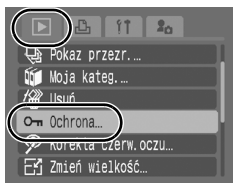
1. Naciśnij przycisk .
2. W menu [] wybierz za pomocą przycisków  i  opcję .
3. Naciśnij przycisk .



2 Wybierz sposób wyboru.

1. Za pomocą przycisków  i  wybierz sposób wyboru.
 - Naciśnięcie przycisku **MENU** powoduje powrót do poprzedniego ekranu.
2. Naciśnij przycisk .

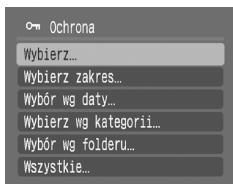

■ [Wybierz]



3 Włącz ochronę zdjęcia.

1. Za pomocą przycisków ◀ i ▶ wybierz zdjęcie, które ma być chronione.
2. Naciśnij przycisk .
 - Ponowne naciśnięcie przycisku **FUNC./SET** powoduje wyłączenie funkcji.
 - Aby kontynuować włączanie ochrony innych zdjęć, powtórz procedurę.
 - Naciśnięcie przycisku **MENU** powoduje zakończenie wprowadzania ustawień.



■ [Wybierz zakres]

3 Wybierz pierwsze zdjęcie.

- Można przesunąć palec po dotykowym pokrętle sterującym w lewo lub prawo, aby wybierać pierwsze lub ostatnie zdjęcie.
1. Naciśnij przycisk .
 2. Za pomocą przycisków ◀ i ▶ wybierz pierwsze zdjęcie zakresu ochrony.
 3. Naciśnij przycisk .



4 Wybierz ostatnie zdjęcie.

1. Za pomocą przycisku **→** wybierz opcję [Ostatni obraz].

2. Naciśnij przycisk **FUNC SET**.

3. Za pomocą przycisków **←** i **→** wybierz ostatnie zdjęcie zakresu.

4. Naciśnij przycisk **FUNC SET**.

- Zdjęcia o niższym numerze niż pierwsze zdjęcie nie można wybrać jako ostatniego.
- Można wybrać maksymalnie 500 zdjęć.



5 Włącz ochronę zdjęć.

1. Naciśnij przycisk **↓** i wybierz opcję [Ochrona].



2. Naciśnij przycisk **FUNC SET**.

- Zostanie ponownie wyświetlony ekran sposobu wyboru.
- Wybranie opcji [Odblokuj] spowoduje anulowanie wyboru chronionego zdjęcia.



■ [Wybór wg daty]/[Wybierz wg kategorii]/ [Wybór wg folderu]

3 Wybierz zdjęcia.

1. Za pomocą przycisków \uparrow i \downarrow wybierz datę, kategorię lub folder do ochrony.
2. Naciśnij przycisk .
 - Na wybranych zdjęciach pojawi się znacznik \checkmark .
 - Ponowne naciśnięcie przycisku **FUNC./SET** powoduje wyłączenie funkcji.
 - Można zaznaczyć kilka dat, kategorii lub folderów.
 - Za pomocą przycisków \leftarrow i \rightarrow można zapoznać się ze zdjęciami w ramach poszczególnych dat, kategorii lub folderów.
3. Naciśnij przycisk .



4 Włącz ochronę zdjęć.

1. Za pomocą przycisków \uparrow i \downarrow wybierz opcję [Ochrona].
2. Naciśnij przycisk .
 - Nastąpi powrót do ekranu sposobu wyboru.
 - Wybranie opcji [Odblokuj] spowoduje usunięcie ochrony z wybranych zdjęć.
 - Wybranie opcji [Koniec] spowoduje anulowanie ustawień ochrony dla bieżącego wyboru.

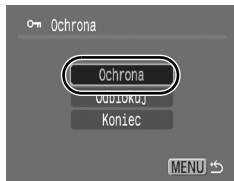

■ [Wszystkie]

3 Włącz ochronę zdjęć.

1. Za pomocą przycisków **↑** i **↓** wybierz opcję [Ochrona].

2. Naciśnij przycisk .

- Nastąpi powrót do ekranu sposobu wyboru.
- Wybranie opcji [Odblokuj] spowoduje usunięcie ochrony ze wszystkich zdjęć.
- Wybranie opcji [Koniec] spowoduje anulowanie ustawień ochrony dla bieżącego wyboru.

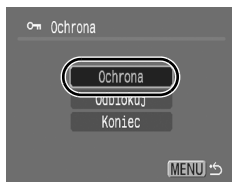

Z tej funkcji można także korzystać w trybie wyświetlania indeksu.

Usuwanie zdjęć



Ta funkcja umożliwia usuwanie zdjęć z karty pamięci.

Wybierz	Ta opcja służy do usuwania pojedynczo wybieranych zdjęć.
Wybierz zakres	Ta opcja umożliwia wybranie pierwszego i ostatniego zdjęcia oraz usunięcie wszystkich zdjęć należących do utworzonego w ten sposób zakresu.
Wybór wg daty	Ta opcja służy do usuwania wszystkich zdjęć opatrzonych wybraną datą.
Wybierz wg kategorii	Ta opcja służy do usuwania wszystkich zdjęć zaliczanych do wybranej kategorii.
Wybór wg folderu	Ta opcja służy do usuwania wszystkich zdjęć znajdujących się w wybranym folderze.
Wszystkie	Ta opcja służy do usuwania wszystkich zdjęć znajdujących się na karcie pamięci.





- Usuniętych zdjęć nie można odzyskać. Dlatego podczas usuwania należy zachować ostrożność.
- Opisywana funkcja nie umożliwia usuwania obrazów chronionych.

1 Wybierz opcję [Usuń].

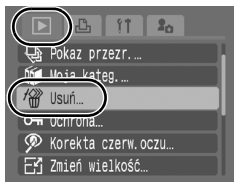
1. Naciśnij przycisk .
2. W menu  wybierz za pomocą przycisków  i  opcję .
3. Naciśnij przycisk .





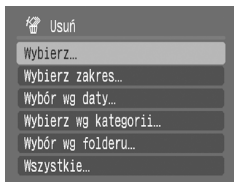

2 Wybierz sposób usuwania.

1. Za pomocą przycisków  i  wybierz sposób usuwania.
 - Naciśnięcie przycisku **MENU** powoduje powrót do poprzedniego ekranu.
2. Naciśnij przycisk .





■ [Wybierz]

3 Wybierz zdjęcie.

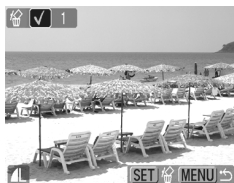
1. Za pomocą przycisków  i  wybierz zdjęcie do usunięcia.
2. Naciśnij przycisk .
 - Ponowne naciśnięcie przycisku **FUNC./SET** powoduje usunięcie zaznaczenia funkcji.
3. Naciśnij przycisk .



4 Usuń zdjęcie.



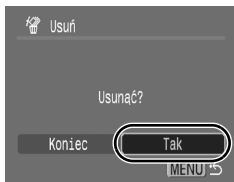

1. Za pomocą przycisków  i  wybierz opcję [Tak].
2. Naciśnij przycisk .
 - Wybranie opcji [Koniec] pozwala anulować wybór usuwanego zdjęcia i powrócić do punktu 2.



■ [Wybierz zakres]





3 Wybierz pierwsze zdjęcie.

- Można przesuwając palec po dotykowym pokrętle sterującym w lewo lub prawo, aby wybierać pierwsze lub ostatnie zdjęcie.

- Naciśnij przycisk .
- Za pomocą przycisków  i  wybierz pierwsze zdjęcie usuwanego zakresu.
- Naciśnij przycisk .



4 Wybierz ostatnie zdjęcie.

- Za pomocą przycisku  wybierz opcję [Ostatni obraz].
 - Naciśnij przycisk .
 - Za pomocą przycisków  i  wybierz ostatnie zdjęcie zakresu.
 - Naciśnij przycisk .
- Zdjęcia o niższym numerze niż pierwsze zdjęcie nie można wybrać jako ostatniego.
 - Można wybrać maksymalnie 500 zdjęć.





5 Usuń zdjęcia.

1. Naciśnij przycisk **↓** i wybierz opcję [Usuń].
 2. Naciśnij przycisk  .
- Naciśnięcie przycisku **MENU** pozwala anulować wybór usuwanego zdjęcia i powrócić do punktu 2.



■ [Wybór wg daty]/[Wybierz wg kategorii]/ [Wybór wg folderu]

3 Wybierz zdjęcia.

1. Za pomocą przycisków **↑** i **↓** wybierz datę, kategorię lub folder do usuwania.
 2. Naciśnij przycisk  .
- Na wybranych zdjęciach pojawi się znacznik ✓.
 - Ponowne naciśnięcie przycisku **FUNC./SET** powoduje wyłączenie funkcji.
 - Można zaznaczyć kilka dat, kategorii lub folderów.
 - Za pomocą przycisków **←** i **→** można zapoznać się ze zdjęciami w ramach poszczególnych dat, kategorii lub folderów.
3. Naciśnij przycisk  .



4 Usuń zdjęcia.

1. Za pomocą przycisków **←** i **→** wybierz opcję [Tak].
 2. Naciśnij przycisk  .
- Wybranie opcji [Koniec] pozwala anulować wybór usuwanego zdjęcia i powrócić do punktu 2.

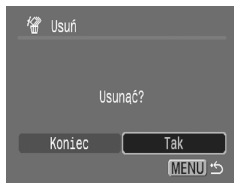

■ [Wszystkie]

3 Usuń zdjęcia.

1. Za pomocą przycisków ◀ i ▶ wybierz opcję [Tak].

2. Naciśnij przycisk .

- Wybranie opcji [Przerwij] pozwala anulować wybór usuwanego zdjęcia i powrócić do punktu 2.
- Naciśnięcie przycisku **FUNC./SET** podczas usuwania pozwala przerwać ten proces.

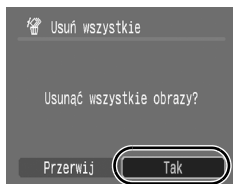



- Z tej funkcji można także korzystać w trybie wyświetlania indeksu.
- Aby usunąć zdjęcia oraz wszystkie inne dane zawarte na karcie pamięci, należy sformatować kartę (str. 65).

Przypisywanie funkcji do przycisku wyświetlania



Do przycisku  można przypisać często wykorzystywaną funkcję. Dostępne są funkcje wymienione poniżej.

	Funkcja	Strona z informacjami
	Standard* ¹	–
	Pokaz przezr.* ²	str. 146
	Zapis dźwięku	str. 162

*1 Ustawienie domyślne (może służyć do przełączania trybu wyłączenia, wyświetlania i fotografowania (str. 43)).

*2 Pokaz przezroczy nie będzie wyświetlany w trybie miniatur.

1 Wybierz opcję [Nastaw przyc. Play].

1. Naciśnij przycisk .

2. W menu [] wybierz za pomocą przycisków ▲ i ▼ opcję .

3. Naciśnij przycisk .

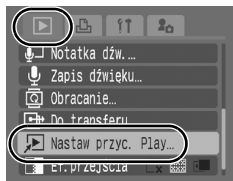

2 **Zatwierdź ustawienia.**

1. Za pomocą przycisków ◀ i ▶ wybierz funkcję, która ma zostać przypisana.
2. Naciśnij przycisk .





Anulowanie: wybierz opcję  w punkcie 2.

Korzystanie z przycisku

1 **Naciśnij przycisk w trybie wyświetlania.**

- Spowoduje to wywołanie zarejestrowanej funkcji.



- Naciśnięcie przycisku  w trybie fotografowania powoduje przełączenie aparatu w tryb wyświetlania. Ponowne naciśnięcie przycisku powoduje wywołanie przypisanej funkcji.
- Przypisanie funkcji do przycisku  uniemożliwia wyłączanie aparatu za jego pomocą.

Opcje drukowania i przesyłania

Również za pomocą dotykowego pokrętkła sterującego można wybierać zdjęcia i wykonywać różnorodne operacje. Zobacz [str. 41](#).

Ustawianie opcji drukowania DPOF

Aparat umożliwia wybranie zdjęć zapisanych na karcie pamięci, które mają zostać wydrukowane, a także określenie liczby odbitek. Ustawienia stosowane w aparacie są zgodne ze standardem DPOF (Digital Print Order Format). Znacznie ułatwia to drukowanie zdjęć za pomocą drukarki zgodnej z funkcją drukowania bezpośredniego lub wysyłanie zdjęć do pracowni fotograficznej oferującej usługi w standardzie DPOF.

Jeśli na karcie pamięci zapisane są ustawienia drukowania ustawione za pomocą innego aparatu zgodnego ze standardem DPOF, może zostać wyświetlona ikona . Powyższe ustawienia zostaną zastąpione ustawieniami dokonanymi za pomocą aparatu użytkownika.





Ustawianie stylu drukowania

Po ustawieniu stylu drukowania należy wybrać zdjęcia, które mają zostać wydrukowane. Poniżej przedstawiono dostępne ustawienia.

* Ustawienie domyślne

Rodzaj wydruku	<input checked="" type="checkbox"/> Standard*	W tym trybie drukowane jest jedno zdjęcie na każdej stronie.
	<input type="checkbox"/> Miniatury	W tym trybie wybrane zdjęcia są drukowane razem w formie indeksu.
	<input type="checkbox"/> <input checked="" type="checkbox"/> Oba rodzaje	W tym trybie zdjęcia są drukowane w formie standardowej i w formie indeksu.
<input checked="" type="checkbox"/> Data (Wł./Wyt.*)		Opcja ta umożliwia umieszczenie daty na odbitce.
<input checked="" type="checkbox"/> Numer pliku (Wł./Wyt.*)		Ta opcja umożliwia umieszczenie numeru pliku na odbitce.
Skasuj po wydr (Wł./Wyt.)		Ta opcja umożliwia skasowanie wszystkich ustawień drukowania po wydrukowaniu zdjęć.

1 Wybierz opcję [Opcje drukowania].

1. Naciśnij przycisk .
2. Naciśnij przycisk .
3. Za pomocą przycisków \leftarrow i \rightarrow wybierz menu .
4. Za pomocą przycisków \uparrow i \downarrow wybierz opcję [Opcje drukowania].
5. Naciśnij przycisk .

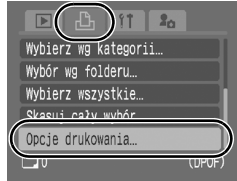

2 Zatwierdź ustawienia.

1. Za pomocą przycisków \uparrow i \downarrow wybierz jedną z pozycji menu.
2. Za pomocą przycisków \leftarrow i \rightarrow wybierz odpowiednie ustawienie do skonfigurowania.

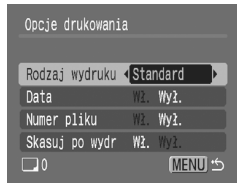

- Ustawienia opcji Data i Numer pliku zmieniają się w zależności od ustawienia opcji Rodzaj wydruku w sposób przedstawiony poniżej.
 - Miniatury
Opcje [Data] i [Numer pliku] nie mogą być jednocześnie włączone ([Wł.]).
 - Standard lub Oba rodzaje
Opcje [Data] i [Numer pliku] mogą być jednocześnie włączone ([Wł.]), jednak zakres drukowanych informacji zależy od danej drukarki.
- Drukowanie dwóch lub więcej odbitek
 1. Wybierz opcję [Opcje drukowania] i dla opcji [Rodzaj wydruku] wybierz ustawienie [Standard] lub [Oba rodzaje].
 2. Wybierz opcję [Wybierz obrazy/kopie], wybierz zdjęcie i naciśnij przycisk **FUNC./SET**.
 3. Za pomocą przycisków \uparrow i \downarrow ustaw odpowiednią liczbę odbitek.
- W przypadku zdjęć datowanych za pomocą opcji  (tryb nadruku daty na pocztówkach) (str. 78) data jest drukowana w każdym przypadku, niezależnie od ustawienia opcji [Data]. W efekcie po wybraniu dla opcji [Data] ustawienia [Wł.] niektóre drukarki mogą dwukrotnie drukować datę na tym samym zdjęciu.
- Daty są drukowane zgodnie ze stylem określonym w menu [Data/czas] (str. 12).









Wybieranie sposobu wprowadzania ustawień drukowania

Wybierz obrazy/kopie	Ta opcja służy do konfigurowania opcji drukowania poszczególnych zdjęć podczas ich wyświetlania.
Wybierz zakres	Ta opcja umożliwia wybranie pierwszego i ostatniego zdjęcia oraz wydrukowanie wszystkich zdjęć należących do utworzonego w ten sposób zakresu.
Wybór wg daty	Ta opcja służy do konfigurowania opcji drukowania zdjęć opatrzonych wybraną datą.
Wybierz wg kategorii	Ta opcja służy do konfigurowania opcji drukowania zdjęć zaliczanych do wybranej kategorii.
Wybór wg folderu	Ta opcja służy do konfigurowania opcji drukowania zdjęć znajdujących się w wybranym folderze.
Wybierz wszystkie	Ta opcja służy do konfigurowania opcji drukowania wszystkich zdjęć.
Skasuj cały wybór	Ta opcja służy do usuwania wszystkich opcji drukowania zdjęć.



Drukowane są pojedyncze odbitki wszystkich zdjęć. Opcja [Wybierz obrazy/kopie] umożliwia ustawianie liczby drukowanych odbitek, jeśli w opcji [Rodzaj wydruku] wybrano wartość [Standard] lub [Oba rodzaje] (str. 174).

1 Wybierz sposób wyboru.

1. Naciśnij przycisk .
2. Naciśnij przycisk .
3. Za pomocą przycisków  i  wybierz menu .
4. Za pomocą przycisków  i  wybierz sposób wyboru.
5. Naciśnij przycisk .

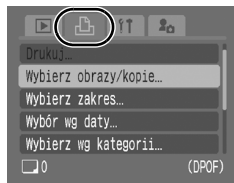







■ [Wybierz obrazy/kopie]

2 Wybierz zdjęcia.

- Sposób wyboru różni się zależnie od ustawień opcji Rodzaj wydruku (str. 174).



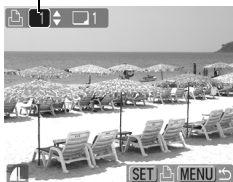

- Standard ()/ Oba rodzaje ()

1. Wybierz zdjęcia za pomocą przycisków  i .
2. Naciśnij przycisk .
3. Za pomocą przycisków  i  wybierz odpowiednią liczbę odbitek (maksymalnie 99).
4. Naciśnij przycisk .

Liczba odbitek



- Miniatury ()

1. Wybierz zdjęcia za pomocą przycisków  i .
 2. Do wybierania i usuwania wyboru służy przycisk .
 3. Naciśnij przycisk .
- Z tej funkcji można także korzystać w trybie wyświetlania indeksu.

Wybór odbitek z indeksu

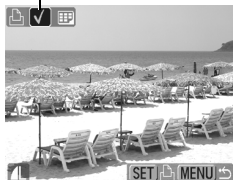



■ [Wybierz zakres]

2 Wybierz pierwsze zdjęcie.

- Można przesuwać palec po dotykowym pokrętle sterującym w lewo lub prawo, aby wybierać pierwsze lub ostatnie zdjęcie.

1. Naciśnij przycisk .

2. Za pomocą przycisków  i  wybierz pierwsze zdjęcie zakresu drukowania.

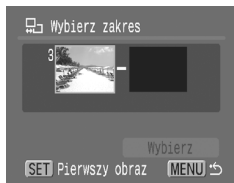

3. Naciśnij przycisk .



3 Wybierz ostatnie zdjęcie.

1. Za pomocą przycisku  wybierz opcję [Ostatni obraz].

2. Naciśnij przycisk .

3. Za pomocą przycisków  i  wybierz ostatnie zdjęcie zakresu.

4. Naciśnij przycisk .

- Zdjęcia o niższym numerze niż pierwsze zdjęcie nie można wybrać jako ostatniego.

- Można wybrać maksymalnie 500 zdjęć.



4 Skonfiguruj ustawienia drukowania.

1. Naciśnij przycisk **↓** i wybierz opcję [Wybierz].

2. Naciśnij przycisk .

- Zostanie ponownie wyświetlony ekran sposobu wyboru.
- Naciśnięcie przycisku **MENU** powoduje anulowanie ustawień drukowania dla wybranego zakresu zdjęć.



■ [Wybór wg daty]/[Wybierz wg kategorii]/[Wybór wg folderu]

2 Wybierz zdjęcia.

1. Za pomocą przycisków **↑** i **↓** wybierz datę, kategorię lub folder do wydrukowania.

2. Naciśnij przycisk .

- Na wybranych zdjęciach pojawi się znacznik ✓.
- Ponowne naciśnięcie przycisku **FUNC./SET** powoduje wyłączenie funkcji.
- Można zaznaczyć kilka dat, kategorii lub folderów.
- Za pomocą przycisków **←** i **→** można zapoznać się ze zdjęciami w ramach poszczególnych dat, kategorii lub folderów.



3. Naciśnij przycisk .

3 Skonfiguruj ustawienia drukowania.

1. Za pomocą przycisków **←** i **→** wybierz opcję [Tak].

2. Naciśnij przycisk .

- Zostanie ponownie wyświetlony ekran sposobu wyboru.
- Wybranie opcji [Przerwij] powoduje anulowanie ustawień drukowania dla wybranego zdjęcia.

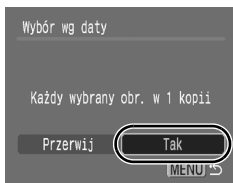

■ [Wybierz wszystkie]

2 Skonfiguruj ustawienia drukowania.

1. Za pomocą przycisków ◀ i ▶ wybierz opcję [Tak].
2. Naciśnij przycisk .
 - Zostanie ponownie wyświetlony ekran sposobu wyboru.
 - Wybranie opcji [Przerwij] powoduje anulowanie ustawień drukowania dla wybranego zdjęcia.

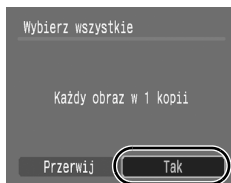

■ [Skasuj cały wybór]

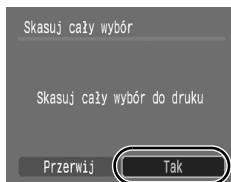

2 Usuń wybór wszystkich zdjęć.

1. Za pomocą przycisków ◀ i ▶ wybierz opcję [Tak].
2. Naciśnij przycisk .
 - Zostanie ponownie wyświetlony ekran sposobu wyboru.
 - Wybranie opcji [Przerwij] powoduje anulowanie operacji.



- Odbitki wykonywane za pomocą niektórych drukarek lub w niektórych pracowniach fotograficznych mogą być niezgodne z wybranymi ustawieniami drukowania.
- Ustawień drukowania nie można konfigurować w przypadku filmów.



- Zdjęcia są drukowane w kolejności odpowiadającej numerom plików.
- Można zaznaczyć maksymalnie 998 zdjęć.
- Jeśli aparat jest podłączony do drukarki, przycisk  jest podświetlony na niebiesko. Drukowanie rozpocznie się po wykonaniu poniższych czynności.
 1. Naciśnij przycisk .
 2. Upewnij się, że zaznaczona jest opcja [Drukuj], a następnie naciśnij przycisk **FUNC/SET**.

Ustawianie opcji przesyłania DPOF

Aparat umożliwia określenie ustawień zdjęć przed pobraniem ich do komputera. Informacje dotyczące przesyłania zdjęć do komputera można znaleźć w *Instrukcji oprogramowania*.

Ustawienia stosowane w aparacie są zgodne ze standardem DPOF.



Jeśli na karcie pamięci zapisane są ustawienia przesyłania ustawione za pomocą innego aparatu zgodnego ze standardem DPOF, może zostać wyświetlona ikona . Powyższe ustawienia zostaną zastąpione ustawieniami dokonanymi za pomocą aparatu użytkownika.

1 Wybierz opcję [Do transferu].

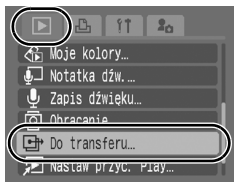
1. Naciśnij przycisk .
2. W menu [,] wybierz za pomocą przycisków  i  opcję .
3. Naciśnij przycisk .



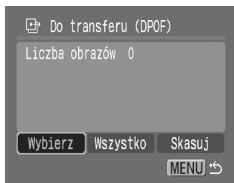

2 Wybierz sposób wyboru.

1. Za pomocą przycisków  i  wybierz sposób wyboru.
 2. Naciśnij przycisk .
- Wybranie opcji [Skasuj] powoduje anulowanie wszystkich ustawień przesyłania.



■ [Wybierz]

3 Wybierz zdjęcia.

1. Za pomocą przycisków **←** i **→** wybierz zdjęcia, które mają zostać przesłane.
2. Naciśnij przycisk .
 - Ponowne naciśnięcie przycisku **FUNC./SET** powoduje usunięcie zaznaczenia funkcji.
 - Z tej funkcji można także korzystać w trybie wyświetlania indeksu.
3. Naciśnij przycisk .

Zaznaczenie opcji przesyłania

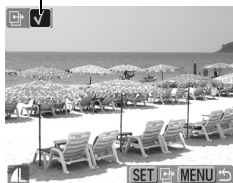

■ [Wszystko]

3 Wybierz opcję [Tak].

1. Za pomocą przycisków **←** i **→** wybierz opcję [Tak].
2. Naciśnij przycisk .

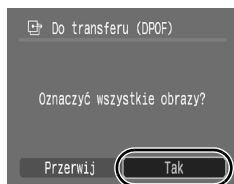

- Zdjęcia są przesyłane w kolejności odpowiadającej numerom plików.
- Można zaznaczyć maksymalnie 998 zdjęć.

Podłączanie do telewizora

Fotografowanie/wyświetlanie przy użyciu telewizora



Korzystając z dostarczonego kabla audio-wideo, można rejestrować lub wyświetlać zdjęcia przy użyciu telewizora.

1 Wyłącz aparat i telewizor.

2 Podłącz kabel audio-wideo do gniazda audio/wideo (A/V OUT) aparatu.

- Otwórz osłonę gniazda, wsuwając paznokieć pod dolną krawędź, a następnie wsuń do końca wtyczkę kabla audio-wideo.

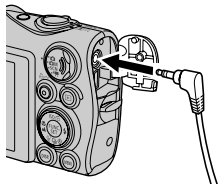

3 Podłącz drugi koniec kabla audio-wideo do gniazda VIDEO IN i AUDIO IN telewizora.

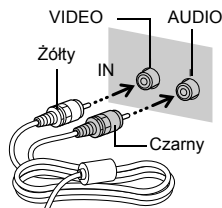

4 Włącz telewizor i przełącz go do trybu sygnału video.

5 Włącz aparat.



- Istnieje możliwość przełączania typu sygnału wideo (NTSC lub PAL) zgodnie ze standardami obowiązującymi w danym regionie (str. 52). Ustawienie domyślne zależy od miejsca zakupu aparatu:
 - NTSC: Japonia, Stany Zjednoczone, Kanada, Tajwan itd.;
 - PAL: Europa, Azja (z wyłączeniem Tajwanu), Oceania itd.
- W przypadku ustawienia niewłaściwego standardu TV obraz z kamery może być wyświetlany nieprawidłowo.

Dostosowywanie aparatu (ustawienia Mój Aparat)

Również za pomocą dotykowego pokrętkła sterującego można wybierać zdjęcia i wykonywać różnorodne operacje. Zobacz [str. 41](#).







Funkcja Mój Aparat umożliwia ustawienie własnego obrazu startowego oraz dźwięków uruchamiania, klawiszy, samowyzwalacza i migawki. Każdy z tych elementów można osobno modyfikować i zapisywać, co pozwala dostosować aparat do indywidualnych upodobań.

Modyfikacja ustawień funkcji

Mój Aparat



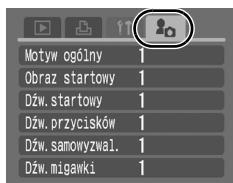

1 Wybierz jedną z pozycji menu.

1. Naciśnij przycisk .
2. Za pomocą przycisków  i  wybierz menu .
3. Za pomocą przycisków  i  wybierz jedną z pozycji menu.



2 Zatwierdź ustawienia.

1. Za pomocą przycisków  i  wybierz element, który chcesz zmodyfikować.
2. Naciśnij przycisk .
 - Wybierz opcję [Motyw ogólny], aby ustawić tę samą wartość wszystkich elementów.

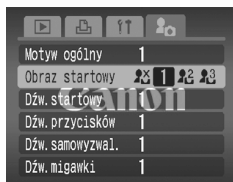

Zapisywanie ustawień funkcji

Mój Aparat



Do ustawień funkcji Mój Aparat jako pozycje menu [2] i [3] mogą być dodawane obrazy zapisane na karcie pamięci oraz nowo zarejestrowane dźwięki. Można też skorzystać z oprogramowania dołączanego do aparatu w celu przesłania obrazów i dźwięków z komputera do aparatu.



Przywrócenie domyślnych ustawień funkcji Mój Aparat wymaga skorzystania z komputera. W tym celu należy użyć oprogramowania dostarczonego z aparatem (ZoomBrowser EX/ImageBrowser).

1 Wybierz jedną z pozycji menu.

1. Naciśnij przycisk .
2. Naciśnij przycisk .
3. Za pomocą przycisków i wybierz menu .
4. Za pomocą przycisków i wybierz pozycję menu, która ma zostać przypisana.

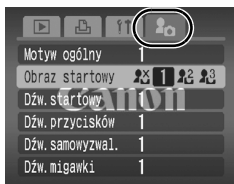

2 Wybierz ustawienie.

1. Za pomocą przycisków i wybierz opcję [2] lub [3].
2. Naciśnij przycisk .

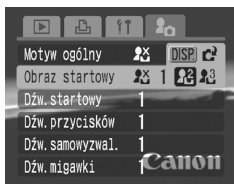



3 Zatwierdź ustawienia.

- [Obraz startowy]



1. Za pomocą przycisków i wybierz zdjęcie, które ma zostać przypisane.
2. Naciśnij przycisk .



- [Dźw.startowy]/[Dźw.przycisków]/ [Dźw.samowyzwal.]/[Dźw.migawki]

1. Za pomocą przycisków ◀ i ▶ wybierz opcję (Zapisz).
2. Naciśnij przycisk .
3. Za pomocą przycisków ◀ i ▶ wybierz opcję  (Zachowaj dźwięk).
4. Naciśnij przycisk .



- Nagrywanie jest automatycznie wstrzymywane po upływie czasu nagrywania.
- Aby odtworzyć dźwięk, wybierz opcję  (Odtwórz).
- Aby zrezygnować z zapamiętywania, wybierz opcję  (Zakończ).

4 Zapisz ustawienie.

1. Za pomocą przycisków ◀ i ▶ wybierz opcję [Tak].
 2. Naciśnij przycisk .
- Aby zrezygnować z zapamiętywania, wybierz opcję [Przerwij].



- Następujące elementy nie mogą być wprowadzane jako ustawienia funkcji Mój Aparat.
 - Filmy
 - Dźwięki nagrane za pomocą funkcji notatki dźwiękowej (str. 160)
 - Dźwięki nagrane za pomocą funkcji Zapis dźwięku (str. 162)
- Dodanie nowego ustawienia funkcji Mój Aparat powoduje usunięcie poprzedniego ustawienia.



Więcej informacji na temat tworzenia i dodawania ustawień funkcji Mój Aparat można znaleźć w dołączonej *Instrukcji oprogramowania*.

Rozwiązywanie problemów

- Aparat (str. 187)
- Po włączeniu aparatu (str. 188)
- Monitor LCD (str. 188)
- Fotografowanie (str. 190)
- Nagrywanie filmów (str. 194)
- Wyświetlanie (str. 195)
- Akumulator/Ładowarka (str. 196)
- Przeglądanie na ekranie telewizora (str. 196)
- Drukowanie na drukarce obsługującej drukowanie bezpośrednie (str. 196)

Aparat

Aparat nie działa.

Zasilanie nie jest włączone.	● Naciśnij przycisk ON/OFF (str. 12).
Pokrywa gniazda karty pamięci/akumulatora jest otwarta.	● Upewnij się, że pokrywa gniazda karty pamięci/akumulatora jest poprawnie zamknięta (str. 10).
Akumulator jest zbyt słaby, aby zasilać aparat (wyświetlany jest komunikat „Wymień/naładuj akumulator”).	<ul style="list-style-type: none"> ● Włóż do aparatu naładowany akumulator (str. 8). ● Skorzystaj z zestawu zasilającego AC Adapter Kit ACK-DC30 (sprzedawanego osobno) (str. 210).
Niedokładny kontakt styków aparatu i akumulatora.	● Przed przystąpieniem do ładowania lub używania akumulatora przetrzyj jego styki miękką, bawełnianą szmatką (str. 206).

Z wnętrza aparatu dobiegają dźwięki.

Zmieniono poziomą lub pionową pozycję aparatu.	● Został uruchomiony mechanizm orientacji aparatu. Jest to normalne i nie świadczy o awarii.
------------------------------------------------	----------------------------------------------------------------------------------------------

Po włączeniu aparatu

Pojawia się komunikat „Blokada karty!”.

Przełącznik ochrony przed zapisem na karcie pamięci SD lub SDHC jest ustawiony w pozycji zablokowanej.

- Na czas zapisu, usuwania lub formatowania karty należy przesunąć przełącznik ochrony przed zapisem do góry (str. 208).

Wyświetlane jest menu Data/Czas.

Wyczerpał się wbudowany litowy akumulator pamięci daty.

- Jak najszybciej naładuj wbudowany akumulator (str. 13).

Monitor LCD

Nic nie jest wyświetlane.

Monitor LCD jest wyłączony.

- Naciśnij przycisk **DISP.** i włącz monitor LCD (str. 54).

Monitor LCD wyłącza się podczas fotografowania.

Jeśli dla funkcji [Oszcz.energii] ustawiona jest wartość [Wył. monitora], monitor LCD będzie gaszony podczas pracy w trybie  w celu oszczędzania energii.

Po włączeniu aparatu ekran jest czarny.

Jako obraz startowy w ustawieniach Mój Aparat został ustawiony obraz niezgodnego typu.

- Zmień obraz startowy w ustawieniach Mój Aparat (str. 184) lub przywróć obraz domyślny za pomocą dostarczanego wraz z aparatem oprogramowania ZoomBrowser EX lub ImageBrowser.

Wyświetlany obraz ciemnieje.

Obraz na monitorze LCD ciemnieje przy silnym świetle słonecznym lub innym jasnym oświetleniu.

- Jest to zachowanie charakterystyczne dla urządzeń zawierających układy CCD i nie stanowi błędu. Efekt nie zostanie zarejestrowany na zdjęciach, lecz zostanie zarejestrowany podczas nagrywania filmów.

Wyświetlacz migocze.

Podczas robienia zdjęć przy oświetleniu jarzeniowym wyświetlacz może migotać.

- Nie jest to błąd aparatu (migotanie będzie widoczne na filmach, ale niewidoczne na zdjęciach).

Na monitorze pojawia się kolorowy pasek (purpurowy).

Efekt ten występuje niekiedy podczas fotografowania jasnych obiektów, na przykład słońca lub innego źródła światła.

- Jest to zachowanie charakterystyczne dla urządzeń zawierających układy CCD i nie stanowi błędu. Kolorowy pasek nie zostanie zarejestrowany na zdjęciach, lecz zostanie zapisany podczas nagrywania filmów.

Pojawia się ikona .

Został ustawiony długi czas naświetlania, prawdopodobnie z powodu niedostatecznego oświetlenia.

- Przełącz tryb stabilizacji na dowolne ustawienie poza opcją [Wył.] (str. 79).
- Zwiększ czułość ISO (str. 104).
- Wybierz dla opcji Auto-przes. ISO dowolne ustawienie oprócz [Wył.] (str. 105).
- Wybierz ustawienie inne niż  (lampa błyskowa wyłączona) (str. 71).
- Ustaw samowyzwalacz i umieść aparat na statywie lub innej podstawie (str. 73).

Pojawia się ikona .

Na karcie pamięci znajdują się informacje o ustawieniach druku, transferu lub pokazu przezroczy zapisane przez inny aparat obsługujący standard DPOF.

- Ustawienia te zostaną nadpisane parametrami ustawionymi przez aparat (str. 146, 174).

Szum na obrazie/Ruchy obiektu na monitorze nie są płynne.

Aparat automatycznie rozjaśnił obraz wyświetlany na monitorze LCD, by zwiększyć jego czytelność w ciemnym otoczeniu (str. 60).

- Nie ma to wpływu na wygląd zapisywanego obrazu.

Fotografowanie

Aparat nie rejestruje obrazu.

Aparat znajduje się w trybie wyświetlania albo jest podłączony do komputera lub drukarki.

- Przejdź do trybu fotografowania (str. 43).
- Jeśli aparat jest podłączony do komputera lub drukarki, przed przejściem do trybu fotografowania odłącz kabel interfejsu.

Trwa ładowanie lampy błyskowej.

- Po naładowaniu lampy błyskowej zapali się pomarańczowy wskaźnik. Od tego momentu możliwe jest fotografowanie (str. 45).

Karta pamięci jest pełna.

- Włóż nową kartę pamięci (str. 9).
- W razie potrzeby prześlij obrazy do komputera i usuń je z karty pamięci, by zwolnić na niej miejsce.

Karta pamięci nie jest poprawnie sformatowana.

- Sformatuj kartę pamięci (str. 65).
- Jeśli ponowne formatowanie karty nie rozwiązuje problemu, może to świadczyć o uszkodzeniu układów logicznych karty. Skontaktuj się najbliższym punktem obsługi klienta firmy Canon.

Karta pamięci typu SD lub SDHC jest zabezpieczona przed zapisem.

- Przesuń przełącznik ochrony przed zapisem w górę (str. 208).

Obraz widziany przez wizjer a obraz zapisywany.

Zapisywany obraz na ogół przedstawia większą scenę, niż widoczna w wizjerze.

- Sprawdź faktyczny rozmiar obrazu na monitorze LCD. Do kadrowania zdjęć z małej odległości używaj monitora LCD (str. 54).

Obraz jest poruszony lub nieostry.

W chwili naciśnięcia przycisku migawki następuje poruszenie aparatu.

- Zapoznaj się z zaleceniami w części „Pojawia się ikona ” (str. 189).

Wspomaganie AF jest wyłączone (ustawienie [Wył.]).

- Wspomaganie AF polega na wykorzystaniu dodatkowej lampy ułatwiającej ustawianie ostrości w przypadku niedostatecznego oświetlenia obiektu. Korzystanie z funkcji wspomaganie AF wymaga jej włączenia, czyli ustawienia opcji [Wł.] (str. 49). Gdy funkcja jest włączona, należy uważać, by nie zasłaniać lampy wspomaganie AF ręką.

Obiekt znajduje się poza zasięgiem ustawienia ostrości.

- Zmień odległość od obiektu, aby znajdował się w zakresie ostrości (str. 214).
- W aparacie może być włączona niepożądana funkcja (np. makro). Wyłącz ją.

Trudno ustawić ostrość na wybranym obiekcie.

- Podczas robienia zdjęcia skorzystaj z funkcji blokowania ostrości lub blokowania AF (str. 100).

Obiekt na zapisanym zdjęciu jest zbyt ciemny.

Niedostateczne oświetlenie.

- Wybierz dla lampy błyskowej ustawienie  (włączona) (str. 71).

Obiekt jest niedoświetlony z powodu bardzo jasnego otoczenia.

- Wybierz jedną z dodatnich wartości (+) parametru kompensacji ekspozycji (str. 107).
- Skorzystaj z funkcji blokowania AE lub pomiaru punktowego (str. 102, 108).

Obiekt jest zbyt daleko, by mogła go oświetlić lampa błyskowa.

- Jeśli używana jest wbudowana lampa błyskowa, upewnij się, że obiekt znajduje się w jej zasięgu (str. 215).
- Zwiększ czułość ISO i powtórz zdjęcie (str. 104).

Obiekt na zapisanym zdjęciu jest zbyt jasny lub cały obraz jest biały.

Obiekt znajduje się za blisko, przez co lampa błyskowa oświetla go zbyt mocno.

- Jeśli używana jest wbudowana lampa błyskowa, upewnij się, że obiekt znajduje się w jej zasięgu (str. 215).

Obiekt jest za bardzo naświetlony z powodu zbyt ciemnego otoczenia.

- Wybierz jedną z ujemnych wartości (–) parametru kompensacji ekspozycji (str. 107).
- Skorzystaj z funkcji blokowania AE lub pomiaru punktowego (str. 102, 108).

Zbyt silne światło świeci bezpośrednio w obiektyw lub jest odbijane od obiektu.









- Zmień kąt ujęcia.

Lampa błyskowa jest włączona.

- Wybierz dla lampy błyskowej ustawienie  (wyłączona) (str. 71).

Na zdjęciu widoczne są szумы.

Zbyt duża czułość ISO.

- Wyższe czułości ISO lub ustawienie  (Auto - czułość wysoka) mogą powodować zwiększenie szumu na zdjęciach. Aby uzyskać lepszą jakość obrazu, używaj możliwie najniższej czułości ISO (str. 104).
- W trybach , , , , , , , , a także podczas korzystania z funkcji Auto-przes. ISO, czułość ISO jest zwiększana automatycznie, co może powodować pojawienie się szumu.

Na obrazie widoczne są białe kropki.

Światło z lampy błyskowej odbija się od unoszącego się w powietrzu kurzu lub owadów. Jest to szczególnie zauważalne w przypadku zdjęć szerokokątnych.

- Efekt ten dotyczy wszystkich aparatów cyfrowych i nie jest spowodowany awarią.

Oczy na zdjęciach są czerwone.

Używanie lampy błyskowej w ciemnym otoczeniu powoduje odbijanie się światła od oczu.

- Włącz (opcja [Wł.]) funkcję redukcji czerwonych oczu w menu Zapisywanie (str. 86). Aby funkcja działała skutecznie, obiekt powinien patrzeć bezpośrednio na lampę redukcji czerwonych oczu. Osobę fotografowaną należy poprosić, by patrzyła bezpośrednio na lampę. Jeszcze lepsze wyniki można osiągnąć, mocniej oświetlając wnętrze lub zmniejszając odległość od obiektu. W celu zapewnienia skuteczniejszego działania migawka jest otwierana dopiero po ok. 1 sekundzie od zapalenia się lampy redukcji czerwonych oczu.
- Aparat umożliwia korygowanie efektu czerwonych oczu na zarejestrowanych zdjęciach (str. 151).

Tempo robienia zdjęć ciągłych maleje.

Spada wydajność karty pamięci.

- Zwiększenie tempa wykonywania zdjęć ciągłych można osiągnąć przez sformatowanie karty w aparacie po przegraniu wszystkich zdjęć z aparatu do komputera (str. 65).

Zapisywanie zdjęć na karcie pamięci trwa bardzo długo.

Karta pamięci została sformatowana w innym urządzeniu.

- Należy korzystać z karty pamięci sformatowanej w danym aparacie (str. 65).

Obiektyw nie chowa się.

Przy włączonym aparacie otwarcie pokrywy gniazda karty pamięci/akumulatora.

- Zamknij pokrywę gniazda karty pamięci/akumulatora, a następnie włącz i wyłącz aparat.

Nagrywanie filmów

Czas nagrywania jest błędnie wyświetlany lub nagrywanie jest nagle przerywane.

Używana jest karta jednego z następujących rodzajów.

- Karta o długim czasie zapisu.
- Karta sformatowana w innym aparacie lub komputerze.
- Karta, na której wielokrotnie nagrywano obrazy i usuwano je z niej.

- Nawet jeśli wyświetlany jest błędny czas nagrywania, film zostanie poprawnie zarejestrowany na karcie pamięci. Poprawne wyświetlanie czasu nagrywania można przywrócić, formatując kartę w danym aparacie (nie dotyczy to kart o długim czasie zapisu) (str. 65).

„!” Na monitorze LCD wyświetlany jest czerwony wykrzyknik „!”, po czym nagrywanie jest automatycznie wstrzymywane.

Brakuje wolnego miejsca na wbudowanej pamięci aparatu.

- Spróbuj następujących rozwiązań.
 - Przed rozpoczęciem nagrywania wykonaj pełne formatowanie karty (str. 65)
 - Zmniejsz rozdzielczość (str. 91).
 - Użyj szybkiej karty pamięci (np. SDC-512MSH)

Powiększenie nie działa.

Dźwignia powiększenia jest przesuwana podczas pracy w trybie filmu.

- Ustaw powiększenie przed rozpoczęciem nagrywania w trybie filmu (str. 66). Podczas nagrywania filmów można używać powiększenia cyfrowego — wyłącznie w trybie Standard (str. 67).

Wyświetlanie

Wyświetlanie jest niemożliwe.

Podjęto próbę przeglądania obrazów zarejestrowanych innym aparatem lub poddanych obróbce na komputerze.

- Przeglądanie obrazów, które stwarzają problemy, jest niekiedy możliwe po ich wgraniu do aparatu za pośrednictwem dostarczanego z aparatem oprogramowania ZoomBrowser EX lub ImageBrowser.

Podczas modyfikacji zdjęć na komputerze zmieniono nazwę lub położenie pliku.

- Zmień nazwę lub położenie pliku stosownie do wymagań formatu plików aparatu. (Więcej informacji można znaleźć w *Instrukcji oprogramowania*).

Nie można edytować zdjęć.

Niektórych zdjęć zrobionych innym aparatem nie można edytować.

Filmy nie są poprawnie odtwarzane.

Odtwarzanie filmów rejestrowanych z dużą rozdzielczością lub szybkością nagrywania może nie być płynne, jeśli używana jest karta pamięci o długim czasie odczytu.

Podczas odtwarzania filmu na komputerze, który nie ma dostatecznych zasobów systemowych, może występować utrata klatek i przerywane odtwarzanie dźwięku.

Filmy nagrane za pomocą tego aparatu mogą nie być poprawnie odtwarzane w innym aparacie.

Odczyt obrazów z karty pamięci jest bardzo powolny.

Karta pamięci została sformatowana w innym urządzeniu.

- Należy korzystać z karty pamięci sformatowanej w danym aparacie (str. 65).

Akumulator/Ładowarka

Akumulator szybko się wyczerpuje.

Nie jest wykorzystywana pełna pojemność akumulatora.

- Zobacz część Środki ostrożności dotyczące baterii i akumulatorów (str. 206).

Szybka utrata mocy w temperaturze pokojowej (23°C) sygnalizuje osiągnięcie końca czasu eksploatacji akumulatora.

- Wymień akumulator na nowy (str. 9).

Akumulator nie ładuje się.

Akumulator osiągnął koniec czasu eksploatacji.

- Wymień akumulator na nowy (str. 9).

Przeglądanie na ekranie telewizora

Na ekranie telewizora nie ma obrazu lub jest on zniekształcony.

Nieprawidłowe ustawienie systemu wideo.

- Ustaw system wideo (NTSC lub PAL) odpowiedni dla używanego telewizora (str. 52).

Fotografowanie w trybie Panorama.

- Jeśli ustawiony jest tryb Panorama, obraz nie będzie wyświetlany na ekranie telewizora. Należy fotografować w innym trybie (str. 44).

Drukowanie na drukarce obsługującej drukowanie bezpośrednie

Drukarka nie drukuje.

Aparat i drukarka nie są prawidłowo połączone.

- Podłącz aparat do drukarki właściwym kablem.

Drukarka nie jest podłączona do zasilania.

- Włącz drukarkę.

Wybrana jest niewłaściwa metoda połączenia do drukarki.

- W menu [**IT**] wybierz pozycję [Metoda wydruku] i ustaw wartość [Auto] (str. 52).

Lista komunikatów

Podczas fotografowania lub wyświetlania na monitorze LCD aparatu mogą pojawiać się następujące komunikaty. Wykaz komunikatów, które mogą zostać wyświetlone podczas podłączania do drukarki, można znaleźć w *Instrukcji drukowania bezpośredniego*.

Aparat jest zajęty

Trwa zapis obrazu na karcie pamięci lub uruchamiany jest tryb wyświetlania. Przywracane są domyślne ustawienia aparatu lub menu.

Brak karty pamięciowej

Karta pamięci nie została włożona przed włączeniem aparatu lub została włożona odwrotnie (str. 9).

Blokada karty!

Karta pamięci typu SD lub SDHC jest zabezpieczona przed zapisem (str. 208).

Nie można zapisać!

Podjęto próbę zrobienia zdjęcia bez włożonej karty pamięci lub z nieprawidłowo włożoną kartą pamięci bądź próbę dołączenia notatki dźwiękowej do filmu.

Błąd karty pamięciowej

Karta pamięci może być uszkodzona. Być może problem można usunąć, formatując kartę w danym aparacie (str. 65). Jeśli komunikat jest wyświetlany nawet w przypadku karty dostarczonej z aparatem, należy skontaktować się z punktem obsługi klienta firmy Canon, gdyż może to świadczyć o problemie z aparatem.

Brak miejsca na karcie

Karta pamięci została zapełniona i nie można rejestrować ani zapisywać na niej dalszych zdjęć. Nie można także zapisywać ustawień obrazów, plików nagranych za pomocą funkcji Zapis dźwięku ani notatek dźwiękowych.

Błąd nazwy pliku!

Utworzenie nazwy pliku nie było możliwe, gdyż istnieje zdjęcie o takiej samej nazwie, jaką aparat próbuje utworzyć lub z powodu osiągnięcia największego możliwego numeru pliku. W menu *Nastawy Ogólne* należy ustawić wartość parametru [Numery plików] na [Autom. od 1]; można też przegrać wszystkie pożądane zdjęcia do komputera, a następnie sformatować kartę pamięci. Należy pamiętać, że formatowanie spowoduje usunięcie wszystkich zapisanych obrazów i innych danych.

Wymień/naładuj akumulator

Akumulator jest za słaby, by zasilac aparat. Jak najszybciej wymień akumulator na naładowany lub naładuj go. Ponadto zobacz część Środki ostrożności dotyczące baterii i akumulatorów ([str. 206](#)).

Nie ma obrazów

Na karcie pamięci nie są zapisane żadne obrazy.

Obraz jest zbyt duży

Podjęto próbę odtworzenia obrazu większego niż 5616 × 3744 pikseli lub filmu o zbyt dużej objętości danych obrazu.

Niezgodny JPEG

Podjęto próbę otworzenia niezgodnego obrazu JPEG (np. poddanego edycji na komputerze).

RAW

Podjęto próbę otwarcia niezgodnego obrazu RAW.

Niezidentyfikowany obraz

Podjęto próbę otworzenia obrazu o uszkodzonych danych, obrazu nagranych w formacie aparatu innego producenta lub obrazu, który został przesłany do komputera i tam zmodyfikowany.

Nie można powiększyć!

Podjęto próbę powiększenia obrazu zapisanego przez inny aparat lub w innym formacie danych, obrazu zmodyfikowanego na komputerze lub film.

Nie można obrócić

Podjęto próbę obrócenia obrazu zapisanego przez inny aparat, zapisanego w innym formacie danych lub zmodyfikowanego na komputerze.

Niezgodny WAVE

Nie można dodać notatki dźwiękowej do bieżącego obrazu, gdyż typ danych istniejącej notatki jest niepoprawny. Nie można także odtworzyć dźwięku.

Nie można zarejestrować!

Podjęto próbę ustawienia jako obrazu startowego obrazu zarejestrowanego w innym aparacie lub filmu.

Nie można modyfikować obrazu

Podjęto próbę zastosowania efektu *Moje kolory*, korekty czerwonych oczu lub zmiany wielkości do filmu lub obrazu zarejestrowanego innym aparatem. Ewentualnie podjęto próbę zmiany wielkości zdjęcia zarejestrowanego z użyciem opcji **W** lub takiego, któremu już wcześniej zmieniono wielkość na **XS**.

Nie można nadać kategorii

Podjęto próbę przypisania kategorii obrazowi zarejestrowanemu innym aparatem.

Nie można modyfikować

Usunięcie efektu czerwonych oczu nie jest możliwe, gdyż na obrazie nie wykryto czerwonych oczu.

Nie można transferować!

Podczas przesyłania obrazów do komputera z poziomu menu *Transfer bezpośr.* został wybrany obraz uszkodzony bądź zarejestrowany innym aparatem. Komunikat pojawia się również w przypadku próby wybrania filmu przy włączonej opcji [Tłó Windows] w menu *Transfer bezpośr.*

Obraz chroniony!

Podjęto próbę usunięcia lub modyfikacji chronionego obrazu, filmu lub notatki dźwiękowej.

Zbyt wiele oznaczeń

Wprowadzono oznaczenia ustawień druku, transferowania lub pokazu przezroczy dla zbyt wielu obrazów. Dalsze przetwarzanie nie jest możliwe.

Nie można zakończyć operacji!

Nie było możliwe zapisanie części ustawień druku, transferu lub pokazu przezroczy.

Nie można wybrać obrazu

Podjęto próbę wprowadzenia ustawień druku dla obrazu w formacie innym niż JPEG.

Nie można wybrać

Przy próbie wybrania zakresu zdjęć na potrzeby przypisania kategorii przy użyciu funkcji Moja kateg., ochrony lub usuwania zdjęć albo określenia ustawień drukowania zostało wybrane zdjęcie początkowe o numerze pliku większym niż zdjęcia końcowego lub zdjęcie końcowe o numerze pliku mniejszym niż zdjęcia początkowego. Albo wybrano więcej niż 500 zdjęć.

Błąd komunikacji

Pobranie obrazu do komputera nie było możliwe ze względu na zbyt dużą liczbę (ok. 1000) obrazów zapisanych na karcie pamięci. Do przesłania zdjęć należy użyć czytnika kart (USB) lub adaptera kart PCMCIA.

Błąd obiektywu, włącz aparat

Wystąpił błąd podczas przesuwania obiektywu, co spowodowało automatyczne wyłączenie aparatu. Błąd ten może być spowodowany przytrzymaniem obiektywu podczas przesuwania bądź nadmierną ilością pyłu lub piasku w powietrzu. Spróbuj włączyć aparat i kontynuować robienie zdjęć lub odtwarzanie. Jeśli komunikat jest nadal wyświetlany, skontaktuj się punktem obsługi klienta firmy Canon, gdyż może to świadczyć o uszkodzeniu obiektywu.

Exx

(xx: numer) Aparat wykrył błąd. Wyłącz i ponownie włącz aparat, a następnie przejdź do fotografowania lub przeglądania. Ponowne pojawienie się kodu błędu sygnalizuje problem. Zanotuj numer błędu i skontaktuj się z punktem obsługi klienta firmy Canon. Jeśli kod błędu jest wyświetlany bezpośrednio po zrobieniu zdjęcia, obraz mógł nie zostać zapisany. Sprawdź obraz w trybie wyświetlania.

Dodatek

Środki ostrożności

- Przed rozpoczęciem korzystania z aparatu należy zapoznać się z poniższymi uwagami dotyczącymi bezpieczeństwa oraz z informacjami zawartymi w części „Środki ostrożności”. Z aparatu należy zawsze korzystać zgodnie z zaleceniami.
- Środki ostrożności przedstawione na kolejnych stronach mają umożliwić użytkownikowi bezpieczną i prawidłową eksploatację aparatu wraz z akcesoriami, a także zapobiec ewentualnym obrażeniom ciała lub uszkodzeniom urządzeń.
- Pojęcie „urządzenie” oznacza aparat, ładowarkę lub sprzedawany oddzielnie zasilacz Compact Power Adapter.
- Pojęcie „akumulator” oznacza pakiet akumulatorów.

Ostrzeżenia

Urządzenia

- **Nie należy kierować aparatu bezpośrednio w stronę słońca ani silnych źródeł światła.**
Może to spowodować uszkodzenie matrycy CCD aparatu lub wzroku użytkownika.
- **Urządzenia należy przechowywać w miejscu niedostępnym dla dzieci.**
 - Pasek może zacisnąć się na szyi dziecka i spowodować uduszenie.
 - Karta pamięci może zostać przypadkowo połknięta, co stwarza poważne niebezpieczeństwo. W takim przypadku należy natychmiast skontaktować się z lekarzem.

Urządzenia

- **Nie należy samodzielnie demontować ani modyfikować jakichkolwiek części urządzeń, jeśli nie zostało to wyraźnie opisane w niniejszej instrukcji.**
- **Aby uniknąć niebezpieczeństwa porażenia prądem elektrycznym o wysokim napięciu, nie należy dotykać lampy błyskowej aparatu, jeśli uległa uszkodzeniu.**
- **Należy natychmiast przerwać korzystanie z urządzenia, jeśli wydobywa się z niego dym lub trujące opary.**
- **Urządzenie należy chronić przed kontaktem z wodą i innymi cieczami. W przypadku zetknięcia się zewnętrznej obudowy urządzenia z cieczą lub zasolonym powietrzem należy ją przetrzeć do sucha miękką, chłonną ściereczką.**

Dalsze korzystanie z urządzenia może spowodować pożar lub porażenie prądem elektrycznym. W takim przypadku należy natychmiast wyłączyć aparat i wyjąć z niego akumulator lub odłączyć ładowarkę bądź zasilacz Compact Power Adapter od gniazda sieci elektrycznej. Następnie należy skonsultować się z dystrybutorem aparatu lub najbliższym punktem obsługi klienta firmy Canon.
- **Do czyszczenia i konserwacji urządzeń nie należy stosować środków zawierających alkohol, benzynę ekstrakcyjną, rozcieńczalniki lub inne substancje łatwopalne.**
- **Kabel zasilania należy chronić przed przecięciem, uszkodzeniem bądź przyciśnięciem ciężkimi przedmiotami; nie wolno go modyfikować.**
- **Należy korzystać wyłącznie z zalecanych akcesoriów zasilających.**
- **Kabel zasilania należy regularnie odłączać. Ponadto należy wycierać kurz i zabrudzenia, które mogą gromadzić się na wtyczce oraz na zewnętrznej części gniazda sieci elektrycznej i obok niego.**
- **Nie należy dotykać kabla zasilania mokrymi rękoma.**

Dalsze korzystanie z urządzenia może spowodować pożar lub porażenie prądem elektrycznym.

Baterie lub akumulatory

- **Nie należy umieszczać akumulatora w pobliżu źródeł ciepła ani wystawiać go na bezpośrednie działanie ognia lub gorąca.**
- **Nie należy zanurzać akumulatora w wodzie (także w wodzie morskiej).**
- **Nie należy demontować, modyfikować ani podgrzewać akumulatora.**
- **Należy chronić akumulator przed upuszczeniem bądź silnymi uderzeniami mogącymi spowodować uszkodzenie obudowy.**
- **Należy korzystać wyłącznie z zalecanego akumulatora oraz akcesoriów.**

Korzystanie z akumulatora, który nie jest przeznaczony do użytku wraz z opisywanym urządzeniem, grozi wybuchem lub wyciekami, a w rezultacie może spowodować pożar, obrażenia ciała oraz uszkodzenie znajdujących się w pobliżu przedmiotów. W przypadku zetknięcia się elektrolitu wyciekającego z baterii lub akumulatora z oczami, ustami, skórą lub odzieżą należy natychmiast przepłukać je wodą i zgłosić się po pomoc lekarską.

- **Aby uniknąć niebezpieczeństwa pożaru i innych zagrożeń, po zakończeniu ładowania akumulatorów lub gdy aparat nie jest używany, należy odłączyć ładowarkę i zasilacz Compact Power Adapter od aparatu i gniazda sieci elektrycznej.**
- **Podczas ładowania akumulatorów nie należy przykrywać ładowarki żadnymi przedmiotami, takimi jak obrusy, dywany, narzuty na łóżka lub poduszki.**

Pozostawienie podłączonych urządzeń na dłuższy czas może spowodować ich przegrzanie i zniekształcenie, a w rezultacie być przyczyną pożaru.

- **Do ładowania akumulatora należy stosować wyłącznie wskazaną ładowarkę.**
- **Ładowarka i zasilacz Compact Power Adapter są przeznaczone wyłącznie do użytku z opisywanym aparatem. Nie należy korzystać z nich z innymi urządzeniami.**

W takim przypadku istnieje ryzyko przegrzania i zniekształcenia zasilacza, co stwarza niebezpieczeństwo pożaru lub porażenia prądem elektrycznym.

- **Przed wyrzuceniem baterii lub akumulatora należy zakleić styki taśmą lub innym materiałem izolacyjnym, aby zapobiec bezpośredniemu kontaktowi z innymi przedmiotami.**

Kontakt z metalowymi elementami innych materiałów w pojemniku na odpady może spowodować pożar lub wybuch.

Inne

- **Nie należy korzystać z lampy błyskowej w bezpośredniej bliskości oczu ludzi lub zwierząt. Wystawienie na silne światło lampy błyskowej może spowodować uszkodzenie wzroku.**
W szczególności podczas korzystania z lampy błyskowej należy zachować odległość co najmniej jednego metra od małych dzieci.
- **Przedmioty wrażliwe na działanie pola magnetycznego (takie jak karty kredytowe) należy trzymać z dala od głośnika aparatu.**
W przeciwnym razie może dojść do utraty danych bądź problemów z działaniem.

⚠ Przewagi

Urządzenia

- **Nosząc aparat na pasku, należy chronić go przed upuszczeniem, silnymi uderzeniami oraz wstrząsami.**
- **Należy uważać, aby nie uderzać ani nie naciskać mocno końca obiektywu.**
Wymienione działania mogą spowodować obrażenia ciała lub uszkodzenie urządzenia.
- **Nie należy przechowywać urządzeń w miejscach wilgotnych lub zakurzonych.**
- **Nie należy dopuścić do zetknięcia się metalowych przedmiotów (takich jak szpilki czy klucze) lub zanieczyszczeń ze stykami lub wtyczką ładowarki.**
Może to doprowadzić do pożaru, porażenia prądem elektrycznym lub innych uszkodzeń.
- **Nie należy używać, umieszczać ani przechowywać urządzenia w miejscach wystawionych na działanie silnych promieni słonecznych bądź wysokich temperatur, np. na desce rozdzielczej lub w bagażniku samochodu.**
- **Nie należy korzystać z urządzeń w sposób powodujący przeciążenie gniazda sieci elektrycznej lub przewodów. Nie należy korzystać z urządzeń w przypadku uszkodzenia kabla zasilania lub jego wtyczki; wtyczka powinna być właściwie podłączona do gniazda sieci elektrycznej.**
- **Nie należy korzystać z urządzeń w miejscach o słabej wentylacji.**
W powyższych przypadkach może dojść do wycieku elektrolitu, przegrzania lub wybuchu, a w rezultacie — do pożaru, poparzeń lub innych uszkodzeń ciała. Wysoka temperatura może również spowodować zniekształcenie obudowy.
- **Jeśli aparat nie jest używany przez dłuższy czas, należy wyjąć z niego lub z ładowarki akumulator. Urządzenia należy przechowywać w bezpiecznym miejscu.**
Akumulator może ulec rozładowaniu.

Urządzenia

- Nie należy podłączać zasilaczy Compact Power Adapter ani ładowarek do takich urządzeń, jak transformatory wykorzystywane podczas podróży zagranicznych, ponieważ może to powodować nieprawidłowe działanie urządzeń, nadmierne wydzielanie ciepła, pożar, porażenie prądem elektrycznym lub obrażenia ciała.

Lampa błyskowa

- Nie należy korzystać z lampy błyskowej, jeśli na jej powierzchni znajdują się zabrudzenia, kurz lub inne substancje.
- Należy uważać, aby podczas fotografowania nie zasłaniać lampy błyskowej palcami lub odzieżą.
Może to spowodować uszkodzenie lampy błyskowej, którego oznakami są dym i hałas. Nadmierne nagromadzenie ciepła może doprowadzić do uszkodzenia lampy błyskowej.
- Nie należy dotykać powierzchni lampy błyskowej po wykonaniu krótko po sobie kilku zdjęć.
Może to wywołać oparzenia.

Zapobieganie awariom

Unikanie silnych pól magnetycznych

- W żadnym razie nie należy umieszczać aparatu fotograficznego w bezpośredniej bliskości silników elektrycznych lub innych urządzeń wytwarzających silne pole elektromagnetyczne.
Wystawienie na działanie silnego pola magnetycznego może spowodować nieprawidłowe działanie urządzenia lub utratę zapisanych zdjęć.

Unikanie problemów związanych ze skraplaniem pary wodnej

- Aby uniknąć skraplania pary wodnej w przypadku szybkiego przeniesienia urządzenia z zimnego do ciepłego miejsca, urządzenie należy umieścić w zamkniętym, wodoszczelnym worku plastikowym. Przed wyjęciem urządzenia z worka należy odczekać, aż wyrówna się temperatura.
Szybkie przeniesienie urządzenia z zimnego do ciepłego miejsca może spowodować skroplenie się pary wodnej na powierzchniach wewnętrznych i zewnętrznych.



Postępowanie w przypadku skroplenia się pary wodnej wewnątrz aparatu

- Należy natychmiast zaprzestać korzystania z aparatu.
Dalsze używanie urządzenia może spowodować jego uszkodzenie.
W takim przypadku należy wyjąć z aparatu kartę pamięci i akumulator lub odłączyć od niego zasilacz Compact Power Adapter, a następnie odczekać przed ponownym użyciem urządzenia, aż wilgoć całkowicie wyparuje.

Obsługa akumulatorów

Poziom naładowania akumulatora

- Zostanie wyświetlona następująca ikona i komunikat.

Ikony	Komunikat
	Wystarczające naładowanie akumulatora.
	Należy wkrótce naładować akumulator, aby móc przez dłuższy okres użytkować aparat.
 (miga na czerwono)	Niski poziom naładowania akumulatora. Należy naładować akumulator.
Wymień baterie	Akumulator jest wyczerpany i dalsza praca aparatu jest niemożliwa. Należy jak najszybciej wymienić akumulator.

Środki ostrożności dotyczące baterii i akumulatorów

- **Styki akumulatora należy zawsze utrzymywać w czystości.**
Zanieczyszczenia na stykach mogą utrudniać przepływ prądu między akumulatorem a aparatem. Przed przystąpieniem do ładowania lub używania akumulatora należy przetrzeć jego styki miękką bawełnianą szmatką.
- **Niskie temperatury mogą być przyczyną zmniejszenia mocy baterii lub akumulatorów, czyli ikona słabej baterii () może pojawić się wcześniej niż zwykle.**
W takich warunkach można usprawnić pracę akumulatora, ogrzewając go w kieszeni tuż przed użyciem.
- **Wkładając akumulator do kieszeni, należy się upewnić, że nie ma w niej metalowych przedmiotów, które mogłyby spowodować zwarcie (np. breloka do kluczy).**
Może to spowodować zwarcie akumulatora.
- **Nie należy dopuścić do zetknięcia się metalowych przedmiotów (np. breloka do kluczy) ze stykami (+) i (-) (rys. A).**
Podczas przenoszenia lub przechowywania akumulatora należy zawsze zakładać na niego osłonę styków (rys. B).
Nieprzestrzeganie tych zaleceń może doprowadzić do uszkodzenia akumulatora.

Rys. A



Rys. B

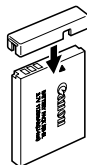

Sposób założenia osłony styków może wskazywać stopień naładowania akumulatora (rys. C, D).

Rys. C
Akumulator naładowany

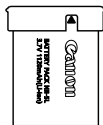

Nałóż osłonę tak, by widoczny był symbol ▲

Rys. D
Akumulator wyczerpany



Nałóż osłonę odwrotnie niż pokazano na rys. C.

- Zaleca się całkowite wyczerpanie akumulatora w aparacie, a następnie składowanie go w pomieszczeniu o niskiej wilgotności względnej i temperaturze w zakresie 0 – 30°C. Przechowywanie w pełni naładowanego akumulatora przez dłuższy czas (około roku) może negatywnie wpłynąć na jego żywotność i wydajność. Jeśli akumulator nie jest używany przez dłuższy czas, należy go raz do roku w pełni naładować, a następnie całkowicie rozładować w aparacie.

Ładowanie akumulatora

- Akumulator wykorzystuje ogniwa litowo-jonowe, przez co nie jest konieczne rozładowanie go przed naładowaniem.
- Pełne naładowanie całkowicie rozładowanego akumulatora trwa około 2 godzin i 5 minut (według standardowych metod testowania firmy Canon).
 - Zaleca się ładowanie akumulatora w temperaturze otoczenia, w zakresie 5 – 40°C.
 - Czas ładowania może być różny w zależności od temperatury otoczenia i poziomu naładowania akumulatora.
- W celu zapewnienia maksymalnego poziomu naładowania zaleca się ładowanie akumulatora w dniu jego zamontowania w aparacie lub w dniu poprzednim.
 - Nawet naładowany akumulator ulega naturalnemu rozładowywaniu.
- Jeśli wydajność akumulatora jest niska nawet po pełnym naładowaniu, świadczy to o przekroczeniu żywotności akumulatora i konieczności jego wymiany.

Obsługa karty pamięci

Karty pamięci typu SD lub SDHC Przełącznik ochrony przed zapisem

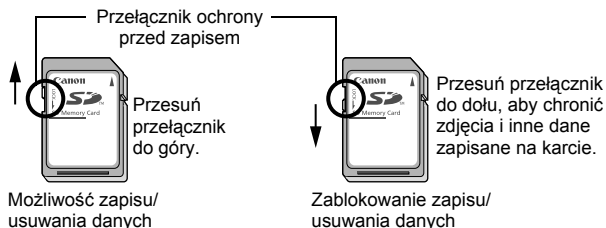

Środki ostrożności podczas obsługi kart pamięci

- Karty pamięci to precyzyjne urządzenia elektroniczne. Nie należy ich zginać, ścisnąć ani narażać na wstrząsy lub wibracje.
- Karty pamięci nie wolno demontować ani modyfikować.
- Nie należy dopuścić do zetknięcia się styków z tyłu karty z zanieczyszczeniami, wodą ani ciałami obcymi. Nie należy dotykać styków rękami ani przedmiotami metalowymi.
- Nie należy zdejmować oryginalnej etykiety z karty pamięci ani zaklejać jej inną etykietą.
- Pisząc po karcie pamięci, nie należy używać ołówka ani długopisu. Można korzystać wyłącznie z pisaka o miękkiej końcówce (np. flamastra).
- Kart pamięci nie należy przechowywać w następujących miejscach:
 - narażonych na kontakt z kurzem, pyłem lub piaskiem;
 - wystawionych na wysoką wilgotność i wysokie temperatury.
- Zaleca się tworzenie kopii zapasowych wszelkich ważnych danych zapisanych na karcie, gdyż możliwe jest uszkodzenie lub skasowanie części lub całości danych na karcie w wyniku zakłóceń elektrycznych, wyładowań elektrostatycznych bądź uszkodzenia aparatu lub karty.

Formatowanie

- **Należy pamiętać, że formatowanie (inicjowanie) karty pamięci powoduje usunięcie wszystkich danych, w tym obrazów chronionych.**
- **Zaleca się korzystanie z kart pamięci sformatowanych w danym aparacie.**
 - Karta pamięci dostarczona wraz z aparatem może być wykorzystywana bez formatowania.
 - Przyczyną nieprawidłowego funkcjonowania aparatu niekiedy może być uszkodzona karta pamięci. W takim przypadku problem może rozwiązać ponowne sformatowanie karty pamięci.
 - Problemy z działaniem kart pamięci firmy innej niż Canon można niekiedy rozwiązać przez ich ponowne sformatowanie.
 - Karty pamięci sformatowane w innych aparatach, komputerach lub urządzeniach peryferyjnych mogą nie działać poprawnie z tym aparatem. W takich przypadkach należy ponownie sformatować kartę za pomocą tego aparatu.
- **W razie problemów z formatowaniem karty w aparacie należy wyłączyć aparat i ponownie włożyć kartę pamięci. Następnie należy włączyć aparat i ponownie próbę formatowania.**
- **Przekazując lub wyrzucając kartę pamięci, należy zachować ostrożność. Operacje formatowania i usuwania danych z karty pamięci powodują jedynie zmianę zapisanych na karcie informacji o strukturze plików i nie zapewniają całkowitego skasowania zawartości karty.**

Wyrzucając kartę, należy przedsięwziąć odpowiednie środki ostrożności (na przykład fizycznie zniszczyć kartę), aby zapobiec ujawnieniu informacji osobistych.

Korzystanie z zestawu AC Adapter Kit (sprzedawanego osobno)

Podczas długotrwałego używania aparatu lub podłączania go do komputera zaleca się korzystanie ze sprzedawanego osobno zestawu zasilającego AC Adapter Kit ACK-DC30.



Przed włączeniem lub odłączeniem zasilacza sieciowego należy wyłączyć aparat.

- 1 Podłącz przewód zasilania do zasilacza Compact Power Adapter, a jego drugi koniec do gniazdka sieciowego.**

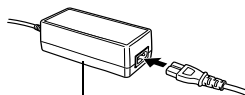

Zasilacz Compact Power Adapter CA-DC10

- 2 Otwórz pokrywę gniazda karty pamięci/akumulatora, przesunij blokadę akumulatora w kierunku wskazanym przez strzałkę i włóż łącznik DC aż do jego zablokowania.**

- Zamknij pokrywę gniazda karty pamięci/akumulatora.

Blokada akumulatora

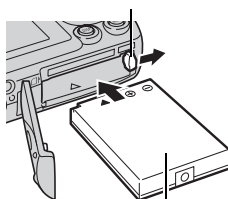

Łącznik DC DR-30

- 3 Otwórz osłonę gniazł łącznika DC i podłącz przewód do gniazda DC.**

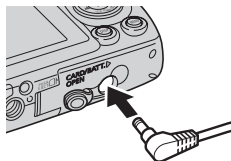

Używanie zewnętrznej lampy błyskowej (sprzedawanej osobno)

Lampa błyskowa o dużej mocy HF-DC1

Dodatkowa lampa błyskowa pozwala uzupełnić możliwości lampy wbudowanej w sytuacjach, gdy obiekt znajduje się za daleko, by mógł być odpowiednio oświetlony. Postępuj zgodnie z następującą procedurą, aby przytwierdzić aparat i lampę błyskową o dużej mocy do wspornika. Należy się również zapoznać z instrukcjami dołączonymi do lampy błyskowej.

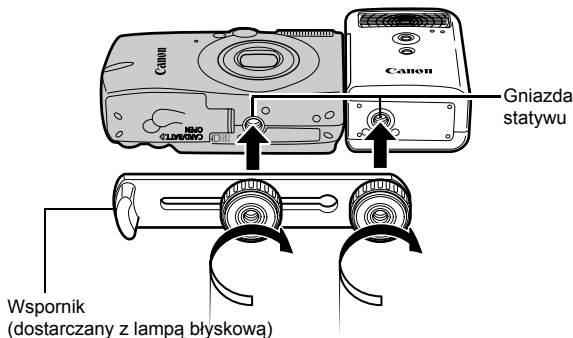

- W miarę rozładowywania akumulatorów czas ładowania lampy błyskowej będzie się wydłużał. Po zakończeniu pracy z lampą błyskową należy zawsze ustawić przełącznik zasilania/pokrętko trybów fotografowania w pozycji [OFF].
- Należy uważać, by podczas pracy z lampą błyskową nie dotykać palcami okna lampy ani czujnika.
- Użycie innej lampy błyskowej w małej odległości może spowodować błyśnięcie lampy.
- Lampa błyskowa o dużej mocy może się nie uruchomić na zewnątrz przy świetle dziennym oraz w przypadku braku przedmiotów odbijających światło.
- Podczas wykonywania serii zdjęć lampa błyśnie jedynie przy pierwszym zdjęciu, a przy kolejnych już nie.
- Śruby mocujące należy dokładnie dokręcić, aby nie uległy poluzowaniu. Niedokładne dokręcenie śrub może spowodować upadek i uszkodzenie aparatu i lampy błyskowej.



- Przed przykręceniem wspornika do lampy błyskowej należy się upewnić, że włożony jest akumulator litowy (typu CR123A lub DL123).
- Aby zapewnić poprawne oświetlenie obiektów, należy tak zamontować lampę, aby stykała się z bokiem aparatu i była ustawiona równoległe z przednim panelem aparatu.
- Po zamontowaniu lampy błyskowej można nadal korzystać ze statywu.

■ Akumulatory

● Znacznie ograniczony czas pracy

Jeśli czas pracy akumulatora znacznie się skrócił, dokładnie przetrzyj jego styki suchą szmatką. Styki mogą być zanieczyszczone od dotykania palcami.

● Użytkowanie w niskich temperaturach

Należy nabyć zapasowy akumulator litowy (CR123A lub DL123). Przed wymianą akumulatora w lampie błyskowej na zapasowy zaleca się jego ogrzanie, na przykład w kieszeni.

● Dłuższe przerwy w użytkowaniu

Pozostawienie akumulatora w lampie błyskowej może spowodować wyciek elektrolitu, a tym samym uszkodzenie produktu. Akumulator należy wyjąć z lampy błyskowej i przechowywać w chłodnym, suchym miejscu.

Konserwacja aparatu

Do czyszczenia aparatu nie wolno używać rozpuszczalników, benzyny ani wody. Substancje te mogą spowodować zdeformowanie lub uszkodzenie elementów aparatu.

Obudowa aparatu

Obudowę aparatu należy czyścić miękką szmatką lub ściereczką do czyszczenia okularów.

Obiektyw

Obiektyw należy najpierw oczyścić za pomocą przeznaczonego do czyszczenia obiektywów pędzelka z gruszką. Pozostałe zanieczyszczenia należy usunąć, delikatnie przecierając obiektyw miękką szmatką.



Do czyszczenia obudowy i obiektywu aparatu nie wolno używać rozpuszczalników organicznych. Jeśli zanieczyszczenia nie dają się usunąć, należy się skontaktować z najbliższym punktem obsługi klienta firmy Canon. Adresy znajdują się w broszurze Canon European Warranty System (EWS).

Wizjer i monitor LCD

Kurz i zanieczyszczenia należy usuwać za pomocą przeznaczonego do czyszczenia obiektywów pędzelka z gruszką. Wszelkie pozostałe zabrudzenia należy delikatnie usunąć miękką szmatką lub ściereczką do czyszczenia okularów.



Nie wolno mocno pocierać ani naciskać monitora LCD. Może to doprowadzić m.in. do uszkodzenia monitora.

Dane techniczne

Wszystkie dane ustalono z wykorzystaniem standardowych metod testowania firmy Canon. Dane mogą ulec zmianie bez wcześniejszego uprzedzenia.

DIGITAL IXUS 960 IS

	(W): maks. oddalenie (T): maks. przybliżenie
Rzeczywista liczba pikseli	: Ok. 12,1 mln
Czujnik obrazu	: Matryca CCD 1/1,7 cala (łącna liczba pikseli: ok. 12,4 mln)
Obiektyw	: 7,7 (W) – 28,5 (T) mm (w przeliczeniu na kliszę 35 mm: 36 (W) – 133 (T) mm (f/2,8 (W) – f/5,8 (T))
Powiększenie cyfrowe	: ok. 4x (do ok. 15x w połączeniu z powiększeniem optycznym)
Wizjer optyczny	: Wizjer obrazu rzeczywistego z przybliżeniem
Monitor LCD	: Kolorowy wyświetlacz LCD LTIPS TFT o przekątnej 2,5 cala, ok. 230 tys. pikseli (pokrycie obrazu 100%)
System AF	: Ostrość automatyczna TTL Wykryj twarz/AiAF (9-punktowa)/Centrum* * Można wybrać wielkość ramki AF
Zakres ostrości	: Normalnie: 50 cm – nieskończoność Makro: 5 – 50 cm (W)/40 – 50 cm (T) Nieskończoność: 3 m – nieskończoność Dzieci i zwierzęta: 1 m – nieskończoność
Migawka	: Migawka mechaniczna + migawka elektroniczna
Czasy naświetlania	: 15 – 1/1600 s • Czas naświetlania zależy od trybu wykonywania zdjęć. • Przy długich czasach naświetlania (1,3 s i dłużej) stosowana jest redukcja szumów.
Stabilizacja obrazu	: Metoda przesuwania obiektywu Ciągła/Przy zdjęciu*/Pionowa*/Wyłączona * Tylko obrazy nieruchome

System pomiaru	: Wielosegmentowy* ¹ , centralny ważony uśredniony lub punktowy* ² *1 Po wybraniu dla opcji [Ramka AF] ustawienia [Wykrytwarz] uwzględniana jest również jasność twarzy *2 Ustalony na środku
Kompensacja ekspozycji	: W zakresie ± 2 jednostek, co 1/3 jednostki
Czułość ISO (standardowa czułość wyjściowa, indeks zalecanej ekspozycji)	: Auto*, Auto – czułość wysoka*, ISO 80/100/200/400/800/1600 * Aparat automatycznie ustawia optymalną czułość.
Balans bieli	: Auto, Słoneczny dzień, Pochmurny dzień, Żarówka, Świetlówki, Świetlówki H, Według wzorca
Wbudowana lampa błyskowa	: Auto*, włączona*, wyłączona * Dostępne są funkcje redukcji efektu czerwonych, blokowania FE i błysk + długi czas
Zakres kompensacji dla wbudowanej lampy błyskowej	: Normalnie: 50 cm – 4,6 m (W), 50 cm – 2,4 m (T) (Czułość ISO: Auto)
Tryby fotografowania (Zdjęcia)	: Auto, Ręcznie* ¹ , Makro cyfrowe* ² , Tylko jeden kolor* ³ , Zamiana koloru* ² , Panorama* ² , Sceny specjalne* ³ *1 Dostępny jest tryb długiego naświetlania *2 Dostępne w trybie ręcznym *3 Portrety, Portrety i nocne tło, Dzieci i zwierzęta, Wnętrza, Liście, Śnieg, Plaża, Fajerwerki, Akwarium, Pod wodą, ISO 3200
(Filmy)	: Standardowy, Wysoka rozdzielczość, Małe pliki, Tylko jeden kolor, Zamiana koloru, Zapis wolny
Serie zdjęć	: Ok. 1,5 zdjęcia/s (duże zdjęcia, kompresja średnia)
Samowyzwalacz	: Otwarcie migawki po opóźnieniu ok. 10 s/ok. 2 s, Nastawa własna
Nośniki	: Karty pamięci SD, SDHC, MultiMediaCard, MMCplus i HC MMCplus
Format plików	: Zgodny z formatem plików aparatu i formatem DPOF

Typ danych	(Zdjęcia)	: Exif 2.2 (JPEG)* Notatki dźwiękowe: WAVE (monofoniczny)
	(Filmy)	: AVI (dane obrazu: Motion JPEG; dane audio: WAVE (monofoniczny))
* Aparat obsługuje format Exif 2.2, zwany również standardem „Exif Print”. Exif Print jest standardem rozszerzającym możliwości komunikacji między aparatami cyfrowymi a drukarkami. Po podłączeniu aparatu do drukarki obsługującej standard Exif Print możliwe jest optymalne wykorzystanie informacji o obrazie, zapisywanych przez aparat podczas rejestrowania zdjęcia, w celu uzyskania maksymalnej jakości druku.		
Kompresja		: Mała, średnia, normalna
Liczba rejestrowanych pikseli	(Zdjęcia)	: Duża: 4000 x 3000 pikseli Średnia 1: 3264 x 2448 pikseli Średnia 2: 2592 x 1944 pikseli Średnia 3: 1600 x 1200 pikseli Mała: 640 x 480 pikseli Pocztówka: 1600 x 1200 pikseli Szeroki ekran: 4000 x 2248 pikseli
	(Filmy)	: Standard, Tylko jeden kolor, Zamiana koloru: 640 x 480 pikseli (30 klatek/s, 30 klatek/s LP) 320 x 240 pikseli (30 klatek/s)
Wysoka rozdzielczość: 1024 x 768 pikseli (15 klatek/s)		
Nagrywanie można kontynuować do zapełnienia karty pamięci* ¹ (jednorazowo można nagrać maksymalnie 4 GB)* ²		
Małe pliki: (3 min ciągłego nagrywania) 160 x 120 pikseli (15 klatek/s)		
Zapis wolny: (2 godz. ciągłego nagrywania) 640 x 480 pikseli (1 klatka/s (czas między zdjęciami: 1 s), 0,5 klatki/s (czas między zdjęciami: 2 s)) (15 klatek/s podczas odtwarzania)		
* ¹ Z wykorzystaniem bardzo szybkich kart pamięci (zalecane SDC-512 MSH)		
* ² Nagrywanie jest przerywane po upływie godziny, nawet jeśli wielkość danych wideo nie osiągnęła 4 GB. Ograniczenie czasu nagrywania jest zależne od ilości danych i szybkości zapisu karty pamięci — nagrywanie może zostać zatrzymane przed upływem godziny lub przed osiągnięciem objętości danych wynoszącej 4 GB.		

Notatka dźwiękowa	: Szybkość strumienia danych: 16 bitów Częstotliwość próbkowania Notatka dźwiękowa, film (Małe pliki): 11.025 kHz Film (tryby inne niż Małe pliki): 44.100 kHz Pliki funkcji Zapis dźwięku: 11.025 kHz/ 22.050 kHz/ 44.100 kHz
Tryby wyświetlania	: Pojedynczy (możliwość wyświetlenia histogramu), Miniatury (9 miniatur naraz), Powiększenie (maks. do ok. 10x na monitorze LCD, możliwość przechodzenia do następnego i poprzedniego zdjęcia z powiększeniem), Moja kategoria, Skok (według dnia, według Mojej kategorii, według folderu, do filmów, co dziesiąte zdjęcie, co setne zdjęcie). W trybie miniatur jednocześnie wyświetlanych jest 9 zdjęć; pokaz przezroczy, korekcja czerwonych oczu, Moje kolory, notatki dźwiękowe (do 1 min, nagrywanie i odtwarzanie), filmy (z możliwością edycji i odtwarzania w zwolnionym tempie), dźwięk nagrany za pomocą funkcji Zapis dźwięku (do 2 godzin, możliwe jedynie nagrywanie i odtwarzanie) lub zdjęcia poddane działaniu funkcji Zmień wielkość.
Drukowanie bezpośrednie	: Zgodność ze standardem <i>PictBridge</i> oraz technologiami <i>Canon Direct Print</i> i <i>Bubble Jet Direct</i>
Ustawienia Mój Aparat	: Obraz startowy, dźwięk startowy, dźwięk przycisków, dźwięk samowyzwalacza i dźwięk migawki.
Interfejs	: Wyjście audio/wideo USB 2.0 Hi-Speed (mini-B) (możliwość wyboru standardu NTSC lub PAL, dźwięk monofoniczny)
Funkcje komunikacyjne	MTP, PTP
Źródło zasilania	: Akumulator NB-5L (ogniwo litowo-jonowe wielokrotnego ładowania) Zestaw zasilający AC Adapter Kit ACK-DC30
Temperatury użytkowania	: 0 – 40°C
Dopuszczalna wilgotność	: 10 – 90%
Rozmiary (bez elementów wystających)	: 95,9 x 59,9 x 27,6 mm
Waga (tylko korpus aparatu)	: ok. 165 g

Pojemność akumulatora (w pełni naładowany akumulator NB-5L)

Liczba zdjęć		Czas przeglądania
Monitor LCD włączony (Zgodnie ze standardem CIPA)	Z wyłączonym monitorem	
Ok. 240 zdjęć	Ok. 580 zdjęć	Ok. 6 godzin

- Rzeczywiste parametry pracy mogą być nieco inne w zależności od warunków otoczenia i ustawień.
- Zestawienie nie obejmuje danych filmów.
- W niskich temperaturach wydajność akumulatora może być mniejsza, czyli ikona sygnalizująca konieczność jego wymiany może pojawić się bardzo szybko. W takich przypadkach można poprawić wydajność akumulatora, ogrzewając go przed użyciem (na przykład w kieszeni).

Warunki testowe

Fotografowanie: Przeciętna temperatura ($23^{\circ}\text{C} \pm 2^{\circ}\text{C}$), przeciętna wilgotność względna ($50\% \pm 20\%$), naprzemienne zdjęcia z maksymalnym zbliżeniem i maksymalnym oddaleniem w odstępach 30-sekundowych, lampa błyskowa włączana co dwa zdjęcia, aparat wyłączany co dziesiąte zdjęcie. Aparat pozostaje wyłączony przez wymagany czas*, po czym jest ponownie włączany i procedura testowania jest powtarzana.

• Używana jest karta pamięci firmy Canon.

* Dopóki akumulator nie osiągnie normalnej temperatury





















Wyświetlanie: Przeciętna temperatura ($23^{\circ}\text{C} \pm 2^{\circ}\text{C}$), przeciętna wilgotność względna ($50\% \pm 20\%$), przeglądanie ciągle z wyświetlaniem każdego obrazu przez 3 sekundy.



Zobacz część *Środki ostrożności dotyczące baterii i akumulatorów* (str. 206).

Karty pamięci i ich szacunkowe pojemności













: karta dostarczana z aparatem

Rozdzielczość	Kompresja	32 MB	SDC-128M	SDC-512MSH
L (Duża) 4000 x 3000 pikseli		5	23	91
		9	39	155
		20	82	321
M1 (Średnia 1) 3264 x 2448 pikseli		8	35	139
		14	59	231
		30	123	479
M2 (Średnia 2) 2592 x 1944 pikseli		11	49	190
		21	87	339
		42	173	671
M3 (Średnia 3) 1600 x 1200 pikseli		30	121	471
		53	217	839
		102	411	1590
S (Mała) 640 x 480 pikseli		114	460	1777
		177	711	2747
		278	1118	4317
 (Pocztówka) 1600 x 1200 pikseli		53	217	839
W (Szeroki ekran) 4000 x 2248 pikseli		7	31	122
		12	53	206
		27	109	425

-  Umożliwia płynne wykonywanie serii zdjęć ([str. 85](#)) (w przypadku formatowania pełnego).
- Powyższe informacje dotyczą standardowych parametrów zdjęć określonych przez firmę Canon. Rzeczywiste wyniki mogą być różne w zależności od fotografowanego obiektu i warunków wykonywania zdjęć.



Film

□: karta dostarczana z aparatem

	Rozdzielczość/ szybkość nagrywania	32 MB	SDC-128M	SDC-512MSH	
 Zapis standardowy	 640 x 480 pikseli 30 klatek/s	14 s	1 min 1 s	3 min 57 s	
 Tylko jeden kolor	 640 x 480 pikseli 30 klatek/s LP	28 s	1 min 56 s	7 min 30 s	
 Zamiana koloru	 320 x 240 pikseli 30 klatek/s	40 s	2 min 42 s	10 min 29 s	
 Wysoka rozdzielczość	 1024 x 768 pikseli 15 klatek/s	14 s	1 min 1 s	3 min 57 s	
 Małe pliki	 160 x 120 pikseli 15 klatek/s	3 min 15 s	13 min 2 s	50 min 21 s	
 Zapis wolny	640 x 480 pikseli	 *1	7 min 45 s	31 min 45 s	2 godz. 3 min 30 s
		 *2	15 min 30 s	1 godz. 3 min 30 s	4 godz. 7 min

*1 1 klatka/s (czas między zdjęciami: 1 s)





*2 0,5 klatki/s (czas między zdjęciami: 2 s)



- Maksymalna długość filmu w trybie : 3 min, : 2 godziny. Wartości odpowiadają maksymalnemu czasowi nieprzerwanego nagrywania.
- Ponieważ odtwarzanie w trybie  odbywa się z szybkością 15 klatek/s, czas nagrywania różni się od czasu odtwarzania.

Szybkości zapisu i czasy nagrywania dla funkcji**Zapis dźwięku (przybliżone)** □: karta dostarczana z aparatem

	Szybkość zapisu danych	32 MB	SDC-128M	SDC-512MSH
11.025 kHz	22 KB/s	24 min 13 s	1 godz. 36 min 59 s	6 godz. 14 min 16 s
22.050 kHz	44 KB/s	12 min 6 s	48 min 30 s	3 godz. 7 min 8 s
44.100 kHz	88 KB/s	6 min 3 s	24 min 15 s	1 godz. 33 min 34 s

Rozmiary danych obrazu (przybliżone)

Rozdzielczość	Kompresja		
			
L 4000 x 3000 pikseli	5208 KB	3084 KB	1474 KB
M1 3264 x 2448 pikseli	3436 KB	2060 KB	980 KB
M2 2592 x 1944 pikseli	2503 KB	1395 KB	695 KB
M3 1600 x 1200 pikseli	1002 KB	558 KB	278 KB
S 640 x 480 pikseli	249 KB	150 KB	84 KB
 1600 x 1200 pikseli	—	558 KB	—
W 4000 x 2248 pikseli	3903 KB	2311 KB	1105 KB

	Szybkość nagrywania/rozdzielczość	Rozmiar pliku	
 Zapis standardowy	 640 × 480 pikseli, 30 klatek/s	1963 KB/s	
	 640 × 480 pikseli, 30 klatek/s LP	1003 KB/s	
 Tylko jeden kolor	 320 × 240 pikseli, 30 klatek/s	703 KB/s	
 Zamiana koloru			
 Wysoka rozdzielczość	 1024 × 768 pikseli 15 klatek/s	1963 KB/s	
 Małe pliki	 160 x 120 pikseli, 15 klatek/s	131 KB/s	
 Zapis wolny	 *1	640 x 480 pikseli	64 KB/s
	 *2		32 KB/s

*1 1 klatka/s (czas między zdjęciami: 1 s)

*2 0,5 klatki/s (czas między zdjęciami: 2 s)

Karta pamięci SD

Interfejs	Zgodny ze standardami kart pamięci SD
Rozmiary	32,0 x 24,0 x 2,1 mm
Waga	ok. 2 g

Karta pamięci MultiMediaCard

Interfejs	Zgodny ze standardami MultiMediaCard
Rozmiary	32,0 x 24,0 x 1,4 mm
Waga	ok. 1,5 g

Akumulator NB-5L

Typ	Akumulator litowo-jonowy
Napięcie nominalne	3,7 V prądu stałego
Typowa pojemność	1120 mAh
Liczba cykli ładowania	ok. 300
Temperatury użytkowania	0 – 40°C
Rozmiary	32,0 x 44,9 x 7,9 mm
Waga	ok. 25 g

Ładowarka CB-2LX/CB-2LXE

Napięcie wejściowe	100–240 V prądu zmiennego (50/60 Hz) 0,085 A (100 V) – 0,05 A (240 V)
Prąd wyjściowy	4,2 V prądu stałego, 0,7 A
Czas ładowania	ok. 2 godziny 5 minut
Temperatury użytkowania	0 – 40°C
Rozmiary	57,5 x 81,6 x 21,0 mm
Waga	ok. 65 g (model CB-2LX) ok. 59 g (model CB-2LXE) (bez przewodu zasilania)

Zasilacz Compact Power Adapter CA-DC10

(Dostarczany ze sprzedawanym osobno zestawem zasilającym
AC Adapter Kit ACK-DC30)

Napięcie wejściowe	100 – 240 V AC (50/60 Hz)
Prąd wyjściowy	4,3 V prądu stałego, 1,5 A
Temperatury użytkowania	0 – 40°C
Rozmiary	42,6 x 104,4 x 31,4 mm
Waga (bez przewodu zasilania)	ok. 180 g

Indeks

A

AiAF	97
Auto-przes. ISO.....	105

B

Balans bieli	111
Balans bieli wg wzorca	112
Baterie lub akumulatory	
Ładowanie	8
Obsługa	206
Pojemność akumulatora	218
Wkładanie	9
Bezpieczne powiększenie.....	68
Blokowanie AE.....	102
Blokowanie AF	101
Blokowanie FE	103
Blokowanie ostrości.....	100

C

Cyfrowy telekonwerter	67
Czułość ISO	104

D

Data/czas.....	12
Korzystanie z zegara	46
Zegar światowy.....	61
Dotykowe pokrętko sterujące	41
Drukowanie	22, 174

E

Efekty przejścia	145
------------------------	-----

F

Film	18
Edycja.....	142
Fotografowanie.....	88
Wyświetlanie.....	140
Fotografowanie	14
FUNC./SET.....	40, 47
Funkcja Auto-obracanie.....	125
Funkcja Błysk+dł.czas	87
Funkcja stabilizacji obrazu	79

G

Gniazdo DIGITAL.....	22, 26, 39
----------------------	------------

H

HF-DC1	211
Histogram	59

K

Kabel audio-wideo.....	183
Kabel interfejsu	24
Karta pamięci	
Formatowanie.....	65
Obsługa	208
Szacunkowe pojemności	219
Wkładanie	9
Kategoria	136
Kompensacja ekspozycji	90, 107
Kompresja	75
Konserwacja	213
Kontrolne wyśw.	50
Kontrolne wyświetlanie	16
Korekta czerwonych oczu	151

- L**
- Lampa błyskowa..... 71
 - Linie siatki 124
 - Lista komunikatów 197
- M**
- Makro 72
 - Menu
 - Menu Drukowanie 48
 - Menu FUNC. 47, 49
 - Menu i ustawienia 47, 48
 - Menu Mój Aparat..... 53
 - Menu Nastawy Ogólne.... 51, 53
 - Menu Odtwarzanie..... 48, 50
 - Menu Zapisywanie 49
 - Przycisk MENU 48
 - Menu Mój Aparat 53
 - Moje kolory..... 114, 155
 - Monitor LCD
 - Informacje dotyczące fotografowania 55
 - Informacje dotyczące wyświetlania 57
 - Korzystanie z monitora LCD 54
 - Szybka zmiana jasności monitora LCD 60
 - Tryb nocny 60
- N**
- Nastawienie domyślne..... 64
 - Nieskończoność 72
 - Notatka dźwiękowa..... 160
 - Numer pliku 57, 128, 174
- O**
- Obracanie 144
 - Ochrona..... 164
 - Ostrość
 - Blokowanie 100
 - Blokowanie AF..... 101
 - Oszczędzanie energii 45, 51
- P**
- Panorama 66, 93
 - Pasek 11
 - Paski 3:2..... 124
 - Płynne wykonywanie zdjęć seryjnych 85
 - Pocztówka 77
 - Pokaz przezr. 146
 - Pokrętko wyboru trybów 14, 40
 - Polecenie druku DPOF
 - Styl drukowania 174
 - Wybieranie zdjęć 174
 - Polecenie transferu DPOF 181
 - Powiększanie 130
 - Powiększenie 66
 - Powiększenie cyfrowe 67
 - Przeskakiwanie (wyszukiwanie zdjęć)..... 134
 - Przesyłanie zdjęć do komputera 24
 - Przycisk drukowania/udostępniania 23, 30, 40, 122
 - Przycisk migawki..... 40
 - Do końca 15
 - Do połowy 15
 - Przycisk ON/OFF 14, 40
 - Przycisk wyświetlania..... 13, 40, 43
 - Przypisywanie..... 172

R

Ramka AF	55, 97
Ramka punktu pomiaru.....	55, 108
Redukcja czerwonych oczu.....	86
Rozdzielczość	49, 75
Rozmiary danych obrazu (przybliżone)	221
Rozwiązywanie problemów.....	187

S

Samowyzwalacz.....	73
Serie zdjęć	85
Spr.ostrości	95
Sprawdzanie ostrości	132
Strefa czasowa.....	61
Szybkość nagrywania.....	91

T

Transfer bezpośr.	29
Tryb fotografowania	
Dostępne funkcje	228
Film	88
Panorama	93
Ręcznie	84
Tryb sytuacji specjalnych.....	81
Tryby pomiaru	108
Typ sygnału wideo.....	183

U

Ustawienia Mój Aparat.....	184
Usuwanie	
Pojedyncze zdjęcia	21
Wszystkie.....	172
Wybór zakresu	170
Utwórz folder.....	126

W

Wizjer	39
Wskaźnik	45
Wspomaganie AF	49, 191
Wybór języka	13
Wyciszenie	51
Wymagania systemowe.....	24
Wysoka rozdzielczość	88
Wyświetlanie.....	17
Wyświetlanie indeksu	131
Wyświetlanie zegara	46

Z

Zapis dźwięku	162
Zbliżenie	66
Zestaw zasilający	
AC Adapter Kit ACK-DC30	210
Zmiana wielkości.....	158

Zastrzeżenie

- Choć dołożono wszelkich starań, by informacje zawarte w niniejszym przewodniku były zgodne z prawdą i kompletne, producent nie ponosi odpowiedzialności za ewentualne błędy lub przeoczenia.
- Firma Canon zastrzega sobie prawo do zmiany parametrów technicznych opisanego sprzętu i oprogramowania w dowolnym momencie bez wcześniejszego uprzedzenia.
- Żadna część tej instrukcji nie może być w żaden sposób ani w żadnej postaci powielana, transmitowana, transkrybowana, składowana w systemie informacyjnym ani tłumaczona na inny język bez uprzedniej pisemnej zgody firmy Canon.
- Firma Canon nie ponosi żadnej odpowiedzialności za ewentualne szkody wynikłe z uszkodzenia lub utraty danych z powodu nieprawidłowej obsługi lub awarii aparatu, oprogramowania, kart pamięci typu SD, komputerów osobistych lub urządzeń peryferyjnych ani z powodu używania kart pamięci SD innych producentów niż Canon.

Informacje o znakach towarowych

- Microsoft, Windows Vista i logo Windows Vista są znakami towarowymi lub zastrzeżonymi znakami towarowymi firmy Microsoft Corporation w USA i (lub) innych krajach.
- Nazwa Macintosh, logo Mac, nazwa QuickTime i logo QuickTime są znakami towarowymi firmy Apple Inc. zarejestrowanymi w USA i innych krajach.
- Logo SDHC jest znakiem towarowym.

Funkcja		M					M			
			Długie czasy							
Ramka AF (str. 97)	Wykryj twarz	○	○	○	○	–	○	○	○	
	Ostrość AiAF (9-punktowa)	○	○	○	○	–	○	○	○	
	Centrum	○	○	○	○	○	○	○	○	
Wielk.ramki AF (str. 99)		○	○	–	–	–	–	–	–	
Pow. cyfrowe*6	Wł. (str. 67)	○	○	○*7	–	–	○	○	○	
	Cyfrowy telekonwerter (str. 69)	○	○	–	–	–	○	○	○	
Błysk + dl. czas (str. 87)		○	○*7	–	–	○	–	–	○*7	
Czerwone oczy (str. 86)		○	○	–	○	○	○	○	○	
Samowyzwalacz (ustawienie własne) (str. 73)		○	○	○	–	–	○	○	○	
Auto-przes. ISO (str. 105)	Auto/przycisk	○	–	○	–	–	○	–	–	
	Wył.	○	○	○	○	○	○	○	○	
Wspomaganie AF (str. 49)		○	○	○	○	○	○	○	○	
Kontrolne wyśw. (str. 95)		○	○	○	○	○	○	○	○	
Inf. kontrolna (str. 132)	Wył.	○	○	○	○	–	○	○	○	
	Szczegóły/Spr.ostrości	○	○	○	○	–	○	○	○	
Zachowaj oryg. (str. 120)		–	–	–	○	–	–	–	–	
Auto-kategoria (str. 121)		○	○	○	○	○	○	○	○	
Wyśw. nakładki (str. 124)	Linie siatki	○	○	○	○	–	○	○	○	
	Paski 3:2/Oba rodzaje	○	○	○	○	–	○	○	○	
Stabilizacja (str. 79)	Ciągła	○	○	○	○	○	○	○	○	
	Przy zdjęciu/Pionowa	○	○	○	○	○	○	○	○	
Nadruk daty (str. 78)		○	○	–	○	–	○	○	○	
Nastaw przyc. (str. 122)		○	○	○	○	○	○	○	○	

○: Ustawienie dostępne lub optymalna wartość wprowadzana automatycznie przez aparat. W przypadku opcji „Panorama” jest zasadniczo dostępne tylko pierwsze zdjęcie.

–: Niedostępne.

■ (obszar zacieniony): Informacje o ustawieniu są przechowywane nawet po wyłączeniu aparatu.

*1 Stałe ustawienie czułości ISO 3200.

*2 Funkcja umieszczania daty na pocztówkach i opcja Szeroki ekran są niedostępne.

*3 Stałe ustawienie rozdzielczości **M3** (1600 x 1200 pikseli).

*4 Szybkość nagrywania przy odstępnie czasu między zdjęciami wynoszącym **1"**: 1 klatka/s (czas między zdjęciami: 1 s). **2"**: 0,5 klatki/s (czas między zdjęciami: 2 s).
Szybkość odtwarzania: 15 klatek/s

*5 Ustawienie niedostępne w trybie blokady FE.

*6 Ustawienie niedostępne w trybach nadruku daty na pocztówkach i Szeroki ekran.

*7 Zawsze wybrane ustawienie [Wł.].

*8 Opcja dostępna, jeśli włączona jest lampa błyskowa (ustawienie [Wł.]).



Canon