

FUJIFILM

DIGITAL CAMERA

FINEPIX

Seria S2900

Podręcznik użytkownika

Dziękujemy za zakup tego produktu. W tym podręczniku opisano, jak używać aparatu cyfrowego FUJIFILM serii FinePix S2900 i dołączonego do niego oprogramowania. Przed rozpoczęciem użytkowania aparatu dokładnie i ze zrozumieniem przeczytaj podręcznik.

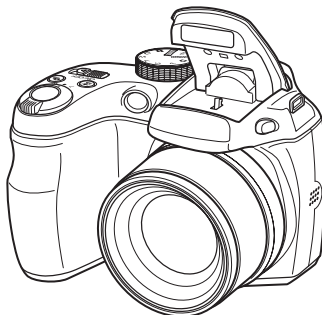

Aby uzyskać informacje o produktach pokrewnych, odwiedź naszą witrynę internetową znajdującą się pod adresem http://www.fujifilm.com/products/digital_cameras/index.html

Exif Print

S2
GB

PictBridge

CERTIFIED FOR
Windows
Vista™

Compatible with
Windows®
7

HDMI®
HIGH-DEFINITION MULTIMEDIA INTERFACE

BL01246-E00 **PL**

Przed rozpoczęciem

Pierwsze kroki

Podstawy fotografowania
i odtwarzania

Więcej o fotografowaniu

Więcej o odtwarzaniu

Filmy

Połączenia

Menu

Uwagi techniczne

Rozwiązywanie problemów

Załącznik

Dla własnego bezpieczeństwa



Przed rozpoczęciem użytkowania przeczytaj poniższe uwagi

Uwagi dotyczące bezpieczeństwa



- Upewnij się, że aparat jest obsługiwany poprawnie. Przed rozpoczęciem użytkowania przeczytaj niniejsze uwagi dotyczące bezpieczeństwa oraz Podręcznik użytkownika.
- Po przeczytaniu niniejszych uwag dotyczących bezpieczeństwa przecho- wuj je w bezpiecznym miejscu.

Informacje o symbolach

Przedstawione poniżej oznaczenia są używane w niniejszym dokumencie do wskazania stopnia obrażeń lub uszkodzeń mogących wynikać w przy- padku zignorowania towarzyszących im informacji i nieoprawnego użycia urządzenia.

 OSTRZEŻENIE	Oznaczenie wskazuje prawdopodobieństwo wystąpienia śmierci lub poważnych obrażeń w przypadku zignorowania informacji.
 PRZESTROGA	Oznaczenie wskazuje prawdopodobieństwo wystąpienia obrażeń fizycznych lub uszkodzenia przedmiotów w przypadku zignorowa- nia informacji.

Przedstawione poniżej oznaczenia są używane do wskazania rodzaju infor- macji, z którą należy się zapoznać.

	Trojkatne oznaczenia informują o konieczności zwrócenia uwagi na daną informację („Ważne”).
	Okrągłe oznaczenia z przekreśleniem informują o zakazie wykony- wania danej czynności („Zabronione”).
	Wypełnione koła ze znakiem wykrzyknika informują o konieczności wykonania danej czynności („Wymagane”).

OSTRZEŻENIE



Odcłącz od gniazda zasilania.

W przypadku wystąpienia problemu należy wyłączyć aparat, wyjąć akumula- tor i odłączyć zasilacz sieciowy.

Jeśli z aparatu wydostaje się dym, są sygnalizowane nietypowe kolory lub jeśli aparat jest w innym nietypowym stanie, jego dalsze użytko- wanie może spowodować pożar lub porażenie prądem.

- Skontaktuj się ze sprzedawcą firmy FUJIFILM.

OSTRZEŻENIE

Należy uważać, aby do aparatu nie dostała się ciecz lub inne przedmioty.

W przypadku dostania się cieczy lub innych przedmiotów do apa- ratu należy wyłączyć aparat, wyjąć akumulator i odłączyć zasilacz sieciowy.

Kontynuowanie używania aparatu może spowodować pożar lub porażenie prądem.

- Skontaktuj się ze sprzedawcą firmy FUJIFILM.



nie wolno uży- wać w łazience lub pod prysz- nikiem.

Nie wolno używać aparatu w łazience lub pod prysznicem.

Może to spowodować pożar lub porażenie prądem.



Nie wolno demontować.

Nigdy nie rozmontowywać ani nie modyfikować (nigdy nie otwierać obudo- wy).

Nieprzestrzeganie tego zalecenia może prowadzić do pożaru lub porażenia prądem.



Nie dotykać części we- wnętrzych

W przypadku gdy obudowa pęknie, w wyniku na przykład upadku, nie doty- kać odkrytych części.

Nieprzestrzeganie tego zalecenia może prowadzić do porażenia prą- dem lub uszkodzenia ciała. Natychmiastowo wyjąć baterię, uważając aby nie zostać porażonym prądem lub się nie zranić się, a następnie zanieść produkt do miejsca zakupu po poradę.



Nie należy wymieniać, nagrzewać, zbyttno zawiązać ani wyciągać przewodu zasilania ani umieszczać na nim ciężki przedmiotów.

Czynności te mogą spowodować uszkodzenie przewodu i pożar lub porażenie prądem.

- W przypadku uszkodzenia przewodu, skontaktuj się ze sprzedaw- cą firmy FUJIFILM.



Nie umieszczaj aparatu na niestabilnej powierzchni.

W przeciwnym razie aparat może spaść lub przechylić się i spowo- dować obrażenia.



Nie należy robić zdjęć, będąc w ruchu.

Nie należy używać aparatu podczas chodzenia ani prowadzenia pojazdu.

Może to spowodować upadek użytkownika lub wypadek drogowy.



Nie wolno dotykać metalowych części aparatu w czasie burzy.

Może to spowodować porażenie prądem wywołane przez ładunek elektryczny piorunu.

⚠ OSTRZEŻENIE

Nie używaj akumulatora w sposób inny niż opisany.

Włóż akumulator dostosowując oznaczenia „+” i „-” do odpowiednich oznaczeń w aparacie.



Nie przegrzewaj, nie modyfikuj ani nie demontuj akumulatora. Nie upuszczaj akumulatora ani nie narażaj go na wstrząsy. Nie przechowuj akumulatora z metalowymi produktami. Do ładowania akumulatora nie używaj ładowarek innych niż określone dla modelu.

Każde z tych działań może spowodować wybuch akumulatora lub wyciek, co może doprowadzić do pożaru lub odniesienia obrażeń.



Używaj tylko akumulatora i zasilaczy sieciowych określonych dla tego aparatu. Nie używaj napięć innych niż wskazane.

Używanie innych źródeł zasilania może doprowadzić do pożaru.



Jeśli dojdzie do wycieku z akumulatora, a ciecz dostanie się do oczu, lub zetknie się ze skórą czy ubraniem, przemyj dany obszar czystą wodą i skontaktuj się z lekarzem lub natychmiast zadzwoń na numer alarmowy.



Do ładowania akumulatora nie używaj innych ładowarek niż tutaj określone.

Ładowarka akumulatorów Ni-MH jest zaprojektowana dla akumulatorów FUJIFILM HR-AA Ni-MH. Używanie ładowarki do ładowania typowych akumulatorów lub akumulatorów innych typów może spowodować wyciek, przegrzanie lub wybuch.



Podczas przenoszenia akumulatora włóż go do aparatu cyfrowego lub trzymaj w twardej opakowaniu. Przechowuj akumulator w twardej opakowaniu. Podczas rozładowywania akumulatora zakryj jego złącza taśmą izolacyjną.

Zetknięcie akumulatora z innymi metalowymi przedmiotami lub innym akumulatorem może spowodować zapłon lub wybuch.



Przechowuj karty pamięci w miejscach niedostępnych dla dzieci.

Ponieważ karty pamięci są małe może dojść do ich połknięcia przez dziecko. Przechowuj karty pamięci w miejscach niedostępnych dla dzieci. Jeśli dziecko połknie kartę pamięci, skontaktuj się z lekarzem lub zadzwoń na numer alarmowy.

⚠ PRZESTROGA

Nie używaj aparatu w miejscach, w których znajdują się opary benzyny, para, węgloc lub kurz.

Może to spowodować pożar lub porażenie prądem.

⚠ PRZESTROGA

Nie pozostawiaj aparatu w miejscach narażonych na działanie bardzo wysokich temperatur.

Nie zostawiaj aparatu w miejscach, takich jak wnętrze zamkniętego pojazdu ani nie wystawiaj go na działanie bezpośredniego światła słonecznego. Może to spowodować pożar.



Przechowuj aparat w miejscach niedostępnych dla dzieci.

Urządzenie może spowodować obrażenia, gdy znajdzie się w zasięgu dziecka.



Nie umieszczaj ciężkich przedmiotów na aparacie.

W przeciwnym razie ciężki przedmiot może spaść lub przechylić się i spowodować obrażenia.



Nie przenoś aparatu z podłączonym zasilaczem sieciowym. Nie ciągnij za przewód zasilający w celu odłączenia zasilacza sieciowego.

Może to spowodować uszkodzenie przewodu zasilania lub kabli i doprowadzić do pożaru lub porażenia prądem.



Nie korzystaj z zasilacza sieciowego przy uszkodzonej wtyczce ani gdy wtyczka włożona do gniazdka jest luźna.

Może to spowodować pożar lub porażenie prądem.



Nie przykrywaj ani nie owijaj aparatu ani zasilacza sieciowego ścierną ani kocem.

Może to spowodować nagrzanie aparatu i grozi pożarem.



Jeśli czyszczysz aparat lub nie będzie on używany przez dłuższy czas, wyjmij akumulator i odłącz zasilacz sieciowy.

W przeciwnym razie może to spowodować pożar lub porażenie prądem.



Po zakończeniu ładowania odłącz ładowarkę od gniazdka sieciowego.

Pozostawienie podłączonej ładowarki może spowodować pożar.



Używanie lampy błyskowej zbyt blisko oczu fotografowanej osoby może spowodować tymczasowe ograniczenie zdolności wzrokowych.

Podczas robienia zdjęć niemowlętom i dzieciom należy zachować szczególną ostrożność.



Wymowna karta pamięci może za szybko wysunąć się z gniazda. Przytrzymaj ją palcem, a następnie delikatnie wyjmij z gniazda.



Oddawaj aparat do okresowej kontroli i czyszczenia.

Kurz zgromadzony w aparacie może spowodować pożar lub porażenie prądem.

- Skontaktuj się ze sprzedawcą firmy FUJIFILM, aby poprosić o czyszczenie wnętrza aparatu, które należy przeprowadzać co 2 lata.
- Należy pamiętać, że nie jest to darmowa usługa.

Źródło zasilania i akumulator

- * Sprawdź typ akumulatora przed przeczytaniem poniższego opisu.

Objaśniono tu prawidłowe używanie akumulatorów i metody zwiększania ich żywotności. Nieprawidłowe użytkowanie akumulatorów może skrócić ich żywotność, a także doprowadzić do wycieku, nagrzania, ognia lub eksplozji.

1 Aparat korzysta z akumulatorów litowo-jonowych

- * W momencie dostarczenia akumulator nie jest w pełni naładowany. Zawsze należy ładować akumulator przed jego użyciem.
- * Podczas przenoszenia akumulatora wóź go do aparatu cyfrowego lub trzymaj w twardej opakowaniu.

Właściwości akumulatora

- Poziom naładowania akumulatora zmniejsza się stopniowo. Podczas robienia zdjęć należy używać akumulatora, który został niedawno naładowany (w ciągu ostatniego dnia lub dwóch).
- Aby maksymalnie wydłużyć żywotność akumulatora, wyłączaj aparat zaraz po przestaniu jego używania.
- Czas działania zmniejszy się w zimnych pomieszczeniach i niskich temperaturach. Należy zaopatrzyć się w dodatkowy, naładowany akumulator. Ilość dostępnej energii można także zwiększyć, wkładając akumulator do kieszeni lub innego ciepłego miejsca w celu jego

ogrzenia, a następnie włożyć go do aparatu zaraz przed zrobieniem zdjęcia.

W przypadku używania poduszki podgrzewającej nie należy umieszczać akumulatora bezpośrednio na niej. Aparat może nie działać w przypadku używania częściowo rozładowanej baterii w zimnym otoczeniu.

Ładowanie akumulatora

- Akumulator można ładować za pomocą dołączonej ładowarki (w zestawie).
 - Akumulator można ładować w temperaturze otoczenia wynoszącej od 0°C do +40°C. Przeczytaj *Podręcznik użytkownika*, aby zapoznać się z czasem ładowania akumulatora.
 - Akumulator należy ładować w temperaturze otoczenia wynoszącej od +10°C do +35°C. W przypadku ładowania akumulatora w otoczeniu o temperaturze przekraczającej ten zakres ładowanie trwa dłużej z powodu zmniejszenia wydajności akumulatora.
 - Nie można ładować akumulatora w temperaturach równych 0°C i niższych.
- Akumulator litowo-jonowy nie wymaga całkowitego rozładowania przed rozpoczęciem procesu ładowania.
- Akumulator może być ciepły po naładowaniu lub zaraz po jego użyciu. Jest to normalne zjawisko.

- Nie wolno ładować w pełni naładowanego akumulatora.

Żywotność akumulatora

normalnych temperaturach akumulator starcza na co najmniej 300 cykli ładowania i rozładowania. Jeśli czas działania akumulatora znacznie się skróci, oznacza to, że okres jego przydatności dobiegł końca i należy go wymienić.

Uwagi dotyczące przechowywania

- Jeśli naładowany akumulator jest przechowywany przez długi okres, jego wydajność może się zmniejszyć. Jeśli akumulator nie będzie używany przez pewien czas, rozładuj go przed rozpoczęciem przechowywania.
- Jeśli aparat nie będzie używany przez długi okres, wyjmij akumulator z aparatu.
- Przechowuj w chłodnym miejscu.
 - Akumulator należy przechowywać w suchym miejscu o temperaturze otoczenia z zakresu od +15°C do +25°C.
 - Nie należy pozostawiać akumulatora w bardzo zimnych miejscach.

Obsługa akumulatora**Informacje dotyczące bezpieczeństwa:**

- Nie należy przenosić ani przechowywać akumulatorów w pobliżu metalowych przedmiotów, takich jak naszyjniki czy spinki do włosów.
- Nie wolno nagrzewać akumulatora ani umieszczać go w ogniu.
- Nie wolno modyfikować ani demontować akumulatora.

- Do ładowania akumulatora nie należy używać ładowarek innych niż tutaj określone.
- Zużyty akumulator należy zutylizować w krótkim czasie.
- Nie należy upuszczać akumulatora ani narażać go na działanie silnych wstrząsów.
- Nie należy wystawiać akumulatora na działanie wody.
- Zawsze należy utrzymywać czystość złącz akumulatora.
- Nie wolno przechowywać akumulatorów w gorących miejscach. Jeśli akumulator będzie używany przez dłuższy okres, obudowa aparatu i akumulator mogą się nagrząć. Jest to normalne zjawisko. Jeśli zdjęcia mają być robione lub wyświetlane przez długi czas, należy skorzystać z zasilacza sieciowego.

2 Aparat korzysta z alkalicznych baterii w rozmiarze AA lub akumulatorów Ni-MH (niklowo-wodorowy)

- * Szczegółowe informacje dotyczące akumulatorów do użytku z aparatem zawiera *Podręcznik użytkownika* aparatu.

Środki ostrożności dotyczące używania akumulatora

- Nie wolno nagrzewać akumulatora ani umieszczać go w ogniu.
- Nie należy przenosić ani przechowywać akumulatorów w pobliżu metalowych przedmiotów, takich jak naszyjniki czy spinki do włosów.

- Nie wolno wystawiać akumulatorów na działanie wody, wilgoci ani przechowywać ich w wilgotnych pomieszczeniach.
- Nie wolno modyfikować ani demontować akumulatorów, w tym obudowy.
- Nie wolno wystawiać akumulatorów na działanie silnych wstrząsów.
- Nie należy używać akumulatorów, które przeciekają, są zdeformowane lub mają zmieniony kolor.
- Nie wolno przechowywać akumulatorów w ciepłych ani wilgotnych miejscach.
- Przechowuj aparat w miejscach niedostępnych dla niemowląt i dzieci.
- Upewnij się, że polaryzacja akumulatora (+ i -) jest poprawna.
- Nie łącz nowych akumulatorów z używanymi. Nie łącz rozładowanych akumulatorów z naładowanymi.
- Nie używaj jednocześnie akumulatorów różnych producentów.
- Jeśli aparat nie będzie używany przez długi okres, wyjmij akumulator z aparatu. Jeśli aparat zostanie bez wożonych akumulatorów, ustawienia daty i godziny zostaną zresetowane.
- Akumulatory są nagrzane po ich użyciu. Przed wyjęciem akumulatorów wyłącz aparat i odczekaj do momentu ochłodzenia akumulatorów.
- Ponieważ wydajność akumulatorów zmniejsza się w zimnym otoczeniu, ogrzej je przed użyciem przez umieszczenie w kieszeni. Akumulatory nie działają dobrze, gdy

są zimne. Normalna wydajność jest uzyskiwana po umieszczeniu ich w normalnej temperaturze.

- Brud (taki jak odciski palców) na złączach akumulatora zmniejszają poziom jego naładowania, co skraca działanie akumulatora. Przed włożeniem akumulatora należy oczyścić jego złącza za pomocą suchej, miękkiej szmatki.



Jeśli dojdzie do wycieku z akumulatora, przed załadowaniem nowego, należy wyczyścić komorę akumulatora.



Jeśli dojdzie do kontaktu cieczy wyciekającej z akumulatora ze skórą lub ubraniem, natychmiast przemyj ten obszar wodą. Ciecz z akumulatora może doprowadzić do utraty wzroku w przypadku jej zetknięcia z okiem. W tym przypadku nie wolno przecierać oczu. Wypłucz ciecz czystą wodą i skontaktuj się z lekarzem.

■ Poprawne używanie akumulatorów Ni-MH w rozmiarze AA

- Pozostawienie akumulatorów Ni-MH nieużywanych przez długi czas może spowodować zmniejszenie ich pojemności. Podobnie powtarzanie ładowania akumulatorów Ni-MH, które nie zostały całkowicie rozładowane, powoduje powstanie „efektu pamięci”. W obu przypadkach czas działania akumulatorów Ni-MH bardzo się skr-

ca. Aby zapobiec temu problemowi, rozładuj i naładuj akumulatory kilkakrotnie, używając funkcji „Rozładowywania akumulatorów” aparatu. Wspomniane powyżej zjawiska wynikają ze specyfiki akumulatorów Ni-MH, a nie z błędów produkcyjnych. Zapoznaj się z *Podręcznik użytkownika*, aby zapoznać się z procedurą „Rozładowywania akumulatorów”.

⚠ PRZESTROGA

Funkcji „Rozładowywania akumulatorów” nie wolno używać w przypadku baterii alkalicznych.

- Aby naładować akumulatory Ni-MH, użyj szybkiej ładowarki (sprzedawany oddzielnie). Zapoznaj się z instrukcjami dołączonymi do ładowarki, aby upewnić się, że jest ona używana poprawnie.
- Nie używaj jej do ładowania innych akumulatorów.
- Akumulatory po naładowaniu mogą być ciepłe.
- Mała ilość energii jest używana nawet, gdy aparat jest wyłączony — jest to spowodowane jego konstrukcją. Należy pamiętać, że pozostawienie akumulatorów Ni-MH w aparacie przez długi okres może spowodować ich rozładowanie i może spowodować, że nie będą one przydatne po naładowaniu.
- Nieużywane akumulatory Ni-MH rozładowują się, co zmniejsza ich żywotność.
- Jakość akumulatorów Ni-MH zmniejsza się znacznie przy ich szybkim

rozładowywaniu (np. przez ich rozładowywanie za pomocą lampy błyskowej). Do „Rozładowania akumulatorów” należy używać funkcji rozładowywania akumulatorów aparatu.

- Akumulatory Ni-MH mają ograniczony czas przydatności. Jeśli akumulator starcza na bardzo krótki czas mimo powtarzania rozładowywania i ponownego ładowania, oznacza to, że czas jego przydatności mógł dobieć końca.

■ Utylizacja akumulatorów

Przy utylizacji akumulatorów należy kierować się lokalnymi przepisami dotyczącymi utylizacji odpadów.

3 Uwagi dla obu modeli (1 2)

■ Zasilacz sieciowy

Dla aparatu zawsze należy używać zasilacza sieciowego. Używanie zasilacza sieciowego innego niż zasilacz sieciowy firmy FUJIFILM może spowodować uszkodzenie aparatu cyfrowego.

Szczegółowe informacje dotyczące zasilacza sieciowego znajdują się w *Podręcznik użytkownika* aparatu.

- Zasilacza sieciowego należy używać tylko w pomieszczeniach zamkniętych.
- Wtyczkę należy dokładnie podłączyć do gniazda sieciowego.
- Aparat cyfrowy firmy FUJIFILM należy wyłączyć przed odłączenia zasilacza od gniazda sieciowego. Aby odłączyć zasilacz, wyciągnij

delikatnie wtyczkę. Nie ciągnij za przewód.

- Zasilacza sieciowego nie używaj z urządzeniami innymi niż aparat. Podczas używania zasilacz sieciowy nagrzewa się.
- Podczas używania zasilacz sieciowy nagrzewa się. Jest to normalne zjawisko.
- Nie demontuj zasilacza sieciowego. Demontaż może być niebezpieczny.
- Nie używaj zasilacza sieciowego w wilgotnych miejscach.
- Nie wystawiaj zasilacza sieciowego na silne wstrząsy.
- Zasilacz sieciowy może emitować szum. Jest to normalne zjawisko.
- Zasilacz używany w pobliżu radia może powodować jego zakłócenia. W tym przypadku należy przemieścić aparat w miejsce bardziej oddalone od radia.

Przed rozpoczęciem używania aparatu

Nie kierować aparatu w kierunku źródła jasnego światła, takich jak słońce czy bezchmurne niebo. Nieprzestrzeganie tych zaleceń może spowodować uszkodzenie czujnika obrazu.

■ Zdjęcia testowe przed fotografowaniem

Przed zrobieniem ważnych zdjęć (z wesel czy podróży zagranicznych) zawsze należy zrobić zdjęcie testowe, aby sprawdzić, czy aparat działa prawidłowo.

- Firma FUJIFILM Corporation nie może przyjąć odpowiedzialności za przypadkowe utraty (takie jak koszt zdjęcia lub utrata przychodu fotografa) spowodowanych błędami dotyczącymi tego produktu.

■ Uwagi dotyczące praw autorskich

Obrazy wykonane za pomocą aparatu cyfrowego nie mogą być używane w sposób naruszający prawa autorskie bez uzyskania uprzedniej zgody ich właściciela. Wyjątkiem jest wykorzystanie zdjęć do użytku prywatnego. Należy pamiętać, że restrykcjami objęte jest wykonywanie zdjęć występów scenicznych, wydarzeń rozrywkowych i pokazów nawet, jeśli są one przeznaczone tylko do użytku prywatnego. Należy także pamiętać, że przekazywanie karty pamięci zawierającej obrazy lub dane chronione prawem autorskim jest możliwe tylko za zgodą właściciela tego prawa.

■ Obsługa aparatu cyfrowego

Aby obrazy były poprawnie zapisywane, podczas zapisywania obrazu nie należy potrząsać ani uderzać aparatem.

■ Ciekłe kryształy

Jeśli wyświetlacz LCD został uszkodzony, należy szczególnie uważać na ciekłe kryształy. W przypadku wystąpienia którejkolwiek z poniższych sytuacji należy podjąć natychmiastowe działania.

- Wytrzyj ten obszar skóry ściereczką, następnie przemyj go dokładnie mydłem i bieżącą wodą.

- Jeśli ciekłe kryształy dostaną się do oczu: Przemywaj oczy czystą wodą przez co najmniej 15 minut, a następnie skontaktuj się z lekarzem.
- Jeśli ciekłe kryształy zostaną połknięte: Dokładnie wypłucz usta wodą. Wypij dużą ilość wody i zmusz się do wymiotów. Następnie skontaktuj się z lekarzem.

■ Informacje o znakach towarowych

-  i **xD-Picture Card™** są znakami towarowymi firmy FUJIFILM Corporation.
- IBM PC/AT jest zastrzeżonym znakiem towarowym firmy International Business Machines Corp. z USA.
- Macintosh, QuickTime i Mac OS są znakami towarowymi Apple Inc. w USA i innych krajach.
- Windows 7, Windows Vista i logo Windows są znakami towarowymi grupy firm Microsoft.
- IrSimple™ jest znakiem towarowym firmy Infrared Data Association®.
- IrSS™ lub IrSimpleShot™ to znak towarowy firmy Infrared Data Association®.
- Logo SDHC jest znakiem towarowym.
- Logo HDMI jest znakiem towarowym.
- YouTube jest znakiem towarowym firmy Google Inc.
- Inne firmy i nazwy produktów są znakami towarowymi lub zastrze-

żonymi znakami towarowymi odpowiednich firm.

■ Uwagi dotyczące zakłóceń elektrycznych

Jeśli aparat ma być używany w szpitalach lub na lotniskach, należy pamiętać, że ten aparat może zakłócać działanie urządzeń znajdujących się w tych miejscach. Szczegółowe informacje można znaleźć w obowiązujących przepisach prawa.

■ Wyjaśnienie systemu telewizji kolorowej

- System NTSC: National Television System Committee — specyfikacje transmisji telewizji kolorowej przyjęte głównie w USA, Kanadzie i Japonii.
- System PAL: Phase Alternation by Line — system telewizji kolorowej przyjęty głównie w krajach europejskich i Chinach.

■ Print Exif (Exif ver. 2.3)

Format Exif Print jest nowym, poprawionym formatem plików aparatów cyfrowych zawierających różne informacje dotyczące wykonywania zdjęć, co zapewnia optymalne wydruki.

WAŻNA INFORMACJA: Przeczytaj przed rozpoczęciem użytkowania oprogramowania

Ekspert bezpośredni lub pośredni, całości lub części licencjonowanego oprogramowania bez pozwolenia odpowiednich organów zarządzających, jest zabroniony.

Informacje o tym podręczniku

Przed rozpoczęciem użytkowania aparatu, przeczytaj ten podręcznik i ostrzeżenia na stronach ii–vi. Aby uzyskać informacje na określony temat, skorzystaj ze źródeł podanych poniżej.

✓ **Pytania i odpowiedzi dotyczące aparatustr. viii**

Wiesz czego szukasz, ale nie wiesz jak to nazwać? Odpowiedź znajdziesz w punkcie „Pytania i odpowiedzi dotyczące aparatu”.

✓ **Rozwiązywanie problemów.....str. 106**

Masz konkretny problem z aparatem? Odpowiedź znajdziesz tutaj.

✓ **Słowniczek str. 117**

Znajdziesz tam omówienie znaczenia niektórych terminów technicznych.

✓ **Spis treścistr. xi**

„Spis treści” zawiera przegląd całego podręcznika. Podano tu podstawowe czynności związane z obsługą aparatu.

✓ **Komunikaty i ekrany ostrzegawcze str. 113**

Dowiedz się, co oznacza ta migająca ikona lub komunikat błędu na wyświetlaczu.

✓ **Ograniczenia ustawień aparatuPodręcznik podstaw obsługi**

Skorzystaj z *Podręcznika podstaw obsługi*, aby uzyskać informacje dotyczące ograniczeń dostępnych opcji w poszczególnych trybach fotografowania.

● **Karty pamięci**

Zdjęcia można zapisywać na opcjonalnych kartach pamięci SD lub SDHC. W tym podręczniku karty pamięci SD są określane jako „karty pamięci.” Aby uzyskać więcej informacji, patrz strona 10.

Pytania i odpowiedzi dotyczące aparatu

Wyszukaj informacje według rodzaju zadania.

Konfiguracja aparatu

Pytanie	Słowa kluczowe	Patrz strona
Jak ustawić zegar w aparacie?	Data i godzina	14
Czy zegar można przestawić na lokalny czas podczas podróży?	Różnica czasu	98
Jak wyłączyć automatyczne wyłączenie się ekranu?	Wyłączenie po	101
Jak zwiększyć lub zmniejszyć jasność ekranu?	Jasność LCD	101
Co zrobić, aby aparat przestał wydawać dźwięki?	Zmiana głośności i głośność migawki	96
	Tryb dyskretny	18
Czy mogę zmienić dźwięk migawki?	Dźwięk migawki	96
Co oznaczają ikony na ekranie?	Wskaźniki	4
Ile jeszcze zostało energii w akumulatorze?	Poziom naładowania akumulatora	16
Czy mogę zwiększyć pojemność akumulatorów niklowo-wodorkowych (Ni-MH)?	Rozładowanie	102

Dzielenie się zdjęciami

Pytanie	Słowa kluczowe	Patrz strona
Czy mogę drukować zdjęcia na domowej drukarce?	Drukowanie zdjęć	60

Fotografowanie

Pytanie	Słowa kluczowe	Patrz strona
W jaki sposób uniknąć rozmytych zdjęć?	Tryb Podwójna stabilizacja	17
Jak uzyskać ładny portret?	Inteligentne wykrywanie twarzy	31
Czy aparat może automatycznie dostosowywać ustawienia dla różnych scen?	Tryb SRAUTO	15
Czy mogę wybrać własne ustawienia dla różnych scen?	Programy	21
Jak mogę się upewnić, czy fotografowany obiekt uśmiecha się podczas fotografowania?	Wykrycie uśmiechu	22
Jak mogę się upewnić, że nikt nie mrugnął podczas fotografowania?	Wykrycie mrugania	32
Jak robić zbliżenia?	Tryb makro (zbliżenia)	35
Co zrobić, żeby lampa błyskowa nie zadziałała?	Tryb lampy błyskowej	36
Co zrobić, żeby oczy fotografowanych osób nie świeciły na czerwono podczas używania lampy błyskowej?		
Jak „wypełnić” cienie fotografowanych obiektów oświetlonych od tyłu?		
Jak zrobić kilka zdjęć jedną serią?	Tryb zdjęć seryjnych	38
Jak wykonać zdjęcie grupowe, tak aby również fotograf się na nim znalazł?	Tryb samowyzwalacza	77
Jak wykonać zdjęcie panoramiczne?	Panorama ruchowa	24
Czy mogę wybrać czas otwarcia migawki i przysłonę?	Tryby P, S, A i M	26
Czy mogę zapisać i wczytać ustawienia aparatu?	Tryb C	30
W jaki sposób mogę dostosować ekspozycję?	Kompensacja ekspozycji	43
Jak sprawić, aby poruszający się obiekt pozostał ostry?	Śledzenie	81
Jak nagrać film?	Nagrywanie filmów	55
Jak kadrować zdjęcia w wizjerze?	Przycisk EVF/LCD	5

Przeglądanie zdjęć

Pytanie	Słowa kluczowe	Patrz strona
Jak wyświetlać zdjęcia?	Przeglądanie pojedynczych zdjęć	44
Jak mogę łatwo usuwać zdjęcia?	Przycisk 	20
Jak mogę zaznaczać i usuwać pojedyncze zdjęcia oraz usuwać wszystkie zdjęcia jednocześnie?	Usuwanie zdjęć	52
Jak powiększać zdjęcia podczas odtwarzania?	Powiększenie odtwarzanego zdjęcia	45
Czy mogę oznaczać zdjęcia wg skali ulubionych (★)?	★ Ulubione	45
Jak przeglądać wiele zdjęć naraz?	Przeglądanie wielu zdjęć	47
Czy mogę tworzyć fotoksiążki z moich ulubionych zdjęć?	Pomoc fotoksiążki	49
Jak wyszukiwać zdjęcia?	Wyszukiwanie zdjęć	51
Czy mogę chronić zdjęcia przed przypadkowym usunięciem?	Chroń	89
Czy mogę ukryć ikony na ekranie podczas przeglądania zdjęć?	Wybór formatu wyświetlania	44
Czy mogę wybrać zdjęcia, które chcę przesłać do serwisu YouTube™?	Przesyłanie zdjęć	86
Czy mogę wybrać zdjęcia, które chcę przesłać do serwisu Facebook?		

Spis treści

Dla własnego bezpieczeństwa.....	ii
Uwagi dotyczące bezpieczeństwa.....	ii
Informacje o tym podręczniku.....	vii
Pytania i odpowiedzi dotyczące aparatu.....	viii

Przed rozpoczęciem

Wstęp	1
Symbole i konwencje	1
Dołączone akcesoria.....	1
Części aparatu	2
Wskaźniki aparatu.....	4
Pokrętło wyboru trybu	6

Pierwsze kroki

Pasek i pokrywka obiektywu.....	7
Wkładanie baterii/akumulatorów	8
Wkładanie karty pamięci	10
Włączanie i wyłączanie aparatu	13
Tryb fotografowania	13
Tryb odtwarzania.....	13
Podstawy konfiguracji	14

Podstawy fotografowania i odtwarzania

Robienie zdjęć w trybie SR^{AUTO} (Rozpoznawanie Sceny).....	15
Przeglądanie zdjęć.....	20

Więcej o fotografowaniu

Tryb fotografowania	21
SR^{AUTO} ROZPOZNAWANIE SCENY.....	21
A AUTOMATYCZNY	21
SP PROGRAMY	21
PANORAMA PANORAMA RUCHOWA	24
P : PROGRAM AE.....	26
S : PREF. CZASU	27
A : PREF. PRZYSŁO	28
M : RĘCZNY	29
C : NIESTANDARDOWE	30
Inteligentne wykrywanie twarzy.....	31
Wykrycie mrugania	32
Blokada ostrości.....	33
📷 Tryby makro i super makro (zbliżenia)	35
⚡ Używanie lampy błyskowej (Inteligentna lampa błyskowa).....	36
📷 Zdjęcia seryjne (tryb serii)	38
📷 Natychmiastowy zoom	40
📷 Kompensacja ekspozycji.....	42

Więcej o odtwarzaniu

Opcje odtwarzania	44
Zoom podczas odtwarzania	45
★ Ulubione: ocena zdjęć	45
Wyświetlanie informacji o zdjęciach	46
Przeglądanie wielu zdjęć	47
Przeglądanie panoram	48
 Pomoc fotoksiążki	49
Tworzenie fotoksiążki	49
Przeglądanie fotoksiążek	50
Edycja i usuwanie fotoksiążek	50
 Wyszukiwanie zdjęć	51
 Usuwanie zdjęć	52
Usuwanie jednego zdjęcia	52
Usuwanie wielu zdjęć jednocześnie	53
Usuwanie wszystkich zdjęć	54

Filmy

















 Nagrywanie filmów	55
 Wyświetlanie filmów	57

Połączenia

Wyświetlanie zdjęć na telewizorze	58
Drukowanie zdjęć przez USB	60
Podłączanie aparatu	60
Drukowanie wybranych zdjęć	60
Drukowanie zamówienia drukowania DPOF	61
Tworzenie zamówienia drukowania DPOF	63
Przeglądanie zdjęć na komputerze	66
Instalacja oprogramowania	66
Podłączanie aparatu	70

Menu

Używanie menu: Tryb fotografowania	72
Używanie menu trybu F	72
Opcje menu trybu F	73
 CZUŁOŚĆ ISO	73
 ROZMIAR ZDJĘCIA	74
 FINEPIX KOLOR	75
Używanie menu fotografowania	75
Opcje menu fotografowania	76
 SAMOWYZWALACZ	77
 JAKOŚĆ ZDJĘCIA	78
 BALANS BIELI	79
 WYOSTRZENIE	80
 FOTOMETRIA	80
 TRYB AF	81
 PRZ. EV BKT Z AE	82
 LAMPA BŁYSKOWA	82

Używanie menu: Tryb odtwarzania	83
Używanie menu trybu F	83
Opcje menu trybu F	83
 POKAZ SLAJDÓW	84
Używanie menu odtwarzania	85
Opcje menu odtwarzania	85
 OZN. DO PRZEŚŁ	86
 USUWANIE CZRW OCZU	88
 CHROŃ	89
 KADROWANIE	90
 ZMIEŃ ROZMIAR	91
 OBRÓT ZDJĘCIA	92
 NOTATKA GŁOSOWA	93
Menu ustawień	95
Używanie menu ustawień	95
Opcje menu ustawień	96
 RÓŻNICA CZASU	98
 FORMATOWANIE	99
 WYŚWIETLANIE	99
 NUMERACJA ZDJĘĆ	100
 POZIOM DŹWIĘKU	101
 JASNOŚĆ LCD	101
 WYŁĄCZENIE PO:	101
 ZOOM CYFROWY	101
 ROZŁADOWANIE (tylko akumulatory niklowo-wodorkowe (Ni-MH))	102

Uwagi techniczne

Akcesoria opcjonalne	103
Akcesoria firmy FUJIFILM	104
Obchodzenie się z aparatem	105

Rozwiązywanie problemów



Rozwiązywanie problemów	106
Komunikaty i ekrany ostrzegawcze	113

Załącznik

Słowniczek	117
Pojemność karty pamięci	118
Dane techniczne	119

Symbole i konwencje

W niniejszym podręczniku zastosowano następujące symbole:

-  **Przeostoga:** Z tą informacją należy zapoznać się przed rozpoczęciem użytkowania, aby zapewnić prawidłowe działanie urządzenia.
-  **Uwaga:** Wskazuje na informacje, o których należy pamiętać podczas używania aparatu.
-  **Porada:** Dodatkowe informacje, które mogą być przydatne podczas używania aparatu.

Menu i inne informacje tekstowe na monitorze aparatu są wyświetlane tłustym drukiem. W celu zwiększenia czytelności informacji wygląd monitora na ilustracjach w tym podręczniku może być uproszczony.

Dołączone akcesoria

Poniższe akcesoria zostały dołączone do aparatu:

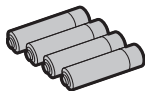

Baterie alkaliczne AA (LR6) (x 4)



Kabel USB-A/V



Pasek



Pokrywka obiektywu

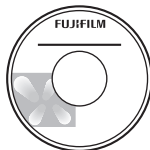



Płyta CD-ROM

- Podręcznik podstaw obsługi

Części aparatu

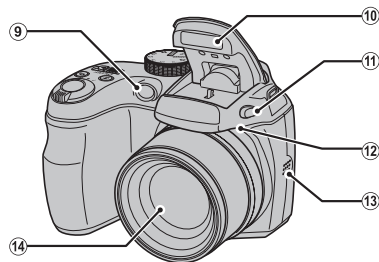
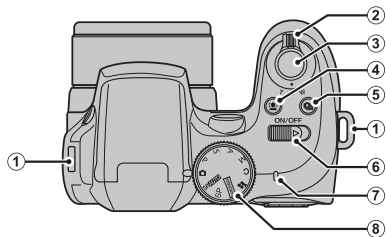
Aby uzyskać więcej informacji, patrz strona, której numer podano na prawo od elementu.



1 Ucho na pasek	7	6 Przełącznik ON/OFF	13	11 Przycisk zwalniający lampę	36
2 Suwak zoom	16, 45, 47	7 Kontrolka	19	12 Mikrofon	55, 93
3 Spust migawki	19	8 Pokrętło wyboru trybu	6	13 Głośnik	57, 94
4 Przycisk  (Inteligentne wykrywanie twarzy)	31	9 Podświetlanie wspomagające AF	34	14 Obiektyw	13, 119
5 Przycisk  (tryb serii)	38	10 Lampa błyskowa	36		

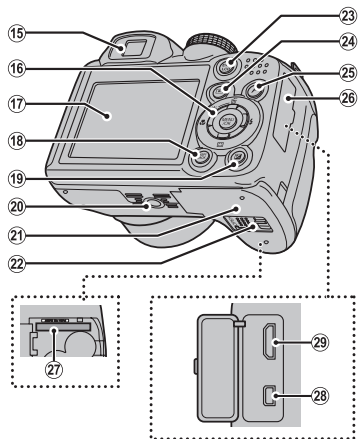

15	Elektroniczny wizjer	5	22	Zatrask komory akumulatorów	8
16	Wybierak (patrz poniżej)		23	EVF/LCD (wybór wyświetlacza)	5
17	Monitor	4	24	Przycisk (odtwarzanie)	20, 44
18	Przycisk DISP (wyświetlacz)/ BACK (wstecz)	17, 18, 45	25	Przycisk F (tryb zdjęć)	72, 83
19	Przycisk (kompensacja ekspozycji/informacja o zdjęciu)	42, 46	26	Pokrywa złączy	58, 60, 70
20	Mocowanie statywu		27	Gniazdo karty pamięci	11
21	Pokrywa komory akumulatorów	8	28	Złącze kabla USB-A/V... ..	58, 60, 70
			29	Złącze HDMI Mini	58

Wybierak

Przesuń kursor do góry

Przycisk (usuń) (str.20)

Przycisk (jasność ekranu) (patrz poniżej)

Przycisk **MENU/OK** (str. 14)

Przesuń kursor w lewo

Przycisk (makro) (str. 35)

Przesuń kursor w prawo

Przycisk (lampa błyskowa) (str. 36)

Przesuń kursor w dół

Przycisk (natychmiastowy zoom) (str. 40)

Porada: Jasność Ekranu

Naciśnięcie przycisku na krótko zwiększa jasność ekranu, czyniąc wyświetlacz czytelniejszym w jasnym świetle. Normalna jasność przywracana jest po wykonaniu zdjęcia.

Wskaźniki aparatu

Podczas fotografowania i odtwarzania pojawiać mogą się następujące wskaźniki. Wyświetlane wskaźniki różnią się w zależności od ustawień aparatu.

■ Fotografowanie

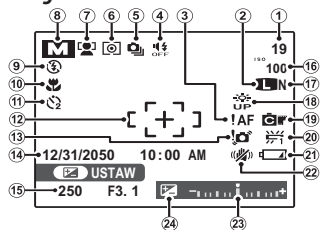

1	Liczba zdjęć dostępnych do zrobienia	118	13	Ostrzeżenie przed rozmyciem.....	36, 109, 113
2	Rozdzielczość zdjęcia	74	14	Data i godzina.....	14
3	Ostrzeżenie dotyczące ustawiania ostrości.....	18	15	Czas otwarcia migawki i przysłona.....	26
4	Tryb dyskretny.....	18	16	Czułość.....	73
5	Tryb zdjęć seryjnych.....	38	17	Jakość zdjęcia	78
6	Pomiar światła	80	18	Jasność ekranu	3
7	Wskaźnik Inteligentnego wykrywania twarzy	31	19	Kolory FinePix.....	75
8	Tryb fotografowania.....	21	20	Balans bieli.....	79
9	Tryb lampy błyskowej	36	21	Poziom naładowania akumulatora/ baterii.....	16
10	Tryb makro (zbliżenie).....	35	22	Tryb podwójnej stabilizacji.....	17
11	Wskaźnik samowyzwalacza.....	77	23	Wskaźnik ekspozycji.....	42
12	Ramka ostrości.....	81	24	Wskaźnik kompensacji ekspozycji..	42

■ Odtwarzanie

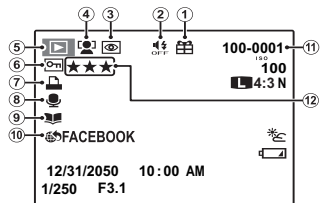

1	Zdjęcie obce.....	44	6	Zdjęcie chronione	89
2	Wskaźnik trybu dyskretnego	18	7	Wskaźnik drukowania DPOF	63
3	Wskaźnik usuwania efektu czerwonych oczu.....	88	8	Wskaźnik notatki głosowej.....	93
4	Wskaźnik Inteligentnego wykrywania twarzy	31	9	Wskaźnik pomocy fotoksiążki	49
5	Wskaźnik trybu odtwarzania	20, 44	10	Oznacz do wysłania do.....	86
			11	Numer zdjęcia.....	100
			12	Ocena	45

Elektroniczny wizjer (EVF)

Elektroniczny wizjer przedstawia te same informacje, co monitor i może być używany, kiedy jasne światło otoczenia zmniejsza widoczność ekranu na monitorze. Aby przełączyć aparat pomiędzy elektronicznym wizjerem a monitorem, naciśnij przycisk **EVF/LCD** (wybór pozostanie aktywny po wyłączeniu aparatu lub przestawieniu pokrętki wyboru trybu w inne położenie).

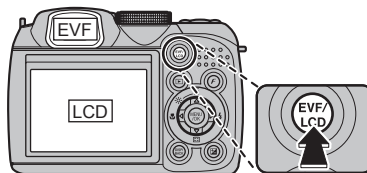

Pokrętko wyboru trybu

Aby wybrać tryb fotografowania, należy ustawić znacznik na pokrętle wyboru trybu na odpowiedniej ikonie trybu.

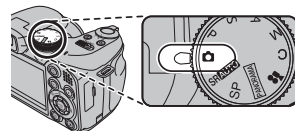

📷 (AUTOMATYCZNY): Prosty tryb „skieruj aparat i zrób zdjęcie” zalecany dla początkujących użytkowników aparatów cyfrowych (str. 21).

SR AUTO (ROZPOZNAWANIE SCENY): Tryb typu „skieruj aparat i zrób zdjęcie”, w którym aparat automatycznie dostosowuje ustawienia do sytuacji (str. 15).

SP (PROGRAMY): Wybierz program odpowiedni dla obiektu lub warunków fotografowania a aparat zajmie się resztą (str. 21).

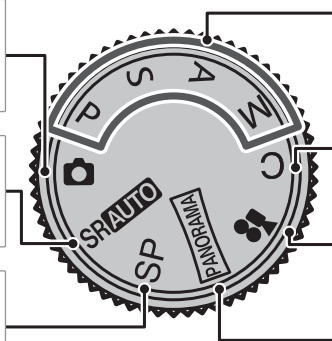

P, S, A, M: Wybierz jeden z tych trybów, aby uzyskać pełną kontrolę nad ustawieniami aparatu, w tym nad przysłoną (**M** i **A**) i/lub czasem otwarcia migawki (**M** i **S**) (str. 26).

C (NIESTANDARDOWE): Przywołanie zapisanych ustawień dla trybów **P, S, A** i **M** (str. 30).

🎥 (FILMOWANIE): Nagrywaj filmy z dźwiękiem (str. 55).

PANORAMA (PANORAMA RUCHOWA): Wykonaj kilka zdjęć i połącz je w celu utworzenia zdjęcia panoramicznego (str. 24).

Pasek i pokrywa obiektywu

Mocowanie paska

Przymocuj pasek do dwóch uchwytów paska zgodnie z ilustracją poniżej.

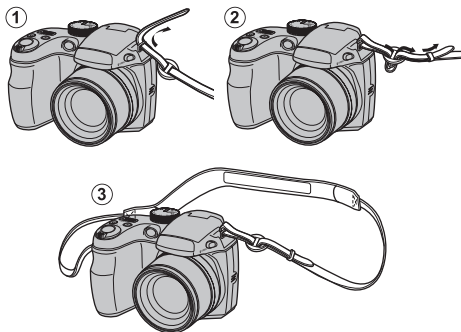

Przestroga

Aby uniknąć upuszczenia aparatu, dopilnuj by pasek był dobrze zamocowany.

Pokrywa obiektywu

Założ pokrywkę obiektywu zgodnie z ilustracją.

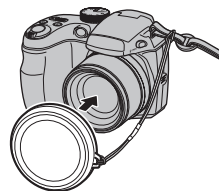

Aby nie zgubić pokrywki obiektywu, przełóż dołączoną do zestawu linkę przez ucho (1) i zamocuj pokrywkę obiektywu do paska (2).

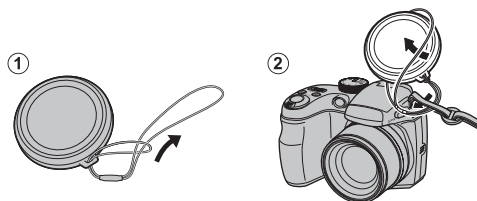

Wkładanie baterii/akumulatorów

W aparacie można używać czterech baterii alkalicznych AA, litowych AA lub akumulatorów niklo-wodorkowych (Ni-MH). Do aparatu dołączono zestaw czterech baterii alkalicznych. Włóż baterie do aparatu zgodnie z opisem poniżej.

1 Otwórz pokrywę komory akumulatorów.

Przesuń zatrzask komory akumulatorów w kierunku pokazanym na rysunku i otwórz pokrywę komory akumulatorów.

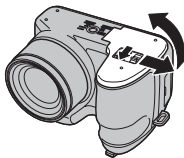

Uwaga

Przed otwarciem pokrywy komory akumulatorów należy upewnić się, czy aparat został wyłączony.

Przestrogi

- Nie wolno otwierać pokrywy komory akumulatorów, kiedy aparat jest włączony. Nieprzestrzeżenie tego środka ostrożności może spowodować uszkodzenie plików zdjęć lub kart pamięci.
- Nie należy stosować nadmiernej siły do otwierania i zamykania pokrywy komory akumulatorów.

2 Włóż baterie/akumulatory.

Włóż baterie/akumulatory w kierunku pokazanym na rysunku i zgodnie z symbolami „+” i „-” wewnątrz komory akumulatorów.

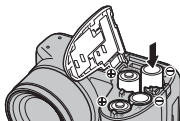

Przestrogi

- Wkładaj baterie/akumulatory dobrą stroną poprawnie ustawiając bieguny.
- **Nigdy nie używaj baterii/akumulatorów z odklejającą się lub uszkodzoną obudową ani nie używaj jednocześnie starych i nowych baterii/akumulatorów, baterii/akumulatorów o różnym poziomie naładowania lub różnotypów.** Nieprzestrzeżenie tych środków ostrożności może prowadzić do wycieku elektrolitu z akumulatorów/ baterii lub ich przegrzania.
- **Nigdy nie używaj akumulatorów ani baterii manganowych ani niklo-kadmowych (Ni-Cd).**
- Pojemność baterii alkalicznych różni się w zależności od ich marki i spada w temperaturze poniżej 10°C; zalecamy stosowanie akumulatorów niklo-wodorkowych (Ni-MH).
- Odciski palców i inne zabrudzenia na stykach baterii/akumulatorów mogą skracać ich trwałość.

Obudowa baterii/
akumulatora



3 Zamknij pokrywę komory akumulatorów.

Zamknij pokrywę komory akumulatorów i przesun ją, aż zatrząsk się zamknie, wydając odgłos „kliknięcia”.

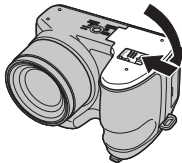

Przeostroga

Nie używaj siły. Jeśli zamknięcie pokrywy komory akumulatorów jest niemożliwe, sprawdź czy baterie/akumulatory są włożone poprawnie i spróbuj ponownie.

Porada: Używanie zasilacza sieciowego

Aparat może być zasilany przez opcjonalny zasilacz sieciowy i złącze DC (sprzedawane oddzielnie).

Wybór typu baterii (akumulatora)

Po wymianie baterii/akumulatorów na baterie/akumulatory innego typu, wybierz rodzaj baterii korzystając z opcji  **TYP BATERII** z menu ustawień (str. 97), aby zapewnić poprawne wyświetlanie poziomu naładowania baterii/akumulatora i uniknąć nieoczekiwanego wyłączenia się aparatu.



Wkładanie karty pamięci

Zdjęcia mogą być zapisywane na kartach pamięci SD (sprzedawane oddzielnie).

■ *Kompatybilne karty pamięci*

Karty pamięci SanDisk SD i SDHC zostały zatwierdzone do użytkowania w tym aparacie. Pełna lista zatwierdzonych kart pamięci jest dostępna pod adresem http://www.fujifilm.com/products/digital_cameras/index.html. Nie gwarantuje się poprawnej pracy innych kart. W aparacie nie można stosować urządzeń **xD-Picture Cards** lub MMC (MultiMediaCard).

⚠ **Przeostoga**

Karty pamięci SD można zablokować, uniemożliwiając sformatowanie karty lub usunięcie zdjęć. Przed włożeniem karty pamięci, należy przesunąć blokadę zapisu w położenie odblokowane.

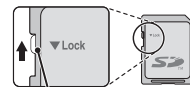

Blokada zapisu

■ Wkładanie karty pamięci

1 Otwórz pokrywę komory akumulatorów.

⚠ Uwaga

Przed otwarciem pokrywy komory akumulatorów należy upewnić się, czy aparat został wyłączony.

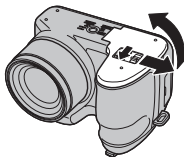

2 Włóż kartę pamięci.

Trzymając kartę pamięci w sposób pokazany poniżej, wsuń ją do końca gniazda, aż usłyszysz „kliknięcie”.

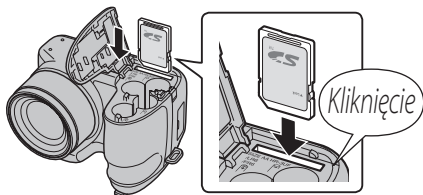

Sprawdź, czy karta na pewno jest ustawiona poprawnie; nie wkładaj karty pod kątem ani na siłę.

3 Zamknij pokrywę komory akumulatorów.

Zamknij pokrywę komory akumulatorów i przesunij ją, aż zatrzask się zamknie, wydając odgłos „kliknięcia”.

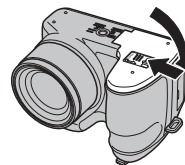

● Wyjmowanie karty pamięci

Po sprawdzeniu, że aparat jest wyłączony, naciśnij kartę po czym odblokuj ją powoli. Kartę można teraz wyjąć ręcznie.



⚠ Przestrogi

- Karta może wyskoczyć, jeżeli zaraz po jej wsunięciu do aparatu zabierzesz palec z karty.
- Karty pamięci mogą być ciepłe po wyjęciu z aparatu. Jest to normalne zjawisko i nie oznacza usterki.

Przestrogi

- ***Nie wyłączaj aparatu i nie wyjmuj karty pamięci podczas formatowania karty pamięci lub podczas zapisywania i usuwania danych na karcie.*** Nieprzestrzeżenie tego środka ostrożności może spowodować uszkodzenie karty.
- Sformatuj karty pamięci SD przed pierwszym użyciem i pamiętaj o ponownym sformatowaniu wszystkich kart pamięci po ich użyciu w komputerze lub urządzeniu innym od tego aparatu. Więcej informacji o formatowaniu kart pamięci znajduje się na stronie 99.
- Karty pamięci są małe i może dojść do ich połknięcia. Przechowuj je w miejscu niedostępnym dla dzieci. Jeśli dziecko połknie kartę pamięci, należy natychmiast uzyskać pomoc lekarską.
- Adaptery miniSD lub microSD większe lub mniejsze od standardowych wymiarów karty SD mogą nie wysuwać się normalnie; jeśli karta się nie wysuwa, zanieś aparat do autoryzowanego serwisu. Nie wyciągaj karty na siłę.
- Nie umieszczaj etykiet na kartach pamięci. Odklejająca się etykieta może spowodować usterkę aparatu.
- W przypadku niektórych rodzajów kart pamięci SD, nagrywanie filmów może być przerywane. Używaj kart klasy 4 prędkości zapisu (4 MB/s) lub szybszych, kiedy nagrywasz filmy w rozdzielczości HD.
- Formatowanie karty pamięci w aparacie powoduje utworzenie folderu, w którym przechowywane są zdjęcia. Nie wolno zmieniać ani usuwać tego folderu ani też używać komputera lub innego urządzenia w celu edycji, usuwania, lub zmiany nazwy plików zdjęć. Zawsze używaj aparatu do usuwania zdjęć z kart pamięci. Przed rozpoczęciem edycji lub zmiany nazw plików, skopiuj zdjęcia do komputera i edytuj oraz zmieniaj nazwy kopii, a nie oryginałów.

Włączanie i wyłączanie aparatu

Tryb fotografowania

Przesuń przełącznik **ON/OFF** w kierunku pokazanym poniżej. Obiektyw wysunie się automatycznie.

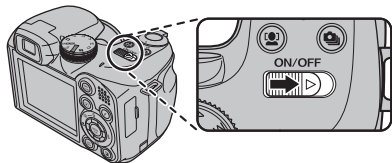

Przesuń przełącznik **ON/OFF**, aby wyłączyć aparat.

📖 Porada: Włączanie trybu odtwarzania

Naciśnij przycisk **▶**, aby rozpocząć odtwarzanie. Naciśnij spust migawki do połowy, aby powrócić do trybu fotografowania.

⚠️ Przestrogi

- Uniemożliwienie wysunięcia się obiektywu poprzez użycie siły, może spowodować uszkodzenie lub usterkę produktu.
- Odciski palców i inne zabrudzenia na obiektywie mogą mieć negatywny wpływ na zdjęcia. Utrzymuj obiektyw w czystości.
- Przycisk **ON/OFF** nie odłącza aparatu całkowicie od źródła zasilania.

📖 Porada: Wyłączenie po

Aparat wyłączy się automatycznie, jeśli nie wykona się żadnych czynności przez czas wybrany w menu **📷 WYŁĄCZENIE PO:** (patrz strona 101). Aby włączyć aparat, użyj przełącznika **ON/OFF** lub naciśnij przycisk **▶** na około sekundę.

Tryb odtwarzania

Aby włączyć aparat i rozpocząć odtwarzanie, naciśnij przycisk **▶** na około sekundę.

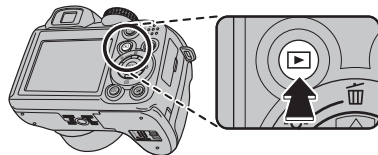

Naciśnij przycisk **▶** ponownie lub przesuń przełącznik **ON/OFF**, aby wyłączyć aparat.

📖 Porada: Przełączanie na tryb fotografowania

Naciśnij spust migawki do połowy, aby przejść do trybu fotografowania. Naciśnij przycisk **▶** aby powrócić do odtwarzania.

Podstawy konfiguracji

Po pierwszym włączeniu aparatu pojawi się okno dialogowe wyboru języka. Przeprowadź konfigurację aparatu zgodnie z opisem poniżej (aby uzyskać informacje o resetowaniu zegara lub zmianie języków, patrz strona 96).

1 Wybierz język.

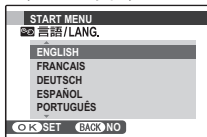

1.1 Naciśnij wybierak w górę, w dół, w lewo lub w prawo, aby podświetlić język.

1.2 Naciśnij **MENU/OK**.



2 Ustaw datę i godzinę.



2.1 Naciskaj wybierak w lewo lub w prawo, aby podświetlić rok, miesiąc, dzień, godzinę lub minutę i naciśnij wybierak w górę lub w dół, aby dokonać zmian. Aby zmienić kolejność wyświetlania roku, miesiąca i dnia, podświetl format daty i naciskaj wybierak w górę lub w dół.

2.2 Naciśnij **MENU/OK**. Komunikat o typie baterii zostanie wyświetlony; jeśli typ baterii różni się od typu włożonego do aparatu, użyj opcji menu ustawień  **TYP BATERII** (str. 97), aby określić prawidłowy typ.



Porada: Zegar aparatu

Jeśli baterie zostaną wyjęte na długi okres, zegar aparatu oraz typ baterii zostaną wyzerowane i po włączeniu aparatu wyświetli się okno dialogowe wyboru języka. Jeśli baterie pozostawi się w aparacie na około 10 godzin, baterie będzie można wyciągnąć na około 24 godziny i po upływie tego czasu nie dojdzie do zresetowania zegara, ustawień wyboru języka ani typów baterii.

Robienie zdjęć w trybie **SRAUTO** (Rozpoznawanie Sceny)

W tym rozdziale opisano fotografowanie w trybie **SRAUTO**.

1 Włącz aparat.

Przesuń przełącznik **ON/OFF**, aby włączyć aparat.

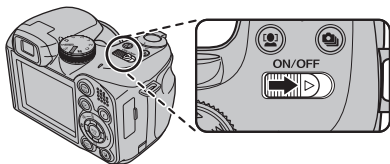

2 Wybierz tryb **SRAUTO**.

Ustaw pokrętkę trybu na **SRAUTO**.

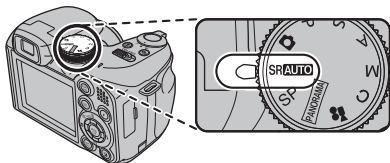

SRAUTO

W tym trybie aparat automatycznie analizuje kompozycję i wybiera odpowiednią scenę dostosowaną do typu obiektu i warunków fotografowania:

- (PORTRET): Portretowany człowiek.
- (KRAJOBRAZ): Sztuczny lub naturalny krajobraz.
- (NOC): Słabo oświetlony krajobraz.
- (MAKRO): Obiekt blisko aparatu.
- (PORTRET NOCNY): Portret słabo oświetlonej osoby.
- (PORTRET ÓŚW. Z TYŁU): Fotografowanie osoby oświetlonej z tyłu.
- Tryb (AUTOMATYCZNY) jest wybierany, jeśli aparat nie wykryje żadnej z powyższych sytuacji.





Wybrana scena

3 Sprawdź poziom naładowania akumulatora/baterii.

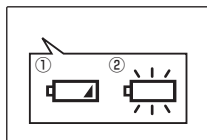
Sprawdź poziom naładowania akumulatora/baterii na monitorze.



Wskaźnik	Opis
BRAK IKONY	Baterie/akumulatory są częściowo rozładowane.
①  (czerwony)	Niski poziom naładowania baterii/akumulatorów. Wymień je jak najszybciej.
②  (miga na czerwono)	Baterie/akumulatory są rozładowane. Wyłącz aparat i wymień baterie/akumulatory.

⚠ Uwaga

Ostrzeżenie dotyczące baterii/akumulatorów może nie być wyświetlane przed wyłączeniem się aparatu, szczególnie jeśli akumulatory są używane kolejny raz po wcześniejszym rozładowaniu. Pobór energii bardzo się różni w różnych trybach. Ostrzeżenie o niskim poziomie naładowania () może nie być wyświetlane albo może być wyświetlane tylko na chwilę przed wyłączeniem się aparatu w niektórych trybach lub podczas przełączania z trybu fotografowania na tryb odtwarzania.

4 Wykadruj zdjęcie.

Użyj suwaka zoom w celu wykadrowania zdjęcia na ekranie.

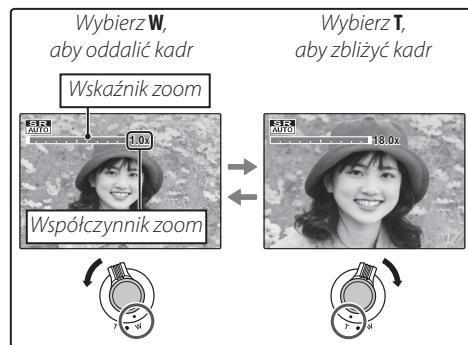

Przy ustawieniach domyślnych, aparat używa tylko zoomu optycznego. W razie potrzeby można użyć zoomu cyfrowego (str. 101) w celu większego zbliżenia.

📌 Porada: Blokada ostrości

Użyj blokady ostrości (str. 33), aby ustawić ostrość na obiektach znajdujących się poza ramką ostrości.

Trzymanie aparatu

Trzymaj aparat stabilnie obiema rękami i przyciągnij łokcie do boków. Potrząsanie rękami lub niestabilne trzymanie aparatu może powodować rozmycie zdjęcia.



Aby zapobiec wykonaniu nieostrego lub zbyt ciemnego (nieoświetlonego) zdjęcia, trzymaj palce i wszelkie przedmioty z dala od obiektywu i lampy błyskowej.



Informacje o fotografowaniu

Aby wybrać wyświetlane informacje fotografowania i pomocy, naciśnij przycisk **DISP/BACK**.

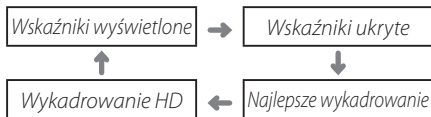

Aby skorzystać z funkcji najlepszego wykadrowania przy pomocy siatki, ustaw główny fotografowany obiekt w przecięciu dwóch linii siatki lub ustaw jedną z poziomych linii na horyzoncie. Podczas korzystania z funkcji wykadrowania HD wyświetlają się linie siatki formatu 16:9, aby ułatwić wykadrowanie zdjęcia HD. Użyj blokady ostrości (str. 33), aby ustawić ostrość na obiektach, które nie znajdują się pośrodku kadru w końcowej fotografii.

Unikanie nieostrzych zdjęć

Jeśli fotografowany obiekt jest słabo oświetlony, rozmycie spowodowane poruszeniem aparatu można zmniejszyć używając opcji **PODWÓJNA STAB.** w menu ustawień (str. 97). W trybie rozmycie spowodowane ruchem obiektu jest również zmniejszane (tryb podwójnej stabilizacji).

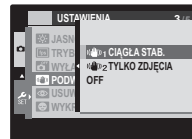



Przy włączonej funkcji podwójnej stabilizacji, aparat zwiększa czułość. Zwróć uwagę, że w niektórych sytuacjach mimo tego może występować rozmycie zdjęć. Zalecamy, aby wyłączyć tryb podwójnej stabilizacji podczas używania statywu.

Tryb dyskretny

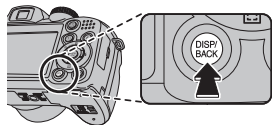
W sytuacjach gdy dźwięk lub światło aparatu mogą być niepożądane, przytrzymaj przycisk **DISP/BACK** wciśnięty, aż wyświetli się  (zwróć uwagę, że tryb dyskretny nie jest dostępny podczas odtwarzania filmów lub notatek głosowych).



Głośnik aparatu i lampa wspomagająca AF/samowyzwalacza wyłączają się, a regulacja głośności (str. 96) jest niemożliwa (lampa wspomagająca AF może nadal świecić, kiedy wybrano tryb scen ). Aby przywrócić normalne działanie, trzymaj przycisk **DISP/BACK** wciśnięty, aż ikona  przestanie być wyświetlana.

5 Ustaw ostrość.

Aby ustawić ostrość, naciśnij spust migawki do połowy.

**Uwaga**

Podczas ustawiania ostrości przez aparat z obiektywu mogą dochodzić dźwięki. Jest to normalne zjawisko. W trybie **SR/AUTO** aparat nieustannie dostosowuje ostrość, tym samym powodując zwiększone zużycie baterii.

Jeśli aparat może ustawić ostrość, włączą się dwa sygnały dźwiękowe, a kontrolka zaświeci się na zielono.

Jeśli aparat nie może ustawić ostrości, ramka ostrości zmieni kolor na czerwony, wyświetli się **!AF**, a kontrolka będzie migać na zielono. Zmień kompozycję kadru lub użyj blokady ostrości (str. 33).

6 Zrób zdjęcie.

Płynnie wciśnij spust migawki do końca, aby wykonać zdjęcie.



Porada: Spust migawki

Spust migawki ma dwa położenia. Naciśnięcie spustu migawki do połowy (1) powoduje ustawienie ostrości i ekspozycji; aby wykonać zdjęcie, wciśnij spust migawki do końca w dół (2).

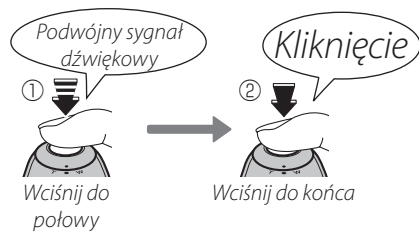

Uwaga

Aby pomóc w ustawieniu ostrości, może zapalić się lampa wspomagająca AF, jeśli obiekt jest słabo oświetlony (str. 34). Aby uzyskać informacje o używaniu lampy błyskowej przy słabym oświetleniu, patrz strona 36.

Kontrolka

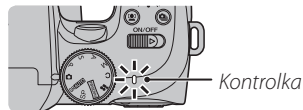

Kontrolka informuje o stanie aparatu w następujący sposób:

Kontrolka	Stan aparatu
Świeci się na zielono	Ostrość zablokowana.
Miga na zielono	Ostrzeżenie dotyczące rozmycia, ostrości lub ekspozycji. Można wykonać zdjęcie.
Miga na zielono i pomarańczowo	Zapisywanie zdjęć. Można wykonywać dalsze zdjęcia.
Świeci na pomarańczowo	Zapisywanie zdjęć. W tej chwili nie można wykonywać kolejnych zdjęć.
Miga na pomarańczowo	Ładowanie lampy błyskowej; jeśli w tym czasie zostanie wykonane zdjęcie, lampa błyskowa nie zadziała.
Miga na czerwono	Błąd obiektywu lub pamięci (karta pamięci pełna lub niesformatowana, błąd formatowania lub inny błąd pamięci).

Porada: Ostrzeżenia

Na ekranie pojawiają się szczegółowe ostrzeżenia. Aby uzyskać więcej informacji, patrz strony 113–116.

Przeglądanie zdjęć

Zdjęcia można wyświetlać na monitorze. W przypadku wykonywania ważnych zdjęć, wykonaj zdjęcie próbne i sprawdź rezultat na monitorze.

1 Naciśnij przycisk .

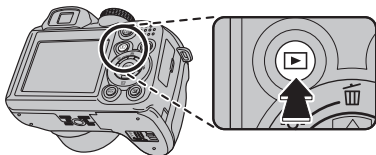

Ostatnie zdjęcie zostanie wyświetlone na monitorze.



2 Wyświetl więcej zdjęć.

Naciskaj wybierak w prawo, aby wyświetlać zdjęcia w kolejności ich wykonania, lub w lewo, aby wyświetlać je w odwrotnej kolejności.



Naciśnij spust migawki, aby wyjść z trybu fotografowania.

Usuwanie zdjęć

Aby usunąć zdjęcie aktualnie wyświetlane na monitorze, naciśnij wybierak do góry () . Pojawi się następujące okno dialogowe.



- Wybierz opcję **ZDJĘCIE**, a następnie naciśnij przycisk **MENU/OK**.



- Aby usunąć zdjęcie, naciśnij **MENU/OK**.

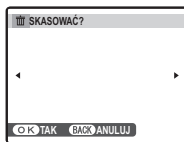

Aby wyjść bez usuwania zdjęcia, naciśnij **DISP/BACK**.

Porada: Menu odtwarzania

Zdjęcia można również usuwać z menu odtwarzania (str. 52).

Tryb fotografowania

Wybierz tryb fotografowania w zależności od sceny lub rodzaju fotografowanego obiektu. Aby wybrać tryb fotografowania, przekręć pokrętlel trybu na żądane ustawienie (str. 6). Dostępne są następujące tryby:

SR/AUTO ROZPOZNAWANIE SCENY

Aparat automatycznie analizuje kompozycję i wybiera odpowiedni tryb sceny dostosowany do obiektu i warunków fotografowania (str. 15).

📷 AUTOMATYCZNY

Należy go stosować w celu uzyskania ostrych, wyraźnych ujęć. Ten tryb jest zalecany w większości sytuacji.

SP PROGRAMY

Aparat oferuje wybór „programów” (scenerii), z których każdy jest przystosowany do określonych warunków fotografowania lub określonego rodzaju fotografowanego obiektu, które można przypisać do położenia **SP** pokrętlel trybu:

- 1 Obróć pokrętlel trybu w położenie **SP**.



- 2 Naciśnij **MENU/OK**, aby wyświetlić menu fotografowania.



- 3 Naciskaj wybierak w górę lub w dół, aby wyróżnić **📷 PROGRAMY**.



- 4 Naciśnij wybierak w prawo, aby wyświetlić listę programów.





















- 5 Naciskaj wybierak w górę lub w dół, aby wyróżnić program.



- 6 Naciśnij **MENU/OK**, aby wybrać wyróżnioną opcję.



Dopóki ustawienie nie zostanie zmienione zgodnie z opisem powyżej, wybrany program będzie wybierany po obróceniu pokrętlel trybu w położenie **SP**.

Scena	Opis
 BRACK. ZOOMU	Aparat wykonuje trzy zdjęcia: jedno przy bieżącym współczynniku zoomu, drugie z zoomem 1.4 x, zaś trzecie z zoomem 2 x.
 NATURALNE& ⚡	Osiągaj dobre efekty fotografując obiekty oświetlone z tyłu i w innych warunkach trudnego oświetlenia. Aparat wykonuje dwa zdjęcia: jedno z włączoną i jedno z wyłączoną lampą błyskową.
 ŚW. NATURALNE	Pozwala uchwycić naturalne światło we wnętrzach, w warunkach słabego oświetlenia lub tam, gdzie nie wolno używać lampy błyskowej.
 PORTRET	Wybierz ten tryb dla uzyskania stonowanych portretów z naturalnymi barwami skóry.
 DZIECI	Wybierz ten tryb, aby uzyskać portrety niemowląt z naturalnymi barwami skóry. Lampa błyskowa wyłącza się automatycznie.
 UŚMIECH & ZDJĘCIE	Migawka zostanie zwolniona automatycznie, kiedy system inteligentnego wykrywania twarzy wykryje uśmiechniętą twarz.
 KRAJOBRAZ	Wybierz ten program, aby uzyskać ostre, wyraźne ujęcia krajobrazów i budynków przy świetle dziennym.
 SPORT	Wybierz ten tryb do fotografowania ruchomych obiektów . Krótsze czasy otwarcia migawki mają większy priorytet.
 NOC	Wybierz ten tryb do fotografowania słabo oświetlonych scen w półmroku lub w nocy. Czulość jest automatycznie podnoszona w celu zmniejszenia rozmycia spowodowanego poruszaniem aparatu.
 NOC (STATYW)	Wybierz ten tryb przy długim czasie otwarcia migawki podczas fotografowania nocą. Aby zapobiec rozmyciu, należy użyć statywu.
 FAJERWERKI	Długie czasy otwarcia migawki służą do fotografowania rozbłysków światła lub światła fajerwerków. Naciśnij przycisk  , aby wyświetlić okno dialogowe wyboru czasu otwarcia migawki, i naciśnij wybierak w górę i w dół, aby wybrać czas otwarcia migawki.
 ZACHÓD SŁOŃCA	Wybierz ten tryb, aby uchwycić żywe kolory podczas zachodów i wschodów słońca.
 ŚNIEG	Wybierz ten tryb, aby uzyskać ostre, wyraźne ujęcia, na których uchwycone zostanie jasne światło scen zdominowanych przez błyszczący, biały śnieg.
 PLAŻA	Wybierz ten tryb, aby uzyskać ostre, wyraźne ujęcia, na których uchwycone zostanie jasne światło oświetlonych słońcem plaż.
 PRZYJĘCIE	Pozwala uchwycić światło tła we wnętrzach w warunkach słabego oświetlenia.
 KWIAT	Wybierz, aby wykonywać żywe zbliżenia kwiatów. Aparat ustawia ostrość w zakresie makro.
 TEKST	Pozwala wykonywać wyraźne zdjęcia tekstów i rysunków. Aparat ustawia ostrość w zakresie makro.

📷 Brack. Zoomu

Za każdym razem, kiedy spust migawki zostaje naciśnięty, aparat wykonuje trzy zdjęcia: jedno z aktualnym współczynnikiem zoomu dla zdjęcia o rozmiarze **L**, drugie z zoomem 1,4x i przycięte do rozmiaru **M**, trzecie z zoomem 2x i przycięte do rozmiaru **S** (zdjęcia zostaną wykonane jedynie wtedy, jeśli pozostała ilość pamięci pozwala zapisać trzy zdjęcia). Zostaną wyświetlone dwie ramki w celu pokazania obszarów, które zawarte będą na drugim i trzecim zdjęciu; zewnętrzna ramka pokazuje obszar, który zostanie zarejestrowany przy zoomie 1,4x, wewnętrzna obszar, który zostanie zarejestrowany przy zoomie 2x. Naciśnij wybierak w dół, aby wybrać pomiędzy panoramicznym a portretowym kadrowaniem.

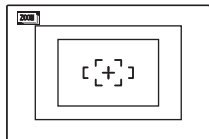

Panorama

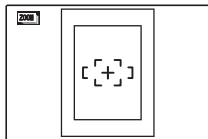

Portret

⚠️ Uwagi

- Nie można używać cyfrowego zoomu. Jeśli zoom cyfrowy jest aktywny, gdy wybrany jest tryb **📷**, zoom zostanie ustawiony na maksymalną wartość optyczną.
- Opcje wykonywania serii zdjęć ograniczone są do **📷** oraz **OFF**.

📷 Naturalne & 📷

Tryb ten pomaga zapewnić dobre rezultaty dla obiektów oświetlonych od tyłu oraz w innych sytuacjach, w których występuje problem z oświetleniem. Przed wykonaniem zdjęcia, podnieś lampę błyskową; zdjęcie można wykonać jedynie, kiedy lampa błyskowa jest uniesiona. Za każdym razem, kiedy spust migawki zostanie naciśnięty, aparat wykonuje dwa zdjęcia: jedno bez lampy, aby zachować naturalne oświetlenie, natychmiast po tym wykonuje drugie z lampą. Nie należy poruszać aparatem dopóki wykonywanie zdjęć nie zostanie zakończone.

⚠️ Uwagi

- Nie używaj tego trybu w miejscach, w których wykonywanie zdjęć z lampą błyskową jest zabronione.
- Tryb dostępny, jeśli pozostała ilość pamięci pozwala zapisać dwa zdjęcia.
- Tryb serii jest niedostępny.

📷 Św. Naturalne

Pozwala uchwycić naturalne oświetlenie we wnętrzach, w warunkach słabego światła lub tam, gdzie nie wolno używać lampy błyskowej. Lampa błyskowa jest wyłączana a czułość jest podnoszona w celu zredukowania rozmycia.

PANORAMA PANORAMA RUCHOWA

W tym trybie można wykonać do trzech zdjęć, a następnie połączyć zdjęcia w celu uzyskania zdjęcia panoramicznego. W celu uzyskania zdjęć zachodzących na siebie zalecane jest użycie statywu.

- 1** Obróć pokrętkę wyboru trybu do pozycji **PANORAMA**.



- 2** Naciśnij przycisk **MENU/OK**, aby wyświetlić menu fotografowania.

- 3** Wybierz ustawienie **AUTOMATYCZNY** dla opcji **TRYB** w menu fotografowania (str. 76).



- 4** Wciśnij wybierak w górę aby wybrać kadr. Wciśnij wybierak w lewo lub w prawo, aby wyróżnić orientację panoramy, a następnie wciśnij **MENU/OK**.

- 5** Zrób zdjęcie. Ekspozycja i balans bieli zdjęć do panoramy ustawiane są dla pierwszego wykonanego zdjęcia.

**Uwaga**

Aparat ustawia zoom do wartości minimalnej i obiektów pozostaje w pozycji najszerszego kąta aż do momentu zakończenia robienia zdjęć.

- 6** Wykadruj następane zdjęcie tak, aby pokrywało się z poprzednim poprzez nałożenie **+** na **+** w taki sposób, aby utworzyły pełne koło (●). Aparat zwolni migawkę automatycznie.

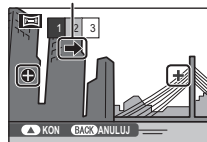
Orientacja panoramy

Ekran po zrobieniu pierwszego zdjęcia

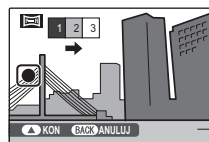

Migawka zwolniona

- 7** Zrób ostatnie zdjęcie jak opisano w kroku 6.

Uwaga

Aby zakończyć robienie zdjęć i utworzyć panoramę po zrobieniu jednego lub dwóch zdjęć, po wykonaniu kroku 5 lub kroku 6 wciśnij wybierak w górę i przejdź do kroku 8.

- 8** Wciśnij **MENU/OK**, aby zachować zdjęcie.

Przestrogi

- Zdjęcia panoramiczne utworzone są z wielu kadrów. W pewnych przypadkach dokładne połączenie zdjęć przez aparat może być niemożliwe.
- Uzyskanie zadowalających rezultatów nie jest możliwe w wypadku obiektów poruszających się, obiektów znajdujących się blisko obiektywu, obiektów jednolitych jak niebo lub trawnik, obiektów w ciągłym ruchu, takich jak fale i wodospady oraz obiektów o znacznie zmieniającej się jasności. Zdjęcia panoramiczne mogą być rozmyte, jeśli obiekt jest słabo oświetlony.

Dla uzyskania najlepszych rezultatów

Aby osiągnąć najlepsze efekty, nie przechylaj aparatu w przód lub w tył, ani na boki. Postaraj się też nie poruszać nim, gdy \oplus i \ominus są wyrównane tworząc zamknięty okrąg.

Drukowanie panoram

W zależności od rozmiaru strony i rozmiaru panoramy, zdjęcia panoramiczne mogą być drukowane z przyciętymi krawędziami lub z szerokimi marginesami u góry i u dołu lub po bokach.

Ręczne kadrowanie panoramy

Postępuj zgodnie z poniższymi wskazówkami, jeżeli pożądaný rezultat nie został osiągnięty przy ustawieniu **TRYB**.

AUTOMATYCZNY dla opcji **TRYB**:

- 1 Wybierz ustawienie **RĘCZNY** dla opcji **TRYB** w menu fotografowania.
- 2 Wybierz kadr i zrób pierwsze zdjęcie.
- 3 Naciśnij **MENU/OK**, aby wyświetlić prowadnicę pokazującą brzeg zrobionego zdjęcia. Zrób następne zdjęcie, tak kadrując, by nachodziło na zdjęcie wcześniejsze.

Prowadnica

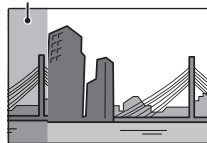

Ekran po zrobieniu pierwszego zdjęcia

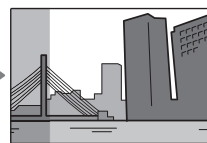

Skadruj następane zdjęcie

- 4 Powtórz punkt 3, aby zrobić kolejne zdjęcie, a następnie naciśnij **MENU/OK**, by wyświetlić całą panoramę.
- 5 Naciśnij **MENU/OK**, aby zachować zdjęcie.

P: PROGRAM AE

W tym trybie aparat automatycznie ustawia ekspozycję. Jeśli chcesz, możesz wybierać różne kombinacje czasu otwarcia migawki lub przysłony, które dadzą taką samą ekspozycję (przesunięcie programu).

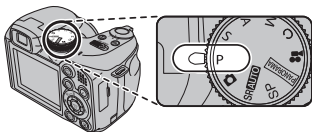

Przeostroga

Jeśli fotografowany obiekt znajduje się poza zakresem pomiaru aparatu, zamiast wartości przysłony i czasu otwarcia migawki, na ekranie widoczne będą „---”. Wciśnij spust migawki do połowy, aby zmierzyć ekspozycję ponownie.



Przesunięcie programu

Naciśnij przycisk , aby wybrać pożądaną kombinację czasu otwarcia migawki i przysłony. Wartości inne od automatycznie wybranych przez aparat pokazane są na żółto. Wartości domyślne można przywrócić podnosząc lampę lub wyłączając aparat. Przesunięcie programu nie jest możliwe, kiedy lampka błyskowa jest uniesiona.



S: PREF. CZASU

W tym trybie można wybrać czas otwarcia migawki, a aparat reguluje przysłonę dla uzyskania optymalnej ekspozycji.

1 Obróć pokrętkę trybu w położenie **S**.



2 Naciśnij przycisk . Wyświetlony zostanie czas otwarcia migawki oraz przysłona.



3 Naciskaj wybierak w górę lub w dół, aby wybrać czas otwarcia migawki.



4 Naciśnij przycisk , aby wyjść do trybu fotografowania.



5 Zrób zdjęcia. Jeżeli nie można uzyskać prawidłowej ekspozycji przy wybranym czasie otwarcia migawki, wartość przysłony będzie wyświetlana na czerwono, gdy spust migawki zostanie wciśnięty do połowy. Reguluj czas otwarcia migawki, aż do uzyskania prawidłowej ekspozycji.

Przeostrożność

Jeśli fotografowany obiekt znajduje się poza zakresem pomiaru aparatu, zamiast wartości przysłony na ekranie widoczne będą „---”. Wciśnij spust migawki do połowy, aby zmierzyć ekspozycję ponownie.

A: PREF. PRZYSŁO

W tym trybie można wybrać przysłonę, a aparat reguluje czas otwarcia migawki dla uzyskania optymalnej ekspozycji.

1 Obróć pokrętkę trybu w położenie **A**.



2 Naciśnij przycisk . Wyświetlony zostanie czas otwarcia migawki oraz przysłona.

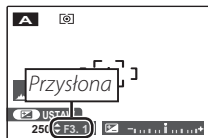

3 Naciskaj wybierak w górę lub w dół, aby wybrać wartość przysłony.



4 Naciśnij przycisk , aby wyjść do trybu fotografowania.



5 Zrób zdjęcia. Jeżeli nie można uzyskać prawidłowej ekspozycji przy wybranej wartości przysłony, wartość czasu otwarcia migawki będzie wyświetlana na czerwono, gdy spust migawki zostanie wciśnięty do połowy. Reguluj przysłonę do uzyskania prawidłowej ekspozycji.

Przeostroga

Jeśli fotografowany obiekt znajduje się poza zakresem pomiaru aparatu, zamiast wartości czasu otwarcia migawki na ekranie widoczne będą „---”. Wciśnij spust migawki do połowy, aby zmierzyć ekspozycję ponownie.

M: RĘCZNY

W tym trybie użytkownik wybiera zarówno czas otwarcia migawki, jak i przysłonę. W razie potrzeby, ekspozycję zaproponowaną przez aparat można zmienić.

- 1 Obróć pokrętkę trybu w położenie **M**.



- 2 Naciśnij przycisk . Wyświetlony zostanie czas otwarcia migawki oraz przysłona.



- 3 Naciskaj wybierak w górę lub w dół, aby wybrać czas otwarcia migawki.



- 4 Naciskaj wybierak w lewo lub w prawo, aby wybrać wartość przysłony.



- 5 Naciśnij przycisk , aby wyjść do trybu fotografowania.



- 6 Zrób zdjęcia.

Wskaźnik ekspozycji



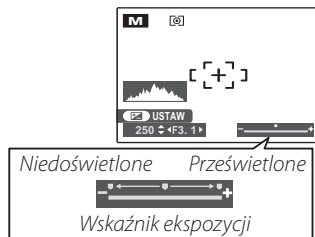





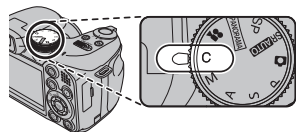





Wskaźnik ekspozycji pokazuje, o ile zdjęcie będzie niedoświetlone lub prześwietlone przy aktualnie wybranych ustawieniach. Zdjęcia wykonane ze wskaźnikiem na lewo od środka („-“) będą niedoświetlone, a zdjęcia wykonane ze wskaźnikiem na prawo od środka („+“) będą prześwietlone.



C: NIESTANDARDOWE

W trybach **P**, **S**, **A** i **M** opcja  **UST. NIESTANDARD.** z menu fotografowania (str. 76) może być używana do zapisywania bieżących ustawień aparatu i menu. Te ustawienia będą przywoływane zawsze po przestawieniu pokrętki trybu w położenie **C** (niestandardowe).



Menu/ustawienie	Ustawienia zapisane
Menu trybu F	 CZUŁOŚĆ ISO,  ROZMIAR ZDJĘCIA,  FINEPIX KOLOR
Menu fotografowania	 JAKOŚĆ ZDJĘCIA,  FOTOMETRIA,  BALANS BIELI,  TRYB AF,  WYOSTRZENIE,  LAMPA BŁYSKOWA,  BKT Z AE
Menu ustawień	 WYŚWIETLANIE,  PODWÓJNA STAB.,  OŚWIETLACZ AF,  ZOOM CYFROWY,  TRYB EVF/LCD
Inne	Tryb fotografowania (P , S , A lub M), tryb zdjęć seryjnych, Inteligentne wykrywanie twarzy, natychmiastowy zoom, tryb makro, kompensacja ekspozycji, tryb lampy błyskowej, czas otwarcia migawki, przysłona, typ wyświetlania (EVF/LCD), wskaźniki/najlepsze kadrowanie

Inteligentne wykrywanie twarzy

Inteligentne wykrywanie twarzy pozwala na automatyczne wykrywanie przez aparat twarzy ludzkich i ustawianie ostrości oraz ekspozycji na twarzy znajdującej się w dowolnym miejscu kadru w przypadku zdjęć, w których na pierwszym planie są portrety fotografowanych osób. Wybierz tę funkcję do wykonywania portretów grupowych (w układzie poziomym lub pionowym), aby aparat nie ustawiał ostrości na tle.

1 Włącz inteligentne wykrywanie twarzy.

Funkcja inteligentnego wykrywania twarzy jest włączana lub wyłączana po każdym naciśnięciu przycisku  (inteligentne wykrywanie twarzy).



2 Wykadruj zdjęcie.

Jeśli aparat wykryje twarz, oznaczy ją zieloną ramką. Jeśli w kadrze znajduje się więcej niż jedna twarz, aparat wybierze twarz najbliższą środka kadru. Pozostałe twarze zostaną oznaczone białymi ramkami.



Zielona ramka

3 Ustaw ostrość.

Naciśnij spust migawki do połowy, aby ustawić ostrość i ekspozycję na obiekcie w zielonej ramce.



Przestroga

Jeśli aparat nie wykryje żadnej twarzy po wciśnięciu spustu migawki do połowy (str. 108), ustawi ostrość na obiekcie w środku ekranu i efekt czerwonych oczu nie zostanie usunięty.

4 Zrób zdjęcie.

Naciśnij spust migawki do końca, aby wykonać zdjęcie.



Przestroga

Jeśli fotografowana osoba przesunie się w momencie naciśnięcia spustu migawki, jej twarz może nie znajdować się w miejscu oznaczonym zieloną ramką w momencie zrobienia zdjęcia. Jeśli liczba twarzy jest większa, przetwarzanie może zająć więcej czasu.

Inteligentne wykrywanie twarzy

Stosowanie inteligentnego wykrywania twarzy jest zalecane podczas używania samowyzwalacza do portretów grupowych lub autoportretów (str. 77).

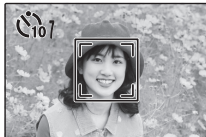

W przypadku wyświetlania zdjęcia wykonanego z użyciem funkcji inteligentnego wykrywania twarzy, aparat może automatycznie wybierać twarze do usunięcia efektu czerwonych oczu (str. 88), zoomowania podczas odtwarzania (str. 45), pokazu slajdów (str. 84), wyszukiwania obrazów (str. 51), wyświetlania obrazów (str. 99), drukowania (str. 60) oraz przycinania (str. 90).

Wykrycie mrugania

Jeśli opcja inna niż **WYŁ.** jest wybrana dla **WYŚWIETLANIE** (str. 99), a aparat wykryje, że któryś z obiektów mógł mrugnąć podczas fotografowania, wyświetli się ostrzeżenie. Jeżeli wybrany jest **ZOOM-POWIĘKSZENIE**, możesz nacisnąć przycisk , aby powiększyć te objekty.

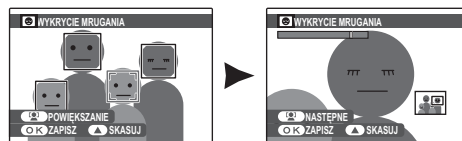

Przeostrożenie

Wykrycie mrugania nie zostanie wykonane, jeśli aparat nie zdoła wykryć twarzy, lub gdy wybrano **WYŁ.** dla **WYŚWIETLANIE**.

Porada: Wykrycie mrugania

Wykrycie mrugania można włączyć lub wyłączyć w menu ustawień (str. 97).

Blokada ostrości

Aby skomponować kadr z obiektami znajdującymi się poza centrum kadru:

1 Ustaw obiekt w ramce ostrości.



2 Ustaw ostrość.

Naciśnij spust migawki do połowy i ustaw ostrość oraz ekspozycję. Ostrość i ekspozycja pozostają zablokowane tak długo, jak spust migawki pozostaje wciśnięty do połowy (blokada AF/AE).



Wciśnij do połowy



Powtórz czynności 1 i 2 w razie potrzeby w celu ponownego ustawienia ostrości przed wykonaniem zdjęcia.

3 Skomponuj kadr ponownie.

Trzymając spust migawki wciśnięty do połowy, skomponuj kadr ponownie.



4 Zrób zdjęcie.

Naciśnij spust migawki do końca, aby wykonać zdjęcie.



Wciśnij do końca

●● Autofocus (automatyczna regulacja ostrości)

Chociaż aparat został wyposażony w doskonały precyzyjny układ automatycznej regulacji ostrości (autofocus), ustawienie ostrości na obiektach wymienionych poniżej może być niemożliwe. Jeśli aparat nie może ustawić ostrości przy użyciu autofocusa, użyj blokady ostrości (str. 33), ustawiając ostrość na innym obiekcie w tej samej odległości i następnie ponownie skomponuj kadr.

- Mocno błyszczące obiekty, takie jak lustro lub karo-serie samochodów.
- Obiekty poruszające się bardzo szybko.

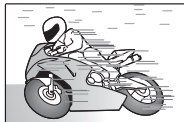

- Obiekty fotografowane przez okno lub inny materiał odbijający światło.
- Ciemne obiekty i obiekty raczej pochłaniające niż odbijające światło, takie jak włosy lub futro.
- Obiekty bez stałej formy, takie jak dym lub płomień.
- Obiekty w nieznacznym stopniu kontrastujące z tłem (na przykład osoby w ubraniach o kolorze tła).
- Obiekty ustawione przed lub za mocno kontrastującym przedmiotem, który również znajduje się w ramce ostrości (na przykład, obiekt fotografowany na tle mocno kontrastujących elementów).

●● Podświetlanie wspomagające AF

Jeżeli obiekt jest słabo oświetlony, włączone zostaje podświetlanie wspomagające AF w celu ułatwienia ustawiania ostrości, gdy przycisk migawki zostanie wciśnięty do połowy.



☛ Uwagi

- Należy unikać kierowania światła lampy wspomagającej AF bezpośrednio na oczy fotografowanego obiektu.
- Aparat może w niektórych przypadkach nie mieć możliwości ustawienia ostrości z użyciem lampy wspomagającej AF. Jeżeli aparat nie może ustawić ostrości w trybie makro (str. 35), spróbuj zwiększyć odległość od obiektu.

Tryby makro i super makro (zbliżenia)

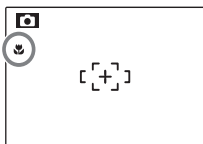
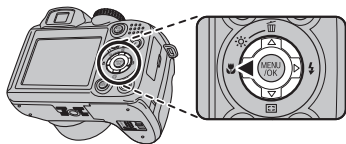
Aby wykonać zbliżenie, naciśnij wybierak w lewo () , aby wybrać jedną z opcji makro pokazanych poniżej.



Wybierz jeden z trybów:  (tryb makro),  (tryb super makro), lub **OFF** (tryb makro wyłączony)

Kiedy tryb makro jest włączony, aparat ustawia ostrość na obiektach w pobliżu środka kadru. Użyj suwaka zoom do skadrowania zdjęcia. W trybie super makro regulacja zoomu i używanie lampy błyskowej są niemożliwe.

Uwagi

- Aby zapobiec rozmyciu zdjęć spowodowanemu ruchami aparatu, zalecamy stosowanie statywu.
- W przypadku używania lampy błyskowej, wymagana może być kompensacja lampy błyskowej (str. 82).

⚡ Używanie lampy błyskowej (Inteligentna lampa błyskowa)

Kiedy używana jest lampa błyskowa, system *Inteligentnej lampy błyskowej* bez przerwy analizuje scenierię na podstawie takich czynników jak jasność obiektu, jego pozycja w kadrze oraz jego odległość od aparatu. Siła i czułość lampy błyskowej są dopasowywane tak, aby zapewnić odpowiednią ekspozycję głównego obiektu, jednocześnie nie powodując prześwietlenia otaczającego tła, nawet w słabo oświetlonej scenierii wewnątrz pomieszczenia. Lampy błyskowej należy używać w warunkach niewystarczającego oświetlenia, np. podczas fotografowania w nocy lub w słabo oświetlonych pomieszczeniach.

1 Rozłóż lampę błyskową.

Naciśnij przycisk rozkładania lampy błyskowej, aby ją rozłożyć.

● Wyłączanie lampy błyskowej



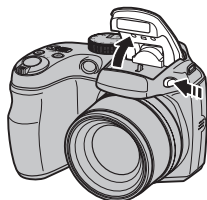



Zamykaj lampę błyskową, tam gdzie fotografowanie z lampą błyskową jest zakazane, albo by uchwycić naturalne oświetlenie, kiedy światło jest słabe. Przy długim czasie otwarcia migawki, wyświetlane jest , co ostrzega, że zdjęcia mogą być rozmyte. Zalecane jest użycie statywu.

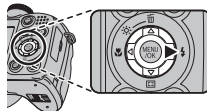

2 Wybierz tryb lampy błyskowej.

Naciskaj wybierak w prawo (). Tryb lampy błyskowej zmienia się przy każdym naciśnięciu wybieraka.



Tryb	Opis
 AUTO /  (BŁYSK AUTO)	Lampa błyskowa błysnie, gdy jest to wymagane. Zalecany w większości sytuacji.
 /  (WYMUSZONY BŁYSK)	Lampa błyskowa błysnie za każdym razem, gdy wykonywane jest zdjęcie. Należy używać w przypadku obiektów oświetlonych z tyłu lub dla uzyskania naturalnych barw w warunkach jaskrawego oświetlenia.
 /  (BŁYSK+DŁUGI CZAS)	Oświetlenie zarówno głównego fotografowanego obiektu, jak i tła przy słabym oświetleniu (należy zwrócić uwagę, że jasno oświetlone sceny mogą zostać prześwietlone).

3 Ustaw ostrość.

Aby ustawić ostrość, naciśnij spust migawki do połowy. Jeśli lampa błyskowa ma się później uruchomić, ⚡ wyświetli się po naciśnięciu spustu migawki do połowy. Przy długim czasie otwarcia migawki, wyświetlane jest !, co ostrzega, że zdjęcia mogą być rozmyte. Zalecane jest użycie statywu.



4 Zrób zdjęcie.

Wciśnij spust migawki do końca w dół, aby wykonać zdjęcie.

Przeostrożenie





Lampa błyskowa może błyskać kilka razy przy każdym zdjęciu. Nie należy poruszać aparatem, dopóki wykonywanie zdjęć nie zostanie zakończone.



Uwaga

W celu zapoznania się z ograniczeniami w używaniu lampy błyskowej, patrz strona 26 *Podręcznika podstaw obsługi*.

Usuwanie efektu czerwonych oczu

Po uaktywnieniu Inteligentnego wykrywania twarzy (str. 31) i wybraniu ustawienia **WŁ.** opcji  **USUWANIE CZRW OCUZU** w menu ustawień (str. 88) usuwanie efektu czerwonych oczu jest dostępne w  **AUTO**,  i .

Usuwanie czerwonych oczu minimalizuje efekt „*czerwonych oczu*” powstający, gdy światło z lampy błyskowej odbija się od siatkówki oka obiektu, jak przedstawiono to na ilustracji po prawej stronie.









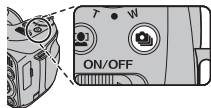

Zdjęcia seryjne (tryb serii)

Używaj trybu serii w celu uchwycenia ruchu w serii zdjęć.

1 Wybierz tryb serii.

Naciśnij przycisk , aby wyświetlić opcje zdjęć seryjnych. Naciśnij wybierak  lub , aby wyróżnić żadaną opcję, i naciśnij przycisk **MENU/OK**.



Tryb	Opis
OFF (WYŁ.)	Tryb zdjęć seryjnych wyłączony. Po każdym naciśnięciu spustu migawki wykonywane jest jedno zdjęcie.
 (PIERWSZE 3)	Aparat po naciśnięciu i przytrzymaniu spustu migawki wykonuje do trzech zdjęć.
 (OSTATNIE 3)	Aparat po naciśnięciu i przytrzymaniu spustu migawki wykonuje do 40 zdjęć, ale tylko ostatnie trzy zdjęcia zostają zapisane.
 (DŁUGA SERIA)	Aparat wykonuje zdjęcia, tak długo jak spust migawki pozostaje wciśnięty. Wykonywanie zdjęć kończy się po zwolnieniu spustu migawki lub po zapelnieniu pamięci aparatu.
 (M PIERWSZE 10)	Aparat po naciśnięciu i przytrzymaniu spustu migawki wykonuje do 10 zdjęć.
 (H PIERWSZE 20)	Aparat po naciśnięciu i przytrzymaniu spustu migawki wykonuje do 20 zdjęć.
 (BKT Z AE)	Po każdym naciśnięciu spustu migawki aparat wykonuje trzy zdjęcia: jedno z użyciem zmierzonej wartości ekspozycji, drugie z ekspozycją powiększoną o wartość wybraną dla  PRZ. EV BKT Z AE z menu fotografowania (str. 82), a trzecie z ekspozycją pomniejszoną o tę samą wartość (aparat może nie być w stanie użyć wybranego stopnia bracketingu, jeśli wartość zwiększenia lub zmniejszenia ekspozycji przekracza limity systemu pomiaru ekspozycji).

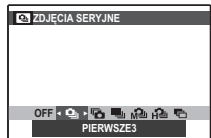

2 Ustaw ostrość.

Aby ustawić ostrość, naciśnij spust migawki do połowy.









3 Zrób zdjęcie.

Aparat wykonuje zdjęcia tak długo, jak spust migawki jest wciśnięty. Aparat przestaje robić zdjęcia po zwolnieniu spustu migawki, zapełnieniu pamięci lub wykonaniu wybranej liczby zdjęć.



Uwagi

- Ostrość i ekspozycja są ustalane na podstawie pierwszego zdjęcia w serii. Lampa błyskowa wyłącza się automatycznie; wcześniej wybrany tryb lampy błyskowej przywracany jest po wyłączeniu zdjęć seryjnych.
- Liczba klatek na sekundę zależy od czasu otwarcia migawki.
- Jeśli przy wybranym ustawieniu  i  użyje się samowyzwalacza, po naciśnięciu spustu migawki wykonane zostanie tylko jedno zdjęcie.
- Przy ustawieniu , na jasnych obszarach zdjęcia mogą pojawiać się białe linie. Można tego uniknąć wybierając tryb .
- Liczba zdjęć, jaką można zapisać, zależy od ilości dostępnej pamięci. Bracketing ekspozycji jest dostępny jedynie, jeżeli dostępna pamięć jest wystarczająco pojemna, aby zapisać trzy zdjęcia. Zapisanie zdjęć po zakończeniu fotografowania może wymagać dodatkowego czasu. W trybach ,  oraz  zdjęcia są wyświetlane na monitorze podczas zapisywania.



Natychmiastowy zoom

W trybie stałego przybliżenia, obszar otaczający kadr widoczny jest na wyświetlaczu. Użyj go do kadrowania obiektów poruszających się nieregularnie, takich jak dzieci, zwierzęta oraz sportowcy na zawodach.

1 Ustaw obiekt w ramce ostrości.

Użyj suwaka zoom, aby ustawić fotografowany obiekt w środku ekranu.



2 Wybierz kadr.

Naciskaj wybierak w dół () aby przełączać pomiędzy opcjami kadrowania, zgodnie z ilustracją poniżej.

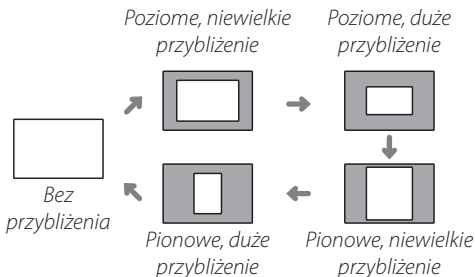
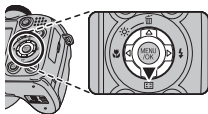

Kadr jest wyświetlany zgodnie z ilustracją po prawej stronie. Kompozycję można regulować suwakiem zoom.



3 Ustaw ostrość i zrób zdjęcie.

Wykadrowany obszar oznaczony ramką zostanie powiększony i powstanie pełnowymiarowe zdjęcie.



Porada: Inteligentne wykrywanie twarzy

Inteligentne wykrywanie twarzy nie wykryje twarzy poza wybranym kadrem.

Przestroga

Po wybraniu , ,  lub  dla trybu zdjęć seryjnych dostępne jest tylko kadrowanie poziome (układ poziomy).

Zoom cyfrowy

1 Włącz cyfrowy zoom.

Wybierz **WŁ.** dla opcji  **ZOOM CYFROWY** w menu ustawień (str. 101).

2 Wybierz obiekt do sfotografowania.

Wykadruj obiekt tak, aby znajdował się pośrodku ekranu przy użyciu cyfrowego zoomu.



3 Naciskaj wybierak w dół ()

Aparat wykona zbliżenie do maksymalnego ustawienia zoomu optycznego, z obszarem, który zostanie zapisany przy użyciu zoomu cyfrowego, oznaczonym ramką pośrodku ekranu.

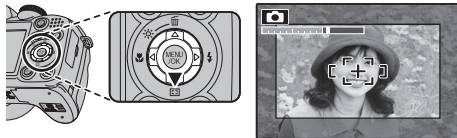

4 Wykadruj zdjęcie.

Użyj suwaka zoom, aby wybrać obszar, który znajdzie się w końcowym zdjęciu.

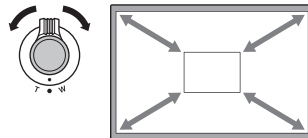

5 Ustaw ostrość i zrób zdjęcie.

Wykadrowany obszar oznaczony ramką zostanie powiększony i powstanie pełnowymiarowe zdjęcie.

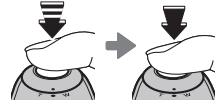

Przeostroga

Zdjęcia wykonane z użyciem funkcji natychmiastowego zoomu mają niższą jakość, niż zdjęcia wykonane z użyciem normalnego zoomu.

Kompensacja ekspozycji

Używaj kompensacji ekspozycji do fotografowania obiektów bardzo jasnych, bardzo ciemnych lub obiektów o wysokim kontraście.

1 Naciśnij przycisk .

Pojawi się wskaźnik ekspozycji.

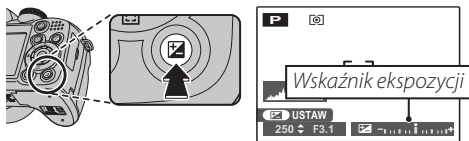

2 Wybierz wartość.

Naciskaj wybierak w lewo lub w prawo. Efekty będą widoczne na ekranie.

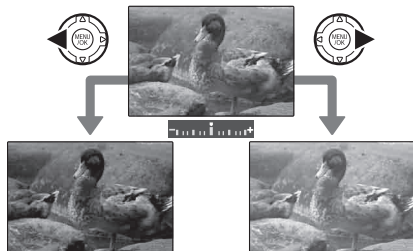

Wybierz wartości ujemne, aby zmniejszyć ekspozycję (symbol „-” zmienia kolor na żółty)

Wybierz wartości dodatnie, aby zwiększyć ekspozycję (symbol „+” zmienia kolor na żółty)

3 Wróć do trybu fotografowania.

Naciśnij przycisk , aby powrócić do trybu fotografowania.

4 Zrób zdjęcia.

Uwaga

Ikona  ikona i wskaźnik ekspozycji wyświetlane są w przypadku ustawień innych niż ± 0 . Ustawienia kompensacji ekspozycji nie są resetowane po wyłączeniu aparatu. Aby przywrócić normalną regulację ekspozycji, wybierz wartość ± 0 .

🔸 Wybieranie wartości kompensacji ekspozycji

- **Obiekty oświetlone z tyłu:** wybierz wartość od $+2/3$ EV do $+1 2/3$ EV (skrót „EV” został omówiony w słowniczku na stronie 117)
- **Obiekty silnie odbijające światło lub bardzo jasne sceny** (np. pola śniegowe): $+1$ EV
- **Ujęcia, na których widać głównie niebo:** $+1$ EV
- **Obiekty oświetlone punktowo** (szczególnie podczas fotografowania na ciemnym tle): $-2/3$ EV
- **Obiekty słabo odbijające światło** (sosny lub ciemne liście): $-2/3$ EV



Opcje odtwarzania

Aby obejrzeć ostatnie zdjęcie na ekranie, naciśnij przycisk .



Naciskaj wybierak w prawo, aby wyświetlać zdjęcia w kolejności ich wykonania, lub w lewo, aby wyświetlać je w odwrotnej kolejności. Trzymaj wybierak wciśnięty, aby szybko przejść do żądanej klatki.



Wybór formatu wyświetlania

Naciskaj przycisk **DISP/BACK**, aby przetaczać pomiędzy formatami wyświetlania odtwarzania, tak jak pokazano poniżej.

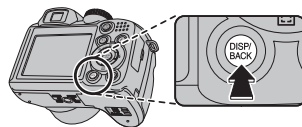

Włącz Informacje 

 Wyłącz Informacje



Ulubione
(str. 45)

Uwaga

Zdjęcia wykonane innymi aparatami są oznaczone ikoną  („zdjęcie obce”) podczas odtwarzania.

Zoom podczas odtwarzania

Wybierz **T**, aby zbliżyć zdjęcie wyświetlane podczas wyświetlania zdjęć pojedynczych; wybierz **W**, aby oddalić zdjęcie. Kiedy zdjęcie jest przybliżone, wybierakiem można przesuwać powiększony obraz tak, aby wyświetlić fragmenty obrazu aktualnie niewidoczne na ekranie.

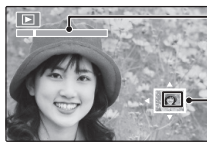

Wskaźnik zoom



Okno nawigacji pokazuje fragment obrazu aktualnie wyświetlany na monitorze

Naciśnij **DISP/BACK**, aby wyłączyć zoom.

← Uwaga

Maksymalne przybliżenie zależy od rozmiaru zdjęcia. Powiększenie w trybie odtwarzania nie jest dostępne dla kopii o zmienionym rozmiarze lub dla kopii przyciętych do rozmiaru **640**.

●● Inteligentne wykrywanie twarzy

Zdjęcia wykonane z użyciem funkcji Inteligentnego wykrywania twarzy (str. 31) są oznaczone ikoną . Naciśnij przycisk , aby wykonać zbliżenie na osobę wybraną funkcją Inteligentnego wykrywania twarzy. Następnie można używać suwaka zoom do przybliżania i oddalania zdjęcia.



★ Ulubione: ocena zdjęć

Aby ocenić zdjęcie aktualnie wyświetlane w pełnym rozmiarze, wciśnij **DISP/BACK**, a następnie wciskaj wybierak w górę lub w dół aby przypisać zdjęciu gwiazdki w liczbie od zera do pięciu.

📄 Wskazówka: Ulubione

Przyznane oceny mogą być wykorzystywane do wyszukiwania zdjęć (str. 51).

Wyświetlanie informacji o zdjęciach

Aby wyświetlić lub ukryć informacje o zdjęciach podane poniżej podczas wyświetlania pojedynczych zdjęć, naciśnij

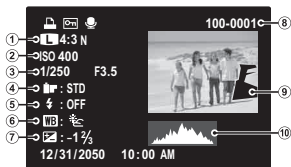
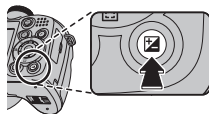

- ① Jakość zdjęcia i wielkość, ② Czulość,
- ③ Czas otwarcia migawki/przysłona, ④ FinePix kolor,
- ⑤ Tryb lampy błyskowej, ⑥ Balans bieli,
- ⑦ Kompensacja ekspozycji, ⑧ Liczba klatek,
- ⑨ Zdjęcie (prześwietlone obszary pulsują), ⑩ Histogram

Histogramy

Histogramy przedstawiają rozkład ilościowy elementów o różnej jasności w zdjęciu. Jasność jest przedstawiona na osi poziomej, a liczba pikseli na osi pionowej.

Optymalna ekspozycja: Piksele układają się w formie równomiernej krzywej w całym zakresie jasności.



Nadmierna ekspozycja (zdjęcie przeświecone): Większość pikseli znajduje się po prawej stronie wykresu.



Niewystarczająca ekspozycja (zdjęcie niedoświetlone): Większość pikseli znajduje się po lewej stronie wykresu.



Przeglądanie wielu zdjęć

Aby zmienić liczbę wyświetlanych zdjęć podczas odtwarzania, wybierz **W**.



Wybierz **W**, aby zwiększyć liczbę zdjęć wyświetlanych jednocześnie do jednego z poprzednim i następnym, dwóch, dziewięciu i stu.





Użyj **T**, aby zmniejszyć liczbę wyświetlanych zdjęć.



Przy użyciu wybieraka podświetl zdjęcia i naciśnij **MENU/OK**, aby wyświetlić podświetlone zdjęcie na pełnym ekranie. W widoku dziewięciu i stu klatek, naciśnij wybierak w górę lub w dół, aby wyświetlić więcej zdjęć.

Porada: Wyświetlanie dwóch zdjęć

Wyświetlanie dwóch zdjęć może służyć do porównywania zdjęć wykonanych w trybie  .



Przeglądanie panoram

Aby przeglądać panoramę, należy wyświetlić ją w widoku jednego obrazu, a następnie nacisnąć wybierak w dół.

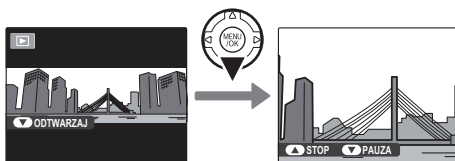

Podczas odtwarzania można przeprowadzić następujące czynności:

Czynność	Przycisk	Opis
Rozpoczęcie/ wstrzymanie odtwarzania		Naciśnij wybierak w dół , aby rozpocząć odtwarzanie. Naciśnij go ponownie, aby wstrzymać odtwarzanie.
Zakończenie odtwarzania/ usuwanie		Naciśnij wybierak w górę , aby zakończyć odtwarzanie.

Pomoc fotoksiążki

Twórz książki ze swoich ulubionych zdjęć.

Tworzenie fotoksiążki

1 Wybierz  **POMOC FOTOKSIĄŻKI** w menu odtwarzania.

2 Wyróżnij **NOWA KSIĄŻKA**.



3 Wciśnij **MENU/OK**, aby wyświetlić okno dialogowe nowej książki.



4 Wybierz zdjęcia do nowej książki.

- **WYB. ZE WSZYSTKICH:** Wybierz spośród wszystkich dostępnych zdjęć.
- **WYB. WYSZUK. ZDJ.:** Wybierz spośród zdjęć spełniających określone kryteria wyszukiwania (str.51).



Uwaga

Do utworzenia fotoksiążki nie można wybierać zdjęć **640** lub mniejszych, ani filmów.

5 Przewijaj zdjęcia i wciśnij wybierak w górę, aby zaznaczyć lub odznaczyć bieżące zdjęcie w celu wybrania go do książki. Aby wyświetlić bieżące zdjęcie na okładce, wciśnij wybierak w dół.

Uwaga

Pierwsze wybrane zdjęcie automatycznie staje się zdjęciem na okładkę. Wciśnij wybierak w dół, aby wybrać inne zdjęcie na okładkę.

6 Wciśnij **MENU/OK**, aby wyjść po ukończeniu tworzenia książki.



7 Wyróżnij **ZAKOŃCZ FOTOKSIĄŻKĘ**.

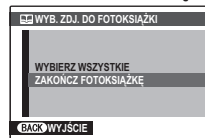

Uwaga

Wybierz **WYBIERZ WSZYSTKIE**, aby zaznaczyć wszystkie zdjęcia lub wszystkie zdjęcia przeznaczone do książki, spełniające kryteria wyszukiwania.



8 Wciśnij **MENU/OK**. Nowa książka zostanie dodana do listy w menu pomocy fotoksiążki.



Przestrogi

- Fotoksiążki mogą zawierać do 300 zdjęć.
- Książki nie zawierające żadnych zdjęć są automatycznie usuwane.

Fotoksiążki

Fotoksiążki mogą zostać skopiowane do komputera przy użyciu dołączonego programu MyFinePix Studio.

Przeglądanie fotoksiążek.

Wyróżnij książkę w menu pomocy fotoksiążki i wciśnij **MENU/OK**, aby wyświetlić książkę, a następnie wciśnij wybierak w lewo lub w prawo, aby przewijać zdjęcia. Wciśnij **DISP/BACK**, aby powrócić do menu pomocy fotoksiążki.

Edycja i usuwanie fotoksiążek.

- 1** Wyświetl fotoksiążkę i wciśnij **MENU/OK**, aby zobaczyć opcje edycji książki. 
- 2** Dostępne są następujące opcje:
 - **EDYTUJ**: Edytuj książkę zgodnie z opisem w rozdziale „Tworzenie fotoksiążki” na stronie 49.
 - **KASUJ**: Usuń bieżącą fotoksiążkę.
- 3** Postępuj zgodnie z instrukcją na ekranie.



Wyszukiwanie zdjęć

Wyszukiwanie zdjęć według daty, fotografowanego obiektu, sceny, typu pliku i oceny.

- 1 Wybierz  **WYSZUKIWANIE ZDJĘĆ** w menu odtwarzania.
- 2 Wyróżnij jedną z następujących opcji i wciśnij **MENU/OK**:

Opcja	Opis
WG DATY	Znajdź wszystkie zdjęcia zrobione w wybranym dniu.
WG TWARZY	Znajdź wszystkie zdjęcia w oparciu o wybrane informacje dotyczące twarzy.
WG. ★ ULUBIONYCH	Znajdź wszystkie zdjęcia z tą samą oceną (str. 45).
WG TEMATYKI	Znajdź wszystkie zdjęcia pasujące do wybranej sceny.
WG TYPU DANYCH	Znajdź wszystkie zdjęcia lub wszystkie filmy.
WG ZN. WCZYTYW.	Znajdź wszystkie zdjęcia wybrane do przesłania do określonej lokalizacji (str. 86).

- 3 Wybierz kryteria wyszukiwania. Wyświetlone zostaną tylko zdjęcia spełniające kryteria wyszukiwania. Aby usunąć albo zabezpieczyć wybrane zdjęcia lub aby obejrzeć je jako pokaz slajdów, wciśnij **MENU/OK** i wybierz jedną z następujących opcji:

Opcja	Patrz strona
 KASUJ	52
 CHROŃ	89
 POKAZ SLAJDÓW	84

- 4 Aby zakończyć wyszukiwanie, wybierz **Wyjdź na poszuk.**

Usuwanie zdjęć

W menu odtwarzania możesz zaznaczać i usuwać pojedyncze zdjęcia lub wiele zdjęć jednocześnie. *Należy pamiętać, że usuniętych zdjęć nie można odzyskać. Przed rozpoczęciem usuwania ważne zdjęcia należy skopiować na komputer lub inne urządzenie pamięci masowej.*

Naciśnij **MENU/OK**, aby wyświetlić menu odtwarzania, a następnie na ekranie  **KASUJ** wybierz żądaną metodę usuwania zdjęć.

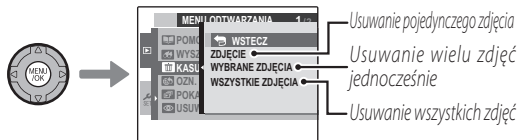

Usuwanie jednego zdjęcia

Naciśnij przycisk ◀ lub ▶, aby zaznaczyć żądane zdjęcie i naciśnij **MENU/OK**, aby usunąć wyświetlane zdjęcie.

Porady

- Naciśnięcie **MENU/OK** powoduje usunięcie zdjęcia, należy więc uważać, aby nie usunąć żadnego zdjęcia przez przypadek.
- Powtórne naciśnięcie **MENU/OK** powoduje usuwanie kolejnych zdjęć. Naciśnij przycisk ◀ lub ▶, aby zaznaczyć zdjęcie do usunięcia przed naciśnięciem **MENU/OK**.

Usuwanie wielu zdjęć jednocześnie

Wszystkie zdjęcia oznaczone znakiem  można usunąć jednocześnie.



Porada

Zdjęcia wybrane do polecenia wydruku DPOF oraz zdjęcia chronione oznaczone są ikoną .

1 Zaznacz zdjęcia, które chcesz usunąć i naciśnij **MENU/OK**.



- Każde zdjęcie zostanie oznaczone znakiem .
- Naciśnij ponownie **MENU/OK**, aby usunąć zaznaczenie.



2 Po zaznaczeniu wszystkich zdjęć do usunięcia naciśnij **DISP/BACK**.
Wyświetli się ekran potwierdzenia.



3 Wybierz opcję **TAK** i naciśnij **MENU/OK**, aby usunąć zaznaczone zdjęcia.



Usuwanie wszystkich zdjęć

Wszystkie zdjęcia zapisane na karcie pamięci można usunąć jednocześnie.

Porady

- Naciśnięcie **DISP/BACK** umożliwia anulowanie usuwania zawartości, jednakże zdjęć usuniętych przed naciśnięciem **DISP/BACK** nie będzie można odzyskać.
- Chronionych zdjęć nie można usuwać. Aby usunąć chronione zdjęcie, należy najpierw usunąć z niego ochronę (str. 89).
- W przypadku próby usunięcia zdjęć wybranych dla polecenia wydruku DPOF zostanie wyświetlony komunikat. Aby usunąć zdjęcia, naciśnij **MENU/OK**.

Nagrywanie filmów

Nagrywaj krótkie filmy z szybkością 30 klatek na sekundę. Dźwięk jest nagrywany przez wbudowany mikrofon, dlatego uważaj, aby nie zakrywać mikrofonu podczas nagrywania.

- 1 Ustaw pokrętko trybu na  (tryb filmowy).

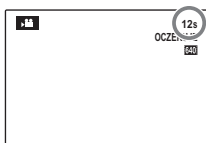

Na monitorze wyświetlany jest dostępny czas

- 2 Naciśnij przycisk **F** i wybierz rozmiar klatki z menu

JAKOŚĆ. Wybierz **HD1280** (1280 × 720 pikseli) dla proporcji 16:9 (High

Definition), **640** (640 × 480 pikseli) dla filmów w standardowej rozdzielczości o wysokiej jakości lub **320** (320 × 240 pikseli) dla dłuższych filmów. Naciśnij **MENU/OK**, aby wyjść z trybu filmowego.

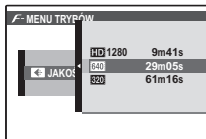

- 3 Naciśnij **MENU/OK**, a następnie wybierz **TRYB AF**.

• **CENTRALNY**: Aparat ustawia ostrość na obiekcie znajdującym się w środku ekranu.

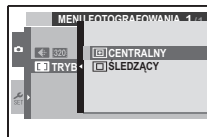

• **ŚLEDZĄCY**: Zastosuj podczas robienia zdjęć ruchomym obiektom. Aparat ustawia ostrość na obiekcie poruszającym się w ramce AF.

- 4 Naciśnij przycisk **MENU/OK**. Aparat powróci do ekranu nagrywania filmu.

Zoomowanie podczas nagrywania filmu



Zoom może być używany podczas nagrywania filmu.

W menu konfiguracji wybierz **Di CYFROWY** lub **Opt OPTYCZNY** (str. 97).

Di CYFROWY: Jakość obrazu może się pogorszyć, jeśli używany jest zoom.

Opt OPTYCZNY: Odgłos zoomowania może być słyszalny w odtwarzanym filmie.

Unikanie nieostrych zdjęć

Jeśli fotografowany obiekt jest słabo oświetlony, rozmycie spowodowane poruszeniem aparatu można zmniejszyć używając opcji  **PODWÓJNA STAB.** w menu ustawień (str. 97). W trybie  rozmycie spowodowane ruchem obiektu jest również zmniejszane (tryb podwójnej stabilizacji).

Przy włączonej funkcji podwójnej stabilizacji aparat zwiększa czułość. Zwróć uwagę, że w niektórych sytuacjach mimo tego może występować rozmycie zdjęć. Zalecamy, aby wyłączyć tryb podwójnej stabilizacji podczas używania statywu.

- 5** Naciśnij spust migawki do końca, aby rozpocząć nagrywanie.

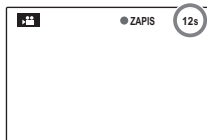

 **ZAPIS** i pozostały czas nagrywania są wyświetlane na monitorze

Uwaga

Ekspozycja i balans bieli są regulowane automatycznie podczas nagrywania. Kolor i jasność obrazu mogą różnić się od wyświetlanych przed rozpoczęciem nagrywania.

Porada

Nie ma potrzeby przytrzymywania spustu migawki podczas nagrywania.

- 6** Naciśnij spust migawki do połowy, aby zakończyć nagrywanie. Nagrywanie kończy się automatycznie, kiedy film osiągnie maksymalną długość lub dojdzie do zapelnienia pamięci.



Przestroga

Kontrolka świeci się podczas nagrywania filmów. Nie otwieraj komory akumulatorów podczas nagrywania, ani kiedy kontrolka się świeci. Nieprzestrzeganie tego zalecenia może uniemożliwić odtworzenie filmu.

Uwagi

- W filmach zawierających bardzo jasne obiekty mogą pojawiać się pionowe lub poziome smugi. Jest to normalne zjawisko i nie oznacza usterki.
- Ustawienie opcji  **TRYB EVF/LCD** w menu ustawień aparatu pozostaje ustalone na **30KL/S** w trybie filmowym.

▶ Wyświetlanie filmów

Podczas odtwarzania (str. 44) filmy są wyświetlane na monitorze tak, jak pokazano po prawej stronie. Podczas odtwarzania filmu można wykonać poniższe działania:

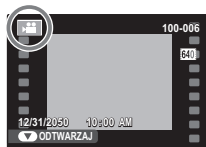

Działanie	Opis
Rozpocznij/wstrzymaj odtwarzanie	Naciśnij wybierak w dół , aby rozpocząć odtwarzanie. Naciśnij ponownie, aby wstrzymać odtwarzanie.
Zakończ odtwarzanie/usuń	Naciśnij wybierak do góry , aby zakończyć odtwarzanie. Jeśli film nie jest odtwarzany, naciśnięcie wybieraka do góry spowoduje usunięcie aktualnego filmu.
Przewiń do przodu/wstecz	Naciśnij wybierak w prawo , aby przewinąć do przodu, lub w lewo , aby przewijać wstecz. Jeżeli odtwarzanie zostało wstrzymane, film będzie przewijany do przodu lub wstecz po jednej klatce po każdym naciśnięciu wybieraka.
Dostosuj poziom głośności	Naciśnij MENU/OK , aby wstrzymać odtwarzanie i wyświetlić elementy sterowania głośnością. Naciskaj wybierak w górę lub w dół, aby regulować poziom głośności. Naciśnij MENU/OK , aby zatwierdzić ustawiony poziom głośności.

Na monitorze przedstawiony jest postęp odtwarzania.

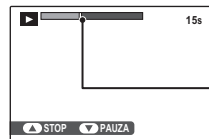

Pasek postępu

Porada: Odtwarzanie filmów na komputerze
Skopiuj zdjęcia na komputer przed ich odtworzeniem.

Przeostroga
Nie zakrywaj głośnika podczas odtwarzania.

Wyświetlanie zdjęć na telewizorze

Podłącz aparat do telewizora, aby wyświetlać zdjęcia dla grupy widzów.

- 1 Wyłącz aparat.
- 2 Podłącz dołączony do zestawu kabel USB-A/V zgodnie z ilustracją poniżej.

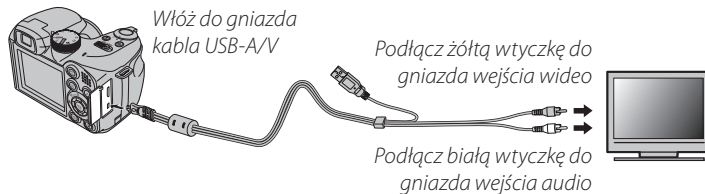

HDMI

W celu podłączenia aparatu do urządzeń wysokiej rozdzielczości (HD) (tylko odtwarzanie) można użyć kabla HDMI (dostępny u innych dostawców; str. 122). Nie można używać kabla USB, kiedy podłączony jest kabel HDMI.



- 3 Ustaw telewizor na kanał wideo lub wejścia HDMI. Aby uzyskać szczegółowe informacje, skorzystaj z dokumentacji dołączonej do telewizora.
- 4 Naciśnij przycisk  na około sekundę, aby włączyć aparat. Monitor aparatu wyłączy się, a zdjęcia i filmy będą wyświetlane na ekranie telewizora. Proszę zwrócić uwagę, że regulacja głośności w aparacie nie ma wpływu na dźwięk odtwarzany z telewizora - do regulacji poziomu głośności używaj elementów sterujących telewizora.

 **Uwaga**

Jakość obrazu spada podczas odtwarzania filmów.

 **Przeestroga**

W przypadku podłączania kabla należy pamiętać o włożeniu wtyczek do oporu.

Drukowanie zdjęć przez USB

Jeśli drukarka obsługuje standard PictBridge, aparat można podłączyć bezpośrednio do drukarki i drukować zdjęcia bez potrzeby ich uprzedniego kopiowania na komputer. Należy zauważyć, że w zależności od drukarki niektóre opisane poniżej funkcje mogą być niedostępne.



Podłączanie aparatu

- 1 Podłącz dołączony do zestawu kabel USB-A/V zgodnie z ilustracją i włącz drukarkę.

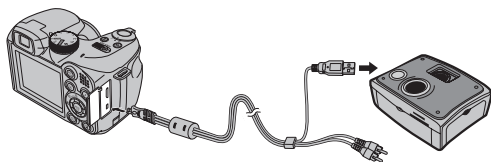

- 2 Naciśnij przycisk na około sekundę, aby włączyć aparat. Na monitorze pojawi się **USB**, a następnie ekran PictBridge przedstawiony na dole po prawej stronie.

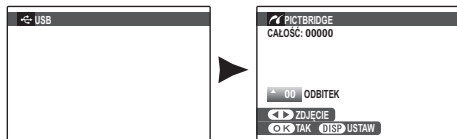

Drukowanie wybranych zdjęć

- 1 Naciskaj wybierak w lewo lub w prawo, aby wybrać zdjęcie do wydrukowania.
- 2 Naciskaj wybierak w górę lub w dół, aby wybrać liczbę kopii (do 99).
- 3 Powtórz czynności 1–2, aby wybrać więcej zdjęć. Naciśnij **MENU/OK**, aby wyświetlić okno dialogowe potwierdzenia po zakończeniu regulacji ustawień.

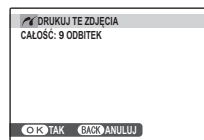

- 4 Naciśnij **MENU/OK**, aby rozpocząć drukowanie.



Porada: Drukowanie daty nagrania

Aby drukować datę nagrania na zdjęciach, naciśnij **DISP/BACK** w punktach 1–2 w celu wyświetlenia menu PictBridge (patrz rozdział „Drukowanie zamówienia drukowania DPOF” poniżej). Naciśnij wybierak w górę lub w dół, aby wybrać **DRUKUJ Z DATĄ**  i naciśnij **MENU/OK**, aby powrócić do ekranu PictBridge (aby drukować zdjęcia bez daty nagrania, wybierz **DRUKUJ BEZ DATY**).

Uwaga

Jeśli przed naciśnięciem przycisku **MENU/OK** nie wybrano żadnych zdjęć, aparat wydrukuje jedną kopię aktualnie wybranego zdjęcia.

Drukowanie zamówienia drukowania DPOF

Aby wydrukować zamówienie drukowania utworzone za pomocą  **ZAMÓWIENIE (DPOF)** w menu odtwarzania trybu **F** (str. 83):

- 1 Na ekranie PictBridge naciśnij **DISP/BACK**, aby otworzyć menu PictBridge.

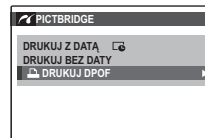

- 2 Naciśnij wybierak w górę lub w dół, aby wyróżnić  **DRUKUJ DPOF**.



- 3 Naciśnij **MENU/OK**, aby wyświetlić okno dialogowe potwierdzenia.

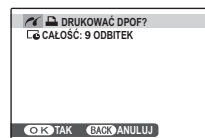

- 4** Naciśnij **MENU/OK**, aby rozpocząć drukowanie.



Podczas drukowania

Komunikat przedstawiony po prawej stronie wyświetlany jest podczas drukowania. Naciśnij **DISP/BACK**, aby anulować, zanim wszystkie zdjęcia zostaną wydrukowane (zależnie od drukarki drukowanie może zakończyć się przed wydrukowaniem bieżącego zdjęcia).



Jeśli drukowanie zostało przerwane, naciśnij **▶**, aby wyłączyć aparat i włączyć go ponownie.

Odlączenie aparatu

Sprawdź, czy na monitorze nie jest wyświetlany komunikat „DRUKOWANIE”, i wyłącz aparat. Odlącz kabel USB.

Uwagi

- Drukuj zdjęcia z karty pamięci sformatowanej w aparacie.
- Jeśli drukarka nie obsługuje drukowania daty, opcja **DRUKUJ Z DATĄ**  nie będzie dostępna w menu PictBridge, a data nie zostanie wydrukowana na zdjęciach w zamówieniu drukowania DPOF.
- Kiedy zdjęcia drukowane są poprzez złącze USB, rozmiar strony, jakość druku oraz marginesy ustawiane są za pośrednictwem drukarki.

Tworzenie zamówienia drukowania DPOF



Opcja  **ZAMÓWIENIE (DPOF)** w menu odtwarzania trybu **F** może być stosowana do tworzenia cyfrowego „zamówienia drukowania” dla drukarek kompatybilnych z PictBridge (str. 60) lub urządzeń obsługujących DPOF.

DPOF

DPOF (Digital Print Order Format) to standard pozwalający na drukowanie zdjęć z „zamówień druku” zapisanych na karcie pamięci. Zamówienie zawiera informacje o zdjęciach do wydrukowania, naniesionej dacie i liczbie kopii poszczególnych zdjęć.



■ Z DATA / BEZ DATY

Aby zmodyfikować zamówienie DPOF, wybierz  **ZAMÓWIENIE (DPOF)** w menu odtwarzania trybu **F** i naciśnij wybierak w górę lub w dół, aby wyróżnić **Z DATA ** lub **BEZ DATY**.

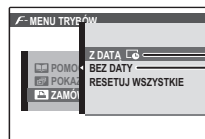

Z DATA : Drukowanie daty zapisu na zdjęciach.

BEZ DATY: Drukowanie zdjęć bez daty.

Naciśnij **MENU/OK** i postępuj zgodnie z poniższą procedurą.

- 1 Naciśnij wybierak w lewo lub w prawo, aby wyświetlić zdjęcie, które chcesz dołączyć do zamówienia lub które chcesz z niego usunąć.



- 2 Naciskaj wybierak w górę lub w dół, aby wybrać liczbę kopii (do 99). Aby usunąć zdjęcie z zamówienia, naciskaj wybierak w dół, aż liczba kopii będzie wynosić 0.

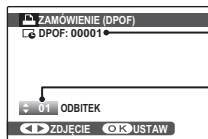

Całkowita liczba wydruków

Liczba kopii

Porada: Inteligentne wykrywanie twarzy

Jeśli bieżące zdjęcie zostało wykonane z funkcją Inteligentnego wykrywania twarzy, naciskanie  ustawia liczbę kopii zgodnie z ilością wykrytych twarzy.

Uwaga

Kiedy zdjęcia drukowane są poprzez złącze USB, rozmiar strony, jakość druku oraz marginesy ustawiane są za pośrednictwem drukarki.

- 3 Powtórz czynności 1–2, aby zakończyć tworzenie zamówienia drukowania. Naciśnij **MENU/OK**, aby zapisać zamówienie drukowania po zakończeniu regulacji ustawień lub **DISP/BACK**, aby wyjść bez wprowadzania zmian do zamówienia.



- 4 Całkowita liczba kopii do wydrukowania jest wyświetlana na monitorze. Naciśnij **MENU/OK**, aby wyjść z menu.



Zdjęcia zawarte w aktualnym zamówieniu są oznaczone ikoną  podczas odtwarzania.



← Uwagi

- Zamówienia drukowania mogą zawierać maksymalnie 999 zdjęć.
- Jeśli do aparatu włożona zostanie karta pamięci zawierająca zamówienie drukowania utworzone w innym aparacie, wyświetlony zostanie komunikat przedstawiony po prawej. Naciśnięcie **MENU/OK** anuluje zamówienie drukowania. Należy utworzyć nowe zamówienie zgodnie z opisem powyżej.

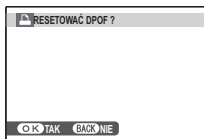

■ RESETUJ WSZYSTKIE

Aby anulować aktualne zamówienie drukowania, wybierz **RESETUJ WSZYSTKIE** z menu **ZAMÓWIENIE (DPOF)**.

Wyświetli się potwierdzenie pokazane po prawej stronie. Naciśnij **MENU/OK**, aby usunąć wszystkie zdjęcia z zamówienia.

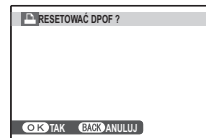

Przeglądanie zdjęć na komputerze

Dołączonego oprogramowania można używać do kopiowania zdjęć do komputera, gdzie można je przechowywać, przeglądać, organizować i drukować. Przed kontynuowaniem, zainstaluj oprogramowanie zgodnie z opisem poniżej. **NIE należy podłączać aparatu do komputera przed zakończeniem instalacji.**

Instalacja oprogramowania

Do aparatu dołączone są dwa programy: MyFinePix Studio dla komputerów z systemem Windows oraz FinePixViewer dla komputerów Macintosh. Instrukcje instalacji dla systemu Windows znajdują się na stronach 66–67, a dla systemu Macintosh na stronach 68–69.

Windows: Instalacja programu MyFinePix Studio

1 Sprawdź, czy komputer spełnia poniższe wymagania systemowe:

	Windows 7*	Windows Vista*	Windows XP*
Procesor	Pentium 4, 3 GHz lub szybszy		Pentium 4, 2 GHz lub szybszy
Pamięć RAM	1 GB lub więcej		512 MB lub więcej
Wolne miejsce na dysku twardym	15 GB lub więcej		2 GB lub więcej
Wideo	<ul style="list-style-type: none">• 1024 x 768 pikseli lub więcej z kolorami 24-bitowymi lub lepszymi• Procesor graficzny (GPU) obsługujący DirectX 7 lub nowszą wersję		
Inne	<ul style="list-style-type: none">• Zalecane wbudowane złącze USB. Nie gwarantuje się poprawnej pracy z innymi złączami USB.• Wymagane jest połączenie z Internetem (polecane połączenie szerokopasmowe) do instalacji .NET Framework (jeśli potrzebne), do użycia funkcji automatycznej aktualizacji, lub do wykonywania takich zadań jak udostępnianie zdjęć on-line lub poprzez e-mail.		

* Inne wersje systemu Windows nie są obsługiwane. Obsługiwane są tylko wcześniej zainstalowane systemy operacyjne. Nie gwarantuje się poprawnej pracy na komputerach składanych własnoręcznie lub na komputerach z systemami Windows, które zostały zaktualizowane z poprzedniej wersji systemu Windows.

- 2 Uruchom komputer. Zaloguj się do konta z uprawnieniami administratora przed kontynuowaniem.
- 3 Zamknij wszystkie uruchomione programy i włóż płytę instalacyjną CD do napędu CD-ROM.

Windows 7/Windows Vista

Jeśli pojawi się okno dialogowe autoodtworzenia, kliknij **SETUP.EXE**. Następnie wyświetli się okno dialogowe „Kontrola konta użytkownika”; kliknij **Yes** (Tak) (Windows 7) lub **Zezwalaj** (Windows Vista).

Program instalacyjny uruchomi się automatycznie; kliknij **Install MyFinePix Studio** i postępuj zgodnie z poleceniami na ekranie, aby zainstalować MyFinePix Studio.

Jeśli program instalacyjny nie uruchomi się automatycznie

Jeśli program instalacyjny nie uruchomi się automatycznie, wybierz **Komputer** lub **Mój komputer** z menu Start, następnie kliknij dwukrotnie ikonę płyty CD **FINEPIX**, aby otworzyć okno FINEPIX CD i kliknij dwukrotnie **setup** lub **SETUP.EXE**.

- 4 Jeśli pojawi się monit wymagający zainstalowania programu Windows Media Player, DirectX lub .NET Framework, postępuj zgodnie z poleceniami na ekranie, aby zakończyć instalację.
- 5 Po zakończeniu instalacji wyjmij płytę CD z programem instalacyjnym z napędu CD-ROM. Przechowuj płytę instalacyjną w suchym miejscu, nienarażonym na bezpośrednie działanie promieni słonecznych, aby móc z niej skorzystać w razie potrzeby ponownej instalacji oprogramowania. Numer wersji jest wydrukowany na górze etykiety płyty CD i można z niego skorzystać w razie aktualizacji oprogramowania lub kontaktu z obsługą klienta.

Instalacja została zakończona. Przejdź do rozdziału „Podłączanie aparatu” na stronie 70.

Macintosh: Instalacja programu FinePixViewer

1 Sprawdź, czy komputer spełnia poniższe wymagania systemowe:

Procesor	PowerPC lub Intel
System operacyjny	Fabrycznie zainstalowana wersja systemu Mac OS X od 10.3.9 do 10.6 (aby uzyskać najnowsze informacje, odwiedź stronę http://www.fujifilm.com/)
Pamięć RAM	256 MB lub więcej
Wolne miejsce na dysku twardym	Minimum 200 MB na instalację i 400 MB dostępne podczas pracy programu FinePixViewer
Wideo	Rozdzielczość minimum 800 × 600 pikseli z przynajmniej tysiącami kolorów lub lepsza
Inne	Zalecane wbudowane złącze USB. Nie gwarantuje się poprawnej pracy z innymi złączami USB.

2 Po uruchomieniu komputera i zamknięciu wszystkich uruchomionych programów, włóż płytę instalacyjną CD do napędu CD-ROM i kliknij dwukrotnie **Installer for Mac OS X**.

3 Wyświetli się okno dialogowe programu instalacyjnego; kliknij **Installing FinePixViewer**, aby rozpocząć instalację. Gdy pojawi się monit, wprowadź nazwę i hasło administratora i kliknij **OK**, a następnie postępuj zgodnie z poleceniami wyświetlanymi na ekranie w celu zainstalowania programu FinePixViewer. Kliknij **Exit**, aby zamknąć program instalacyjny po zakończeniu instalacji.

- 4** Wyjmij płytę instalacyjną CD z napędu CD-ROM. Zwróć uwagę, że wyjęcie płyty CD może być niemożliwe, jeśli działa przeglądarka Safari. W razie potrzeby wyłącz przeglądarkę Safari przed wyjęciem płyty CD. Przechowuj płytę instalacyjną w suchym miejscu, nienarażonym na bezpośrednie działanie promieni słonecznych, aby móc z niej skorzystać w razie potrzeby ponownej instalacji oprogramowania. Numer wersji jest wydrukowany na górze etykiety płyty CD i można z niego skorzystać w razie aktualizacji oprogramowania lub kontaktu z obsługą klienta.
- 5 Systemy Mac OS X wersji 10.5 lub wcześniejszej:** Otwórz folder „Applications”, uruchom program Image Capture i wybierz **Preferences...** (Preferencje...) z menu aplikacji Image Capture. Wyświetli się okno dialogowe właściwości Image Capture; wybierz **Other...** (Inne...) w menu **When a camera is connected, open** (Kiedy podłączony jest aparat, otwórz) a następnie wybierz **FPVBridge** w folderze „Applications/FinePixViewer” i kliknij **Open** (Otwórz). Wyłącz program Image Capture.

Mac OS X wersji 10.6: Podłącz aparat i włącz go. Otwórz folder „Applications” i uruchom Image Capture. Aparat będzie znajdował się na liście pod **DEVICES** (URZĄDZENIA); wybierz aparat i wybierz opcję **FPVBridge** z menu **Connecting this camera opens** (Podłączenie tego aparatu powoduje otwarcie) i kliknij **Open** (Otwórz). Wyłącz program Image Capture.

Instalacja została zakończona. Przejdź do rozdziału „Podłączanie aparatu” na stronie 70.

Podłączanie aparatu

- 1 Jeśli zdjęcia przeznaczone do kopiowania znajdują się na karcie pamięci, włóż kartę do aparatu (str. 11).

← Uwaga

Przy pierwszym uruchomieniu oprogramowania użytkownicy Windows mogą potrzebować płyty CD systemu Windows.

⚠ Przewaga

Wyłączenie zasilania podczas przenoszenia zdjęć może spowodować utratę danych lub uszkodzenie karty pamięci. Włóż nowe baterie lub w pełni naładowane akumulatory przed podłączeniem aparatu.

- 2 Wyłącz aparat i podłącz dołączony do zestawu kabel USB zgodnie z ilustracją, pamiętając by włożyć złącza do końca. Podłączaj aparat bezpośrednio do komputera - nie używaj koncentratora (huba) USB ani klawiatury.

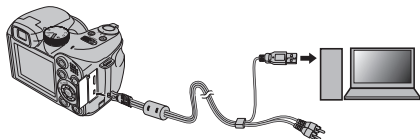

- 3 Naciśnij przycisk **▶** na około sekundę, aby włączyć aparat. Program MyFinePix Studio lub FinePixViewer uruchomi się automatycznie; postępuj zgodnie z poleceniami na ekranie, aby skopiować zdjęcia do komputera. Aby zamknąć program bez kopiowania zdjęć, kliknij **Cancel** (Anuluj).

⚠ Przewaga

Jeśli oprogramowanie nie uruchamia się automatycznie, może to oznaczać, że nie zostało zainstalowane poprawnie. Odłącz aparat i ponownie zainstaluj oprogramowanie.

Aby uzyskać więcej informacji o dołączonym oprogramowaniu, uruchom program i wybierz odpowiednią opcję z menu pomocy **Help** (Pomoc).

Przestrogi

- Po włożeniu karty pamięci zawierającej dużą liczbę zdjęć, oprogramowanie może uruchomić się z opóźnieniem i może nie działać opcja importowania lub zapisu zdjęć. Do przeniesienia zdjęć użyj czytnika kart pamięci.
- Przed wyłączeniem aparatu lub odłączeniem kabla USB należy sprawdzić, czy komputer nie wyświetla komunikatu informującego, że trwa kopiowanie, a także czy nie świeci się kontrolka aparatu (jeśli liczba kopiowanych zdjęć jest bardzo duża, kontrolka może pozostawać włączona po zniknięciu komunikatu z ekranu komputera). Niestosowanie się do tego zalecenia może spowodować utratę danych lub uszkodzenie karty pamięci.
- Odłącz aparat przed rozpoczęciem wkładania lub wyjmowania kart pamięci.
- W niektórych przypadkach nie będzie można uzyskać dostępu do zdjęć zapisanych na serwerze sieciowym przy użyciu dołączonego oprogramowania w sposób używany na komputerach niepodłączonych do sieci.
- Użytkownik pokrywa wszelkie odpowiednie opłaty naliczane przez operatora telefonicznego lub dostawcę Internetu podczas korzystania z usług wymagających połączenia internetowego.

Odłączanie aparatu

Po sprawdzeniu, że kontrolka się nie świeci, postępuj zgodnie z poleceniami na ekranie w celu wyłączenia aparatu i odłączenia kabla USB.

Odinstalowanie dołączonego oprogramowania

Dołączone oprogramowanie należy usuwać tylko przed jego ponowną instalacją lub w przypadku, gdy nie jest już potrzebne. Po wyjściu z programu i odłączeniu aparatu, przeciągnij folder „FinePixViewer” z „Applications” do Trash i wybierz **Empty Trash** w menu **Finder** (Macintosh), lub otwórz panel sterowania i użyj opcji „Programy i funkcje” (Windows 7/Windows Vista) lub „Dodaj lub usuń programy” (Windows XP), aby odinstalować program MyFinePix Studio. W systemie Windows może pojawić się okno lub okna dialogowe potwierdzenia. Przeczytaj uważnie jego (ich) zawartość przed kliknięciem **OK**.

Używanie menu: Tryb fotografowania

Menu trybu **F** i menu fotografowania zawierają ustawienia dla szerokiego zakresu warunków wykonywania zdjęć.

Używanie menu trybu **F**



















- 1** Naciśnij przycisk **F**, aby wyświetlić menu trybu **F**.
- 2** Naciskaj wybierak w górę lub w dół, aby wyróżnić żądaną pozycję menu.



- 3** Naciśnij wybierak w prawo, aby wyświetlić opcje dla wyróżnionej pozycji.
- 4** Naciśnij wybierak w górę lub w dół, aby wyróżnić żądaną opcję.
- 5** Naciśnij **MENU/OK**, aby wybrać wyróżnioną opcję.



Opcje menu trybu *F*

Pozycja menu	Opis	Opcje	Domyślne
 CZUŁOŚĆ ISO	Dostosowanie czułości ISO. Jeżeli fotografowany obiekt jest słabo oświetlony, należy wybrać wyższe wartości.	AUTO / AUTO (800) / AUTO (400) / 6400  / 3200  / 1600 / 800 / 400 / 200 / 100 / 64	AUTO
 ROZMIAR ZDJĘCIA	Wybór rozmiaru i proporcji (str. 74).	 4:3 /  3:2 /  16:9 /  4:3 /  3:2 /  16:9 /  4:3 /  3:2 /  16:9	 4:3
 FINEPIX KOLOR	Wykonywanie zdjęć ze standardowymi lub nasyconymi kolorami lub zdjęć czarno-białych (str. 75).	 /  / 	

CZUŁOŚĆ ISO

Regulacja czułości aparatu na światło. Wyższe wartości mogą być używane do zmniejszenia rozmycia przy słabym oświetleniu; należy zwrócić uwagę, że przy zdjęciach wykonanych przy dużej czułości może pojawić się efekt ziarnistości. Jeśli wybrano opcje **AUTO**, **AUTO (800)** lub **AUTO (400)**, aparat będzie regulował czułość automatycznie, reagując odpowiednio na warunki fotografowania. Maksymalna wartość, jaka może zostać wybrana przez aparat przy ustawieniach **AUTO (800)** i **AUTO (400)** wynosi odpowiednio 800 i 400. Ustawienia inne niż **AUTO** są oznaczone ikoną na monitorze.

Uwaga

Czułość nie jest resetowana po wyłączeniu aparatu lub wybraniu innego trybu fotografowania.

ROZMIAR ZDJĘCIA

Wybierz rozmiar i proporcje, z jakimi będą zapisywane zdjęcia. Duże zdjęcia mogą być drukowane w dużych rozmiarach bez utraty jakości, za to małe zdjęcia zajmują mniej pamięci, co pozwala na zapisanie większej ilości zdjęć.

Opcja	Wydruki o rozmiarze maksymalnym
L 4:3	34 × 25 cm
L 3:2	34 × 23 cm
L 16:9	34 × 19 cm
M 4:3	24 × 18 cm
M 3:2	24 × 16 cm
M 16:9	24 × 13 cm
S 4:3	17 × 13 cm
S 3:2	17 × 12 cm
S 16:9	16 × 9 cm

Liczba zdjęć, jaką można wykonać przy wybranych ustawieniach, jest widoczna na wyświetlaczu (str. 118).

Proporcje obrazu

Zdjęcia o proporcjach 4:3 mają taki sam format jak ekran aparatu. Zdjęcia o proporcjach 3:2 mają taki sam format jak klatka filmu 35 mm, podczas gdy proporcje 16:9 pasują do urządzeń wysokiej rozdzielczości typu High Definition (HD).



4:3



3:2



16:9

Uwaga

Rozmiar obrazu nie jest resetowany po wyłączeniu aparatu lub wyborze innego trybu fotografowania.

FINEPIX KOLOR

Zwiększenie kontrastu i nasycenia kolorów lub wykonywanie zdjęć czarno-białych.

Opcja	Opis
F-STANDARDOWY	Standardowy kontrast i nasycenie. Zalecany w większości sytuacji.
F-CHROM	Żywe kolory i zwiększony kontrast. Wybierz tę opcję, aby uzyskać kolorowe ujęcia kwiatów lub krajobrazy o wzmocnionym kolorze niebieskim i zielonym.
F-CZAR-BIAŁE	Wykonywanie zdjęć czarno-białych.

Ustawienia inne niż **F-STANDARDOWY** są oznaczone ikoną na monitorze.

Uwagi















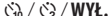

- **FINEPIX KOLOR** nie jest resetowany po wyłączeniu aparatu lub wybraniu innego trybu fotografowania.
- Efekty działania funkcji **F-CHROM** różnią się w zależności od ujęcia i mogą być trudne do zauważenia w przypadku niektórych fotografowanych obiektów. W zależności od fotografowanego obiektu, efekty działania funkcji **F-CHROM** mogą nie być widoczne na monitorze.

Używanie menu fotografowania

- 1 Naciśnij **MENU/OK**, aby wyświetlić menu fotografowania.
- 2 Naciskaj wybierak w górę lub w dół, aby wyróżnić żądaną pozycję menu.
- 3 Naciśnij wybierak w prawo, aby wyświetlić opcje dla wyróżnionej pozycji.
- 4 Naciśnij wybierak w górę lub w dół, aby wyróżnić żądaną opcję.
- 5 Naciśnij **MENU/OK**, aby wybrać wyróżnioną opcję.







Opcje menu fotografowania

Pozycja menu	Opis	Opcje	Domyślne
 PROGRAMY	Wybór programu dla trybu SP (str. 21).		
 SAMOWYZWALACZ	Wykonywanie zdjęć z samowyzwalaczem (str. 77).	 / WYŁ.	WYŁ.
ISO CZUŁOŚĆ ISO	Dostosowanie czułości ISO. Jeżeli fotografowany obiekt jest słabo oświetlony, należy wybrać wyższe wartości.	AUTO / AUTO (800) / AUTO (400) / 6400 [S] / 3200 [S] / 1600 / 800 / 400 / 200 / 100 / 64	AUTO
 ROZMIAR ZDJĘCIA	Wybór rozmiaru i proporcji zdjęcia (str. 74).	L 4:3 / L 3:2 / L 16:9 / M 4:3 / M 3:2 / M 16:9 / S 4:3 / S 3:2 / S 16:9	L 4:3
 JAKOŚĆ ZDJĘCIA	Wybór jakości zdjęcia (str. 78).	FINE / NORMAL	NORMAL
 FINEPIX KOLOR	Wykonywanie zdjęć ze standardowymi lub nasyconymi kolorami lub zdjęć czarno-białych (str. 75).	STD / ClF / BlF	STD
WB BALANS BIELI	Dostosowanie barw do różnych źródeł światła (str. 79).	AUTO / [] / [] / [] / [] / [] / []	AUTO
 WYOSTRZENIE	Wybór, czy aparat ma wyostriąć czy zmiękczać kontury (str. 80).	DUŻE / STD / MAŁE	STD
 FOTOMETRIA	Wybór sposobu pomiaru ekspozycji przez aparat (str. 80).	[] / [] / []	[]
 TRYB AF	Wybór sposobu wybierania pola ostrości przez aparat (str. 81).	[] / + / [] / [] / []	[]
 TRYB	Wybór sposobu kadrowania panoramy (str. 24).	AUTO / M	AUTO
 PRZ. EV BKT Z AE	Wybór stopnia zmiany wartości dla bracketingu przy wybraniu opcji  w trybie zdjęć seryjnych (str. 82).	±1/3 EV / ±2/3 EV / ±1 EV	±1/3 EV
 LAMPKA BŁYSKOWA	Regulacja jasności lampy błyskowej (str. 82).	-2/3 EV - +2/3 EV co 1/3 EV	0
 UST. NIESTANDARD.	Zapisanie ustawień dla trybów P, S, A i M (str. 30).	—	—

SAMOWYZWALACZ

Skorzystaj z funkcji samowyzwalacza, jeżeli chcesz być na zdjęciu grupowym lub jeżeli chcesz zrobić zdjęcie bez naciskania przycisku i poruszania aparatem.

-  **10 SEK:** Wybierz w celu wykonania autoportretu lub portretu grupowego przedstawiającego również fotografa.
-  **2 SEK:** Wybierz to ustawienie, aby uniknąć rozmazania zdjęć spowodowanego poruszeniem aparatu podczas naciskania spustu migawki.
- **WYŁ.:** Samowyzwalacz wyłączony.

Aby użyć samowyzwalacza, wybierz  **10 SEK** lub  **2 SEK** z menu samowyzwalacza i postępuj zgodnie z opisem poniżej.

1 Ustaw ostrość.

Aby ustawić ostrość, naciśnij spust migawki do połowy.



Przeostrożność

Podczas naciskania spustu migawki należy znajdować się za aparatem. Stanie przed obiektywem może zakłócać ostrość i ekspozycję.

2 Uruchom samowyzwalacz.

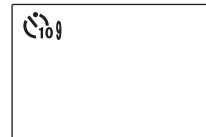

Naciśnij spust migawki do końca, aby uruchomić samowyzwalacz. Na ekranie wyświetlona zostanie liczba sekund pozostałych do zwolnienia migawki. Aby zatrzymać samowyzwalacz przed wykonaniem zdjęcia, naciśnij **DISP/BACK**.

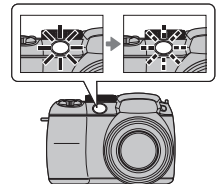

Kontrolka samowyzwalacza z przodu aparatu zacznie migać bezpośrednio przed wykonaniem zdjęcia. Jeżeli wybrany został samowyzwalacz dwusekundowy, kontrolka samowyzwalacza będzie migać podczas odliczania czasu samowyzwalacza.



Inteligentne wykrywanie twarzy

Podczas używania samowyzwalacza przy wykonywaniu portretów grupowych lub autoportretów zalecamy stosowanie Inteligentnego wykrywania twarzy (str. 31), ponieważ funkcja ta gwarantuje, że twarze portretowanych osób pozostaną ostre. Aby używać samowyzwalacza w połączeniu z funkcją Inteligentnego wykrywania twarzy, wybierz  **10SEK** lub  **2SEK** w menu samowyzwalacza i wciśnij spust migawki do końca, aby uruchomić samowyzwalacz. Aparat będzie wykrywał twarze podczas odliczania czasu samowyzwalacza i ustawi ostrość oraz ekspozycję bezpośrednio przed zwolnieniem migawki. Należy pamiętać, aby nie poruszać się, dopóki zdjęcie nie zostanie zapisane.

Uwaga







Samowyzwalacz jest wyłączany automatycznie po wykonaniu zdjęcia, ustawieniu innego trybu fotografowania, wybraniu trybu odtwarzania albo wyłączeniu aparatu.

JAKOŚĆ ZDJĘCIA

Wybierz, w jaki sposób pliki ze zdjęciami mają być skompresowane. Wybierz **FINE** (niska kompresja) dla lepszej jakości zdjęć, **NORMAL** (wysoka kompresja), aby zwiększyć liczbę zdjęć możliwych do zapisania.

WB BALANS BIELI

Aby uzyskać naturalne kolory, wybierz ustawienia dopasowane do źródła światła (omówienie terminu „balans bieli” zawiera Słowniczek na stronie 117).

Opcja	Opis
AUTO	Automatyczna regulacja balansu bieli.
	Pomiar wartości dla balansu bieli.
	Dla obiektów bezpośrednio oświetlonych przez słońce.
	Dla obiektów w cieniu.
	Stosować dla oświetlenia fluorescencyjnego „światło dzienne”.
	Stosować dla oświetlenia fluorescencyjnego „ciepłe białe”.
	Stosować dla oświetlenia fluorescencyjnego „zimne białe”.
	Stosować dla oświetlenia żarowego.

Jeśli ustawienie **AUTO** nie daje oczekiwanych rezultatów (np. w przypadku wykonywania zbliżeń), wybierz ustawienie  i zmierz wartość balansu bieli lub wybierz opcję dopasowaną do źródła światła.

Uwagi

- Przy ustawieniach innych niż , stosowany jest automatyczny balans bieli z lampą błyskową. Złóż lampę błyskową (str. 36), aby wykonywać zdjęcia z innymi ustawieniami.
- Rezultaty są różne w zależności od warunków fotografowania. Odtwarzaj zdjęcia po ich wykonaniu, aby sprawdzić barwy na monitorze.

: Balans bieli użytkownika

Wybierz ustawienie , aby dostosować balans bieli do nietypowych warunków oświetlenia. Wyświetlone zostaną opcje mierzenia balansu bieli; biały obiekt należy wykadrować w taki sposób, aby wypełnił on monitor aparatu, a następnie nacisnąć spust migawki do końca, aby dokonać pomiaru balansu bieli.

Jeśli wyświetlane jest „GOTOWE!”, naciśnij **MENU/OK**, aby ustawić balans bieli na zmierzoną wartość. Tę wartość można wybrać ponownie naciskając **MENU/OK** podczas wyświetlania opcji balansu bieli użytkownika.

Jeśli wyświetlany jest napis „PONIŻEJ”, zwiększ kompensację ekspozycji (str. 42) i spróbuj ponownie.

Jeżeli wyświetlany jest napis „PONAD”, zmniejsz kompensację ekspozycji i spróbuj ponownie.

 Porada

Aby celowo nadać swoim zdjęciom wyjątkowy odcień barw, należy dokonać pomiaru wartości dla balansu bieli użytkownika, wykorzystując w tym celu obiekt kolorowy zamiast obiektu białego.

\$ WYOSTRZENIE

Wybierz, czy aparat ma wyostrzać czy zmiękczać kontury.

- **DUŻE:** Stosuj w celu uzyskania ostrych konturów podczas fotografowania obiektów, takich jak budynki lub tekst.
- **STANDARDOWE:** Standardowa ostrość. Najlepszy wybór w większości sytuacji.
- **MAŁE:** Stosuj w celu zmiękczenia konturów w portretach i podobnych zdjęciach.

☒ FOTOMETRIA

Wybierz metodę pomiaru ekspozycji przez aparat przy wyłączonej funkcji Inteligentnego wykrywania twarzy.

- **☒ MULTI:** Wykorzystywane jest automatyczne rozpoznawanie sceny w celu dostosowania ekspozycji do wielu różnych warunków wykonywania zdjęć.
- **☒ PUNKTOWY:** Aparat dokonuje pomiaru warunków oświetlenia w centralnym punkcie kadru. Stosowanie tej opcji jest zalecane, jeżeli tło jest znacznie jaśniejsze lub ciemniejsze od głównego obiektu. Ta opcja może być stosowana z blokadą ostrości (str. 33) do pomiaru ekspozycji obiektów znajdujących się poza centrum kadru.
- **☐ ŚREDNIOWAŻONY:** Ekspozycja jest ustawiana na wartość przeciętną dla całego kadru. Zapewnia to spójną ekspozycję wielu zdjęć wykonywanych w warunkach takiego samego oświetlenia, a szczególnie sprawdza się w przypadku fotografowania pejzaży i portretów osób w ubraniach koloru czarnego lub białego.

TRYB AF

Ta opcja reguluje sposób wybierania pola ostrości przez aparat, kiedy funkcja Inteligentnego wykrywania twarzy jest wyłączona (str. 31). Niezależnie od wybranej opcji, aparat będzie ustawiać ostrość na obiekcie w centrum monitora po włączeniu trybu makro (str. 35).

- **CENTRALNY:** Aparat ustawia ostrość na obiekcie w centrum kadru. Ta opcja może być stosowana z blokadą ostrości (str. 33).
- **WIELOPUNKTOWY:** Po wciśnięciu spustu migawki do połowy aparat wykrywa obiekty o wysokim kontraście w pobliżu środka kadru i automatycznie wybiera pole ostrości (jeśli ramka ostrości nie jest wyświetlana, wybierz **CENTRALNY** i użyj blokady ostrości; str. 33).

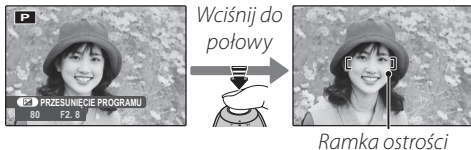

- **STREFA:** Pole ostrości można wybrać ręcznie, naciskając wybierak do góry, w dół, w lewo lub w prawo i naciskając **MENU/OK** po ustawieniu ramek ostrości w żądanym położeniu. Wybierz ten tryb w celu precyzyjnego ustawienia ostrości, kiedy aparat jest zamontowany na statywie. Zwróć uwagę, że ekspozycja jest ustawiona dla obiektu w centrum kadru; aby dokonać pomiaru ekspozycji obiektu poza centrum kadru, użyj blokady AF/AE (str. 33).
- **ŚLEDZĄCY:** Aparat nieustannie dostosowuje ostrość, aby uwzględnić zmiany w odległości do fotografowanego obiektu, nawet jeśli spust migawki nie jest naciśnięty (należy zwrócić uwagę, że powoduje to szybsze zużycie baterii).
- **ŚLEDZENIE:** Ustaw fotografowany obiekt w centralnym polu ostrości i naciśnij wybierak w lewo, aby wybrać śledzenie. Aparat będzie ustawiać ostrość na obiekcie podczas jego ruchu przez kadram.



PRZ. EV BKT Z AE

Wybierz stopień zmiany wartości dla bracketingu przy wybraniu  (PRZ. EV BKT Z AE) w trybie zdjęć seryjnych (str. 38).

Wybierz spośród stopni $\pm\frac{1}{3}$ EV, $\pm\frac{2}{3}$ EV i ± 1 EV (termin „EV” jest omówiony w Słowniczku na stronie 117).

LAMPA BŁYSKOWA

Regulacja jasności lampy błyskowej. Wybierz wartość pomiędzy $+\frac{2}{3}$ EV a $-\frac{2}{3}$ EV. Ustawienie wyjściowe to ± 0 . Zwróć uwagę, że oczekiwane rezultaty mogą nie zostać uzyskane w zależności od warunków fotografowania i odległości od fotografowanego obiektu.

Używanie menu: Tryb odtwarzania



Menu trybu **F** i menu odtwarzania służą do zarządzania zdjęciami zapisanymi na karcie pamięci.

Używanie menu trybu **F**

- 1 Naciśnij przycisk , aby włączyć tryb odtwarzania.
- 2 Naciśnij przycisk **F**, aby wyświetlić menu trybu **F**.
- 3 Naciskaj wybierak w górę lub w dół, aby wyróżnić żądaną pozycję menu.
- 4 Naciśnij wybierak w prawo, aby wyświetlić opcje dla wyróżnionej pozycji.
- 5 Naciśnij wybierak w górę lub w dół, aby wyróżnić żądaną opcję.
- 6 Naciśnij **MENU/OK**, aby wybrać wyróżnioną opcję.





Opcje menu trybu **F**

Opcja	Opis
 POMOC FOTOKSIĄŻKI	Twórz książki ze swoich ulubionych zdjęć (str. 49).
 POKAZ SLAJDÓW	Oglądanie zdjęć w formie pokazu slajdów (patrz poniżej) (str. 84).
 ZAMÓWIENIE (DPOF)	Wybór zdjęć do drukowania na urządzeniach kompatybilnych z DPOF oraz PictBridge (str. 61).

POKAZ SLAJDÓW

Oglądanie zdjęć w formie automatycznego pokazu slajdów. Wybierz rodzaj pokazu i naciśnij **MENU/OK**, aby rozpocząć. Naciśnij **DISP/BACK** w dowolnym momencie podczas pokazu, aby wyświetlić pomoc ekranową. W przypadku wyświetlenia filmu jego odtwarzanie rozpocznie się automatycznie, a pokaz slajdów będzie kontynuowany po zakończeniu filmu. Pokaz można zakończyć w dowolnym momencie naciskając **MENU/OK**.

Opcja	Wyświetlane w
NORMALNIE	Naciskaj wybierak w lewo lub w prawo, aby cofnąć się o jedną klatkę lub przejść do następnej. Wybierz
PRZENIKANIE	PRZENIKANIE , aby zdjęcia się przeniwały.
NORMALNIE 	Tak jak powyżej, ale aparat wykonuje automatycznie zbliżenie na twarz wybrane funkcją Inteligentnego
PRZENIKANIE 	wykrywania twarzy.
MOZAIKA	Wyświetlanie kilku zdjęć naraz.

Uwaga

Aparat nie wyłączy się automatycznie podczas pokazu slajdów.

Używanie menu odtwarzania

- 1 Naciśnij przycisk , aby włączyć tryb odtwarzania.
- 2 Naciśnij **MENU/OK**, aby wyświetlić menu odtwarzania.
- 3 Naciskaj wybierak w górę lub w dół, aby wyróżnić żądaną pozycję menu.
- 4 Naciśnij wybierak w prawo, aby wyświetlić opcje dla wyróżnionej pozycji.
- 5 Naciśnij wybierak w górę lub w dół, aby wyróżnić żądaną opcję.
- 6 Naciśnij **MENU/OK**, aby wybrać wyróżnioną opcję.



Opcje menu odtwarzania

Dostępne są następujące opcje:

Opcja	Opis
 POMOC FOTOKSIAŻKI	Twórz książki ze swoich ulubionych zdjęć (str. 49).
 WYSZUKIWANIE ZDJĘĆ	Wyszukiwanie zdjęć według daty, fotografowanego obiektu, sceny, typu pliku i oceny (str. 51).
 KASUJ	Usunięcie wszystkich lub wybranych zdjęć (str. 52).
 OZN. DO PRZESŁ.	Wybierz zdjęcia, które chcesz przesłać do serwisów YouTube lub FACEBOOK (str.86).
 POKAZ SLAJDÓW	Oglądanie zdjęć w formie pokazów slajdów (patrz poniżej) (str. 84).
 USUWANIE CZRW OCZU	Tworzenie kopii zdjęć ze zredukowanym efektem czerwonych oczu (str. 88).
 CHROŃ	Chronienie zdjęć przed przypadkowym usunięciem (str. 89).
 KADROWANIE	Tworzenie przyciętych kopii zdjęć (str. 90).
 ZMIEN ROZMIAR	Tworzenie małych kopii zdjęć (str. 91).
 OBRÓT ZDJĘCIA	Obracanie zdjęć (str. 92).
 NOTATKA GŁOSOWA	Dodawanie notatek głosowych do zdjęć (str. 93).
 ZAMÓWIENIE (DPOF)	Wybór zdjęć do drukowania na urządzeniach kompatybilnych z DPOF oraz PictBridge (str. 61).

🌐 OZN. DO PRZEŚŁ.

Możesz wybrać obrazy oraz filmy w celu przesłania ich do serwisów YouTube i FACEBOOK.
Wybierz opcję 🌐 **OZN. DO PRZEŚŁ.** w menu odtwarzania.

■ Dodawanie/usuwanie pozycji w kolejce przesyłania

1 Określ lokalizację docelową przesyłanych plików.



2 Naciśnij przycisk **MENU/OK**.



3 Wybierz pozycje, które mają zostać dodane lub usunięte z kolejki przesyłania.



4 Naciśnij przycisk **MENU/OK**, aby potwierdzić.



- Pozycje, które nie znajdują się w kolejce przesyłania, zostaną dodane do kolejki po ich wybraniu oraz naciśnięciu przycisku **MENU/OK**.
- Pozycje, które znajdują się w kolejce przesyłania, zostaną z niej usunięte po ich wybraniu oraz naciśnięciu przycisku **MENU/OK**.

5 Jeśli to konieczne, należy powtórzyć kroki 3 i 4, aby dodać lub usunąć pozycje.

Po zakończeniu naciśnij przycisk **DISP/BACK**, aby zachować ustawienia.

**📖 Porady**

- Nazwa **YouTube** lub **FACEBOOK** wyświetla się, aby wskazać pozycje w kolejce przesyłania.
- Do serwisu YouTube można przysyłać wyłącznie filmy.

■ Usuwanie wszystkich pozycji z kolejki przesyłania

Istnieje możliwość usunięcia wszystkich pozycji z kolejki przesyłania.

- 1 Wybierz opcję **RESETUJ WSZYSTKIE**.
Wyświetla się ekran usuwania wszystkich pozycji z kolejki przesyłania.

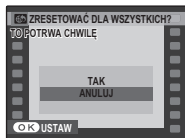

- 2 Wybierz opcję **TAK**.



- 3 Naciśnij przycisk **MENU/OK**.
Wszystkie pozycje zostaną usunięte z kolejki przesyłania.



← Uwaga

Jeżeli w kolejce przesyłania znajduje się wiele pozycji, operacja usuwania wszystkich pozycji może chwilę potrwać. Aby anulować, naciśnij przycisk **DISP/BACK**.

■ Prześlij pozycje

Pozycje dodane do kolejki przesyłania przy użyciu aparatu mogą zostać łatwo przesłane z komputera przy użyciu programu MyFinePix Studio. Instalacja programu MyFinePix Studio (str. 66).

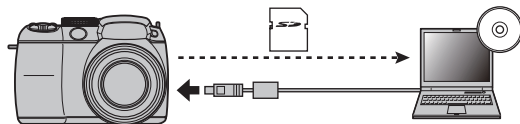

← Uwaga



Niniejsza funkcja jest dostępna jedynie podczas korzystania z komputera z systemem operacyjnym Windows.

USUWANIE CZRW OCU

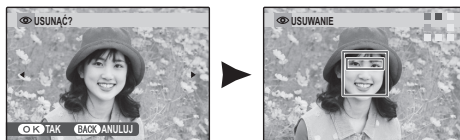
Jeśli aktualnie wyświetlane zdjęcie jest oznaczone ikoną  oznaczającą, że zostało wykonane z użyciem funkcji Inteligentnego wykrywania twarzy, można użyć tej opcji do usunięcia efektu czerwonych oczu. Aparat przeanalizuje zdjęcie i jeśli wykryje czerwone oczy, zdjęcie zostanie przetworzone w celu stworzenia kopii ze zredukowanym efektem czerwonych oczu.



Uwagi

- Efektu czerwonych oczu nie można usunąć, jeżeli aparat nie może wykryć twarzy lub twarz ustawiona jest profilem względem aparatu. Wyniki mogą być różne, w zależności od danej sceny. Efektu czerwonych oczu nie można usunąć ze zdjęć, które już wcześniej zostały przetworzone z użyciem funkcji usuwania efektu czerwonych oczu lub zdjęć utworzonych innymi aparatami.
- Ilość czasu wymagana do przetworzenia obrazu waha się w zależności od liczby wykrytych twarzy.
- Kopie zdjęć utworzone przy użyciu opcji  **USUWANIE CZRW OCU** są oznaczone ikoną  podczas odtwarzania.

CHROŃ

Chroni zdjęcia przed przypadkowym usunięciem. Dostępne są następujące opcje:

■ ZDJĘCIE

Ochrona wybranych zdjęć.

- 1 Naciskaj wybierak w lewo lub w prawo, aby wyświetlać żądane zdjęcie na monitorze.

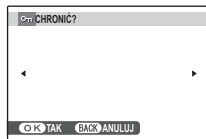

Zdjęcie nie jest chronione

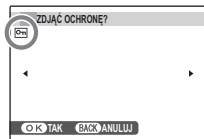

Zdjęcie chronione

- 2 Naciśnij **MENU/OK**, aby ochronić zdjęcie. Jeśli zdjęcie już jest chronione, naciśnięcie **MENU/OK** powoduje usunięcie ochrony zdjęcia.



- 3 Powtórz czynności 1–2, aby ochronić więcej zdjęć. Naciśnij **DISP/BACK**, aby wyjść z menu po zakończeniu.



■ USTAW WSZYSTKIE

Naciśnij **MENU/OK**, aby chronić wszystkie zdjęcia lub naciśnij **DISP/BACK**, aby wyjść bez zmiany statusu zdjęć.



■ RESETUJ WSZYSTKIE

Naciśnij **MENU/OK**, aby usunąć ochronę wszystkich zdjęć lub naciśnij **DISP/BACK**, aby wyjść bez zmiany statusu zdjęć.



Jeśli liczba modyfikowanych przez opcję zdjęć jest bardzo duża, podczas przeprowadzania działania na monitorze wyświetli się wiadomość. Naciśnij **DISP/BACK**, aby wyjść z menu przed zakończeniem działania.

Przeostroga

Chronione zdjęcia zostaną usunięte w momencie sformatowania karty pamięci (str. 99).

KADROWANIE

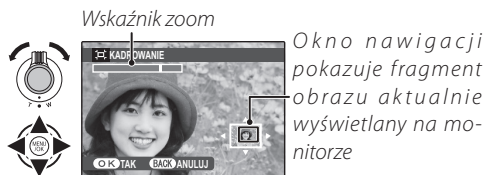

Aby utworzyć przyciętą (wykadrowaną) kopię zdjęcia, odtwórz zdjęcie i w menu odtwarzania wybierz opcję  **KADROWANIE** (str. 85).

- 1 Użyj suwaka zoomu w celu przybliżenia lub oddalenia obrazu i użyj wybieraka do przewijania zdjęcia, aż do momentu wyświetleniażądanego fragmentu zdjęcia (aby wyjść z odtwarzania pojedynczych klatek bez tworzenia wykadrowanej kopii, naciśnij **DISP/BACK**).



Jeśli rozmiar kopii będzie wynosić **640**, **TAK** zostanie wyświetlone na żółto.

Porada: Inteligentne wykrywanie twarzy

Jeśli zdjęcie zostało wykonane z użyciem Inteligentnego wykrywania twarzy (str. 31), na monitorze pojawi się . Naciśnij przycisk , aby wykonać zbliżenie na wybraną twarz.



- 2 Naciśnij **MENU/OK**, aby wyświetlić rozmiar kopiowania zdjęcia. Większe kadry dają większe kopie, przy czym wszystkie kopie mają format obrazu 4:3.



- 3 Naciśnij **MENU/OK**, aby zapisać wykadrowaną kopię w oddzielnym pliku.



Uwaga

Zdjęcia wykonane innym aparatem nie mogą być przycięte.

ZMIEŃ ROZMIAR

Aby utworzyć pomniejszoną kopię zdjęcia, odtwórz zdjęcie i w menu odtwarzania wybierz opcję

 **ZMIEŃ ROZMIAR** (str. 85).

- 1** Naciskaj wybierak w górę lub w dół, aby wyróżnić **640** lub **320**.



- 2** Naciśnij **MENU/OK**, aby wybrać wyróżnioną opcję.



- 3** Naciśnij **MENU/OK**, aby skopiować zdjęcie we wybranym rozmiarze.



OBRÓT ZDJĘCIA

Domyślnie zdjęcia wykonane w układzie pionowym są wyświetlane poziomo. Użyj tej opcji, aby wyświetlać zdjęcia w poprawnym układzie na monitorze. Opcja nie ma wpływu na zdjęcia wyświetlane na komputerze lub innym urządzeniu.

Uwagi

- Chronionych zdjęć nie można obracać. Usuń ochronę zdjęć przed ich obrotem (str. 89).
- Aparat może nie być w stanie obracać zdjęć utworzonych przy użyciu innych urządzeń.

Aby obrócić zdjęcie, wyświetl je i wybierz  **OB-RÓT ZDJĘCIA** w menu odtwarzania (str. 85).

- 1 Naciśnij wybierak w dół, aby obrócić zdjęcie o 90° zgodnie ze wskazówkami zegara lub w górę, aby obrócić zdjęcie o 90° w kierunku przeciwnym.



- 2 Naciśnij **MENU/OK**, aby zatwierdzić obrót (aby wyjść bez obrócenia zdjęcia, naciśnij **DISP/BACK**).



Przy następnym wyświetleniu zdjęcia zostanie ono automatycznie obrócone.

🗣️ NOTATKA GŁOSOWA

Aby dodać notatkę głosową do zdjęcia, wybierz **🗣️ NOTATKA GŁOSOWA** po wyświetleniu zdjęcia w trybie odtwarzania.

⚠️ Uwaga

Notatek głosowych nie można dodawać do filmów ani chronionych zdjęć. Usuń ochronę zdjęć przed nagraniem notatki głosowej (str. 89).

- 1 Trzymaj aparat w odległości około 20 cm i mów do mikrofonu.

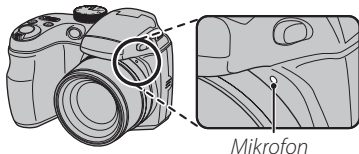

- 2 Naciśnij **MENU/OK**, aby rozpocząć nagrywanie.

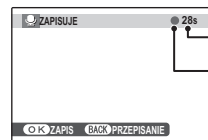

Pozostały czas



Miga na czerwono

- 3 Naciśnij **MENU/OK** ponownie, aby zakończyć nagrywanie. Nagrywanie kończy się automatycznie po 30 sekundach.

**⚠️ Uwagi**

- Jeśli do aktualnego zdjęcia już dołączono notatkę głosową, wyświetlona zostanie wiadomość. Wybierz **PRZEGRYWANIE**, aby zastąpić istniejącą notatkę.
- Notatki głosowe są nagrywane jako pliki WAV w formacie PCM WAV (str. 117).

Odtwarzanie notatek głosowych

Aby odtworzyć notatkę głosową, zaznacz zdjęcie, dla którego nagrano notatkę głosową (tzn. zdjęcie oznaczone ikoną ) , a następnie na ekranie  **NOTATKA GŁOSOWA** wybierz polecenie **ODTWARZAJ**. Aby zakończyć odtwarzanie, naciśnij wybierak do góry. Naciśnij wybierak w lewo, aby przewijać wstecz, lub w prawo, aby szybko przewinąć do przodu. Elementy regulacji głośności można wyświetlić naciskając przycisk **MENU/OK**. Naciskaj wybierak do góry lub w dół, aby ustawić głośność, po czym naciśnij ponownie **MENU/OK**, aby wznowić odtwarzanie.

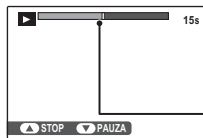

Na monitorze przedstawiony jest postęp odtwarzania.

Pasek postępu

Uwagi

- Aparat nie może odtwarzać notatek głosowych nagranych innymi urządzeniami.
- Aby nadpisać notatkę głosową, na ekranie  **NOTATKA GŁOSOWA** menu odtwarzania wybierz polecenie **PRZEGRYWANIE**.

Przestroga

Nie zakrywaj głośnika podczas odtwarzania.

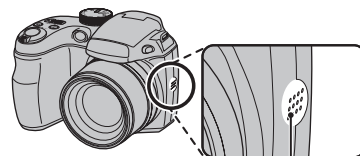

Głośnik

Menu ustawień

Używanie menu ustawień

1 Wyświetl menu ustawień.

1.1 Naciśnij **MENU/OK**, aby wyświetlić menu dla aktualnego trybu.



1.2 Naciśnij wybierak w lewo, aby wyróżnić lewą kątę.



1.3 Naciśnij wybierak w górę lub w dół, aby wybrać **SET**.
Pojawi się menu ustawień.



2 Dostosuj ustawienia.

2.1 Naciśnij wybierak w prawo, aby uaktywnić menu ustawień.



2.2 Naciskaj wybierak w górę lub w dół, aby wyróżnić pozycję menu.



2.3 Naciśnij wybierak w prawo, aby wyświetlić opcje dla podświetlonej pozycji.



2.4 Naciskaj wybierak w górę lub w dół, aby wyróżnić opcję.



2.5 Naciśnij **MENU/OK**, aby wybrać podświetloną opcję.



2.6 Naciśnij **DISP/BACK**, aby wyjść z menu.



Opcje menu ustawień

	Pozycja menu	Opis	Opcje	Domyślne
1/5	DATA/CZAS	Ustawienie zegara aparatu (str. 14).	—	—
	RÓŻNICA CZASU	Ustawienie zegara na czas lokalny (str. 98).	/	
	言語/LANG.	Wybór języka (str. 14).	—	ENGLISH
	DYSKRETNY	Wyłącza lampkę wspomagającą AF (z wyjątkiem trybu), dźwięki operacji, dźwięk migawki oraz dźwięk odtwarzanego filmu.	WŁ. / WYŁ.	WYŁ.
	RESETUJ	Resetowanie wszystkich ustawień poza DATA/CZAS, RÓŻNICA CZASU, KOLOR TŁA, TYP BATERII i SYSTEM VIDEO do wartości domyślnych. Zostanie wyświetlone okno dialogowe z potwierdzeniem. Naciśnij wybierak w lewo lub w prawo, aby podświetlić opcję TAK , i naciśnij przycisk MENU/OK .	—	—
	FORMATOWANIE	Formatowanie kart pamięci (str. 99).	—	—
2/5	WYŚWIETLANIE	Pozwala wybrać, jak długo zdjęcia są wyświetlane po ich wykonaniu (str. 99).	3 SEK / 1,5 SEK / ZOOM / WYŁ.	1,5 SEK
	NUMERACJA ZDJĘĆ	Wybór sposobu nazywania zdjęć (str. 100).	CIĄGŁA / OD NR1	CIĄGŁA
	ZMIANA GŁOŚNOŚCI	Regulacja głośności działania elementów sterujących aparatu.	(wysoka) / (średnia) / (niska) / WYŁ. (dźwięk wyłączony)	
	GŁOŚNOŚĆ MIGAWKI	Regulacja głośności działania migawki.		
		DŹWIĘK MIGAWKI	Wybór dźwięku migawki.	1 / 2
	POZIOM DŹWIĘKU	Dostosowanie poziomu głośności odtwarzania filmów i notatek głosowych (str. 101).	—	7

	Pozycja menu	Opis	Opcje	Domyślne
3/5	JASNOŚĆ LCD	Regulacja jasności wyświetlacza (str. 101).	-5 - +5	0
	TRYB EVF/LCD	Wybierz 30KL/S , aby zwiększyć trwałość baterii/akumulatora, 60KL/S w celu uzyskania wyższej jakości wyświetlania.	30KL/S / 60KL/S	30KL/S
	WYŁĄCZENIE PO:	Wybór czasu, po jakim aparat zostanie automatycznie wyłączony (str. 101).	2 MIN / 5 MIN / WYŁ.	2 MIN
	PODWÓJNA STAB.	Włączenie stabilizacji obrazu podczas fotografowania (CIĄGŁA STAB.) lub jedynie wtedy, gdy spust migawki jest naciśnięty do połowy (TYLKO ZDJĘCIA). WYŁ. wyłącza stabilizację obrazu (str. 17).	1 / 2 / WYŁ.	1
	USUWANIE CZRW OCUZU	Usuń efekt czerwonych oczu spowodowany przez lampę błyskową.	WŁ. / WYŁ.	WŁ.
	WYKRYCIE MRUGANIA	Włącza lub wyłącza wykrycie mrugania (str. 32).	WŁ. / WYŁ.	WŁ.
4/5	ZOOM CYFROWY	Włączenie lub wyłączenie zoomu cyfrowego (str. 101).	WŁ. / WYŁ.	WYŁ.
	TYP ZOOMU FILMU	Wybór typu zoomu używanego podczas nagrywania filmów (str. 55).	D1 / Op1	D1
	OŚWIETLACZ AF	Włącza lub wyłącza lampę wspomagającą AF (str. 34).	WŁ. / WYŁ.	WŁ.
	ZAPISZ ORG. OBRAZ	Wybierz, czy aparat ma zapisywać nieprzetworzone kopie zdjęć zrobionych przy zastosowaniu usuwania efektu czerwonych oczu.	WŁ. / WYŁ.	WYŁ.
	AUT. OBR. OBRAZU	Wybierz WŁ. , aby automatycznie obracać „pionowe” (portretowe) zdjęcia podczas odtwarzania.	WŁ. / WYŁ.	WŁ.
	KOLOR TŁA	Wybór układu kolorów.	—	—
5/5	POMOC EKRAŃOWA	Wybierz czy wyświetlać podpowiedzi do opcji.	WŁ. / WYŁ.	WŁ.
	SYSTEM VIDEO	Wybór trybu wideo w celu podłączenia do telewizora (str. 58).	NTSC / PAL	—
	WYCZYŚĆ NIESTANDARDOWE	Resetowanie wszystkich ustawień dla trybu C . Zostanie wyświetlone okno dialogowe z potwierdzeniem. Naciśnij wybierak w lewo lub w prawo, aby podświetlić opcję TAK , i naciśnij przycisk MENU/OK .	—	—
	TYP BATERII	Podanie typu baterii/akumulatorów używanych w aparacie (str. 9).	A / N / L	A
	ROZŁADOWANIE	Rozładowanie akumulatorów niklowo-wodorkowych (Ni-MH) (str. 102).	—	—

RÓŻNICA CZASU

Podczas podróży używaj tej opcji do szybkiego przełączania zegara aparatu z wyjściowej strefy czasowej na czas lokalny w miejscu docelowym.

1 Określ różnicę pomiędzy czasem lokalnym a wyjściową strefą czasową.

1.1 Naciskaj wybierak w górę lub w dół, aby podświetlić **➔ CZAS LOKAL.**



1.2 Naciśnij wybierak w prawo, aby wyświetlić różnicę czasu.



1.3 Naciskaj wybierak w lewo lub w prawo, aby wyróżnić **+**, **-**, godziny lub minuty. Naciskaj go w górę lub w dół, aby zmieniać wartość. Minimalny okres regulacji wynosi 15 minut.



1.4 Naciśnij **MENU/OK** po zakończeniu regulacji ustawień.



2 Przełącz aparat pomiędzy czasem lokalnym a wyjściową strefą czasową.

Aby przełączyć zegar aparatu na czas lokalny, wyróżnij **➔ CZAS LOKAL.** i naciśnij **MENU/OK**. Aby ustawić zegar na czas domowy, wybierz **🏠 DOM**. Po wybraniu **➔ CZAS LOKAL.** na monitorze na trzy sekundy po przejściu aparatu w tryb fotografowania pojawi się symbol **➔** a data zostanie wyświetlona na żółto.

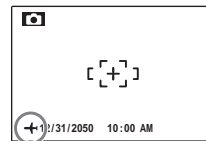

Po zmianie stref czasowych sprawdź, czy data i godzina są ustawione poprawnie.

FORMATOWANIE

Formatowanie karty pamięci. Naciśnij wybierak w lewo, aby wyróżnić **TAK** i naciśnij **MENU/OK**, aby rozpocząć formatowanie.



Przeestrogi

- Wszystkie dane — w tym chronione zdjęcia — zostaną usunięte. Pamiętaj, aby skopiować ważne zdjęcia na komputer lub inne urządzenie magazynujące.
- Nie otwieraj pokrywy akumulatorów podczas formatowania.

WYŚWIETLANIE



Wybierz dowolną opcję inną niż **WYŁ.**, aby wyświetlać zdjęcia na monitorze zaraz po ich zrobieniu. Zdjęcia mogą być wyświetlane przez 1,5 s (**1,5 SEK**), 3 s (**3 SEK**) lub do momentu naciśnięcia przycisku **MENU/OK (ZOOM-POWIĘKSZENIE)**. Po wybraniu **ZOOM-POWIĘKSZENIE** zdjęcia można powiększać w celu sprawdzenia ostrości i detali (patrz strona 45). Należy zwrócić uwagę, że **ZOOM-POWIĘKSZENIE** jest wyłączone w trybie zdjęć seryjnych (str. 38) i że kolory wyświetlane przy ustawieniu **1,5 SEK** i **3 SEK** mogą różnić się od kolorów na ostatecznym zdjęciu.

Kiedy zdjęcie jest przybliżone, wybierakiem można przesuwać powiększony obraz tak, aby wyświetlić fragmenty obrazu aktualnie niewidoczne na ekranie.

Jeśli zdjęcie zostało zrobione przy włączonej funkcji  WYKRYCIE TWARZY wykryta twarz jest przybliżona. Jeżeli wykryto więcej niż jedną twarz, możesz przejść do kolejnej twarzy, naciskając przycisk . **ZOOM-POWIĘKSZENIE** jest wyłączone w następujących przypadkach:

- W trybie robienia zdjęć wybrano opcję .
- Dla opcji  **ZDJĘCIA SERyjNE** wybrano ustawienie inne niż **OFF**.

← Uwaga

Zdjęcia wykonane w trybach zdjęć seryjnych ,  i  są zawsze wyświetlane po zakończeniu fotografowania. Zdjęcia wykonane w innych trybach zdjęć seryjnych są zapisywane bez wyświetlania.

Wykrycie mrugania (str. 32)

Przy ustawieniu opcji innej niż **WYŁ.**, zostanie wyświetlone ostrzeżenie, jeśli aparat wykryje obiekt, który mógł mrugnąć podczas wykonywania zdjęcia. Jeśli wybrano opcję **ZOOM-POWIĘKSZENIE**, możesz przeglądać te obiekty przy użyciu zoomu.

NUMERACJA ZDJĘĆ

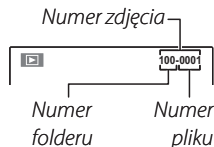

Nowe zdjęcia są zapisywane w formie plików zdjęć z nazwami w postaci czterocyfrowych numerów przydzielanych rosnąco. Numer pliku jest wyświetlany podczas odtwarzania, tak jak pokazano po prawej.



 **NUMERACJA ZDJĘĆ** pozwala wybrać, czy numerowanie plików jest resetowane do 0001 po włożeniu nowej karty pamięci lub sformatowaniu aktualnie włożonej karty pamięci.

- **CIĄGŁA:** Numerowanie jest kontynuowane od ostatniego użytego numeru pliku lub pierwszego wolnego numeru, w zależności od tego, który numer jest wyższy. Wybierz tę opcję, aby zmniejszyć liczbę plików zdjęć o takich samych nazwach.
- **OD NR1:** Numeracja jest resetowana do 0001 po sformatowaniu lub włożeniu nowej karty pamięci.

← Uwagi

- Jeśli numer zdjęcia osiągnie 999-9999, zwalnianie migawki zostanie zablokowane (str. 114).
- Wybranie  **RESETUJ** (str. 96) przestawia opcję  **NUMERACJA ZDJĘĆ** na **CIĄGŁA**, ale nie zeruje numeracji zdjęć.
- Numery zdjęć wykonanych innymi aparatami mogą być różne.

POZIOM DŹWIĘKU

Naciskaj wybierak do góry lub w dół, aby wybrać poziom głośności dla odtwarzania filmów i notatek głosowych i naciśnij **MENU/OK**, aby potwierdzić wybór.

JASNOŚĆ LCD

Naciśnij wybierak w górę lub w dół, aby wybrać jasność wyświetlania i naciśnij **MENU/OK**, aby potwierdzić wybór.

WYŁĄCZENIE PO:

Wybierz czas, po którym aparat wyłączy się automatycznie, jeśli nie zostanie przeprowadzone żadne działanie. Krótszy czas zwiększa trwałość baterii/akumulatorów. Po wybraniu **WYŁ.** aparat należy wyłączyć ręcznie. Należy zwrócić uwagę, że niezależnie od wybranej opcji, aparat nie będzie wyłączać się automatycznie po podłączeniu do drukarki (str. 60) albo komputera (str. 70) lub podczas pokazu slajdów (str. 84).

Porada: Ponowne włączenie aparatu

Aby włączyć aparat ponownie po automatycznym wyłączeniu, użyj przełącznika **ON/OFF** lub naciśnij przycisk  na około sekundę (str. 13).

ZOOM CYFROWY

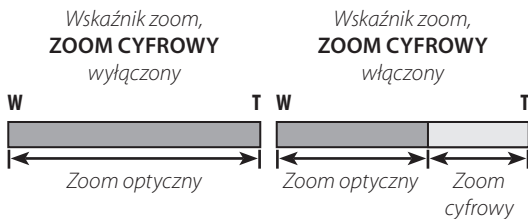
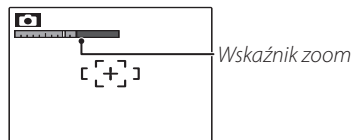

Jeśli wybrano **WŁ.** użycie **T** przy maksymalnym położeniu zoomu optycznego włącza zoom cyfrowy, co powoduje dalsze powiększenie obrazu. Aby anulować cyfrowy zoom, ustaw zoom cyfrowy na minimalną wartość i naciśnij **W**.



Przestroga

Cyfrowy zoom zapewnia obraz o niższej jakości niż zoom optyczny.

ROZŁADOWANIE (tylko akumulatory nikielowo-wodorkowe (Ni-MH))

Pojemność akumulatorów nikielowo-wodorkowych (Ni-MH) może być tymczasowo ograniczona, jeśli są nowe, są używane po raz pierwszy po długiej przerwie w użytkowaniu lub jeśli były wielokrotnie ładowane przed całkowitym rozładowaniem. Pojemność można zwiększyć rozładowując kilkakrotnie akumulatory przy użyciu opcji  **ROZŁADOWANIE** i ładując je ponownie w ładowarce (sprzedawana oddzielnie). Nie używaj opcji  **ROZŁADOWANIE** do zwykłych baterii i zwróć uwagę, że akumulatory nie zostaną rozładowane, jeśli aparat jest zasilany opcjonalnym zasilaczem sieciowym i złączem prądu stałego.

1 Wybór opcji  **ROZŁADOWANIE** powoduje wyświetlenie okna potwierdzenia. Naciśnij **MENU/OK**.



2 Wybierz opcję **TAK**.



3 Naciśnij **MENU/OK**, aby rozpocząć rozładowanie akumulatorów. Kiedy akumulatory będą całkowicie rozładowane, wskaźnik poziomu naładowania będzie pulsować na czerwono po czym aparat się wyłączy. Aby anulować proces rozładowania przed całkowitym rozładowaniem akumulatorów, naciśnij **DISP/BACK**.

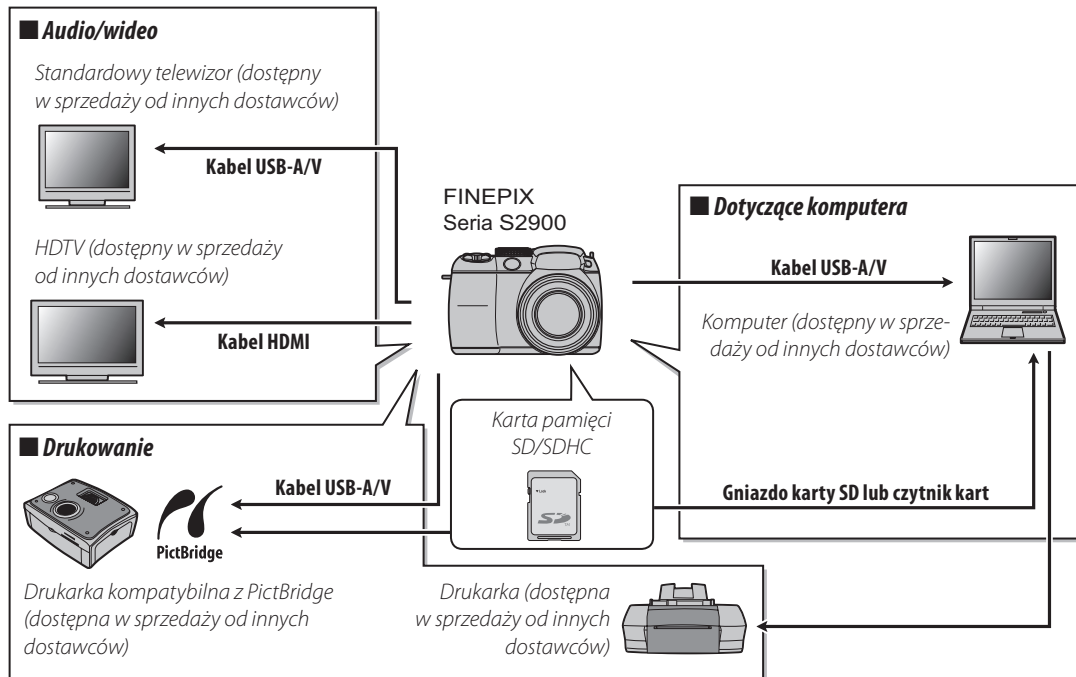

Akcesoria opcjonalne

Aparat obsługuje bogaty asortyment akcesoriów firmy FUJIFILM i innych producentów.



Akcesoria firmy FUJIFILM

Dostępne są następujące akcesoria firmy FUJIFILM. Aby uzyskać najnowsze informacje o akcesoriach dostępnych w regionie użytkownika, proszę skontaktować się z lokalnym przedstawicielem FUJIFILM lub odwiedzić stronę http://www.fujifilm.com/products/digital_cameras/index.html.

Zasilacz sieciowy	AC-5VX (wymaga złącza prądu stałego CP-04)	Stosowany do zasilania podczas długiego odtwarzania lub podczas kopiowania zdjęć na komputer (kształt zasilacza i wtyczki zależy od regionu sprzedaży).	
Złącze DC	CP-04	Łączy zasilacz AC-5VX z aparatem.	

Obchodzenie się z aparatem

Aby móc bez przeszkód korzystać z tego produktu, proszę przestrzegać poniższych zaleceń.

Przechowywanie i użytkowanie

Jeśli aparat nie będzie używany przez dłuższy czas, wyjmij akumulator/baterię i kartę pamięci. Nie przechowuj ani nie używaj aparatu w miejscach, które są:

- narażone na działanie deszczu, pary lub dymu,
- bardzo wilgotne lub skrajnie zapyłone,
- narażone na bezpośrednie działania promieni słonecznych lub bardzo wysokiej temperatury, np. w zamkniętym pojeździe w słoneczny dzień,
- bardzo zimne,
- narażone na silne drgania,
- narażone na działanie silnego pola magnetycznego, np. w pobliżu anteny nadawczej, linii elektroenergetycznej, nadajnika radaru, silnika, transformatora lub magnesu,
- narażone na kontakt z lotnymi chemikaliami, takimi jak pestycydy,
- obok produktów gumowych lub winylowych.

■ Woda i piasek

Narażenie aparatu na działanie wody lub piasku może również spowodować uszkodzenie aparatu i jego wewnętrznych obwodów oraz mechanizmów. Podczas używania aparatu na plaży lub nad brzegiem morza, chroń aparat przed wodą i piaskiem. Nie stawiaj aparatu na mokrej powierzchni.

■ Para wodna

Nagły wzrost temperatury np. po wejściu do ogrzewanego budynku w zimny dzień, może powodować skraplanie pary wodnej wewnątrz aparatu. Jeśli do tego dojdzie, wyłącz aparat i odczekaj godzinę przed jego ponownym włączeniem. Jeśli para zbierze się na karcie pamięci, wyjmij kartę i odczekaj aż wyschnie.

Czyszczenie



Użyj pojemnika ze sprężonym powietrzem do usunięcia kurzu i pyłu z obiektywu i monitora a następnie delikatnie przetrzyj je suchą i miękką ściereczką. Wszelkie pozostałe zabrudzenia można usunąć przecierając części delikatnie kawałkiem specjalnego papieru do czyszczenia obiektywów firmy FUJIFILM zwilżonym niewielką ilością płynu do czyszczenia obiektywów. Należy uważać, by nie zarysować obiektywu ani monitora. Obudowę aparatu można czyścić miękką i suchą ściereczką. Nie stosować alkoholu, rozcieńczalnika lub innych lotnych substancji chemicznych.

Podróżowanie

Przewoź aparat w bagażu podręcznym. Bagaż główny może być poddawany silnym wstrząsoms, które mogą spowodować uszkodzenia aparatu.

Rozwiązywanie problemów

Zasilanie i akumulator/bateria

Problem	Możliwa przyczyna	Rozwiązanie	Strona
Aparat się nie włącza.	Baterie/akumulatory są rozładowane.	Włóż nowe lub całkowicie naładowane zapasowe akumulatory/baterie.	8
	Baterie/akumulatory nie są włożone dobrą stroną z poprawnym ustawieniem biegunów.	Włóż baterie/akumulatory ponownie dobrą stroną poprawnie ustawiając bieguny.	8
	Pokrywa komory akumulatorów nie została zatrzasknięta.	Zatrzasknij pokrywę komory akumulatorów.	9
	Zasilacz i złącze DC nie są połączone poprawnie.	Podłącz prawidłowo zasilacz i złącze DC.	—
	Aparat był pozostawiony przez długi okres bez włożonych baterii/akumulatorów i nie był podłączony do zasilacza sieciowego/złącza prądu stałego.	Po włożeniu baterii/akumulatorów lub podłączeniu zasilacza sieciowego/złącza prądu stałego, odczekaj chwilę przed włączeniem aparatu.	—
Zasilanie Akumulatory/ baterie szybko się rozładowują.	Baterie/akumulatory są zimne.	Ogrzej baterie/akumulatory wkładając je do kieszeni lub w inne ciepłe miejsce, po czym włóż je ponownie do aparatu na chwilę przed wykonaniem zdjęcia.	iv
	Styki akumulatora/baterii są zabrudzone.	Oczyść styki miękką, suchą ściereczką.	—
	Aparat działa w trybie SR/AUTO .	Wybierz inny tryb fotografowania.	21
	Akumulatory są nowe, nie były długo używane lub były ładowane bez uprzedniego całkowitego rozładowania (dotyczy tylko akumulatorów niklo-wodorkowych - Ni-MH).	Rozładuj akumulatory niklo-wodorkowe (Ni-MH) przy użyciu opcji  ROZŁADOWANIE i naładuj je ponownie w ładowarce (sprzedawana oddzielnie). Jeśli akumulatory szybko się rozładowują po wielokrotnym rozładowaniu i naładowaniu, osiągnęły kres trwałości i należy je wymienić.	102
	Wybrano  ŚLEDZĄCY dla opcji  TRYB AF .	Wybierz inną opcję ustawiania ostrości.	81
Aparat wyłącza się nagle.	Baterie/akumulatory są rozładowane.	Włóż nowe lub całkowicie naładowane zapasowe akumulatory/baterie.	8
	Zasilacz lub złącze DC są odłączone.	Podłącz prawidłowo zasilacz i złącze DC.	—



Menu i komunikaty na ekranie

Problem	Możliwa przyczyna	Rozwiązanie	Strona
Menu i komunikaty na ekranie nie są wyświetlane po polsku.	Język polski nie został wybrany w opcji  言語/LANG. w menu ustawień.	Wybierz POLSKI .	14, 96

Fotografowanie

Problem	Możliwa przyczyna	Rozwiązanie	Strona	
Fotografowanie	Pamięć jest zapełniona.	Włóż nową kartę pamięci lub usuń zdjęcia.	11, 52	
	Pamięć nie jest sformatowana.	Sformatuj kartę pamięci.	99	
	Styki karty pamięci są zabrudzone.	Oczyść styki miękką suchą ściereczką.	—	
	Karta pamięci jest uszkodzona.	Włóż nową kartę pamięci.	11	
	Baterie/akumulatory są rozładowane.	Włóż nowe lub całkowicie naładowane zapasowe akumulatory/baterie.	8	
	Aparat wyłączył się automatycznie.	Włącz aparat.	13	
Fotografowanie	Po naciśnięciu spustu migawki nie są wykonywane zdjęcia.			
	Po zrobieniu zdjęcia spada jasność monitora.	Użyto lampy błyskowej.	Podczas ładowania lampy błyskowej monitor może ciemnieć. Poczekaj, aż lampa błyskowa skończy się ładować.	36
Ustawianie ostrości	Aparat nie ustawia ostrości.	Fotografowany obiekt jest blisko aparatu.	Wybierz tryb makro.	35
		Fotografowany obiekt jest daleko od aparatu.	Wyłącz tryb makro.	
		Fotografowany obiekt jest nieodpowiedni do automatycznej regulacji ostrości.	Użyj blokady ostrości.	33

	Problem	Możliwa przyczyna	Rozwiązanie	Strona
Inteligentne wykrywanie twarzy	Wykrywanie twarzy jest niedostępne.	Inteligentne wykrywanie twarzy jest niedostępne w aktualnie wybranym trybie fotografowania.	Wybierz inny tryb fotografowania.	21
	Aparat nie wykrywa twarzy.	Twarz fotografowanej osoby jest zasłonięta okularami przeciwsłonecznymi, kapeluszem, długimi włosami lub innymi przedmiotami.	Usuń przeszkadzające elementy.	31
		Twarz fotografowanej osoby zajmuje tylko niewielką część kadru.	Zmień kompozycję kadru tak, aby twarz fotografowanej osoby zajmowała większą część kadru.	
		Głowa fotografowanej osoby jest ustawiona pod kątem lub poziomo.	Poproś fotografowaną osobę, by trzymała głowę prosto.	17
		Aparat jest nachylony.	Trzymaj aparat prosto.	
		Twarz fotografowanej osoby jest słabo oświetlona.	Wykonaj zdjęcie w jasnym świetle.	
Wybrano nieodpowiedni obiekt do fotografowania.	Wybrany obiekt (np. twarz) jest bliżej środka kadru niż główny obiekt.	Zmień kompozycję kadru lub wyłącz wykrywanie twarzy i wykadruj zdjęcie z użyciem blokady ostrości.	31, 33	
Zbliżenia	Tryb makro jest niedostępny.	Tryb makro jest niedostępny w aktualnie wybranym trybie fotografowania.	Wybierz inny tryb fotografowania.	21, 35
Lampa błyskowa	Lampa błyskowa nie włącza się.	Lampa błyskowa jest złożona.	Rozłóż lampę błyskową.	36
		Trwa ładowanie lampy błyskowej.	Poczekaj, aż lampa błyskowa skończy się ładować.	36
		Użycie lampy błyskowej jest niedostępne w aktualnie wybranym trybie fotografowania.	Wybierz inny tryb fotografowania.	21
		Baterie/akumulatory są rozładowane.	Włóż nowe lub całkowicie naładowane zapasowe akumulatory/baterie.	8
		Aparat pracuje w trybie super makro lub zdjęć seryjnych.	Wyłącz tryb super makro i tryb zdjęć seryjnych.	35, 38
	Tryb lampy błyskowej jest niedostępny.	Żądany tryb lampy błyskowej jest niedostępny w aktualnie wybranym trybie fotografowania.	Wybierz inny tryb fotografowania.	21
	Lampa błyskowa nie oświetla fotografowanego obiektu całkowicie.	Fotografowany obiekt znajduje się poza zasięgiem lampy błyskowej.	Ustaw fotografowany obiekt w zasięgu lampy błyskowej.	121
	Lampa błyskowa jest zasłonięta.	Trzymaj aparat poprawnie.	17	
	Wybrano krótki czas otwarcia migawki.	Wybierz dłuższy czas otwarcia migawki.	27, 29	

	Problem	Możliwa przyczyna	Rozwiązanie	Strona
Problemy z obrazem	Zdjęcia są nieostre.	Obiektów jest zabrudzony.	Wyczyść obiektów.	105
		Obiektów jest zasłonięty.	Nie zasłaniaj niczym obiektów.	17
		Podczas fotografowania wyświetlane jest !AF a ramka ostrości jest wyświetlana na czerwono.	Sprawdź ostrość przed wykonaniem zdjęcia.	113
		Podczas fotografowania wyświetlane jest ! .	Użyj lampy błyskowej lub statywu.	36–37
	Na zdjęciach widać kolorowe kropki.	Temperatura otoczenia jest wysoka a fotografowany obiekt słabo oświetlony.	Jest to normalne zjawisko i nie oznacza usterki.	—
	Na zdjęciach widoczne są pionowe linie.	Aparat był długo używany w wysokiej temperaturze.	Wyłącz aparat i poczekaj, aż ostygnie.	—
	Na zdjęciach widoczne są smugi.	W kadrze znajdowało się słońce lub inny jasny obiekt.	Po wykadrowaniu bardzo jasnego obiektu na ekranie mogą pojawiać się białe lub fioletowe linie. Jest to normalne zjawisko i nie oznacza usterki. Smugi nie są zapisywane na zdjęciach, ale mogą pojawiać się na filmach. Na ile to możliwe, unikaj nagrywania filmów zawierających bardzo jasne obiekty w kadrze lub w pobliżu kadru.	117
Nagrywanie	Aparat nie nagrywa (zapisuje) zdjęć.	Podczas fotografowania doszło do przerwy w zasilaniu.	Wyłącz aparat przed podłączeniem zasilacza lub złącza DC. Pozostawienie włączonego aparatu może prowadzić do uszkodzenia plików, karty pamięci.	—
Tryb zdjęć seryjnych	Wykonywane jest tylko jedno zdjęcie.	Włączony jest samowyzwalacz i wybrane zostały opcje  i  w trybie zdjęć seryjnych.	Wyłącz samowyzwalacz.	39

Odtwarzanie

Problem		Możliwa przyczyna	Rozwiązanie	Strona
Zdjęcia	Zdjęcia są ziarniste.	Zdjęcia zostały wykonane innym modelem aparatu lub aparatem innego producenta.	—	—
	Powiększenie podczas odtwarzania jest niedostępne.	Zmieniono rozmiar zdjęcia lub przycięto do 640 lub zdjęcie pochodzi z aparatu innego producenta lub innego modelu aparatu.	—	45
Dźwięk	Brak dźwięku podczas odtwarzania notatek głosowych i filmów.	Aparat działa w trybie dyskretnym.	Wyłącz tryb dyskretny.	18
		Głośność odtwarzania jest zbyt niska.	Dostosuj poziom głośności.	101
		Mikrofon był zasłonięty.	Trzymaj aparat poprawnie podczas nagrywania.	55, 93
		Głośnik jest zasłonięty.	Trzymaj aparat poprawnie podczas odtwarzania.	57, 94
Usuwanie	Wybrane zdjęcia nie są usuwane.	Niektóre zdjęcia wybrane do usunięcia są chronione.	Usuń ochronę przy użyciu urządzenia, w którym została ona włączona.	89
Numeracja zdjęć	Numeracja zdjęć została nieoczekiwanie wyzerowana.	Otwarto pokrywę komory akumulatorów, kiedy aparat był włączony.	Przed otwarciem pokrywy komory akumulatorów wyłącz aparat.	13





Połączenia



	Problem	Możliwa przyczyna	Rozwiązanie	Strona
Telewizor	Monitor jest wyłączony.	Aparat podłączony jest do telewizora.	Przeglądaj zdjęcia na telewizorze.	58
	Brak obrazu lub dźwięku.	Aparat nie został podłączony poprawnie.	Podłącz aparat poprawnie.	58
		Kabel A/V został podłączony podczas odtwarzania filmu.	Podłącz aparat po zakończeniu odtwarzania filmu.	57, 58
		Wejście na telewizorze jest ustawione na „TV”.	Ustaw wejście sygnału telewizora na „VIDEO”.	—
		Aparat nie został ustawiony na poprawny standard wideo.	Dopasuj ustawienia  SYSTEM VIDEO aparatu do telewizora.	97
	Głośność telewizora jest zbyt niska.	Dostosuj poziom głośności.	—	
Obraz jest czarno-biały.	Aparat nie został ustawiony na poprawny standard wideo.	Dopasuj ustawienia  SYSTEM VIDEO aparatu do telewizora.	97	
Komputer	Komputer nie wykrywa aparatu.	Aparat nie został podłączony poprawnie.	Podłącz aparat poprawnie.	70
PictBridge	Drukowanie zdjęć jest niemożliwe.	Aparat nie został podłączony poprawnie.	Podłącz aparat poprawnie.	60
		Drukarka jest wyłączona.	Włącz drukarkę.	—
	Drukowana jest tylko jedna kopia. Drukarka nie drukuje daty.	Drukarka nie jest kompatybilna z PictBridge.	—	—











Inne			
Problem	Możliwa przyczyna	Rozwiązanie	Strona
Po naciśnięciu spustu migawki aparatu nic się nie dzieje.	Tymczasowa usterka aparatu.	Wymij i włóż ponownie baterie/akumulatory lub odłącz i podłącz zasilacz sieciowy/złącze prądu stałego DC.	8
	Baterie/akumulatory są rozładowane.	Włóż nowe lub całkowicie naładowane zapasowe akumulatory/baterie.	8
Aparat nie działa zgodnie z oczekiwaniami.	Tymczasowa usterka aparatu.	Wymij i włóż ponownie baterie/akumulatory lub odłącz i podłącz zasilacz sieciowy/złącze prądu stałego DC. Skontaktuj się ze sprzedawcą firmy FUJIFILM, jeśli problem będzie się powtarzał.	8
Chcę używać zasilacza oraz złącza DC za granicą.	Sprawdź etykietę na zasilaczu sieciowym.	Zasilacz może być używany przy napięciu 100–240V. Zaczerpnij informacji na temat zasilacza u swojego agenta turystycznego.	—

Komunikaty i ekrany ostrzegawcze

Na monitorze wyświetlane są następujące ostrzeżenia:

Ostrzeżenie	Opis	Rozwiązanie
 (czerwone)	Niski poziom naładowania baterii/akumulatorów.	Włóż nowe lub całkowicie naładowane zapasowe akumulatory/baterie.
 (miga na czerwono)	Baterie/akumulatory są rozładowane.	
	Długi czas otwarcia migawki. Zdjęcia mogą być rozmyte.	Użyj lampy błyskowej lub zamontuj aparat na statywie.
!AF (wyświetlone na czerwono przy czerwonej ramce ostrości)	Aparat nie może ustawić ostrości.	<ul style="list-style-type: none"> • Użyj blokady ostrości, ustawiając ostrość na innym obiekcie w tej samej odległości, a następnie ponownie skomponuj kadr (str. 33). • Jeśli obiekt jest słabo oświetlony, spróbuj ustawić ostrość na odległość około 2 m. • Używaj trybu makro, aby ustawiać ostrość podczas fotografowania obiektów z bliska.
Przysłona lub czas otwarcia migawki wyświetlone na czerwono	Fotografowany obiekt jest zbyt jasny lub zbyt ciemny. Zdjęcie będzie prześwietlone lub niedoświetlone.	Jeśli fotografowany obiekt jest zbyt ciemny, użyj lampy błyskowej.
WYKRYSO MRUGANIE	Obiekt lub obiekty mogły mrugnąć.	W razie potrzeby wykonaj zdjęcie ponownie.
BŁĄD OSTROŚCI	Usterka aparatu.	Wyłącz i włącz aparat ponownie, uważając by nie dotykać obiektywu. Skontaktuj się ze sprzedawcą firmy FUJIFILM, jeśli komunikat będzie się powtarzał.
WYŁĄCZ APARAT I WŁĄCZ GO PONOWNIE		
BŁĄD STEROWANIA OBIEKTYWEM		
KARTA NIEZAINICJALIZOWANA	Karta pamięci nie jest sformatowana lub karta pamięci została sformatowana w komputerze lub innym urządzeniu.	Sformatuj kartę pamięci przy pomocy opcji  FORMATOWANIE w menu ustawień aparatu (str. 99).
	Należy oczyścić styki karty pamięci.	Oczyść styki miękką suchą ściereczką. Jeśli komunikat wyświetla się ponownie, sformatuj kartę pamięci (str. 99). Jeśli komunikat wyświetla się ponownie, wymień kartę.
	Usterka aparatu.	Skontaktuj się ze sprzedawcą firmy FUJIFILM.
KARTA ZABEZPIECZONA	Karta pamięci jest zablokowana.	Odblokuj kartę pamięci (str. 10).
ZAJĘTY	Karta pamięci jest niepoprawnie sformatowana.	Sformatuj kartę pamięci przy pomocy tego aparatu (str. 99).

Ostrzeżenie	Opis	Rozwiązanie
BŁĄD KARTY	Karta pamięci nie jest sformatowana do używania w aparacie.	Sformatuj kartę pamięci (str. 99).
	Styki karty pamięci wymagają czyszczenia lub karta pamięci jest uszkodzona.	Oczyść styki miękką suchą ściereczką. Jeśli komunikat wyświetla się ponownie, sformatuj kartę pamięci (str. 99). Jeśli komunikat wyświetla się ponownie, wymień kartę.
	Niekompatybilna karta pamięci.	Użyj karty pamięci kompatybilnej z aparatem.
SD PAMIĘĆ ZAPEŁNIONA	Usterka aparatu.	Skontaktuj się ze sprzedawcą firmy FUJIFILM.
	Karta pamięci jestapełniona; zdjęć nie można zapisywać.	Usuń zdjęcia lub włóż kartę pamięci o większej ilości wolnej pamięci.
BŁĄD ZAPISU	Błąd karty pamięci lub połączenia.	Wyjmij i włóż kartę pamięci lub wyłącz i włącz aparat. Skontaktuj się ze sprzedawcą firmy FUJIFILM, jeśli komunikat będzie się powtarzał.
	Za mało wolnej pamięci na zapisanie większej ilości zdjęć.	Usuń zdjęcia lub włóż kartę pamięci o większej ilości wolnej pamięci.
	Karta pamięci nie jest sformatowana.	Sformatuj kartę pamięci (str. 99).
BŁĄD ODCZYTU	Plik jest uszkodzony lub nie został utworzony tym aparatem.	Pliku nie można odtworzyć.
	Należy oczyścić styki karty pamięci.	Oczyść styki miękką suchą ściereczką. Jeśli komunikat wyświetla się ponownie, sformatuj kartę pamięci (str. 99). Jeśli komunikat wyświetla się nadal, wymień kartę.
	Usterka aparatu.	Skontaktuj się ze sprzedawcą firmy FUJIFILM.
ZABRAKŁO NUMERÓW DLA ZDJĘĆ	Numery klatek w aparacie zostały wyczerpane (numer aktualnej klatki to 999-9999).	Sformatuj kartę pamięci i wybierz OD NR1 dla opcji  NUMERACJA ZDJĘĆ w menu  USTAWIENIA . Zrób zdjęcie, aby zresetować numerację zdjęć do 100-0001, następnie wróć do menu  NUMERACJA ZDJĘĆ i wybierz CIĄGŁA .
ZA DUŻO ZDJĘĆ	Dokonano próby wyszukiwania pośród więcej niż 5000 zdjęć.	Maksymalna liczba zdjęć, na których można dokonać wyszukiwanie to 5000.

Ostrzeżenie	Opis	Rozwiązanie
ZDJĘCIE CHRONIONE	Podjęto próbę dodania notatki głosowej do chronionego zdjęcia lub jego usunięcia.	Przed dodaniem notatki głosowej do zdjęć lub ich usunięciem, usuń ochronę.
 BŁĄD	Plik notatki głosowej jest uszkodzony. Usterka aparatu.	Notatki głosowej nie można odtworzyć. Skontaktuj się ze sprzedawcą firmy FUJIFILM.
 NIE MOŻNA KADROWAĆ	Podjęto próbę wykadrowania zdjęcia  .	Takich zdjęć nie można kadrować.
NIE MOŻNA KADROWAĆ	Zdjęcie wybrane do kadrowania jest uszkodzone lub nie zostało utworzone tym aparatem.	
 NIE MOŻNA WYKONAĆ	Podjęto próbę zmiany rozmiaru zdjęcia  .	Nie można zmienić rozmiaru zdjęć  i  .
 NIE MOŻNA WYKONAĆ	Podjęto próbę zmiany rozmiaru zdjęcia  .	
NIE MOŻNA USTAWIĆ DPOF	Zdjęcia nie można wydrukować z użyciem DPOF.	—
 NIE MOŻNA USTAWIĆ DPOF	Filmów nie można drukować z użyciem DPOF.	—
NIE MOŻNA OBRÓCIĆ	Zdjęcie jest chronione.	Usuń ochronę przed obroceniem zdjęć.
 NIE MOŻNA OBRÓCIĆ	Filmów nie można obracać.	—
NACIŚNIJ I PRZYTRZYMAJ PRZYCISK „DISP” ABY OPUŚCIĆ TRYB DISKRETNY	Podjęto próbę dokonania regulacji głośności, kiedy aparat pracuje w trybie dyskretnym.	Wyłącz tryb dyskretny przed regulacją głośności.
BŁĄD KOMUNIKACJI	Podczas drukowania zdjęć lub kopiowania zdjęć do komputera lub innego urządzenia wystąpił błąd połączenia.	Sprawdź czy urządzenie jest włączone i czy kabel USB jest podłączony.
BŁĄD DRUKARKI	W drukarce zabrakło tuszu lub papieru lub też wystąpił inny błąd drukarki.	Sprawdź drukarkę (patrz dokumentacja drukarki, aby uzyskać więcej informacji). Aby wznowić drukowanie, wyłącz i ponownie włącz drukarkę.
BŁĄD DRUKARKI PONOWIĆ ?		Sprawdź drukarkę (patrz dokumentacja drukarki, aby uzyskać więcej informacji). Jeśli drukowanie nie zostanie wznowione automatycznie, naciśnij MENU/OK , aby je wznowić.

Ostrzeżenie	Opis	Rozwiązanie
NIE MOŻNA DRUKOWAĆ	Podjęto próbę drukowania filmu lub zdjęcia wykonanego innym aparatem lub zdjęcia w formacie nieobsługiwany przez drukarkę.	Filmów i niektórych zdjęć utworzonych innymi urządzeniami nie można drukować. Jeśli zdjęcie wykonano tym aparatem, sprawdź w dokumentacji drukarki, czy drukarka obsługuje formaty JFIF-JPEG lub Exif-JPEG. Jeśli drukarka nie obsługuje tych formatów, drukowanie zdjęć będzie niemożliwe.

Zoom cyfrowy: W odróżnieniu od zoomu optycznego, zoom cyfrowy nie zwiększa ilości widocznych szczegółów obrazu (nie powiększa obrazu optycznie). Zamiast tego, szczegóły obrazu widoczne przy użyciu zoomu optycznego są po prostu cyfrowo powiększane, co daje lekko „ziarnisty” obraz.

DPOF (Digital Print Order Format): Standard pozwalający na drukowanie zdjęć z „zamówień druku” zapisanych na karcie pamięci. Zamówienie zawiera informacje o zdjęciach do wydrukowania i liczbie kopii poszczególnych zdjęć.



EV (ang. Exposure Value): Wartość ekspozycji określa czułość czujnika obrazu i ilość światła docierającą do aparatu i do czujnika obrazu. Podwojenie ilości światła oznacza zwiększenie wartości EV o jeden i analogicznie, zmniejszenie ilości światła o połowę oznacza zmniejszenie wartości EV o jeden. Ilość światła docierającego do aparatu można regulować ustawiając przysłonę i czas otwarcia migawki.

Exif Print: Standard przechowywania informacji w zdjęciach do optymalnej reprodukcji kolorów podczas drukowania.

HDMI (High-Definition Multimedia Interface): Standard interfejsu transmisji obrazu oraz dźwięku, który dodaje wejście audio do interfejsu DVI używanego do podłączenia komputera do urządzeń wyświetlających.

JPEG (ang. Joint Photographic Experts Group): Format skompresowanych plików kolorowych obrazów. Im wyższy stopień kompresji, tym większe straty informacji i bardziej zauważalny spadek jakości podczas wyświetlania zdjęcia.

Motion JPEG: Format AVI (ang. Audio Video Interleave) zapisujący dźwięk i obrazy JPEG w jednym pliku. Pliki formatu Motion JPEG można odtwarzać w programie Windows Media Player (wymaga DirectX wersji 8.0 lub nowszej) lub QuickTime wersji 3.0 lub nowszej.

Smugi (rozmazanie): Zjawisko charakteryzujące cyfrowe matryce obrazu CCD, powodujące pojawianie się białych smug po umieszczeniu w kadrze źródeł bardzo jasnego światła, np. słońca lub odbitego światła słonecznego.

WAV (ang. Waveform Audio Format): Standardowy format plików dźwiękowych Windows. Pliki WAV mają rozszerzenie „*.WAV” i mogą być skompresowane lub nie. W aparacie stosowane są nieskompresowane pliki WAV. Pliki WAV można odtwarzać programem Windows Media Player lub QuickTime wersji 3.0 lub nowszej.

Balans bieli: Ludzki mózg automatycznie dostosowuje się do zmian w kolorze światła, dzięki czemu przedmioty wydające na białe oświetlone jednym źródłem światła nadal wyglądają na białe nawet po zmianie barwy światła. Aparaty cyfrowe mogą naśladować taką regulację odpowiednio przetwarzając obrazy w zależności od barwy źródła światła. Ten proces jest znany jako „balans bieli”.

Pojemność karty pamięci

W poniższej tabeli przedstawiono możliwy czas nagrywania lub liczbę zdjęć możliwych do zapisania przy różnych ustawieniach jakości obrazu. Wszystkie podane wartości są przybliżone; rozmiar pliku różni się w zależności od zapisywanego ujęcia, co powoduje duże zróżnicowanie liczby możliwych do zapisania plików. Liczba dostępnych klatek lub dostępna długość filmu może nie zmniejszać się w stałym tempie.

☒	Średnia	4 GB		8 GB	
		FINE	NORMAL	FINE	NORMAL
Zdjęcia	L 4:3	570	1120	1170	2310
	L 3:2	630	1250	1310	2580
	L 16:9	750	1470	1550	3040
	M 4:3	1070	2080	2220	4300
	M 3:2	1200	2330	2490	4840
	M 16:9	1420	2720	2930	5610
	S 4:3	2330	4340	4800	8960
	S 3:2	2600	4820	5370	9940
	S 16:9	3400	6160	7020	12700
Filmy ¹	HD 1280 ²	17 min.		35 min.	
	640	53 min.		107 min.	
	320	112 min.		226 min.	

1 Rozmiar pojedynczego pliku filmu nie może przekraczać 2 GB.

2 Używaj kart klasy 4 prędkości zapisu (4 MB/s) lub szybszych, kiedy kręcisz filmy w rozdzielczości HD.

Dane techniczne

System	
Model	Aparat cyfrowy FinePix serii S2900
Ilość efektywnych pikseli	14 milionów
CCD	Przetwornik obrazu CCD o kwadratowych pikselach z filtrem barw podstawowych o wymiarach 1/2,3 cala.
Nośniki danych	Karty pamięci SD/SDHC (patrz strona 10)
System plików	Zgodny z systemem Design Rule for Camera File System (DCF), Exif 2.3 oraz formatem Digital Print Order Format (DPOF)
Format plików	• Zdjęcia: Exif 2.3 JPEG (skompresowane) • Filmy: Format AVI Motion JPEG • Dźwięk: dźwięk monofoniczny w formacie WAV
Rozmiar zdjęcia (piksele, rozmiar pliku)	• L 4:3: 4288 × 3216 (14 M) • L 3:2: 4288 × 2864 (12 M) • L 16:9: 4288 × 2416 (10 M) • M 4:3: 3072 × 2304 (7 M) • M 3:2: 3072 × 2048 (6 M) • M 16:9: 3072 × 1728 (5 M) • S 4:3: 2048 × 1536 (3 M) • S 3:2: 2048 × 1360 (3 M) • S 16:9: 1920 × 1080 (2 M)
Obiektyw	Obiektyw Fujinon z zoomem optycznym 18×, F/3,1 (szerokokątne)–5,6 (teleobiektyw)
Długość ogniskowej	f=5 mm–90 mm (ekwiwalent formatu 35-mm: 28 mm–504 mm)
Zoom cyfrowy	• Zdjęcia: około 6,7 × (do 120,6 × z zoomem optycznym) • Filmy: około 3 × (tylko HD 1280); około 2 × (640 , 320)
Przystoła	F3,1 i F6,4 (szerokokątne), F5,6 i F11 (teleobiektyw)
Zakres ostrości (odległość od przedniej krawędzi obiektywu)	Od około 0,4 m do nieskończoności (szerokokątne); od 2,5 m do nieskończoności (teleobiektyw) • Makro: około 5 cm–3 m (szerokokątne); 1,8 m–3 m (teleobiektyw) • Super makro: około 2 cm–100 cm (szerokokątne)
Czułość	Standardowa czułość wyjściowa równoważna ISO 64, 100, 200, 400, 800, 1600, 3200, 6400 (3200 oraz 6400 dostępne tylko przy rozmiarze zdjęcia S); AUTO , AUTO (400) , AUTO (800)

System	
Pomiar światła	Pomiar 256 segmentowy przez obiektyw (ang. through-the-lens - TTL); MULTI (wielopunktowy), PUNKTOWY, ŚREDNIOWAŻONY
Regulacja ekspozycji	Automatyka programowa, automatyka programowa z priorytetem czasu otwarcia migawki, automatyka programowa z priorytetem przysłony, ręczna regulacja ekspozycji
Kompensacja ekspozycji	-2 EV – +2 EV w krokach co 1/3 EV (tryby P, S i A)
Programy	(BRACK. ZOOMU), (NATURALNE & SPORT), (ŚW. NATURALNE), (PORTRET), (DZIECI), (UŚMIECH & ZDJĘCIE), (KRAJOBRAZ), (SPORT), (NOC), (NOC (STATYW)), (FAJERWERKI), (ZACHÓD SŁOŃCA), (ŚNIEG), (PLAŻA), (PRZYJĘCIE), (KWIAT), (TEKST)
Rozpoznawanie scen	Dostępne (aparat automatycznie wybiera program , , , , lub)
Stabilizacja obrazu	Stabilizacja optyczna, przesuwanie CCD
Wykrycie mrugania	Dostępne
Czas otwarcia migawki (migawka mechaniczno-elektroniczna)	<ul style="list-style-type: none"> • P, S, A, M: 8 s – 1/2000 s • : 8 s – 1/2 s • : 1/8 s – 1/2000 s • Inne tryby: 1/4 s – 1/2000 s • : 3 s – 1/2000 s
Zdjęcia seryjne	<ul style="list-style-type: none"> • : do 1,2 kl./s; maks. 3 klatki • : do 1,2 kl./s; maksymalna liczba klatek różni się w zależności od rozmiaru obrazu oraz dostępnej pamięci • : do 1,2 kl./s; zapisywane są ostatnie 3 klatki • : do 8 kl./s; maks. 20 klatek; rozmiar S • : do 1,2 kl./s; maks. 3 klatki • : do 3,3 kl./s; maks. 10 klatek; rozmiar M
Bracketing	±1/3 EV, ±2/3 EV, ±1 EV
Ustawianie ostrości	<ul style="list-style-type: none"> • Tryb: CENTRALNY/WIELOPUNKTOWY/STREFA/ŚLEDZĄCY/ŚLEDZENIE • Układ automatycznej regulacji ostrości (autofocus): AF TTL z detekcją kontrastu
Balans bieli	Automatyczne wykrywanie sceny; sześć gotowych, przełączanych ręcznie, trybów dla bezpośredniego światła słonecznego, cienia, dziennego światła fluorescencyjnego (światłówka), ciepłego białego fluorescencyjnego, zimnego białego fluorescencyjnego i światła żarowego. Balans bieli użytkownika
Samowyzwalacz	Wyłącz, 2 sek, 10 sek.

System	
Lampa błyskowa	Ręcznie podnoszona lampa błyskowa z automatyczną kontrolą błysku z pomiarem przez CCD (używająca przedbłysków monitorujących); skuteczny zasięg przy czułości ustawionej na AUTO wynosi około 40 cm–8 m (szerokokątne) lub 2,5 m–4,4 m (teleobiektyw); skuteczny zasięg w trybie makro wynosi około 30 cm–3 m (szerokokątne) lub 1,8 m–3 m (teleobiektyw)
Tryby lampy błyskowej	Automatyczna, błysk wymuszony, wyłączona, synchronizacja z długimi czasami naświetlania (wyłączenie usuwania efektu czerwonych oczu); automatyczna z usuwaniem efektu czerwonych oczu, błysk wymuszony z usuwaniem efektu czerwonych oczu, wyłączona, synchronizacja z długimi czasami naświetlania z usuwaniem efektu czerwonych oczu (usuwanie efektu czerwonych oczu włączone)
Elektroniczny wizjer (EVF)	0,2"; 200 tys. punktowy kolorowy wizjer LCD
Pokrycie kadru	Około 97 % (fotografowanie), 100 % (odtwarzanie)
Monitor	3,0"; 230 tys. punktowy kolorowy monitor LCD
Pokrycie kadru	Około 97 % (fotografowanie), 100 % (odtwarzanie)
Filmy	HD 1280 (1280 × 720/720p)/ 640 (640 × 480/VGA)/ 320 (320 × 240/QVGA); dźwięk monofoniczny; szybkość 30 kl./s

Złącza wejścia i wyjścia**A/V OUT** (wyjście audio/video) Wyjście NTSC lub PAL z dźwiękiem monofonicznym**Wyjście HDMI** Złącze HDMI Mini**Cyfrowe wejście i wyjście** USB 2.0 High Speed; wspólne złącze A/V OUT**Zasilanie/inne****Źródła zasilania**

- Baterie alkaliczne AA (x4)
- Akumulatory litowe AA (x 4; dostępne w sprzedaży od innych dostawców)
- Akumulatory niklowo-wodorkowe (Ni-MH) AA (x 4; dostępne w sprzedaży od innych dostawców)
- Zasilacz sieciowy AC-5VX i złącze prądu stałego DC CP-04 (sprzedawane oddzielnie)

Żywotność baterii

(szacunkowa liczba zdjęć, które mogą być wykonane z nowymi lub całkowicie naładowanymi akumulatorami/bateriami)

Typ baterii/akumulatorów	Szacunkowa liczba zdjęć
Alkaliczne (dołączone do aparatu)	300
Litowe	700
Niklowo-wodorkowe (Ni-MH)	500

Standard CIPA, mierzony w trybie  (automatyczny) z użyciem baterii dołączonych do aparatu (tylko baterie alkaliczne) oraz karty pamięci SD.

Uwaga: Liczba możliwych do wykonania zdjęć z użyciem danych baterii/akumulatorów różni się w zależności od poziomu naładowania baterii/akumulatorów i zmniejsza się przy niskich temperaturach.

Wymiary aparatu

110,2 mm x 73,4 mm x 81,4 mm (szer. x wys. x głęb.), wyłączając wystające części

Ciężar aparatu

Około 341 g bez baterii/akumulatorów, akcesoriów i kart pamięci

Ciężar aparatu podczas fotografowania

Około 437 g, z bateriami/akumulatorami i kartą pamięci

Warunki pracy• **Temperatura:** 0°C – +40°C• **Wilgotność:** 80% lub mniej (bez skraplania)

System kolorów telewizora

NTSC (ang. **N**ational **T**elevisi**S**ystem **C**ommittee) to specyfikacja nadawania telewizji kolorowej stosowana głównie w USA, Kanadzie i Japonii. PAL (ang. **P**hase **A**lternation by **L**ine) to system telewizji kolorowej stosowany głównie w Europie i Chinach.

Uwagi

- Dane techniczne podlegają zmianie bez uprzedzenia. FUJIFILM nie odpowiada za straty spowodowane błędami w niniejszym podręczniku.
- Mimo tego, że monitor został wyprodukowany z zastosowaniem wysoce precyzyjnej technologii, mogą pojawiać się na nim małe jasne punkty i nietypowe kolory (szczególnie wokół tekstu). Jest to normalne zjawisko dla tego typu monitora i nie oznacza usterki. Nie ma to wpływu na zdjęcia wykonywane aparatem.
- Aparaty cyfrowe mogą nie pracować poprawnie pod wpływem silnych zakłóceń radiowych (np. pól elektrycznych, ładunków elektrostatycznych lub zakłóceń spowodowanych liniami elektroenergetycznymi).
- Z uwagi na rodzaj zastosowanego obiektywu mogą występować pewne zniekształcenia na skraju obrazu. To normalne zjawisko.

Notatki

Notatki

FUJIFILM

FUJIFILM Corporation

7-3, AKASAKA 9-CHOME, MINATO-KU, TOKYO 107-0052, JAPONIA

http://www.fujifilm.com/products/digital_cameras/index.html