

# FUJIFILM

## DIGITAL CAMERA X10

### Podręcznik użytkownika

Dziękujemy za zakup tego produktu. W niniejszym podręczniku opisano, jak używać aparatu cyfrowego FUJIFILM i dołączonego do niego oprogramowania. Przed rozpoczęciem użytkowania aparatu dokładnie i ze zrozumieniem przeczytaj podręcznik oraz ostrzeżenia z rozdziału „Dla własnego bezpieczeństwa” (📖 ii).

Aby uzyskać informacje o produktach pokrewnych, odwiedź naszą witrynę internetową znajdującą się pod adresem [http://www.fujifilm.com/products/digital\\_cameras/index.html](http://www.fujifilm.com/products/digital_cameras/index.html)

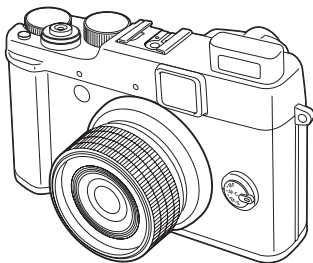

BL01600-E01 **PL**

Przed rozpoczęciem

Pierwsze kroki

Podstawy fotografowania  
i odtwarzania

Więcej o fotografowaniu

Więcej o odtwarzaniu

Filmy

Połączenia

Menu

Uwagi techniczne

Rozwiązywanie problemów

Załącznik



# Dla własnego bezpieczeństwa



## Przed rozpoczęciem użytkowania przeczytaj poniższe uwagi

### Uwagi dotyczące bezpieczeństwa



- Upewnij się, że aparat jest obsługiwany poprawnie. Przed rozpoczęciem użytkowania przeczytaj niniejsze uwagi dotyczące bezpieczeństwa oraz Podręcznik użytkownika.
- Po przeczytaniu niniejszych uwag dotyczących bezpieczeństwa przecho- wuj je w bezpiecznym miejscu.

### Informacje o symbolach

Przedstawione poniżej oznaczenia są używane w niniejszym dokumencie do wskazania stopnia obrażeń lub uszkodzeń mogących wynikać w przypadku zignorowania towarzyszących im informacji i nieoprawnego użycia urządzenia.

 <b>OSTRZEŻENIE</b>	Oznaczenie wskazuje prawdopodobieństwo wystąpienia śmierci lub poważnych obrażeń w przypadku zignorowania informacji.
 <b>PRZESTROGA</b>	Oznaczenie wskazuje prawdopodobieństwo wystąpienia obrażeń fizycznych lub uszkodzenia przedmiotów w przypadku zignorowania informacji.

Przedstawione poniżej oznaczenia są używane do wskazania rodzaju informacji, z którą należy się zapoznać.

	Trojkątne oznaczenia informują o konieczności zwrócenia uwagi na daną informację („Ważne”).
	Okrągłe oznaczenia z przekreśleniem informują o zakazie wykonywania danej czynności („Zabronione”).
	Wypełnione koła ze znakiem wykrzyknika informują o konieczności wykonania danej czynności („Wymagane”).

### OSTRZEŻENIE



Odłącz od gniazda zasilania.

**W przypadku wystąpienia problemu należy wyłączyć aparat, wyjąć akumulator i odłączyć zasilacz sieciowy.**

Jeśli z aparatu wydostaje się dym, są świeczone nietypowe kolory lub jeśli aparat jest w innym nietypowym stanie, jego dalsze użytkowanie może spowodować pożar lub porażenie prądem.

• Skontaktuj się ze sprzedawcą firmy FUJIFILM.

### OSTRZEŻENIE

**Należy uważać, aby do aparatu nie dostała się ciecz lub inne przedmioty.**

W przypadku dostania się cieczy lub innych przedmiotów do aparatu należy wyłączyć aparat, wyjąć akumulator i odłączyć zasilacz sieciowy.

Kontynuowanie używania aparatu może spowodować pożar lub porażenie prądem.

• Skontaktuj się ze sprzedawcą firmy FUJIFILM.



Chroń przed wodą



Nie wolno używać w łazience lub pod prysznicem.

**Nie wolno używać aparatu w łazience lub pod prysznicem.**

Może to spowodować pożar lub porażenie prądem.



Nie wolno demontować.

**Nigdy nie rozmontowywać ani nie modyfikować (nigdy nie otwierać obudowy).**

Nieprzestrzeżenie tego zalecenia może prowadzić do pożaru lub porażenia prądem.



Nie dotykać części wewnętrznych

**W przypadku gdy obudowa pęknie, w wyniku na przykład upadku, nie dotykać odkrytych części.**

Nieprzestrzeżenie tego zalecenia może prowadzić do porażenia prądem lub uszkodzenia ciała. Natychmiastowo wyjąć baterię, uważając aby nie zostać porażonym prądem lub się nie zranić się, a następnie zanieść produkt do miejsca zakupu po poradę.



**Nie należy wymieniać, nagrzewać, zbyt mocno zawiązać ani wyciągać przewodu zasilania ani umieszczać na nim ciężki przedmiotów.**

Czynności te mogą spowodować uszkodzenie przewodu i pożar lub porażenie prądem.

• W przypadku uszkodzenia przewodu, skontaktuj się ze sprzedawcą firmy FUJIFILM.



**Nie umieszczaj aparatu na niestabilnej powierzchni.**

W przeciwnym razie aparat może spaść lub przechylić się i spowodować obrażenia.



**Nie należy robić zdjęć, będąc w ruchu.**

Nie należy używać aparatu podczas chodzenia ani prowadzenia pojazdu. Może to spowodować upadek użytkownika lub wypadek drogowy.







**Nie wolno dotykać metalowych części aparatu w czasie burzy.**



Może to spowodować porażenie prądem wywołane przez ładunek elektryczny piorunu.



**Nie używaj akumulatora w sposób inny niż opisany.**

Włóż akumulator dostosowując oznaczenia „+” i „-” do odpowiednich oznaczeń w aparacie.

 <b>OSTRZEŻENIE</b>	
	<b>Nie przegrzewaj, nie modyfikuj ani nie demontuj akumulatora. Nie upuszczaj akumulatora ani nie narażaj go na wstrząsy. Nie przechowuj akumulatora z metalowymi produktami. Do ładowania akumulatora nie używaj ładowarek innych niż określone dla modelu.</b> Każde z tych działań może spowodować wybuch akumulatora lub wyciek, co może doprowadzić do pożaru lub odniesienia obrażeń.
	<b>Używaj tylko akumulatora i zasilaczy sieciowych określonych dla tego aparatu. Nie używaj napięć innych niż wskazane.</b> Używanie innych źródeł zasilania może doprowadzić do pożaru.
	<b>Jeśli dojdzie do wycieku z akumulatora, a ciecz dostanie się do oczu, lub zeknie ze skórą czy ubraniem, przemyj dany obszar czystą wodą i skontaktuj się z lekarzem lub natychmiast zadzwoń na numer alarmowy.</b>
	<b>Do ładowania akumulatora nie używaj innych ładowarek niż tutaj określone.</b> Ładowarka akumulatorów Ni-MH jest zaprojektowana dla akumulatorów FUJIFILM HR-AA Ni-MH. Używanie ładowarki do ładowania typowych akumulatorów lub akumulatorów innych typów może spowodować wyciek, przegrzanie lub wybuch.
	<b>Ryzyko wybuchu w przypadku błędnej wymiany akumulatora. Wymieniacz tylko na taki sam akumulator lub akumulator równoważnego typu.</b>
	<b>Podczas przenoszenia akumulatora włóż go do aparatu cyfrowego lub trzymaj w twardej opakowaniu. Przechowuj akumulator w twardej opakowaniu. Podczas rozładowywania akumulatora zakryj jego złącza taśmą izolacyjną.</b> Zetknięcie akumulatora z innymi metalowymi przedmiotami lub innym akumulatorem może spowodować zapłon lub wybuch.
	<b>Przechowuj karty pamięci w miejscach niedostępnych dla dzieci.</b> Ponieważ karty pamięci są małe może dojść do ich połknięcia przez dziecko. Przechowuj karty pamięci w miejscach niedostępnych dla dzieci. Jeśli dziecko połknie kartę pamięci, skontaktuj się z lekarzem lub zadzwoń na numer alarmowy.

 <b>PRZESTROGA</b>	
	<b>Nie używaj aparatu w miejscach, w których znajdują się opary benzyny, para, wilgoć lub kurz.</b> Może to spowodować pożar lub porażenie prądem.
	<b>Nie pozostawiaj aparatu w miejscach narażonych na działanie bardzo wysokich temperatur.</b> Nie zostawiaj aparatu w miejscach, takich jak wnętrze zamkniętego pojazdu ani nie wystawiaj go na działanie bezpośredniego światła słonecznego. Może to spowodować pożar.

 <b>PRZESTROGA</b>	
	<b>Przechowuj aparat w miejscach niedostępnych dla dzieci.</b> Urządzenie może spowodować obrażenia, gdy znajdzie się w zasięgu dziecka.
	<b>Nie umieszczaj ciężkich przedmiotów na aparacie.</b> W przeciwnym razie ciężki przedmiot może spaść lub przechylić się i spowodować obrażenia.
	<b>Nie przesuń aparatu z podłączonym zasilaczem sieciowym. Nie ciągnij za przewód zasilający w celu odłączenia zasilacza sieciowego.</b> Może to spowodować uszkodzenie przewodu zasilania lub kabli i doprowadzić do pożaru lub porażenia prądem.
	<b>Nie korzystaj z zasilacza sieciowego przy uszkodzonej wtyczce ani gdy wtyczka włożona do gniazdka jest luźna.</b> Może to spowodować pożar lub porażenie prądem.
	<b>Nie przykrywaj ani nie owijaj aparatu ani zasilacza sieciowego ścierką ani kocem.</b> Może to spowodować nagrzanie aparatu i grozi pożarem.
	<b>Jeśli czujesz aparat lub nie będzie on używany przez dłuższy czas, wyjmij akumulator i odłącz zasilacz sieciowy.</b> W przeciwnym razie może to spowodować pożar lub porażenie prądem.
	<b>Po zakończeniu ładowania odłącz ładowarkę od gniazdka sieciowego.</b> Pozostawienie podłączonej ładowarki może spowodować pożar.
	<b>Używanie lampy błyskowej zbyt blisko oczu fotografowanej osoby może spowodować tymczasowe ograniczenie zdolności wzrokowych.</b> Podczas robienia zdjęć niemowlętom i dzieciom należy zachować szczególną ostrożność.
	<b>Wymowna karta pamięci może za szybko wysunąć się z gniazda. Przytrzymaj ją palcem, a następnie delikatnie wyjmij z gniazda.</b>
	<b>Oddawaj aparat do okresowej kontroli i czyszczenia.</b> Kurz zgromadzony w aparacie może spowodować pożar lub porażenie prądem. • Skontaktuj się ze sprzedawcą firmy FUJIFILM, aby poprosić o czyszczenie wnętrza aparatu, które należy przeprowadzać co 2 lata. • Należy pamiętać, że nie jest to darmowa usługa.
	<b>Zdejmij palce z okienka lampy błyskowej przed wyzwoleniem błysku.</b> Nieprzestrzeżenie tego środka ostrożności może spowodować porażenia.
	<b>Utrzymuj okienko lampy błyskowej w czystości i nie używaj lampy błyskowej, gdy okienko jest zasłonięte.</b> Nieprzestrzeżenie tego środka ostrożności może spowodować powstanie dymu lub odbarwień.

**Źródło zasilania i akumulator**

\* Sprawdź typ akumulatora przed przeczytaniem poniższego opisu.

Objaśniono tu prawidłowe używanie akumulatorów i metody zwiększania ich żywotności. Nieprawidłowe użytkowanie akumulatorów może skrócić ich żywotność, a także doprowadzić do wycieku, nagrzania, ognia lub eksplozji.

**1 Aparat korzysta z akumulatorów litowo-jonowych**

- \* W momencie dostarczenia akumulator nie jest w pełni naładowany. Zawsze należy ładować akumulator przed jego użyciem.
- \* Podczas przenoszenia akumulatora wóź go do aparatu cyfrowego lub trzymaj w twardej opakowaniu.

**Właściwości akumulatora**

- Poziom naładowania akumulatora zmniejsza się stopniowo. Podczas robienia zdjęć należy używać akumulatora, który został niedawno naładowany (w ciągu ostatniego dnia lub dwóch).
- Aby maksymalnie wydłużyć żywotność akumulatora, wyłączaj aparat zaraz po przestaniu jego używania.
- Czas działania zmniejszy się w zimnych pomieszczeniach i niskich temperaturach. Należy zaopatrzyć się w dodatkowy, naładowany akumulator. Ilość dostępnej energii można także zwiększyć, wkładając akumulator do kieszeni lub innego ciepłego miejsca w celu jego

ogrzania, a następnie włożyć go do aparatu zaraz przed zrobieniem zdjęcia.

W przypadku używania poduszki podgrzewającej nie należy umieszczać akumulatora bezpośrednio na niej. Aparat może nie działać w przypadku używania częściowo rozładowanej baterii w zimnym otoczeniu.

**Ładowanie akumulatora**

- Akumulator można ładować za pomocą dołączonej ładowarki (w zestawie).
  - Akumulator można ładować w temperaturze otoczenia wynoszącej od 0°C do +40°C. Przeczytaj *Podręcznik użytkownika*, aby zapoznać się z czasem ładowania akumulatora.
  - Akumulator należy ładować w temperaturze otoczenia wynoszącej od +10°C do +35°C. W przypadku ładowania akumulatora w otoczeniu o temperaturze przekraczającej ten zakres ładowanie trwa dłużej z powodu zmniejszenia wydajności akumulatora.
  - Nie można ładować akumulatora w temperaturach równych 0°C i niższych.
- Akumulator litowo-jonowy nie wymaga całkowitego rozładowania przed rozpoczęciem procesu ładowania.
- Akumulator może być ciepły po naładowaniu lub zaraz po jego użyciu. Jest to normalne zjawisko.

- Nie wolno ładować w pełni naładowanego akumulatora.

**Żywotność akumulatora**

normalnych temperaturach akumulator starcza na co najmniej 300 cykli ładowania i rozładowania. Jeśli czas działania akumulatora znacznie się skróci, oznacza to, że okres jego przydatności dobiegł końca i należy go wymienić.

**Uwagi dotyczące przechowywania**

- Jeśli naładowany akumulator jest przechowywany przez długi okres, jego wydajność może się zmniejszyć. Jeśli akumulator nie będzie używany przez pewien czas, rozładuj go przed rozpoczęciem przechowywania.
- Jeśli aparat nie będzie używany przez długi okres, wyjmij akumulator z aparatu.
- Przechowuj w chłodnym miejscu.
  - Akumulator należy przechowywać w suchym miejscu o temperaturze otoczenia z zakresu od +15°C do +25°C.
  - Nie należy pozostawiać akumulatora w bardzo zimnych miejscach.

**Obsługa akumulatora****Informacje dotyczące bezpieczeństwa:**

- Nie należy przenosić ani przechowywać akumulatorów w pobliżu metalowych przedmiotów, takich jak naszyjniki czy spinki do włosów.
- Nie wolno nagrzewać akumulatora ani umieszczać go w ogniu.
- Nie wolno modyfikować ani demontować akumulatora.

- Do ładowania akumulatora nie należy używać ładowarek innych niż tutaj określone.
- Zużyty akumulator należy zutylizować w krótkim czasie.
- Nie należy upuszczać akumulatora ani narażać go na działanie silnych wstrząsów.
- Nie należy wystawiać akumulatora na działanie wody.
- Zawsze należy utrzymywać czystość złącz akumulatora.
- Nie wolno przechowywać akumulatorów w gorących miejscach. Jeśli akumulator będzie używany przez dłuższy okres, obudowa aparatu i akumulator mogą się nagrząć. Jest to normalne zjawisko. Jeśli zdjęcia mają być robione lub wyświetlane przez długi czas, należy skorzystać z zasilacza sieciowego.

**2 Aparat korzysta z alkalicznych baterii w rozmiarze AA lub akumulatorów Ni-MH (niklowo-wodorowy)**

\* Szczegółowe informacje dotyczące akumulatorów do użytku z aparatem zawiera *Podręcznik użytkownika* aparatu.

**Środki ostrożności dotyczące używania akumulatora**

- Nie wolno nagrzewać akumulatora ani umieszczać go w ogniu.
- Nie należy przenosić ani przechowywać akumulatorów w pobliżu metalowych przedmiotów, takich jak naszyjniki czy spinki do włosów.

- Nie wolno wystawiać akumulatorów na działanie wody, wilgoci ani przechowywać ich w wilgotnych pomieszczeniach.
- Nie wolno modyfikować ani demontować akumulatorów, w tym obudowy.
- Nie wolno wystawiać akumulatorów na działanie silnych wstrząsów.
- Nie należy używać akumulatorów, które przeciekają, są zdeformowane lub mają zmieniony kolor.
- Nie wolno przechowywać akumulatorów w ciepłych ani wilgotnych miejscach.
- Przechowuj aparat w miejscach niedostępnych dla niemowląt i dzieci.
- Upewnij się, że polaryzacja akumulatora (+ i -) jest poprawna.
- Nie łącz nowych akumulatorów z używanymi. Nie łącz rozładowanych akumulatorów z naładowanymi.
- Nie używaj jednocześnie akumulatorów różnych producentów.
- Jeśli aparat nie będzie używany przez długi okres, wyjmij akumulator z aparatu. Jeśli aparat zostanie bez włożonych akumulatorów, ustawienia daty i godziny zostaną zresetowane.
- Akumulatory są nagrzane po ich użyciu. Przed wyjęciem akumulatorów wyłącz aparat i odczekaj do momentu ochłodzenia akumulatorów.
- Ponieważ wydajność akumulatorów zmniejsza się w zimnym otoczeniu, ogrzej je przed użyciem przez umieszczenie w kieszeni. Akumulatory nie działają dobrze, gdy

są zimne. Normalna wydajność jest uzyskiwana po umieszczeniu ich w normalnej temperaturze.

- Brud (taki jak odciski palców) na złączach akumulatora zmniejszają poziom jego naładowania, co skraca działanie akumulatora. Przed włożeniem akumulatora należy oczyścić jego złącza za pomocą suchej, miękkiej szmatki.



Jeśli dojdzie do wycieku z akumulatora, przed załadowaniem nowego, należy wyczyścić komorę akumulatora.



Jeśli dojdzie do kontaktu cieczy wyciekającej z akumulatora ze skórą lub ubraniem, natychmiast przemyj ten obszar wodą. Ciecz z akumulatora może doprowadzić do utraty wzroku w przypadku jej zetknięcia z okiem. W tym przypadku nie wolno przecierać oczu. Wypłucz ciecz czystą wodą i skontaktuj się z lekarzem.

### ■ Poprawne używanie akumulatorów Ni-MH w rozmiarze AA

- Pozostawienie akumulatorów Ni-MH nieużywanych przez długi czas może spowodować zmniejszenie ich pojemności. Podobnie powtarzanie ładowania akumulatorów Ni-MH, które nie zostały całkowicie rozładowane, powoduje powstanie „efektu pamięci”. W obu przypadkach czas działania akumulatorów Ni-MH bardzo się skr-

ca. Aby zapobiec temu problemowi, rozładuj i naładuj akumulatory kilkakrotnie, używając funkcji „Rozładowywania akumulatorów” aparatu. Wspomniane powyżej zjawiska wynikają ze specyfiki akumulatorów Ni-MH, a nie z błędów produkcyjnych. Zapoznaj się z *Podręcznik użytkownika*, aby zapoznać się z procedurą „Rozładowywania akumulatorów”.

### ⚠ PRZESTROGA

Funkcji „Rozładowywania akumulatorów” nie wolno używać w przypadku baterii alkalicznych.

- Aby naładować akumulatory Ni-MH, użyj szybkiej ładowarki (sprzedawany oddzielnie). Zapoznaj się z instrukcjami dołączonymi do ładowarki, aby upewnić się, że jest ona używana poprawnie.
- Nie używaj jej do ładowania innych akumulatorów.
- Akumulatory po naładowaniu mogą być ciepłe.
- Mała ilość energii jest używana nawet, gdy aparat jest wyłączony — jest to spowodowane jego konstrukcją. Należy pamiętać, że pozostawienie akumulatorów Ni-MH w aparacie przez długi okres może spowodować ich rozładowanie i może spowodować, że nie będą one przydatne po naładowaniu.
- Nieużywane akumulatory Ni-MH rozkładają się, co zmniejsza ich żywotność.
- Jakość akumulatorów Ni-MH zmniejsza się znacznie przy ich szybkim

rozładowywaniu (np. przez ich rozładowywanie za pomocą lampy błyskowej). Do „Rozładowania akumulatorów” należy używać funkcji rozładowywania akumulatorów aparatu.

- Akumulatory Ni-MH mają ograniczony czas przydatności. Jeśli akumulator starcza na bardzo krótki czas mimo powtarzania rozładowywania i ponownego ładowania, oznacza to, że czas jego przydatności mógł dobiec końca.

### ■ Utylizacja akumulatorów

Przy utylizacji akumulatorów należy kierować się lokalnymi przepisami dotyczącymi utylizacji odpadów.

### 3 Uwagi dla obu modeli (1 2)

#### ■ Zasilacz sieciowy

Dla aparatu zawsze należy używać zasilacza sieciowego. Używanie zasilacza sieciowego innego niż zasilacz sieciowy firmy FUJIFILM może spowodować uszkodzenie aparatu cyfrowego. Szczegółowe informacje dotyczące zasilacza sieciowego znajdują się w *Podręcznik użytkownika* aparatu.

- Zasilacza sieciowego należy używać tylko w pomieszczeniach zamkniętych.
- Wtyczkę należy dokładnie podłączyć do gniazda sieciowego.
- Aparat cyfrowy firmy FUJIFILM należy wyłączyć przed odłączenia zasilacza od gniazda sieciowego. Aby odłączyć zasilacz, wyciągnij delikatnie wtyczkę. Nie ciągnij za przewód.

- Zasilacza sieciowego nie używaj z urządzeniami innymi niż aparat. Podczas używania zasilacz sieciowy nagrzewa się.
- Podczas używania zasilacz sieciowy nagrzewa się. Jest to normalne zjawisko.
- Nie demontuj zasilacza sieciowego. Demontaż może być niebezpieczny.
- Nie używaj zasilacza sieciowego w wilgotnych miejscach.
- Nie wystawiaj zasilacza sieciowego na silne wstrząsy.
- Zasilacz sieciowy może emitować szum. Jest to normalne zjawisko.
- Zasilacz używany w pobliżu radia może powodować jego zakłócenia. W tym przypadku należy przenieść aparat w miejsce bardziej oddalone od radia.

#### Przed rozpoczęciem używania aparatu

Nie kierować aparatu w kierunku źródeł jasnego światła, takich jak słońce czy bezchmurne niebo. Nieprzestrzeganie tych zaleceń może spowodować uszkodzenie czujnika obrazu.

#### Zdjęcia testowe przed fotografowaniem

Przed zrobieniem ważnych zdjęć (z weseł czy podróży zagranicznych) zawsze należy zrobić zdjęcie testowe, aby sprawdzić, czy aparat działa prawidłowo.

- Firma FUJIFILM Corporation nie może przyjąć odpowiedzialności za przypadkowe utraty (takie jak koszt zdjęcia lub utrata przychodu

fotografa) spowodowanych błędami dotyczącymi tego produktu.

#### Uwagi dotyczące praw autorskich

Obrazy wykonane za pomocą aparatu cyfrowego nie mogą być używane w sposób naruszający prawa autorskie bez uzyskania uprzedniej zgody ich właściciela. Wyjątkiem jest wykorzystanie zdjęć do użytku prywatnego. Należy pamiętać, że restrykcjami objęte jest wykonywanie zdjęć występów scenicznych, wydarzeń rozrywkowych i pokazów nawet, jeśli są one przeznaczone tylko do użytku prywatnego. Należy także pamiętać, że przekazywanie karty pamięci zawierającej obrazy lub dane chronione prawem autorskim jest możliwe tylko za zgodą właściciela tego prawa.

#### Obsługa aparatu cyfrowego

Aby obrazy były poprawnie zapisywane, podczas zapisywania obrazu nie należy potrząsać ani uderzać aparatem.

#### Ciekle kryształy

Jeśli wyświetlacz LCD został uszkodzony, należy szczególnie uważać na ciekle kryształy. W przypadku wystąpienia którejkolwiek z poniższych sytuacji należy podjąć natychmiastowe działanie.

- Wytrzyj ten obszar skóry ściereczką, następnie przemyj go dokładnie mydłem i bieżącą wodą.
- Jeśli ciekle kryształy dostaną się do oczu: Przemyjaj oczy czystą wodą przez co najmniej 15 minut, a następnie skontaktuj się z lekarzem.

- Jeśli ciekle kryształy zostaną pokłnięte:

Dokładnie wypłucz usta wodą. Wypij dużą ilość wody i zmuś się do wymiotów. Następnie skontaktuj się z lekarzem.

Mimo iż panel LCD jest produkowany za pomocą wysoce wyrafinowanych technologii, mogą występować czarne lub stale zaświecone punkty. Nie oznacza to usterki i nie ma wpływu na nagrywany obraz.

#### Informacje o znakach towarowych

**xD-Picture Card** i  są znakami handlowymi firmy FUJIFILM Corporation. Kroje pisma zawarte w niniejszym dokumencie zostały opracowane wyłącznie przez firmę DynaComware Taiwan Inc. Macintosh, QuickTime i Mac OS to znaki handlowe firmy Apple w USA i innych krajach. Windows 7, Windows Vista i logo Windows są znakami handlowymi grupy firm Microsoft. Adobe i Adobe Reader to znaki handlowe lub zarejestrowane znaki handlowe firmy Adobe Systems Incorporated w USA i/lub innych krajach. Logo SDHC i SDXC są znakami handlowymi SD-3C, LLC. Logo HDMI to znak handlowy. YouTube to znak handlowy firmy Google, Inc. Wszelkie pozostałe znaki handlowe użyte w niniejszym podręczniku są znakami handlowymi lub zarejestrowanymi znakami handlowymi ich właścicieli.

#### Uwagi dotyczące zakłóceń elektrycznych

Jeśli aparat ma być używany w szpitalach lub na lotniskach, należy pamiętać, że ten aparat może zakłócać działanie urządzeń znajdujących się w tych miejscach. Szczegółowe informacje można znaleźć w obowiązujących przepisach prawa.

#### Wyjaśnienie systemu telewizji kolorowej

- System NTSC: National Television System Committee — specyfikacje transmisji telewizji kolorowej przyjęte głównie w USA, Kanadzie i Japonii.
- System PAL: Phase Alternation by Line — system telewizji kolorowej przyjęty głównie w krajach europejskich i Chinach.

#### Print Exif (Exif ver. 2.3)

Format Exif Print jest nowym, poprawionym formatem plików aparatów cyfrowych zawierających różne informacje dotyczące wykonywania zdjęć, co zapewnia optymalne wydruki.

#### WAŻNA INFORMACJA: Przeczytać przed rozpoczęciem użytkowania oprogramowania

Eksport bezpośredni lub pośredni, całości lub części licencjonowanego oprogramowania bez pozwolenia odpowiednich organów zarządzających, jest zabroniony.

**UWAGI**

Aby uniknąć pożaru lub ryzyka porażenia prądem, chroń urządzenie przed deszczem i wilgocią.

Przeczytaj uważnie i ze zrozumieniem „Uwagi dotyczące bezpieczeństwa” przed rozpoczęciem użytkowania aparatu.

Nadchloran—zastosowanie mogą mieć specjalne zasady obchodzenia się z materiałem. Patrz <http://www.dtsc.ca.gov/hazardouswaste/perchlorate>.

**Utilizacja zużytych urządzeń elektrycznych i elektronicznych w gospodarstwach domowych**

**W Unii Europejskiej, Norwegii, Islandii i Liechtensteinie:** Ten symbol umieszczony na produkcie lub w instrukcji obsługi i gwarancji oraz/lub na opakowaniu oznacza, że tego produktu nie należy traktować jak zwykłego odpadu z gospodarstw domowych. Należy go natomiast oddać do odpowiedniego punktu zbiórki i recyklingu urządzeń elektrycznych i elektronicznych.



Dzięki właściwej utylizacji tego produktu pomagasz uniknąć potencjalnie negatywnych skutków dla środowiska i zdrowia ludzi, na które mogłoby mieć wpływ nieodpowiednie pozbycie się tego produktu.

Ten symbol na bateriach lub akumulatorach oznacza, że nie można ich traktować jak zwykłych odpadów z gospodarstw domowych.



Jeśli urządzenie zawiera łatwo wyjmowane baterie lub akumulatory, oddaj je po wyjęciu do utylizacji zgodnie z lokalnymi przepisami.

Recykling materiałów pomaga oszczędzać zasoby naturalne. Aby uzyskać bardziej szczegółowe informacje na temat recyklingu tego produktu, skontaktuj się lokalnym urzędem miasta, firmą odpowiadającą za wywóz odpadów lub miejscem sprzedaży produktu.

**W krajach poza Unią Europejską, Norwegią, Islandią i Liechtensteinem:** Jeśli chcesz pozbyć się tego produktu wraz z bateriami lub akumulatorami, skontaktuj się z lokalnymi władzami i zapytaj o właściwy sposób utylizacji.

**Deklaracja zgodności WE**

My

**Nazwa:** FUJIFILM Electronic Imaging Europe GmbH

**Adres:** Benzstrasse 2, 47533 Kleve, Niemcy

niniejszym deklarujemy, że produkt

**Nazwa produktu:** Aparat cyfrowy FUJIFILM X10

**Nazwa producenta:** FUJIFILM Corporation

**Adres producenta:** 7-3, AKASAKA 9-CHOME, MINATO-KU, TOKIO, 107-0052 JAPONIA

jest zgodny z następującymi normami:

**Bezpieczeństwo:** EN60065: 2002 + A1: 2006 + A11: 2008

**Kompatybilność elektromagnetyczna:** EN55022: 2006 + A1: 2007 klasa B

EN55024: 1998 + A1: 2001 + A2: 2003

EN61000-3-2: 2006

EN61000-3-3: 2008

zgodnie z dyrektywą w sprawie kompatybilności elektromagnetycznej (2004/108/WE) i dyrektywą niskonapięciową (2006/95/WE).



Kleve, Niemcy

1 Październik, 2011 r.

Miejsce

Data

Podpis, Dyrektor Zarządzający

# Informacje o tym podręczniku

Przed rozpoczęciem użytkowania aparatu, przeczytaj ten podręcznik i ostrzeżenia na stronach ii–vii. Aby uzyskać informacje na określony temat, skorzystaj ze źródeł podanych poniżej.

## ✓ **Spis treści** ..... ix

„Spis treści” zawiera przegląd całego podręcznika. Podano tu podstawowe czynności związane z obsługą aparatu.

## ✓ **Rozwiązywanie problemów**..... 111

Masz konkretny problem z aparatem? Odpowiedź znajdziesz tutaj.

## ✓ **Komunikaty i ekrany ostrzegawcze** ..... 116

Dowiedz się, co oznacza ta migająca ikona lub komunikat błędu na wyświetlaczu.

## **Karty pamięci**

Zdjęcia można zapisywać w pamięci wewnętrznej aparatu lub na opcjonalnych kartach pamięci SD, SDHC i SDXC ( 14), nazywanych w tym podręczniku „karty pamięci.”

## **Ostrzeżenie o wysokiej temperaturze**









Aparat wyłączy się automatycznie, zanim jego temperatura lub temperatura akumulatora przekroczy bezpieczny poziom. Zdjęcia zrobione w trakcie wyświetlania ostrzeżenia o wysokiej temperaturze mogą charakteryzować się wyższym poziomem „szumu” (kropkowania). Wyłącz aparat i poczekaj, aż ostygnie, przed jego ponownym włączeniem.









## **Konserwacja obudowy aparatu**

Aby zapewnić niezawodne działanie używanego aparatu cyfrowego, po każdym użyciu należy czyścić jego obudowę przy użyciu miękkiej suchej ściereczki. Nie stosować alkoholu, rozcieńczalników ani innych lotnych substancji chemicznych, które mogą odbarwić lub odkształcić skórę na obudowie aparatu. Wszelkie płyny należy natychmiast usuwać z aparatu przy użyciu miękkiej suchej ściereczki.



# Spis treści

Dla własnego bezpieczeństwa.....	ii	SP PROGRAM.....	33
Uwagi dotyczące bezpieczeństwa.....	ii	Blokada ostrości.....	34
Informacje o tym podręczniku.....	viii	Przycisk AFL/AEL.....	35
<b>Przed rozpoczęciem</b>		Blokowanie ekspozycji.....	35
Wstęp.....	1	Blokowanie ostrości.....	35
Symbole i konwencje.....	1	 Tryby makro i super makro (zbliżenia).....	36
Dołączone akcesoria.....	1	 Używanie lampy błyskowej (Super inteligentna lampa błyskowa).....	37
Części aparatu.....	2	 Korzystanie z samowyzwalacza.....	39
Wskaźniki aparatu.....	5	Zdjęcia seryjne (tryb serii/Seria (bracketing)).....	40
<b>Pierwsze kroki</b>		 Kompensacja ekspozycji.....	44
Mocowanie paska.....	8	Pomiar światła.....	45
Ładowanie akumulatora.....	10	Tryb ustawiania ostrości.....	46
Wkładanie akumulatora i karty pamięci.....	11	Opcje ramki ostrości.....	48
Włączanie i wyłączanie aparatu.....	15	Balans bieli.....	49
Podstawy konfiguracji.....	17	Przycisk Fn.....	51
<b>Podstawy fotografowania i odtwarzania</b>		 Inteligentne wykrywanie twarzy.....	52
Fotografowanie.....	18	 Rozpoznawanie twarzy.....	53
Przeglądanie zdjęć.....	22	Dodawanie nowych twarzy.....	53
<b>Więcej o fotografowaniu</b>		Wyświetlanie, edycja i usuwanie istniejących danych...54	
Tryb fotografowania.....	23	Fotografowanie w formacie RAW.....	55
<b>P:</b> PROGRAM AE.....	24	<b>Więcej o odtwarzaniu</b>	
<b>S:</b> PREF. CZASU.....	25	Opcje odtwarzania.....	56
<b>A:</b> PREF. PRZYSŁO.....	25	Zdjęcia seryjne.....	56
<b>M:</b> RĘCZNY.....	26	★ Ulubione: ocena zdjęć.....	56
<b>C1/C2:</b> NIESTANDARDOWE.....	27	Zoom podczas odtwarzania.....	57
<b>EXR (EXR AUTO/EXR Priorytet)</b> .....	28	Przeglądanie wielu zdjęć.....	58
 <b>AUTOMATYCZNY</b> .....	29	 <b>Usuwanie zdjęć</b> .....	59
<b>Adv. ADVANCED (ZAAWANSOWANY)</b> .....	29	Wyświetlanie informacji o zdjęciach.....	60
		Wyszukiwanie zdjęć.....	61

 <b>Pomoc fotoksiążki</b> .....	62	 <b>JAKOŚĆ ZDJĘCIA</b> .....	84
Tworzenie fotoksiążki .....	62	 <b>ZAKRES DYNAMICZNY</b> .....	84
Przeglądanie fotoksiążek .....	63	 <b>SYMULACJA FILMU</b> .....	85
Edycja i usuwanie fotoksiążek .....	63	 <b>PRZES. BAL. BIELI</b> .....	85
<b>Przeglądanie panoram</b> .....	64	 <b>KOLOR</b> .....	85
<b>Filmy</b>		 <b>WYOSTRZENIE</b> .....	85
<b>Nagrywanie filmów</b> .....	65	 <b>PODŚWIETL. TON</b> .....	85
Rozmiar klatki filmu (rozdzielczość) .....	66	 <b>PRZYCIEMNIJ TON</b> .....	85
 <b>Wyświetlanie filmów</b> .....	67	 <b>REDUKCJA ZAKŁÓCEN</b> .....	85
<b>Połączenia</b>		 <b>INTELIGENTNY ZOOM CYFROWY</b> .....	86
<b>Wyświetlanie zdjęć na telewizorze</b> .....	68	 <b>ZAAW.F.PRZEC.ROZM.</b> .....	86
<b>Drukowanie zdjęć przez USB</b> .....	70	 <b>WYKRYCIE TWARZY</b> .....	86
Podłączanie aparatu .....	70	 <b>TRYB AF</b> .....	86
Drukowanie wybranych zdjęć .....	70	 <b>ROZPOZNAWANIE TWARZY</b> .....	87
Drukowanie zamówienia drukowania DPOF .....	71	 <b>LAMPA BŁYSKOWA</b> .....	87
Tworzenie zamówienia drukowania DPOF .....	73	 <b>LAMPA ZEWNĘTRZNA</b> .....	87
<b>Przeglądanie zdjęć na komputerze</b> .....	76	 <b>UST. NIESTANDARD</b> .....	87
Instalacja oprogramowania .....	76	 <b>USTAW. SPECJ. WYŚ</b> .....	88
Podłączanie aparatu .....	80	 <b>TRYB FILMU</b> .....	88
<b>Menu</b>		 <b>TRYB AF (tryb)</b> .....	88
<b>Używanie menu: Tryb fotografowania</b> .....	82	<b>Używanie menu: Tryb odtwarzania</b> .....	89
Używanie menu fotografowania .....	82	Opcje menu odtwarzania .....	89
Opcje menu fotografowania .....	82	 <b>POMOC FOTOKSIAŻKI</b> .....	89
 <b>EXR</b> TRYB .....	82	 <b>WYSZUKIWANIE ZDJĘĆ</b> .....	89
 <b>TRYB Adv.</b> .....	82	 <b>KASUJ</b> .....	89
 <b>PROGRAMY</b> .....	82	 <b>OZN. DO PRZESŁ</b> .....	89
 <b>CZUŁOŚĆ ISO</b> .....	82	 <b>POKAZ SLAJDÓW</b> .....	90
 <b>ROZMIAR ZDJĘCIA</b> .....	83	 <b>KONWERSJA RAW</b> .....	91
		 <b>USUWANIE CZRW OCZU</b> .....	92
		 <b>CHRON</b> .....	92

 KADROWANIE.....	93	 PRZ.BLOK.AE/AF .....	102
 ZMIEN ROZMIAR .....	93	 RAW .....	102
 OBRÓT ZDJĘCIA .....	94	 PODGLĄD OSTROŚCI .....	102
 KOPIUJ .....	94	 POKRĘTŁO REGULACJI OSTROŚCI.....	103
 NOTATKA GŁOSOWA.....	95	 JEDN. SKALI ODL .....	103
 KASUJ ROZPOZN. TWARZY.....	95	 WSPOM. KADR.....	103
 ZAMÓWIENIE (DPOF).....	95	 PRZESTRZEN. KOLORU .....	104
 WSPÓŁ. PROPORCJI.....	96	 ZAPISZ ORG. OBRAZ .....	104
<b>Menu ustawień .....</b>	<b>97</b>	 AUT. OBR. OBRAZU .....	104
Używanie menu ustawień .....	97	 KOLOR TŁA.....	104
Opcje menu ustawień .....	98	 POMOC EKRANOWA .....	104
 DATA/CZAS .....	98	 SYSTEM VIDEO.....	104
 RÓŻNICA CZASU.....	98	 WYCZYŚĆ NIESTANDARDOWE.....	105
 言語/LANG.....	98	 OPCJE ZASILANIA.....	105
 DYSKRETNY.....	98		
 RESETUJ.....	99		
 FORMATOWANIE .....	99		
 WYŚWIETLANIE.....	99		
 NUMERACJA ZDJĘĆ .....	100		
 ZMIANA GŁOŚNOŚCI.....	100		
 GŁOŚNOŚĆ MIGAWKI.....	100		
 DŹWIĘK MIGAWKI.....	100		
 POZIOM DŹWIĘKU .....	101		
 JASNOŚĆ LCD.....	101		
 WYŁĄCZENIE PO:.....	101		
 TRYB SZYBKII START .....	101		
 PRZYCIŚK Fn .....	101		
 PODWOJNA STAB.....	101		
 USUWANIE CZRW OCZU .....	102		
 OŚWIETLACZ AF.....	102		
 TRYB BLOK. AE/AF .....	102		

## Uwagi techniczne

<b>Akcesoria opcjonalne .....</b>	<b>106</b>
Akcesoria firmy FUJIFILM.....	107
Mocowanie osłony przeciwsłonecznej obiektywu ....	109
Mocowanie filtrów (dostępne w ofercie innych producentów).....	109
<b>Obchodzenie się z aparatem.....</b>	<b>110</b>

## Rozwiązywanie problemów

<b>Rozwiązywanie problemów .....</b>	<b>111</b>
Komunikaty i ekrany ostrzegawcze .....	116

## Załącznik

<b>Pojemność pamięci wewnętrznej/karty pamięci .....</b>	<b>120</b>
Dane techniczne .....	121

## **Notatki**

---

---

---

---

---

---

---

---

---

---

---

---

---

---

---

---

---

---

---

---





---

---

---

## **Symbol i konwencje**

W niniejszym podręczniku zastosowano następujące symbole:

-  : Z tą informacją należy zapoznać się przed rozpoczęciem użytkowania, aby zapewnić prawidłowe działanie urządzenia.
-  : Wskazuje na informacje, o których należy pamiętać podczas używania aparatu.
-  : Dodatkowe informacje, które mogą być przydatne podczas używania aparatu.
-  : Inne strony w tym podręczniku, na których można znaleźć powiązane informacje.

Menu i inne informacje tekstowe na monitorze aparatu są wyświetlane tłustym drukiem. W celu zwiększenia czytelności informacji wygląd monitora na ilustracjach w tym podręczniku może być uproszczony.

## **Dołączone akcesoria**

Poniższe akcesoria zostały dołączone do aparatu:



Akumulator NP-50

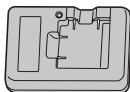

Ładowarka BC-45W

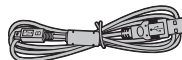

Kabel USB

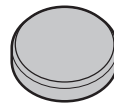

Pokrywa obiektywu



Płyta CD-ROM



Narzędzie do mocowania sprzączek



Metalowe sprzączki paska (x 2)

- Pasek na ramię
- Pokrywy ochronne (x 2)

## Części aparatu

Aby uzyskać więcej informacji, patrz strona, której numer podano na prawo od elementu.

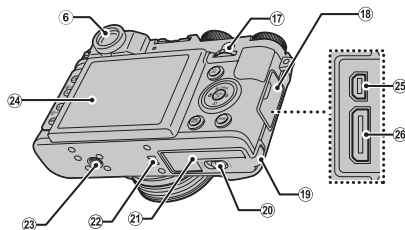
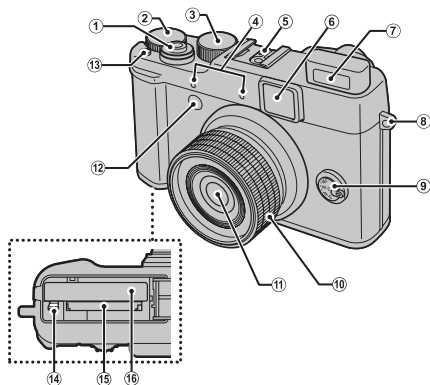

<b>1</b> Spust migawki.....	20	<b>10</b> Pierścień zmiany ogniskowej.....	19	<b>18</b> Osłona styków.....	68, 70, 80
<b>2</b> Pokrętko kompensacji ekspozycji...	44	<b>11</b> Obiektyw.....	110	<b>19</b> Pokrywa kabla złącza DC.....	107
<b>3</b> Pokrętko wyboru trybu.....	23	<b>12</b> Podświetlanie wspomagające AF...	102	<b>20</b> Zatrask pokrywy komory	
<b>4</b> Mikrofon (L/R).....	65	<b>13</b> Kontrolka samowyzwalacza.....	39	<b>21</b> Zatrask akumulatora.....	11
<b>5</b> Gorąca stopka.....	87, 106	<b>14</b> Przycisk <b>Fn</b> (funkcyjny).....	51	<b>22</b> Pokrywa komory baterii.....	11
<b>6</b> Okno wizjera.....	6	<b>15</b> Zatrask akumulatora.....	11, 13	<b>23</b> Głośnik.....	67, 95
<b>7</b> Lampa błyskowa.....	37	<b>16</b> Gniazdo karty pamięci.....	12	<b>24</b> Gniazdo statywu.....	5
<b>8</b> Ucho na pasek.....	8	<b>17</b> Komora akumulatora.....	11	<b>25</b> Monitor.....	5
<b>9</b> Pokrętko trybu ostrości.....	46	<b>18</b> Pokrętko główne.....	4	<b>26</b> Złącze kabla USB.....	68, 70, 80
				<b>26</b> Złącze kabla HDMI.....	68

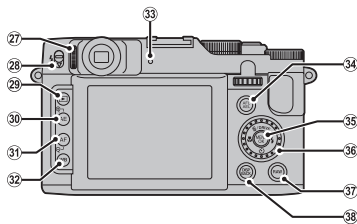

27	Regulacja dioptrii.....	4	32	Przycisk <b>WB</b> (balans bieli).....	49
28	⚡ przełącznik (wysuwania lampy błyskowej).....	37	33	Kontrolka .....	21
29	Przycisk <b>▶</b> (odtwarzani).....	15, 22	34	Przycisk <b>AFL/AEL</b> (blokada automatycznej ekspozycji/autofokusu).....	35, 47
30	Przycisk <b>AE</b> (automatyczna ekspozycja) .....	45	35	Wybierak (patrz poniżej)	
	Przycisk <b>Q</b> (powiększenie podczas odtwarzania).....	57	36	Pokrętło dodatkowe.....	4
31	Przycisk <b>AF</b> (autofokus).....	48	37	Przycisk <b>RAW</b> .....	55
	Przycisk <b>Q</b> (pomniejszenie podczas odtwarzania).....	57	38	Przycisk <b>DISP</b> (wyświetl)/ <b>BACK</b> .....	6, 21

### Wybierak

#### Przesuń kursor do góry (▲)

Przycisk **DRIVE** (📖 40)/  
Przycisk **🗑️** (usuń) (📖 22)

Przycisk **MENU/OK** (📖 17)

#### Przesuń kursor w lewo (◀)

Przycisk **👉** (makro) (📖 36)

#### Przesuń kursor w prawo (▶)

Przycisk **⚡** (lampa błyskowa) (📖 37)

#### Przesuń kursor w dół (▼)

Przycisk **🔄** (samowyzwalca) (📖 39)



### ● Pokręto główne/Pokręto dodatkowe

Aby ustawić wartość przysłony lub czas otwarcia migawki, obracaj pokrętłem głównym/dodatковым. Pokręto główne/dodatkové może także pełnić funkcję wybieraka, umożliwiając wybór określonych pozycji. Aby wyregulować ostrość w trybie **MF**, obracaj pokrętłem dodatkowym (📖 46).



Pokręto główne





Pokręto dodatkowe

Naciśnij środek pokręta głównego, aby wykonać określone działania, na przykład przełączyć pozycję ustawień w trybie **M**.



### ● Blokada regulacji

Aby zablokować przycisk **RAW** oraz wybieraka (**DRIVE**/) , naciśnij przycisk **MENU/OK**, aż pojawi się . Zapobiega to przypadkowemu naciśnięciu podczas robienia zdjęć. Blokadę można odblokować, naciskając przycisk **MENU/OK**, aż zniknie ikona .

### ● Regulacja dioptrii

Aparat fotograficzny posiada układ regulacji dioptrii, umożliwiając dopasowanie do indywidualnej ostrości widzenia. Aby ustawić ostry obraz w wizjerze, przesunąć element obsługi układu regulacji ostrości do góry lub do dołu.

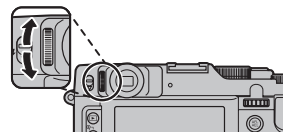



## Wskaźniki aparatu

Podczas fotografowania i odtwarzania pojawiać mogą się następujące wskaźniki. Wyświetlane wskaźniki różnią się w zależności od ustawień aparatu.

### ■ Fotografowanie

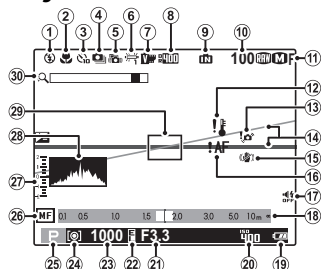

\* **IN**: informuje, że do aparatu nie włożono karty pamięci, a zdjęcia będą zapisywane w pamięci wewnętrznej aparatu (📖 12).

1	Tryb lampy błyskowej.....	37	16	Ostrzeżenie dotyczące ostrości.....	20, 116
2	Tryb makro (zbliżenia).....	36	17	Wskaźnik trybu dyskretnego.....	21, 98
3	Wskaźnik samowyzwalacza.....	39	18	Wskaźnik odległości.....	46
4	Tryb zdjęć seryjnych.....	40	19	Poziom naładowania akumulatora..	16
5	Zaawansowana funkcja przeciwdziałania rozmyciu.....	29, 86	20	Czułość.....	82
6	Balans bieli.....	49	21	Przysłona.....	25, 26
7	Symulacja filmu.....	85	22	Wskaźnik blokady AE.....	35
8	Zakres dynamiczny.....	84	23	Czas otwarcia migawki.....	25, 26
9	Wskaźnik pamięci wewnętrznej*		24	Pomiar światła.....	45
10	Liczba dostępnych zdjęć.....	120	25	Tryb fotografowania.....	23
11	Rozmiar zdjęcia/Jakość.....	83, 84	26	Wskaźnik ręcznej regulacji ostrości.....	46
12	Ostrzeżenie dotyczące temperatury.....	viii, 116	27	Wskaźnik ekspozycji.....	44
13	Ostrzeżenie przed rozmyciem.....	38, 116	28	Histogram.....	7
14	Poziom elektroniczny.....	88	29	Ramka ostrości.....	34
15	Tryb podwójnej stabilizacji.....	101	30	Inteligentny zoom cyfrowy.....	86

### ■ Odtwarzanie

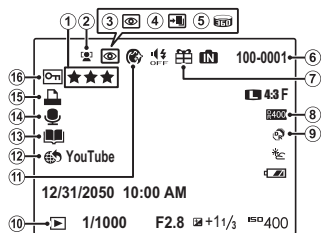

1	Ulubione.....	56	8	Zakres dynamiczny.....	84
2	Wskaźnik inteligentnego wykrywania twarzy.....	52, 92	9	Tryb <b>EXR</b> .....	28
3	Wskaźnik usuwania efektu czerwonych oczu.....	92	10	Wskaźnik trybu odtwarzania.....	22, 56
4	Tryb prof. ostrość, tryb prof. słabe światło.....	31, 32	11	Poprawa portretu.....	33
5	Panorama ruchowa.....	30, 64	12	Oznaczone do przesłania.....	89
6	Numer zdjęcia.....	100	13	Pomoc fotoksiążki.....	62
7	Podarowane zdjęcie.....	56	14	Wskaźnik notatki głosowej.....	95
			15	Wskaźnik wydruku DPOF.....	71
			16	Chronione zdjęcie.....	92

## Tryb wyświetlania

Naciśnij **DISP/BACK**, aby zmienić tryb wyświetlania jak za-  
prezentowano poniżej:

- Fotografowanie

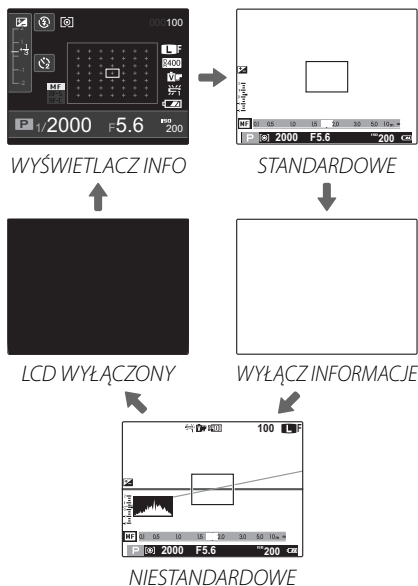

Po wyborze **WYŚWIETLACZ INFO** lub **LCD WYŁĄCZONY**, wyświetlacz, w zależności od wykonywanej operacji, może powrócić do trybu **STANDARDOWE**.

### Widok niestandardowy

Wyświetlane pozycje wybiera się przy użyciu opcji wyświetlania **USTAW. SPECJ. WYŚ** w menu fotografowania (88).

### Celownik optyczny

Ten wyświetlacz nie uwzględnia cyfrowych efektów wideo i umożliwia bezpośrednie oglądanie obiektów bez opóźnienia w wyświetlaniu. Ostrość obiektów jest zawsze odpowiednio ustawiona, umożliwiając ocenę jakości obrazu w dowolnym momencie.



- Żadne informacje nie są wyświetlane.
- Obraz widziany w celowniku może się nieznacznie różnić od końcowej fotografii ze względu na paralaksę.
- Pokrycie kadru wynosi około 85% (natomiast współczynnik kształtu obrazu wynosi 4:3).
- W zależności od pozycji zoomu, w celowniku widoczna jest część obiektywu.

## • Odtwarzanie

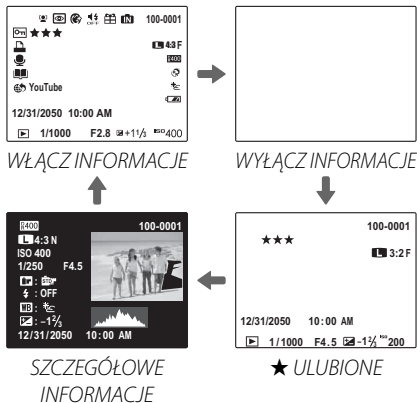

## ● Histogramy

Histogramy przedstawiają rozkład ilościowy elementów o różnej jasności w zdjęciu. Jasność jest przedstawiona na osi poziomej, a liczba pikseli na osi pionowej.

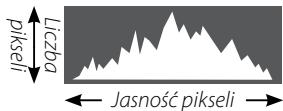

← Jasność pikseli →

Cienie Obszary prześwietlone

**Optymalna ekspozycja:** Piklese rozkładają się w formie równomiernej krzywej w całym zakresie jasności.



**Nadmierna ekspozycja (zdjęcie prześwietlone):** Większość pikseli znajduje się po prawej stronie wykresu.



**Niewystarczająca ekspozycja (zdjęcie niedoświetlone):** Większość pikseli znajduje się po lewej stronie wykresu.



# Mocowanie paska

Przypnij sprzączki paska do aparatu, a następnie zamocuj pasek.

## 1 Otwórz sprzączkę paska.

Przy użyciu narzędzia do mocowania sprzączek otwórz sprzączkę paska w sposób pokazany na ilustracji.

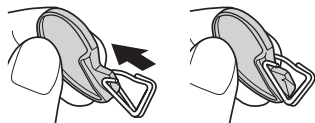

Narzędzie należy przechowywać w bezpiecznym miejscu. Będzie ono potrzebne do otwarcia sprzączek paska podczas zdejmowania paska.

## 2 Umieść sprzączkę paska w uchu.

Zawieś sprzączkę w otworze ucha paska. Odłącz narzędzie, drugą dłonią utrzymując sprzączkę na miejscu.

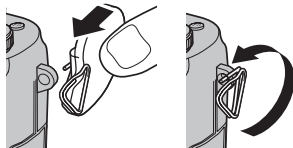

## 3 Przeprowadź sprzączkę przez ucho paska.

Całkowicie obróć sprzączkę w uchu paska, aż do jej zamknięcia.

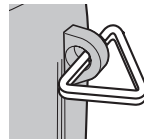

## 4 Zamocuj pokrywę ochronną.

Umieść pokrywę ochronną na uchu w sposób pokazany na ilustracji — czarną stroną pokrywy zwróconą w stronę aparatu. Potwórz czynności 1–4 w przypadku drugiego ucha.

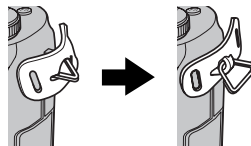

**5 Włóż pasek.**

Przełóż pasek przez pokrywę ochronną i przez sprzączkę paska.

**6 Zamocuj pasek.**

Zamocuj pasek zgodnie z ilustracją. Potwórz czynności 5–6 w przypadku drugiego ucha.

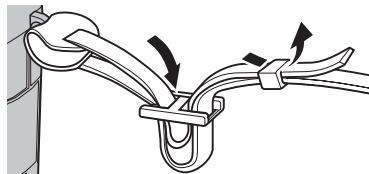

Aby uniknąć upuszczenia aparatu, należy się upewnić, że pasek jest prawidłowo zamocowany.

# Ładowanie akumulatora

W momencie dostawy akumulator nie jest naładowany. Naładuj akumulator przed użyciem.

- 1 Włóż akumulator do dołączonej ładowarki.**  
Włóż akumulator, ustawiając go zgodnie z oznaczeniami ⊖Ⓜ⊕.

Aparat korzysta z akumulatora NP-50.

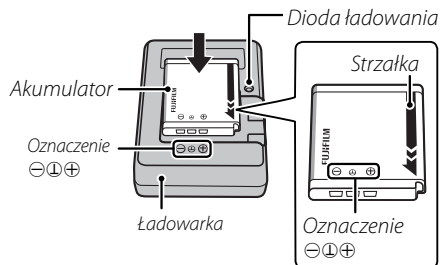

- 2 Podłącz ładowarkę do gniazda zasilania.**  
Podłącz ładowarkę do gniazda zasilania w pomieszczeniu. Zaświeci się wskaźnik ładowania.

## Kontrolka ładowania

Kontrolka ładowania informuje o stanie ładowania akumulatora w następujący sposób:

Kontrolka ładowania	Stan akumulatora	Działanie
Wyłączona	Akumulator nie jest włożony.	Włóż akumulator.
	Akumulator całkowicie naładowany.	Wyjmij akumulator.
Włączona	Trwa ładowanie akumulatora.	—
Miga	Usterka akumulatora.	Odłącz ładowarkę od zasilania i wyjmij akumulator.

- 3 Naładuj akumulator.**  
Wyjmij akumulator po zakończeniu ładowania. Skorzystaj z danych dotyczących czasu ładowania (📖 124) (zwróć uwagę, że czas ładowania wydłuża się w niskiej temperaturze).



Kiedy ładowarka nie jest używana, odłącz ją od gniazda zasilania.

# Wkładanie akumulatora i karty pamięci

Aparat może zapisywać zdjęcia w pamięci wewnętrznej, ale do zapisania większej ilości zdjęć można używać opcjonalnych **kart pamięci** SD, SDHC i SDXC (sprzedawane oddzielnie). Po naładowaniu akumulatora włóż akumulator i kartę pamięci do aparatu zgodnie z opisem poniżej.

## 1 Otwórz pokrywę komory akumulatora.

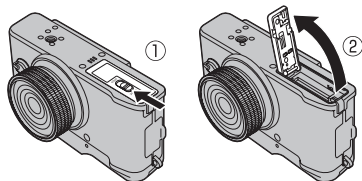

Przed otwarciem pokrywy komory akumulatora należy upewnić się, czy aparat został wyłączony.



- Nie wolno otwierać pokrywy komory akumulatora, kiedy aparat jest włączony. Nieprzestrzeżenie tego środka ostrożności może spowodować uszkodzenie plików zdjęć lub karty pamięci.
- Należy stosować nadmiernej siły do otwierania i zamykania pokrywy komory akumulatora.

## 2 Włóż akumulator

Dopasuj pomarańczowy pasek na akumulatorze do pomarańczowego zatrzasku akumulatora i wsuń akumulator do aparatu, trzymając zatrzask akumulatora dociśnięty do boku. Sprawdź, czy akumulator jest dobrze zablokowany zatrzaskiem.

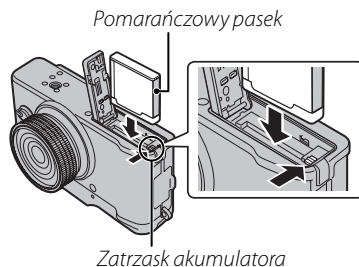

Włóż akumulator dobrą stroną. **NIE używaj siły ani nie próbuj włożyć akumulatora do góry nogami lub tyłem do przodu.** Gdy akumulator jest ułożony poprawnie, daje się łatwo wsunąć do aparatu.

### 3 Włóż kartę pamięci.

Trzymając kartę pamięci w sposób pokazany po prawej stronie, wsuń ją do końca gniazda, aż usłyszysz „kliknięcie”.

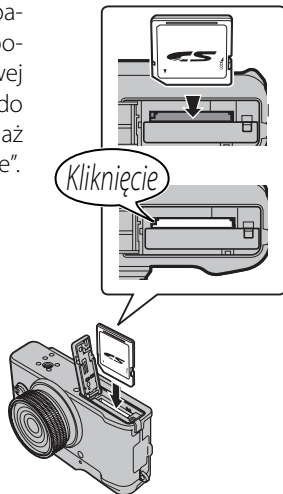

- Sprawdź czy karta jest ułożona poprawnie. Nie wkładaj karty pod kątem ani na siłę. Jeśli karta pamięci nie została włożona poprawnie lub nie włożono jej wcale, wskaźnik  pojawi się na monitorze LCD, a do nagrywania i odtwarzania zdjęć używana będzie pamięć wewnętrzna.

- Karty pamięci SD/SDHC/SDXC można zablokować, uniemożliwiając sformatowanie karty lub usunięcie zdjęć. Przed włożeniem karty pamięci SD/SDHC/SDXC, przesunij blokadę zapisu w położenie odblokowane.

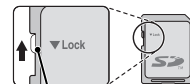

*Blokada zapisu*

### 4 Zamknij pokrywę komory akumulatora.

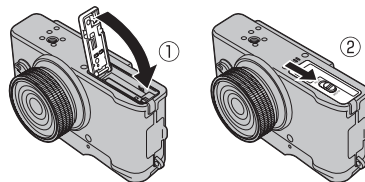



## Akumulatory

- Oczyszczyć styki akumulatora miękką, suchą ściereczką. Nieprzestrzeganie tego środka ostrożności może uniemożliwić naładowania akumulatora.
- Nie przyklejaj naklejek ani żadnych przedmiotów do akumulatora. Nieprzestrzeganie tego zalecenia może uniemożliwić wyjęcie akumulatora z aparatu.
- Nie zwieraj styków akumulatora. Akumulator może się przegrzać.
- Przeczytaj przestrogi w rozdziale „Źródło zasilania i akumulator” (iv).
- Używaj tylko ładowarek przeznaczonych do użytku z tym akumulatorem. Nieprzestrzeganie tego środka ostrożności może spowodować błędne działanie produktu.
- Nie usuwaj oznaczeń z akumulatora ani nie próbuj oddzielać ani odklejać zewnętrznej obudowy.
- Kiedy akumulator nie jest używany, poziom jego naładowania zmniejsza się stopniowo. Naładuj akumulator dzień lub dwa przed użyciem.

## Używanie zasilacza sieciowego

- Aparat może być zasilany przez opcjonalny zasilacz sieciowy i złącze DC (sprzedawane oddzielnie). Aby uzyskać szczegółowe informacje, skorzystaj z instrukcji dołączonych do zasilacza sieciowego i złącza DC.
- W zależności od kraju lub regionu sprzedaży, jeśli aparat zostanie włączony, gdy jest zasilany przez zasilacz sieciowy, może rozpocząć się pokaz slajdów trybu demonstracyjnego. Naciśnij spust migawki, aby zakończyć pokaz.

## Wyjmowanie akumulatora i karty pamięci

Przed wyjęciem akumulatora lub karty pamięci **wyłącz aparat** i otwórz pokrywę komory akumulatora.

Aby wyjąć akumulator, naciśnij zatrzask akumulatora w bok, a następnie wysuń akumulator z aparatu zgodnie z ilustracją.



Zatrzask akumulatora

Aby wyjąć kartę pamięci, wciśnij ją i powoli odblokuj. Kartę można potem wyjąć ręką. Wyjmowana karta pamięci może za szybko wysunąć się z gniazda. Przytrzymaj ją palcem, a następnie delikatnie wyjmij z gniazda.

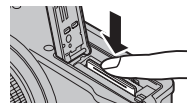

## ■ Kompatybilne karty pamięci

Karty pamięci FUJIFILM i SanDisk SD, SDHC i SDXC zostały zatwierdzone do użytkowania w tym aparacie. Pełna lista zatwierdzonych kart pamięci jest dostępna pod adresem [http://www.fujifilm.com/support/digital\\_cameras/compatibility/](http://www.fujifilm.com/support/digital_cameras/compatibility/). Nie gwarantuje się poprawnej pracy innych kart. W aparacie nie można stosować kart **xD-Picture Card** ani **MultiMediaCard (MMC)**.

## 📄 Karty pamięci

- **Nie wyłączaj aparatu i nie wyjmuj karty pamięci podczas formatowania karty pamięci lub podczas zapisywania danych na karcie bądź ich usuwania.** Nieprzestrzeganie tego środka ostrożności może spowodować uszkodzenie karty.
- Sformatuj karty pamięci SD/SDHC/SDXC przed pierwszym użyciem i pamiętaj o ponownym sformatowaniu wszystkich kart pamięci po ich użyciu w komputerze lub urządzeniu innym od tego aparatu. Aby uzyskać więcej informacji na temat formatowania kart pamięci, patrz „**📄 FORMATOWANIE**” (🗨️ 99).
- Karty pamięci są małe i mogą zostać połknięte. Przechowuj karty pamięci w miejscach niedostępnych dla dzieci. Jeśli dziecko połknie kartę pamięci, należy natychmiast uzyskać pomoc lekarską.

- Adaptery miniSD lub microSD większe lub mniejsze od standardowych wymiarów karty SD/SDHC/SDXC mogą nie wysuwać się normalnie; jeśli karta się nie wysuwa, zanieś aparat do autoryzowanego serwisu. Nie wyciągaj karty na siłę.
- Nie umieszczaj etykiet na kartach pamięci. Odklejająca się etykieta może spowodować usterkę aparatu.
- W przypadku niektórych rodzajów kart pamięci SD/SDHC/SDXC, nagrywanie filmów może być przerywane. Podczas nagrywania filmów HD lub filmów z wysoką prędkością używaj karty **CLASS 10** lub lepszej.
- Dane zapisane w pamięci wewnętrznej mogą zostać usunięte lub uszkodzone podczas naprawy aparatu. Należy zwrócić uwagę, że osoba przeprowadzająca naprawę będzie mogła zobaczyć zdjęcia znajdujące się w pamięci wewnętrznej.
- Formatowanie karty pamięci lub pamięci wewnętrznej w aparacie powoduje utworzenie folderu, w którym przechowywane są zdjęcia. Nie wolno zmieniać ani usuwać tego folderu, ani też używać komputera lub innego urządzenia w celu edycji, usuwania lub zmiany nazwy plików zdjęć. Zawsze używaj aparatu do usuwania zdjęć z kart pamięci i pamięci wewnętrznej. Przed rozpoczęciem edycji lub zmiany nazw plików, skopiuj zdjęcia do komputera i edytuj oraz zmieniaj nazwy kopii, a nie oryginałów.

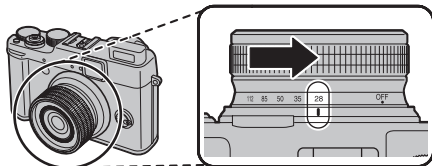

## Włączanie i wyłączenie aparatu

Aby włączyć aparat, przekręć pierścień zoomu jak pokazano.



Aby wyłączyć aparat, przekręć pierścień zoomu do pozycji **OFF**.

### Włączanie trybu odtwarzania

Naciśnij przycisk , aby rozpocząć odtwarzanie. Aby powrócić do trybu fotografowania, naciśnij ponownie przycisk  lub przyciśnij do połowy spust migawki.



- Niepełne przekręcenie pierścienia zoomu do pozycji **OFF** powoduje zużywanie energii akumulatora.
- Odciski palców i inne zabrudzenia na obiektywie mogą mieć negatywny wpływ na zdjęcia. Utrzymuj obiektyw w czystości.

### Włączanie aparatu w trybie odtwarzania

Aby włączyć aparat i rozpocząć odtwarzanie, naciśnij przycisk  na około sekundę.

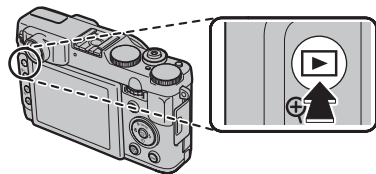

Aby wyłączyć aparat, naciśnij ponownie przycisk .







Aparat nie przechodzi do trybu fotografowania podczas naciśnięcia spustu migawki.

**Wyłączenie automatyczne**

Aparat fotograficzny wyłączy się automatycznie, jeśli nie wykona się żadnych czynności przez czas wybrany w menu **WYŁĄCZENIE PO:** (101). Aby ponownie uruchomić aparat po automatycznym wyłączeniu, przekręć pierścień zoomu do pozycji **OFF** i włącz aparat.

**Poziom naładowania akumulatora**

Poziom naładowania akumulatora jest wyświetlany w następujący sposób:

Wskaźnik	Opis
 (biały)	Akumulator częściowo rozładowany.
 (biały)	Akumulator rozładowany w ponad 50%.
 (czerwony)	Niski poziom naładowania akumulatora. Naładuj jak najszybciej.
 (miga na czerwono)	Akumulator jest rozładowany. Wyłącz aparat i naładuj akumulator.

# Podstawy konfiguracji

Po pierwszym włączeniu aparatu pojawi się okno dialogowe wyboru języka. Przeprowadź konfigurację aparatu zgodnie z opisem poniżej (aby uzyskać informacje o resetowaniu zegara lub zmianie języków, patrz strona 98).

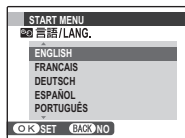

## 1 Wyróżnij język i naciśnij **MENU/OK**.





Naciśnij **DISP/BACK**, aby pominąć bieżący krok. Pominięte kroki zostaną wyświetlone przy następnym uruchomieniu aparatu.



## 2 Wyświetli się data i godzina. Naciskaj wybierak w lewo lub prawo, aby wyróżnić rok, miesiąc, dzień, godzinę lub minuty i naciskaj wybierak w górę lub w dół, aby dokonać zmian. Aby zmienić kolejność wyświetlania roku, miesiąca i dnia, wyróżnij format daty i naciskaj wybierak w górę lub w dół. Naciśnij **MENU/OK** po zakończeniu regulacji ustawień.

## 3 Wyświetlą się opcje zarządzania energią. Naciskaj wybierak w górę lub w dół, aby wyróżnić jedną z następujących opcji, a następnie naciśnij **MENU/OK**:

-  **OSZCZĘDZANIE:** Oszczędzanie energii akumulatora.
-  **WYRAŹNY LCD:** Wybierz tę opcję, aby uzyskać na monitorze jaśniejszy obraz o wyższej jakości.

### Zegar aparatu

Jeśli akumulator zostanie wyjęty na długi okres, zegar aparatu zostanie wyzerowany i po włączeniu aparatu wyświetli się okno dialogowe wyboru języka.



# Fotografowanie

W tym rozdziale opisano podstawowe informacje dotyczące fotografowania.

## 1 Wybierz tryb.



Po przekręceniu pokrętki wyboru trybu na pozycję **EXR** na wyświetlaczu LCD pojawi się .

### Ikony programów (📖 28)

Aparat automatycznie wybiera odpowiedni program.



### Ikona

W trybie  aparat nieustannie dostosowuje ostrość i wyszukuje twarze, co powoduje zwiększone zużycie energii akumulatora. Na monitorze LCD wyświetla się .



- Aparat analizuje scenę i wybiera preferowany tryb **EXR** po naciśnięciu spustu migawki do połowy (📖 29).
- Aby wysunąć lampę błyskową, gdy oświetlenie jest słabe, naciśnij przełącznik wysuwania lampy błyskowej (📖 37).

## 2 Wykadruj zdjęcie.

Wykadruj zdjęcie na wyświetlaczu, używając pierścienia zmiany ogniskowej. Wyświetlany jest wskaźnik zoomu.

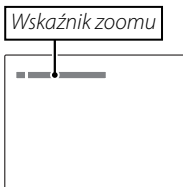
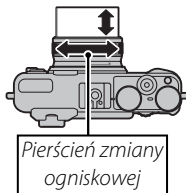

### Blokada ostrości

Użyj blokady ostrości ( 34), aby ustawić ostrość na obiektach znajdujących się poza ramką ostrości.

### Trzymanie aparatu

Trzymaj aparat stabilnie obiema rękami i przyciągnij łokcie do boków. Potrzęsanie rękami lub niestabilne trzymanie aparatu może powodować rozmycie zdjęcia.

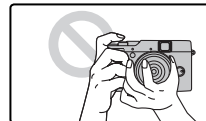

Aby zapobiec wykonaniu nieostrego lub zbyt ciemnego (nieoświetlonego) zdjęcia, trzymaj palce i wszelkie przedmioty z dala od obiektywu i lampy błyskowej.

### 3 Ustaw ostrość.

Aby ustawić ostrość, naciśnij spust migawki do połowy.



**Jeśli aparat może ustawić ostrość**, włączą się dwa sygnały dźwiękowe, a kontrolka zaświeci się na zielono.

**Jeśli aparat nie może ustawić ostrości**, ramka ostrości zmieni kolor na czerwony, wyświetli się **!AF**, a kontrolka będzie migać na zielono. Zmień kompozycję kadru lub użyj blokady ostrości (📖 34).

### 4 Zrób zdjęcie.

Płynnie wciśnij spust migawki do końca, aby wykonać zdjęcie.



### Spust migawki

Spust migawki ma dwa położenia. Naciśnięcie spustu migawki do połowy (①) powoduje ustawienie ostrości i ekspozycji; aby wykonać zdjęcie, wciśnij spust migawki do końca w dół (②).

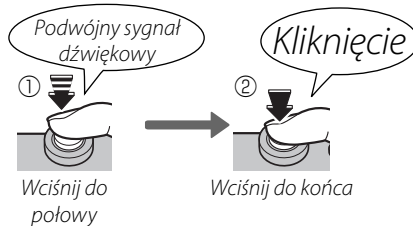



Aby pomóc w ustawieniu ostrości, może zapalić się lampa wspomagająca AF, jeśli obiekt jest słabo oświetlony (📖 102). Aby uzyskać informacje o używaniu lampy błyskowej przy słabym oświetleniu, patrz strona 37.

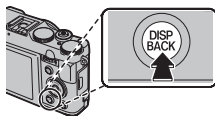

### Tryb dyskretny

W sytuacjach gdy dźwięk lub światło aparatu mogą być niepożądane, przytrzymaj przycisk **DISP/BACK** wciśnięty, aż wyświetli się .



Głośnik aparatu, lampa błyskowa, podświetlenie wspomagające AF i kontrolka samowyzwalacza są wyłączone oraz nie można regulować głośności i ustawień lampy błyskowej (pamiętaj, że lampa błyskowa będzie się włączała przy wyborze programu )<sup>4</sup>). Aby przywrócić normalne działanie, trzymaj przycisk **DISP/BACK** wciśnięty, aż ikona <sup>4</sup> przestanie być wyświetlana.

### Kontrolka

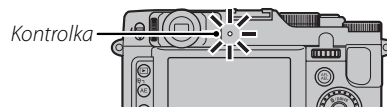

Kontrolka informuje o stanie aparatu w następujący sposób:

Kontrolka	Stan aparatu
Świeci się na zielono	Ostrość zablokowana.
Miga na zielono	Ostrzeżenie dotyczące rozmycia, ostrości lub ekspozycji. Można wykonać zdjęcie.
Miga na zielono i pomarańczowo	Zapisywanie zdjęć. Można wykonywać dalsze zdjęcia.
Świeci na pomarańczowo	Zapisywanie zdjęć. W tej chwili nie można wykonywać kolejnych zdjęć.
Miga na pomarańczowo (Szybko)	Ładowanie lampy błyskowej; jeśli w tym czasie zostanie wykonane zdjęcie, lampa błyskowa nie zadziała.
Miga na pomarańczowo (Powoli)	Pierścień zoomu jest ustawiony na pozycji pomiędzy ON a OFF. Nie można robić zdjęć.
Miga na czerwono	Błąd obiektywu lub pamięci (karta pamięci pełna lub niesformatowana, błąd formatowania lub inny błąd pamięci).

### Ostrzeżenia

Na ekranie pojawiają się szczegółowe ostrzeżenia. Aby uzyskać więcej informacji, patrz strony 116–119.

# Przeglądanie zdjęć

Zdjęcia można wyświetlać na monitorze. W przypadku wykonywania ważnych zdjęć, wykonaj zdjęcie próbne i sprawdź rezultat na monitorze.

## 1 Naciśnij przycisk .

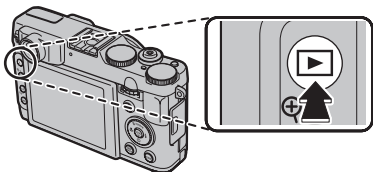

Ostatnie zdjęcie zostanie wyświetlone na monitorze.



## 2 Wyświetl więcej zdjęć.

Naciskaj wybierak w prawo, aby wyświetlać zdjęcia w kolejności ich wykonania, lub w lewo, aby wyświetlać je w odwrotnej kolejności.



Naciśnij spust migawki, aby wyjść z trybu fotografowania.

### **Usuwanie zdjęć**

Aby usunąć zdjęcie aktualnie wyświetlane na monitorze, naciśnij wybierak do góry .



Aby zamknąć program bez usuwania zdjęcia, wybierz polecenie **ANULUJ** i naciśnij **MENU/OK**.

### **Menu odtwarzania**

Zdjęcia można również usuwać z menu odtwarzania  59).

# Tryb fotografowania

Wybierz tryb fotografowania w zależności od sceny lub rodzaju fotografowanego obiektu. Aby wybrać tryb fotografowania, przekręć pokrętkę trybu na żądane ustawienie. Dostępne są następujące tryby:

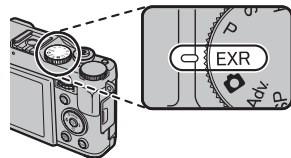

**EXR:** Zwiększ ostrość, zmniejsz szum, zwiększ zakres dynamiczny lub pozwól aparatowi automatycznie dostosować ustawienia do sceny (📖 28).

**📷 (AUTOMATYCZNY):** Prosty tryb „skieruj aparat i zrób zdjęcie” zalecany dla początkujących użytkowników aparatów cyfrowych (📖 29).

**Adv. (ADVANCED (ZAAWANSOWANE)):** Zaawansowane techniki w łatwym wydaniu (📖 29).

**P, S, A, M:** Wybierz jeden z tych trybów, aby uzyskać pełną kontrolę nad ustawieniami aparatu, w tym nad przysłoną (**M i A**) i/lub czasem otwarcia migawki (**M i S**) (📖 24).

**C1/C2 (NIESTANDARD.):** przywołaj zapisane ustawienia dla trybów **P, S, A, M** oraz wszystkich trybów **EXR** za wyjątkiem **EXR** (📖 27).

**🎞️ (FILM):** nagraj film z dźwiękiem (📖 65).

**SP (PROGRAMY):** Wybierz program odpowiedni dla obiektu lub warunków fotografowania a aparat zajmie się resztą (📖 33).

## **P: PROGRAM AE**

W tym trybie aparat automatycznie ustawi ekspozycję. Jeśli chcesz, możesz wybierać różne kombinacje czasu otwarcia migawki lub przysłony, które dadzą taką samą ekspozycję (przesunięcie programu).



Jeśli fotografowany obiekt znajduje się poza zakresem pomiaru aparatu, zamiast wartości przysłony i czasu otwarcia migawki, na ekranie widoczne będą „---”. Wciśnij spust migawki do połowy, aby zmierzyć ekspozycję ponownie.



### **Przesunięcie programu**

Aby ustawić czas otwarcia migawki i przysłonę, obracaj pokrętkę głównym/dodatkovym. Wartości domyślne są przywracane po wysunięciu lampy błyskowej lub po wyłączeniu aparatu. Aby użyć funkcję wyboru dostępnych nastaw, wyłącz lampę błyskową i wybierz **WYŁ.** dla **LAMPY ZEWNĘTRZNA**. Ponadto dla ustawienia **ZAKRES DYNAMICZNY** i **CZUŁOŚĆ ISO** należy wybrać inną opcję niż **AUTO**.

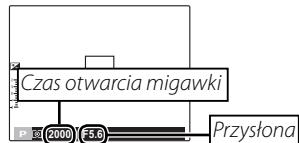

## S: PREF. CZASU

Wybierz czas otwarcia migawki przy pomocy pokrętki głównego/dodatkowego, a aparat dostosuje wartość przysłony w celu uzyskania optymalnej ekspozycji.



- Jeżeli nie można uzyskać prawidłowej ekspozycji przy wybranym czasie otwarcia migawki, wartość przysłony będzie wyświetlana na czerwono. Reguluj czas otwarcia migawki, aż do uzyskania prawidłowej ekspozycji. Jeśli fotografowany obiekt znajduje się poza zakresem pomiaru aparatu, zamiast wartości przysłony na ekranie widoczne będą „F---”. Wciśnij spust migawki do połowy, aby zmierzyć ekspozycję ponownie.
- Czas otwarcia migawki jest zależny od konfiguracji ISO.

## A: PREF. PRZYSŁÓ

Ustaw przysłonę przy pomocy pokrętki głównego/dodatkowego, a aparat dostosuje czas otwarcia migawki w celu uzyskania optymalnej ekspozycji.

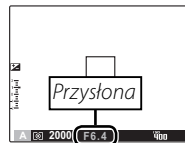

- Jeżeli nie można uzyskać prawidłowej ekspozycji przy wybranej wartości przysłony, wartość czasu otwarcia migawki będzie wyświetlana na czerwono. Reguluj przysłonę, aż do uzyskania prawidłowej ekspozycji. Jeśli fotografowany obiekt znajduje się poza zakresem pomiaru aparatu, zamiast wartości czasu otwarcia migawki na ekranie widoczne będą „---”. Wciśnij spust migawki do połowy, aby zmierzyć ekspozycję ponownie.

## M: RĘCZNY

W tym trybie użytkownik wybiera zarówno czas otwarcia migawki, jak i przysłonę. W razie potrzeby, ekspozycję zaproponowaną przez aparat można zmienić.

Aby ustawić czas otwarcia migawki lub przysłonę, obracaj pokrętle główne. Aby zmienić ustawianą funkcję, tj. naprzemiennie czas otwarcia migawki na przysłonę, naciśnij pokrętło główne.



Przekręcanie pokręta głównego zmienia ustawienia oznaczone jako ◀ ▶.



- Przy długim czasie otwarcia migawki mogą pojawiać się zakłócenia w formie rozmieszczonych losowo jasnych pikseli.
- Czas otwarcia migawki jest zależny od konfiguracji ISO.

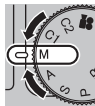

### ● Pokrętło dodatkowe

Jeśli dla trybu kontroli ostrości (☰ 46) wybrano inną opcję niż MF, do ustawienia przysłony lub czasu otwarcia migawki możesz użyć pokrętła dodatkowego.



- Przekręcanie pokrętła dodatkowego zmienia ustawienia nie oznaczone jako ◀ ▶.
- Aby zmienić ustawianą funkcję, naciśnij pokrętło główne.

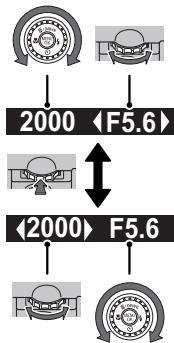

### ● Wskaźnik ekspozycji

Wskaźnik ekspozycji pokazuje, o ile zdjęcie będzie niedoświetlone lub prześwietlone przy aktualnie wybranych ustawieniach.



## C1/C2: NIESTANDARDOWE

W trybach **P**, **S**, **A**, **M** oraz we wszystkich trybach **EXR**, za wyjątkiem **EXR**, opcja **C1/C2** **UST. NIESTANDARD.** menu fotografowania (87) może być użyta do zapisania bieżących ustawień aparatu oraz menu. Te ustawienia będą przywoływane zawsze po przestawieniu pokrętki trybu w położenie **C1/C2** (niestandardowe).



Menu/ustawienie	Ustawienia zapisane
Menu fotografowania	ISO ISO, <b>C1</b> ROZMIAR ZDJĘCIA, <b>C2</b> JAKOŚĆ ZDJĘCIA, <b>D-RANGE</b> ZAKRES DYNAMICZNY, <b>TV</b> SYMULACJA FILMU, <b>WB</b> PRZES. BAL. BIELI, <b>Color</b> KOLOR, <b>S</b> WYOSTRZENIE, <b>Hi-Fi</b> PODŚWIETL TON, <b>S-LO</b> PRZYCIEMNIJ TON, <b>RE</b> REDUKCJA ZAKŁÓCEŃ, <b>Q</b> INTELIGENTNY ZOOM CYFROWY, <b>FR</b> WYKRYCIE TWARZY, <b>CO</b> ROZPOZNAWANIE TWARZY, <b>TR</b> TRYB AF, <b>FL</b> LAMPKA BŁYSKOWA, <b>LE</b> LAMPKA ZEWNĘTRZNA
Menu ustawień	<b>AE</b> OŚWIETLACZ AF, <b>RAW</b> RAW
Inne	Pomiar światła ( <b>AE</b> ), balans bieli ( <b>WB</b> ), przesyłanie wiązkami/seria ( <b>DRIVE</b> ), tryb makro ( <b>MF</b> ), tryb lampy błyskowej ( <b>FL</b> ), wybór dostępnych nastaw, czas otwarcia migawki, przysłona, opcje wyglądu monitora ( <b>DISP/BACK</b> )



Po wyłączeniu aparatu funkcja **Q** INTELIGENTNY ZOOM CYFROWY jest wyłączana.

## **EXR (EXR AUTO/EXR Priorytet)**

Funkcja umożliwia optymalizację ustawień dla bieżącego obiektu, poprawianie czystości, zakresu dynamiki, a także redukcję szumów. Aby dokonać wyboru trybów **EXR**, w menu fotografowania należy przekręcić pokrętkę wyboru trybu na **EXR**.



### **EXR AUTO (EXR AUTO (AUTOMATYCZNY))**

Aparat automatycznie wybiera scenę i tryb **EXR** dostosowane do warunków fotografowania.



Jeśli ustawienie **AUTO** wybrano dla **ROZMIAR ZDJĘCIA** w trybie **EXR**, aparat automatycznie wybierze optymalny rozmiar zdjęcia.

### *Ikona programu tematycznego*

Aparat wybiera spośród następujących programów tematycznych:

Program		Główny fotografowany obiekt									
		AUTO	KRAJO-BRAZ	NOC	MAKRO	PLAŻA	ZACHÓD SŁOŃCA	ŚNIEG	NIEBO	ZIELEŃ	NIEBO I ZIELEŃ
Inny niż portret											
Portret	Normalny				—						
	Pod światło			—	—						
Ruchomy obiekt											
Portret & ruch	Normalny				—						
	Pod światło			—	—						

\* Jeśli wyświetla się aparat zarejestruje serię zdjęć (zaawansowana funkcja przeciwdziałania rozmyciu; 29).





Wybrany tryb może różnić się w zależności od warunków fotografowania. Jeśli tryb nie pasuje do fotografowanego obiektu, wybierz tryb (29) lub wybierz **SP** (33) i wybierz program ręcznie.



**Zaawansowana funkcja przeciwdziałania rozmyciu**

Kiedy wyświetla się , aparat zarejestruje serię ekspozycji i połączy je w jedno zdjęcie, zmniejszając „szumy” (nakrapianie) i rozmycie.





Funkcja  jest dostępna, gdy **WŁ.** wybrano w menu fotografowania ( 86) a lampa błyskowa ( 37) jest wyłączona lub ustawiona na tryb automatyczny.



- Połączenie ekspozycji w jedno zdjęcie może chwilę potrwać. Utworzenie jednego wynikowego zdjęcia może nie być możliwe w przypadku niektórych scenarii lub jeśli aparat bądź fotografowany obiekt poruszy się podczas fotografowania. Trzymaj aparat stabilnie podczas fotografowania. Nie należy poruszać aparatem dopóki fotografowanie nie zostanie zakończone.
- Pokrycie kadru jest zmniejszone.

**Ikona EXR**



Po naciśnięciu spustu migawki do połowy aparat wybiera preferowany tryb **EXR**:

-  (**PRIOR. ROZDZ.**): Wybierz ten tryb, aby uzyskać ostre i czyste zdjęcia.
-  (**WYS. ISO/MIN. SZUM**): Redukcja szumów w zdjęciach robionych z wysoką czułością.

-  (**PRIOR. DYNAM.**): Zwiększenie ilości szczegółów widocznych w światłach.

**EXR Priorytet**

Wybierz jedną spośród następujących opcji:

-  (**PRIOR. ROZDZ.**): Wybierz ten tryb, aby uzyskać ostre i czyste zdjęcia.
-  (**WYS. ISO/MIN. SZUM**): Redukcja szumów w zdjęciach robionych z wysoką czułością.
-  (**PRIOR. DYNAM.**): Zwiększenie ilości szczegółów widocznych w światłach.

 **ZAKRES DYNAMICZNY** ( 84) można ustawić na  (1600%) i  (800%).

**AUTOMATYCZNY**

Należy go stosować w celu uzyskania ostrych, wyraźnych ujęć. Ten tryb jest zalecany w większości sytuacji.

**Adv. ADVANCED (ZAAWANSOWANY)**

Ten tryb łączy prostotę fotografowania typu „skieruj aparat i zrób zdjęcie” z zaawansowanymi technikami fotografii. Opcja  **TRYB Adv.** w menu fotografowania służy do wyboru jednego spośród z następujących zaawansowanych trybów:



## ■ **PAN. RUCHU 360**

Postępuj zgodnie z poleceniami na ekranie, aby zrobić zdjęcia, które zostaną automatycznie połączone w zdjęcie panoramiczne.



- 1** Obróć pierścień zoomu, aż wskaźnik zoomu zmieni kolor na biały (📖 19).
- 2** Aby wybrać kąt, o jaki aparat zostanie obrócony w poziomie podczas fotografowania, naciśnij wybierak w dół. Naciskaj wybierak w lewo lub w prawo, aby wybrać kąt, a następnie naciśnij **MENU/OK**.
- 3** Naciśnij wybierak w prawo, aby wyświetlić dostępne orientacje panoramy. Wcisnąć wybierak w lewo lub w prawo, aby wyróżnić orientację panoramy, a następnie wcisnąć **MENU/OK**.
- 4** Naciśnij spust migawki do końca, aby rozpocząć rejestrację. Nie ma potrzeby przytrzymywania spustu migawki podczas rejestracji.
- 5** Przesuwaj aparat w kierunku wskazanym strzałką. Fotografowanie zakończy się automatycznie po wypełnieniu paska postępu i zakończeniu rejestracji panoramy.

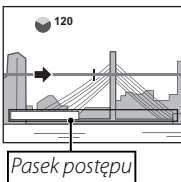



Fotografowanie zakończy się po naciśnięciu spustu migawki do końca podczas fotografowania. Aparat nie rejestruje panoramy, jeśli spust migawki zostanie naciśnięty przed obróceniem aparatu w zakresie 120°.







- Nie przekraczaj pierścienia zoomu podczas robienia zdjęć.
- Zdjęcia panoramiczne tworzone są z wielu kadrów. W pewnych przypadkach aparat może rejestrować kadry pod większym lub mniejszym kątem, niż wybrany, lub idealne połączenie zdjęć przez aparat może być niemożliwe. Ostatnia część panoramy może nie zostać zapisana, jeśli fotografowanie zakończy się przed ukończeniem panoramy.
- Fotografowanie może zostać przerwane, jeśli aparat będzie przesuwany w poziomie lub pionie zbyt szybko lub zbyt wolno. Przesunięcie aparatu w kierunku innym niż wskazany powoduje anulowanie rejestracji zdjęć.
- Uzyskanie zadowalających rezultatów może nie być możliwe w przypadku obiektów poruszających się, obiektów znajdujących się blisko obiektywu, obiektów jednolitych, jak niebo lub trawnik, obiektów w ciągłym ruchu, takich jak fale i wodospady, oraz obiektów o znacznie zmieniającej się jasności. Zdjęcia panoramiczne mogą być rozmyte, jeśli obiekt jest słabo oświetlony.



Wybierz , aby uzyskać płynne panoramy 360°, które można odtwarzać w pętli ( 64).



Opcja  **ZAPISZ ORG. OBRAZ** w menu ustawień służy do nagrywania dodatkowo panoramy  poza płynną panoramą  ( 104).



W zależności od fotografowanego obiektu i warunków fotografowania, aparat może uzyskać zniekształcone rezultaty lub panoramę . Górna i dolna część obszaru widocznego na ekranie fotografowania są wycinane a w dolnej i górnej części obrazu mogą pojawiać się białe paski.

### Aby uzyskać najlepsze rezultaty

Aby uzyskać najlepsze rezultaty, poruszaj aparatem po niewielkim okręgu ze stałą prędkością, trzymając aparat cały czas poziomo i uważając, aby przesuwać aparat w kierunku wskazanym strzałkami. Jeśli nie uzyskałeś pożądanego rezultatu, spróbuj przesuwać aparat z inną prędkością.

### ■ KONTROLA OSTROŚCI

Aparat robi do trzech zdjęć przy każdym naciśnięciu spustu migawki i zmiękcza tło w celu podkreślenia głównego obiektu. Stopień tonowania można regulować przed zrobieniem zdjęcia, przekręcając pokrętkę główne/dodatkowe. Stosuj w celu uzyskania portretów lub zdjęć kwiatów zbliżonych do zdjęć uzyskiwanych lustrzankami jednoobiektywowymi.



Zmiękczenie nie może być stosowane do obiektów tła znajdujących się za blisko głównego obiektu. Jeśli w momencie ustawienia ostrości przez aparat wyświetli się komunikat informujący, że aparat nie może uzyskać pożądanego efektu, spróbuj oddalić się od fotografowanego obiektu i zbliżyć kadr. Aparat może również nie być w stanie rozmiękczyć tła, jeśli obiekt się porusza. Jeśli wyświetli się odpowiedni komunikat, sprawdź rezultaty i spróbuj ponownie.

## TRYB MAŁO ŚWIATŁA

Przy każdym naciśnięciu spustu migawki aparat rejestruje cztery ekspozycje i łączy je w jedno zdjęcie. Używaj do zmniejszania szumów i rozmycia podczas fotografowania słabo oświetlonych obiektów lub nieruchomych obiektów przy dużym zbliżeniu.



Utworzenie jednego wynikowego zdjęcia może nie być możliwe w przypadku niektórych scenerii lub jeśli aparat bądź fotografowany obiekt poruszy się podczas fotografowania. Nie należy poruszać aparatu dopóki rejestracja zdjęć nie zostanie zakończona.

## KONTROLA OSTROŚCI/TRYB MAŁO ŚWIATŁA

Aby zachować nieprzetworzone kopie zdjęć zrobionych w tych trybach, wybierz **WŁ.** dla opcji **ZAPISZ ORG. OBRAZ** w menu ustawień (📖 104).



- Trzymaj aparat stabilnie podczas fotografowania.
- Pokrycie kadru jest zmniejszone.

## SP PROGRAM

Aparat oferuje wybór „programów”, z których każdy jest przystosowany do określonych warunków fotografowania lub określonego rodzaju fotografowanego obiektu. Używaj opcji **PRO-GRAMY** w menu fotografowania, aby wybrać program przypisany do położenia **SP** na pokrętle trybu.



Program	Opis
<b>NATURALNE &amp; ⚡</b>	Aparat robi dwa zdjęcia: jedno z wyłączoną i jedno z włączoną lampą błyskową.
<b>ŚW. NATURALNE</b>	Pozwala uchwycić naturalne światło w warunkach słabego oświetlenia.
<b>PORTRET</b>	Wybierz do portretów.
<b>WYGŁA</b>	Wybierz, aby uzyskać efekt gładkiej skóry podczas wykonywania portretów.
<b>KRAJOBRAZ</b>	Wybierz ten program do fotografowania krajobrazów i budynków przy świetle dziennym.
<b>SPORT</b>	Wybierz ten tryb do fotografowania ruchomych obiektów.
<b>NOC</b>	Wybierz ten tryb do fotografowania słabo oświetlonych scen w półmroku lub w nocy.
<b>NOC (STATYW)</b>	Wybierz ten tryb przy długim czasie otwarcia migawki podczas fotografowania nocą.
<b>FAJERWERKI</b>	Długie czasy otwarcia migawki służą do fotografowania efektów świetlnych wybuchających fajerwerków.
<b>ZACHÓD SŁOŃCA</b>	Wybierz ten tryb, aby uchwycić żywe kolory podczas zachodów i wschodów słońca.
<b>ŚNIEG</b>	Wybierz ten tryb, aby uzyskać ostre, wyraźne ujęcia, na których uchwycone zostanie jasne światło scen zdominowanych przez błyszczący, biały śnieg.
<b>PLAŻA</b>	Wybierz ten tryb, aby uzyskać ostre, wyraźne ujęcia, na których uchwycone zostanie jasne światło oświetlonych słońcem plaż.
<b>POD WODĄ</b>	Zmniejsza błękitną lunę występującą zwykle w przypadku fotografowania pod wodą.
<b>PRZYJĘCIE</b>	Pozwala uchwycić światło tła we wnętrzach w warunkach słabego oświetlenia.
<b>KWIAT</b>	Wybierz, aby wykonywać żywe zbliżenia kwiatów.
<b>TEXT</b>	Pozwala robić wyraźne zdjęcia drukowanych tekstów i rysunków.

# Blokada ostrości

Aby skomponować kadr z obiektami znajdującymi się poza centrum kadru:

**1** Ustaw obiekt w ramce ostrości.

**2** Ustaw ostrość.

Naciśnij spust migawki do połowy i ustaw ostrość oraz ekspozycję. Ostrość i ekspozycja pozostają zablokowane tak długo, jak spust migawki pozostaje wciśnięty do połowy (blokada AF/AE).



**3** Skomponuj kadr ponownie.

Trzymając spust migawki wciśnięty do połowy, skomponuj kadr ponownie.



**4** Zrób zdjęcie.



## **Autofocus (automatyczna regulacja ostrości)**

Chociaż aparat został wyposażony w doskonały precyzyjny układ automatycznej regulacji ostrości (autofocus), ustawienie ostrości na obiektach wymienionych poniżej może być niemożliwe. Jeśli aparat nie może ustawić ostrości przy użyciu autofocusa, użyj blokady ostrości, ustawiając ostrość na innym obiekcie w tej samej odległości i następnie ponownie skomponuj kadr.

- Mocno błyszczące obiekty, takie jak lustra lub karoserie samochodów.
- Obiekty poruszające się bardzo szybko.
- Obiekty fotografowane przez okno lub inny materiał odbijający światło.
- Ciemne obiekty i obiekty raczej pochłaniające niż odbijające światło, takie jak włosy lub futro.
- Obiekty bez stałej formy, takie jak dym lub płomień.
- Obiekty w nieznacznym stopniu kontrastujące z tłem (na przykład osoby w ubraniach o kolorze tła).
- Obiekty ustawione przed lub za mocno kontrastującym przedmiotem, który również znajduje się w ramce ostrości (na przykład, obiekt fotografowany na tle mocno kontrastujących elementów).

# Przycisk AFL/AEL

Przyciskiem **AFL/AEL** można blokować ustawienie ekspozycji lub ostrości.

## Blokowanie ekspozycji

### 1 Dokonaj pomiaru ekspozycji.

Umieść obiekt w ramce ostrości i naciśnij przycisk **AFL/AEL**, aby zmierzyć ekspozycję.



### 2 Ustaw ostrość.

Trzymając naciśnięty przycisk **AFL/AEL**, naciśnij do połowy spust migawki, aby ustawić ostrość. Ustawienia ostrości oraz ekspozycji pozostaną zablokowane w momencie naciśnięcia spustu migawki do połowy, nawet jeśli zwolnisz później przycisk **AFL/AEL**.

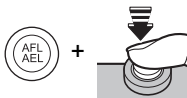

Powtórz kroki 1 i 2 w razie potrzeby w celu ponownego ustawienia ostrości przed wykonaniem zdjęcia.

### 3 Skomponuj kadr ponownie.

Trzymając spust migawki wciśnięty do połowy, skomponuj kadr ponownie.



Regulacja ogniskowej powoduje zwolnienie blokady AE. Blokada AE nie jest dostępna dla funkcji inteligentnego wykrywania twarzy.

### 4 Zrób zdjęcie.



## Blokowanie ostrości

Jeżeli w menu ustawień wybrano **TYLKO BLOK. AF** jako ustawienie **AE/AF-L PRZ. BLOK. AE/AF** (102), naciśnięcie przycisku **AFL/AEL** spowoduje zablokowanie ostrości. Jeżeli wybrano **BLOK. AE/AF**, zablokowana zostanie zarówno ostrość, jak i ekspozycja.





Jeśli dla funkcji **AE-L TRYB BLOK. AE/AF** w menu konfiguracji (102) wybrano opcję **PRZEŁ. BL. AE/AF**, ekspozycja i/lub ostrość zostaną zablokowane po naciśnięciu przycisku **AFL/AEL** aż do momentu ponownego naciśnięcia tego przycisku.

## Tryby makro i super makro (zbliżenia)

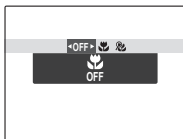
Aby wykonać zbliżenie, naciśnij wybierak w lewo (◀), aby wybrać jedną z opcji makro pokazanych poniżej.



Wybierz jeden z trybów:  (tryb makro),  (tryb super makro), lub **OFF** (tryb makro wyłączony)

Kiedy tryb makro jest włączony, aparat ustawia ostrość na obiektach w pobliżu środka kadru. Użyj pierścienia zmiany ogniskowej do kadrowania zdjęć. W trybie super makro występują następujące ograniczenia: obiektyw należy wysunąć do maksymalnego położenia na zewnątrz (przy innym ustawieniu obiektywu zostanie wyświetlony symbol ◀) i nie można skorzystać z lampy błyskowej.



- Aby zapobiec rozmyciu zdjęć spowodowanemu ruchami aparatu, zalecamy stosowanie statywu.
- W przypadku używania lampy błyskowej, wymagana może być kompensacja lampy błyskowej (📖 87).
- Używanie lampy błyskowej w bliskiej odległości od fotografowanych obiektów może powodować rzucanie cienia przez obiektyw. Należy skrócić nieco ogniskową lub fotografować z większej odległości.
- Jeśli w trybie makro tryb wyświetlania ustawiono na opcję **WYŚWIETLACZ INFO** lub **LCD WYŁĄCZONY**, tryb wyświetlania automatycznie przełącza się na opcję **STANDARDOWE** (📖 6).
- Zaleca się użycie wyświetlacza LCD, aby uniknąć paralaksy w przypadku zdjęć robionych z bliskiej odległości.
- Aparat poza trybem makro jest w stanie ustawić prawidłową ostrość zdjęć robionych z bliskiej odległości, jednak w takim wypadku wydłuża się czas niezbędny do tej operacji.
- Używając , przekręć pierścień zoomu, aż wskaźnik zoomu zmieni kolor na biały (📖 19).

### **Zakres ostrości (odległość od przedniej krawędzi obiektywu)**

- Ok. 50 cm do nieskończoności (szerokokątny); 80 cm do nieskończoności (teleobiektyw)
- **Makro:** ok. 10 cm do 3 m (szerokokątny); 50 cm do 5 m (teleobiektyw)
- **Super makro:** ok. 1 cm do 1 m (szerokokątny)



## ⚡ Używanie lampy błyskowej (Super inteligentna lampa błyskowa)

Kiedy używana jest lampa błyskowa, system *Super inteligentnej lampy błyskowej* aparatu momentalnie analizuje scenę na podstawie takich czynników, jak jasność obiektu, jego pozycja w kadrze oraz jego odległość od aparatu. Siła i czułość lampy błyskowej są dopasowywane tak, aby zapewnić odpowiednią ekspozycję głównego obiektu, jednocześnie nie powodując prześwietlenia otaczającego tła, nawet w słabo oświetlonej scenie wewnątrz pomieszczenia. Lampy błyskowej należy używać w warunkach niewystarczającego oświetlenia, np. podczas fotografowania w nocy lub w słabo oświetlonych pomieszczeniach.

### 1 Rozłóż lampę błyskową.



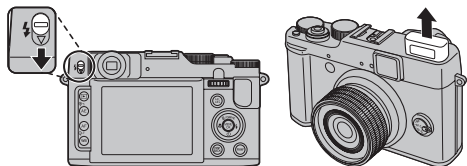

Przesuń przełącznik wysuwania lampy błyskowej, aby wysunąć lampę błyskową.



### 2 Wybierz tryb lampy błyskowej.

Naciskaj wybierak w prawo (⚡). Tryb lampy błyskowej zmienia się przy każdym naciśnięciu wybieraka.



Tryb	Opis
AUTO/  (BŁYSK AUTO)	Lampa błyskowa błysnie, gdy jest to wymagane. Zalecany w większości sytuacji.
 /  (WYMUSZONY BŁYSK)	Lampa błyskowa błysnie za każdym razem, gdy wykonywane jest zdjęcie. Należy używać w przypadku obiektów oświetlonych z tyłu lub dla uzyskania naturalnych barw w warunkach jaskrawego oświetlenia.
 /  (BŁYSK+DŁUGI CZAS)	Oświetlenie zarówno głównego fotografowanego obiektu, jak i tła przy słabym oświetleniu (należy zwrócić uwagę, że jasno oświetlone sceny mogą zostać prześwietlone).







Lampa błyskowa może błyskać kilka razy przy każdym zdjęciu. Nie należy poruszać aparatem, dopóki wykonywanie zdjęć nie zostanie zakończone.



- W przypadku użycia lampy błyskowej drugi plan zdjęcia może być zaciemniony.
- Aby uniknąć powstawania cieni na fotografiach wykonywanych przy użyciu lampy błyskowej, należy zdjąć osłony obiektywu.

### ●● Usuwanie efektu czerwonych oczu

Po uaktywnieniu Inteligentnego wykrywania twarzy (🗨️ 52) i wybraniu ustawienia **WŁ.** opcji  **USUWANIE CZRW OCZU** w menu ustawień (🗨️ 102) usuwanie efektu czerwonych oczu jest dostępne w ,  i .

Usuwanie czerwonych oczu minimalizuje efekt „*czerwonych oczu*” powstający, gdy światło z lampy błyskowej odbija się od siatkówki oczu obiektu, jak przedstawiono to na ilustracji po prawej stronie.



### ●● Wyłączenie lampy błyskowej

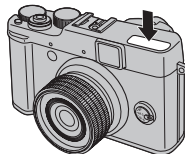

Zamykaj lampę błyskową, tam gdzie fotografowanie z lampą błyskową jest zakazane, albo by uchwycić naturalne oświetlenie, kiedy światło jest słabe. Przy długim czasie otwarcia migawki, wyświetlane jest , co ostrzega, że zdjęcia mogą być rozmyte. Zalecane jest użycie statywu.

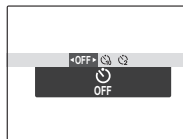

## Korzystanie z samowyzwalacza

Aby użyć samowyzwalacza, naciśnij wybierak w dół (⏻) i wybierz spośród następujących opcji:









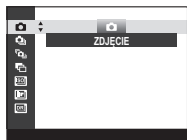

Opcja	Opis
 (WYŁĄCZ)	Samowyzwalacz wyłączony.
 (10 SEK)	Migawka jest wyzwalana dziesięć sekund po wciśnięciu spustu migawki. Używaj do autoportretów. Dioda samowyzwalacza z przodu aparatu włącza się w momencie rozpoczęcia odliczania przez samowyzwalacz a na chwilę przed zrobieniem zdjęcia zaczyna migać.
 (2 SEK)	Migawka jest wyzwalana dwie sekundy po wciśnięciu spustu migawki. Używaj do zmniejszania rozmycia zdjęć spowodowanego poruszeniem aparatu podczas naciskania spustu migawki. Kontrolka samowyzwalacza będzie migać podczas odliczania czasu przez samowyzwalacz.

## Zdjęcia seryjne (tryb serii/Seria (bracketing))





Ten tryb umożliwia uchwycenie ruchu obiektu lub automatyczną zmianę ustawień w serii wykonywanych zdjęć.

Naciskaj wybierak w górę (**DRIVE**), aby wybrać jedną z poniższych opcji:



-  : ZDJĘCIE
-  : PIERWSZE
-  : NAJLEPSZE ZDJĘCIE
-  : BKT Z AE
-  : ISO BKT
-  : BKT Z SYMULACJĄ FILMU
-  : BKT Z DYNAM. ZM. ZAKR.



- Ostrość i ekspozycja są ustalane na podstawie pierwszego zdjęcia w serii. Lampa błyskowa wyłącza się automatycznie; wcześniej wybrany tryb lampy błyskowej przywracany jest po wyłączeniu zdjęć seryjnych.
- Liczba klatek na sekundę zależy od czasu otwarcia migawki.
- Liczba zdjęć, które można zrobić w jednej serii różni się w zależności od ujęcia i ustawień aparatu. Liczba zdjęć, jaką można zapisać, zależy od ilości dostępnej pamięci.
- Do bezpośredniego oglądania obiektów, bez opóźnienia w wyświetlaniu, zaleca się użycie celownika.
- Jeśli w  lub , wybrano , obrazy zostaną zapisane w rozmiarze **M** lub mniejszym.
- Jeśli w , wybierzesz 16 zdjęć., obrazy zostaną zapisane w rozmiarze **M** lub mniejszym.

## PIERWSZE

Aparat robi zdjęcia po naciśnięciu i przytrzymaniu spustu migawki.

- 1 Naciskaj wybierak w prawo lub lewo, aby wybrać liczbę klatek na sekundę.

Opcja	Maksymalna liczba klatek na sekundę
	10 fps
	7 fps
	5 fps
	3 fps

Liczba klatek na sekundę zmienia się w zależności od warunków fotografowania lub liczby klatek w trybie fotografowania seryjnego.

- 2 Naciśnij **MENU/OK**, aby powrócić do trybu fotografowania po zakończeniu regulacji ustawień.



Podczas robienia zdjęć z samowyzwalaczem funkcja fotografowania seryjnego jest niedostępna.

## NAJLEPSZE ZDJĘCIA

Aparat robi serię zdjęć, zaczynając przed naciśnięciem spustu migawki i kończąc po jego naciśnięciu. Aby wybrać liczbę klatek na sekundę i liczbę zdjęć:

- 1 Gdy aparat pracuje w trybie fotografowania, naciśnij wybierak w prawo.

- 2 Wyróżnij bieżącą liczbę klatek na sekundę lub liczbę zdjęć na serię i naciśnij wybierak w prawo, następnie naciskaj wybierak w górę lub w dół, aby wybrać nową wartość a na koniec naciśnij **MENU/OK**, aby zatwierdzić wybór.



Niektóre wartości klatek na sekundę mogą zmniejszać liczbę zdjęć dostępną w kroku 3.

- 3 Wyróżnij liczbę zdjęć i wciśnij wybierak w prawo. Naciskaj wybierak w górę lub w dół, aby wybrać liczbę zdjęć w każdej serii, a także w lewo lub w prawo, aby wybrać ich rozkład (liczba zdjęć po lewej zostanie zrobiona *przed* naciśnięciem spustu migawki, a liczba zdjęć *po* prawej stronie po naciśnięciu spustu migawki). Naciśnij **MENU/OK** po zakończeniu regulacji ustawień.

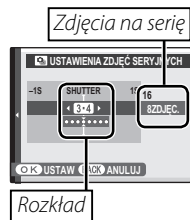

- 4** Naciśnij **DISP/BACK**, aby powrócić do trybu fotografowania.
- 5** Zrób zdjęcia. Aparat rozpocznie rejestrację zdjęć po wciśnięciu i przytrzymaniu spustu migawki do połowy i zakończy rejestrację serii zdjęć po wciśnięciu spustu migawki do końca. Ilustracja przedstawia serię ośmiu zdjęć, z czego trzy zostały zrobione przed naciśnięciem spustu migawki, a cztery po.

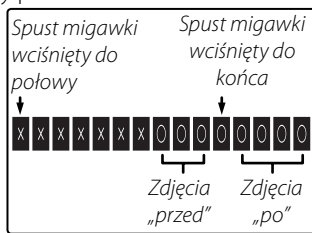

- Jeśli spust migawki zostanie wciśnięty do końca przed zapisaniem liczby zdjęć wybranej dla części „przed”, pozostałe zdjęcia zostaną zrobione po wciśnięciu spustu migawki do końca.
- Jeśli spust migawki zostanie naciśnięty i przytrzymany do połowy przez długi okres, aparat może zapisać serię przed wciśnięciem spustu migawki do końca.





#### ■ **BKT ZAE**

Naciskaj wybierak w lewo lub w prawo, aby zaznaczyć długość serii (bracketing). Po każdym naciśnięciu spustu migawki aparat wykona trzy zdjęcia: jedno z uwzględnieniem zmierzonych wartości ekspozycji, drugie prześwietlone o wybraną wartość i trzecie niedoświetlone o tą samą wartość (aparat może nie być w stanie użyć wybranego kroku bracketingu, jeśli stopień prześwietlenia lub niedoświetlenia przekracza limity układu pomiaru ekspozycji).







#### ■ **ISO BKT**

Naciskaj wybierak w lewo lub w prawo, aby zaznaczyć długość serii (bracketing). Każdorazowe naciśnięcie spustu migawki powoduje wykonanie przez aparat zdjęcia z bieżącym ustawieniem czułości (📖 82), a następnie przetworzenie zdjęcia powodujące utworzenie dwóch dodatkowych kopii: jednej z czułością zwiększoną o określoną wartość oraz drugiej z czułością zmniejszona o taką samą wartość (niezależnie od wybranej wartości czułość nie przekroczy wartości ISO 1600 ani nie spadnie poniżej wartości ISO 200).

### ■ **BKT Z SYMULACJĄ FILMU**

Przy każdym naciśnięciu spustu migawki aparat robi trzy zdjęcia z różnymi ustawieniami opcji  **SYMULACJA FILMU** (📖 85):  **PROVIA/STANDARDOWY** dla pierwszego,  **Velvia/WYR.** dla drugiego, i  **ASTIA/MAŁY** dla trzeciego.

### ■ **BKT Z DYNAM. ZM. ZAKR.**

Przy każdym naciśnięciu spustu migawki aparat robi trzy zdjęcia z różnymi ustawieniami opcji  **ZAKRES DYNAMICZNY** (📖 84):  **100%** dla pierwszego,  **200%** dla drugiego, i  **400%** dla trzeciego ( **CZUŁOŚĆ ISO** nie może przekraczać 3200; wartości poniżej 400 są niedostępne, jeśli  jest wybrane dla  **ROZMIAR ZDJĘCIA**).

## Kompensacja ekspozycji

Używaj kompensacji ekspozycji do fotografowania obiektów bardzo jasnych, bardzo ciemnych lub obiektów o wysokim kontraście.

Przekręć pokrętło kompensacji ekspozycji.

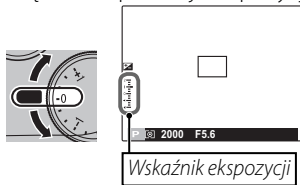

Efekty będą widoczne na ekranie.

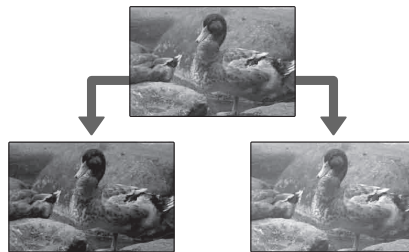

*Wybierz wartości ujemne,  
aby zmniejszyć ekspozycję*



*Wybierz wartości  
dodatnie, aby zwiększyć  
ekspozycję*

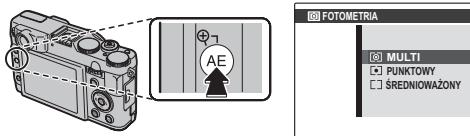

## Pomiar światła

Aby ustawić sposób pomiaru ekspozycji, naciśnij przycisk **AE**, a następnie wybierz jedną z następujących opcji.



Opcja	Opis
 (MULTI)	Wykorzystywane jest automatyczne rozpoznawanie sceny w celu dostosowania ekspozycji do wielu różnych warunków wykonywania zdjęć.
 (PUNKTOWY)	Aparat dokonuje pomiaru warunków oświetlenia w centralnym punkcie kadru. Stosowanie tej opcji jest zalecane, jeżeli tło jest znacznie jaśniejsze lub ciemniejsze od głównego obiektu.
 (ŚREDNIO- WAŻONY)	Ekspozycja jest ustawiana na wartość przeciętną dla całego kadru. Zapewnia to spójną ekspozycję wielu zdjęć wykonywanych w warunkach takiego samego oświetlenia, a szczególnie sprawdza się w przypadku fotografowania pejzaży i portretów osób w czarnych lub białych ubraniach.

# Tryb ustawiania ostrości

Sposób ustawiania ostrości przez aparat jest wybierany przy użyciu pokrętki trybu ostrości.

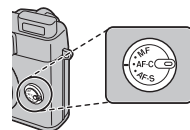

Dostępne są następujące opcje:

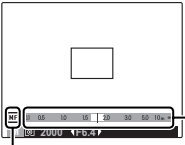
Tryb	Opis
<b>AF-S</b> (PUNKTOWY AF)	Ostrość blokuje się po przyciśnięciu spustu migawki do połowy. Wybierz to ustawienie do fotografowania nieruchomych obiektów.
<b>AF-C</b> (ŚLEDZĄCY AF)	Aparat fotograficzny nieustannie ustawia ostrość, uwzględniając zmiany odległości od fotografowanego obiektu, nawet gdy spust migawki nie jest wciśnięty do połowy (należy pamiętać, że w tym trybie występuje zwiększone zużycie akumulatora). Wybierz to ustawienie do fotografowania ruchomych obiektów.
<b>MF</b> (MF)	<p>Ustaw ostrość ręcznie przy pomocy pokrętki dodatkowego. Przekręć pokrętło dodatkowe w lewo, aby zmniejszyć odległość ostrzenia, lub w prawo, aby zwiększyć odległość ostrzenia. Obróć pierścień w prawo, aby zwiększyć tę odległość (czerwona ramka oznacza odległość ostrości, a biała ramka to głębia ostrości, czyli odległość z przodu i z tyłu punktu ostrości). Wskaźnik ręcznego ustawiania ostrości informuje o odległości między punktem fokusowania a obiektem znajdującym się w ramce ostrości. Wybierz ręczne ustawianie ostrości w sytuacjach, gdy aparat fotograficzny nie jest w stanie ustawić ostrości za pomocą funkcji autofokusa (34). Inteligentne wykrywanie twarzy automatycznie wyłącza się.</p> <p>Zmniejszenie odległości fokusowania  Zwiększenie odległości fokusowania</p> <p> Wskaźnik ręcznego ustawiania ostrości</p> <p>Ikona ręcznego trybu ustawiania ostrości</p> <p>Odległość ostrości (czerwona ramka)</p> <p>Głębina ostrości (biała ramka)</p>

### Ręczne ustawianie ostrości

- Zalecamy stosowanie statywu. Jeśli aparat fotograficzny się poruszy, zdjęcie może być nieostre.
- Użyj opcji **POKRĘTŁO REGULACJI OSTROŚCI** w menu konfiguracji (📖 103), aby zmienić kierunek obrotów pokrętki dodatkowego.
- Aparat nie ustawia ostrości, jeśli pokrętko dodatkowe jest przekręcone na nieskończoność.
- Aby ustawiać ostrość za pomocą funkcji autofokusa, naciśnij przycisk **AFL/AEL**. Umożliwia to szybkie ustawienie ostrości na obiekcie przy używaniu ręcznego ustawiania ostrości.
- Odległość ostrzenia może być pokazywana przez aparat w metrach lub w stopach. Używane jednostki można zmienić przy użyciu opcji **JEDN. SKALI ODL.** w menu ustawień (📖 103).

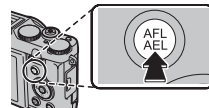

### MF PODGLĄD OSTROŚCI



Jeśli w menu konfiguracji (📖 102) dla funkcji **MF PODGLĄD OSTROŚCI** wybrano opcję **WŁ.**, przekręcanie pokrętki dodatkowego powoduje powiększanie obrazu na wyświetlaczu LCD.



### Przewijanie obszaru podglądu ostrości

Naciśnij przycisk **AF**, a następnie naciśnij wybierak w górę, w dół, w lewo lub w prawo, aby przewijać obszar podglądu ostrości (naciśnięcie przycisku **MENU/OK** powoduje powrót na środek). Ustawienia są wykonywane po ponownym naciśnięciu przycisku **AF**.

## Opcje ramki ostrości

Po wyborze opcji  **STREFA** dla  **TRYB AF** w menu fotografowania, jeśli dla trybu kontroli ostrości wybrano opcję **AF-S**, możliwa jest zmiana punktu ostrzenia (focus position). Naciśnij przycisk **AF**, a następnie naciśnij wybierak w górę, w dół, w lewo lub w prawo (ramkę ostrości można ponownie ustawić na środku, naciskając przycisk **MENU/OK**). Ustawienia są wykonywane po ponownym naciśnięciu przycisku **AF**.

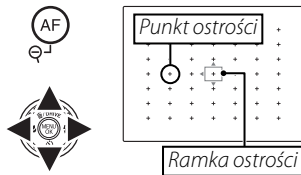



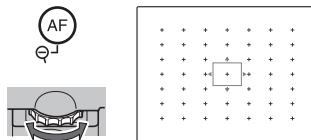





Podczas kadrowania zdjęć na wyświetlaczu LCD można wybrać rozmiar ramki ostrości dla **AF-S**. Naciśnij przycisk **AF**, a następnie przekręć pokrętkę główne. Rozmiar ramki można zmniejszyć do 50% lub zwiększyć do 150% (naciśnięcie pokrętki głównego powoduje powrót do wielkości 100%). Ustawienia są wykonywane po ponownym naciśnięciu przycisku **AF**.



# Balans bieli

Aby uzyskać naturalne kolory, naciśnij przycisk **WB** i wybierz ustawienia odpowiednie dla źródła światła.

WB



Opcja	Opis
<b>AUTO</b>	Automatyczna regulacja balansu bieli.
	Pomiar wartości dla balansu bieli.
	Wybranie tej opcji powoduje wyświetlenie listy temperatur kolorów (☰ 50). Należy podświetlić wybraną temperaturę i nacisnąć przycisk <b>MENU/OK</b> .
	Dla obiektów bezpośrednio oświetlonych przez słońce.
	Dla obiektów w cieniu.
	Stosuj dla oświetlenia fluorescencyjnego typu „światło dzienne”.
	Stosuj dla oświetlenia fluorescencyjnego typu „ciepła biel”.
	Stosuj dla oświetlenia fluorescencyjnego typu „zimna biel”.
	Stosuj dla oświetlenia żarowego.
	Zmniejsza błękitną łunę występującą zwykle w przypadku fotografowania pod wodą.

## : Balans bieli użytkownika

Wybierz , aby dostosować balans bieli do nietypowych warunków oświetlenia. Wyświetlone zostaną opcje pomiaru balansu bieli. Biały obiekt należy wykadrować w taki sposób, aby wypełnił monitor LCD aparatu, a następnie nacisnąć spust migawki do końca, aby dokonać pomiaru balansu bieli.

- **Jeśli wyświetlane jest „GOTOWE!”**, naciśnij **MENU/OK**, aby ustawić balans bieli na zmierzoną wartość.
- **Jeśli wyświetla się „PONIŻEJ!”**, zwiększ kompensację ekspozycji (☰ 44) i spróbuj ponownie.
- **Jeśli wyświetla się „PONAD!”**, zmniejsz kompensację ekspozycji i spróbuj ponownie.



Aby zwiększyć dokładność, dostosuj ustawienia  **SYMULACJA FILMU**,  **CZUŁOŚĆ ISO**, oraz  **ZAKRES DYNAMICZNY** przed rozpoczęciem pomiaru balansu bieli.



- Balans bieli jest regulowany wyłącznie przy lampie błyskowej w trybach **AUTO** i . Podczas korzystania z innych opcji balansu bieli należy wyłączyć lampę błyskową.
- Rezultaty są różne w zależności od warunków fotografowania. Odtwarzaj zdjęcia po ich wykonaniu, aby sprawdzić barwy na monitorze LCD.

### **K: temperatura kolorów**

Temperatura kolorów to wyrażona w kelwinach (K) bezwzględna wartość temperatury koloru źródła światła. Źródła światła o temperaturze kolorów bliskiej światłu słonecznemu mają białą barwę, źródła światła o mniejszej temperaturze kolorów mają żółtą lub czerwoną łunę, natomiast źródła światła o najwyższej temperaturze kolorów są zabarwione na niebiesko. Aby sprawić, by zdjęcia były „cieplejsze” lub „zimniejsze”, temperaturę kolorów można dopasować do źródła światła w sposób pokazany w poniższej tabeli albo wybrać opcje, które różnią się bardzo od koloru źródła światła.

◀ Wybierz w przypadku czerwonych źródeł światła  
lub „zimniejszych” zdjęć

Wybierz w przypadku niebieskawych źródeł światła ▶  
lub „cieplejszych” zdjęć

2,000 K

Światło świec

Wschód/zachód słońca

5,000 K

Bezpośrednie światło słoneczne

Cień

15,000 K

Błękitne niebo

## Przycisk Fn

Funkcje przycisku **Fn** można wybierać za pomocą opcji **Fn PRZYCISK Fn** w menu ustawień (📖 101).

Dostępne są następujące opcje:

**ISO** (📖 82)/**ROZMIAR ZDJĘCIA** (📖 83)/**JAKOŚĆ ZDJĘCIA** (📖 84)/**ZAKRES DYNAMICZNY** (📖 84)/**SYMULACJA FILMU** (📖 85)/**TRYB AF** (📖 86)/**WYKRYCIE TWARZY** (📖 86)/**ROZPOZNAWANIE TWARZY** (📖 87)/**INTELIGENTNY ZOOM CYFROWY** (📖 86).

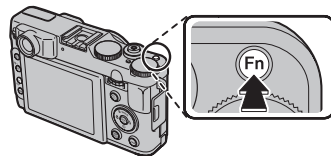

## Inteligentne wykrywanie twarzy

Inteligentne wykrywanie twarzy pozwala na automatyczne wykrywanie przez aparat twarzy ludzkich i ustawianie ostrości oraz ekspozycji na twarzy znajdującej się w dowolnym miejscu kadru w przypadku zdjęć, w których na pierwszym planie są portrety fotografowanych osób. Wybierz tę funkcję do wykonywania portretów grupowych (w układzie poziomym lub pionowym), aby aparat nie ustawiał ostrości na tle.

W celu skorzystania z inteligentnego wykrywania twarzy, naciśnij **MENU/OK**, aby wyświetlić menu fotografowania i wybierz **WŁ.** dla opcji  **WYKRYCIE TWARZY**. Aparat



*Zielona ramka*

może wykrywać twarze w orientacji poziomej i pionowej. Jeśli aparat wykryje twarz, oznaczy ją zieloną ramką. Jeśli w kadrze znajduje się więcej niż jedna twarz, aparat wybierze twarz najbliższą środka kadru. Pozostałe twarze zostaną oznaczone białymi ramkami.







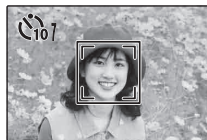

- W niektórych trybach aparat może ustawić ekspozycję dla całego kadru, a nie dla fotografowanej osoby.
- Jeśli fotografowana osoba przesunie się w momencie naciśnięcia spustu migawki, jej twarz może nie znajdować się w miejscu oznaczonym zieloną ramką w momencie zrobienia zdjęcia.

### Inteligentne wykrywanie twarzy

Stosowanie inteligentnego wykrywania twarzy jest zalecane podczas używania samowyzwalacza do portretów grupowych lub autoportretów ( 39).



W przypadku wyświetlania zdjęcia wykonanego z użyciem funkcji inteligentnego wykrywania twarzy, aparat może automatycznie wybierać twarze do usunięcia efektu czerwonych oczu ( 92), zoomowania podczas odtwarzania ( 57), pokazu slajdów ( 90), wyszukiwania obrazów ( 61), wyświetlania obrazów ( 99), drukowania ( 74) oraz przycinania ( 93).



## Rozpoznawanie twarzy

Aparat może przechowywać informacje dotyczące twarzy i dane osobowe (nazwisko, charakter relacji i data urodzin) sportretowanych osób i przydzielać tym osobom priorytet podczas pracy funkcji inteligentnego wykrywania twarzy lub wyświetlać ich nazwiska (przypisane im nazwy) i inne informacje podczas odtwarzania.

### **Dodawanie nowych twarzy**

Postępuj zgodnie z opisem poniżej, aby dodać twarze do bazy danych rozpoznawania twarzy.

#### **1** Wybierz **REJESTRACJA**.

Wybierz **REJESTRACJA** dla opcji  **ROZPOZNAWANIE TWARZY** w menu fotografowania.



Aby wyłączyć rozpoznawanie twarzy, wybierz **WYŁ.**

#### **2** Zrób zdjęcie.

Po sprawdzeniu czy fotografowana osoba jest ustawiona twarzą do aparatu, wykadruj zdjęcie przy pomocy wskaźników i zrób zdjęcie.



Jeśli wyświetli się błąd, zrób zdjęcie ponownie.

#### **3** Wprowadź dane rozpoznawania twarzy.

Naciśnij **MENU/OK**, aby wyświetlić dane rozpoznawania twarzy i wpisz następujące informacje:

- **NAZWA:** Wprowadź nazwę o długości do 14 znaków i naciśnij **MENU/OK**.
- **URODZINY:** Wpisz datę urodzin fotografowanej osoby i naciśnij **MENU/OK**.
- **KATEGORIE:** Wybierz opcję opisującą charakter relacji z fotografowaną osobą i naciśnij **MENU/OK**.



Jeśli próbuje się wykonać zbliżenie na twarz osoby oznaczonej zieloną ramką w bazie danych rozpoznawania twarzy w dniu jej urodzin, aparat wyświetli przypisaną jej nazwę i wiadomość „Happy Birthday!” (Wszystkiego najlepszego z okazji urodzin!).



Funkcja inteligentnego wykrywania twarzy może być niedostępna w zależności od trybu fotografowania.

## **Wyświetlanie, edycja i usuwanie istniejących danych**

Postępuj zgodnie z opisem poniżej, aby wyświetlać, edytować lub usuwać dane rozpoznawania twarzy.

**1** Wybierz **WYŚWIETL / EDYTUJ** dla opcji  **ROZPOZNAWANIE TWARZY**.

**2** Wybierz twarz.

**3** Wyświetl lub zmień dane rozpoznawania twarzy.

Nazwę, kategorię i datę urodzin można edytować zgodnie z opisem w kroku 3 „Dodawanie nowych twarzy” ( 53). Aby ponownie zrobić zdjęcie, wybierz **ZAMIANA OBRAZU** i wykonaj nowy portret zgodnie z opisem powyżej.



Aby usunąć dane rozpoznawania twarzy dla wybranej osoby, wybierz **USUŃ Z REJESTRU**.

### **Rozpoznawanie twarzy**

Aparat może przechowywać dane dla maksymalnie ośmiu twarzy. Przy próbie dodania dziewiątej twarzy wyświetli się okno dialogowe potwierdzenia. Użyj opcji **WYŚWIETL / EDYTUJ**, aby zrobić miejsce na nowe twarze, usuwając istniejące dane.

Kiedy inteligentne wykrywanie twarzy ( 52) jest włączone, a kadr zawiera wiele obiektów z bazy danych rozpoznawania twarzy, aparat wyświetla nazwę (nazwisko) osoby, której twarz zostanie użyta do ustawienia ostrości i ekspozycji (osoba oznaczona zieloną ramką). Jeśli dla twarzy nie wprowadzono nazwy, aparat wyświetli „---”. Osoby wykryte przez funkcję rozpoznawania twarzy, ale nie używane do ustawienia ostrości i ekspozycji, są oznaczone pomarańczowymi ramkami, a pozostałe ramkami białymi.



Aparatowi może nie powieść się identyfikacja osób z bazy danych rozpoznawania twarzy, jeśli ich twarze nie są skierowane przodem do aparatu lub znajdują się tylko częściowo w kadrze, lub też jeśli szczegóły twarzy bądź jej wyraz znacznie różnią się od zapisanych w bazie danych.

# Fotografowanie w formacie RAW

Aparat wykonuje także zdjęcia w formacie RAW. Zdjęcia w formacie RAW stanowią nieprzetworzone dane odczytane z czujnika obrazu. Aby robić zdjęcia w formacie RAW, w menu konfiguracji należy wybrać funkcję **RAW RAW** (📖 102).

Wybierz **RAW+JPEG** lub **RAW**, aby zapisywać zdjęcia w formacie RAW. Jeśli wybrano **RAW+JPEG**, zapisywane będą również kopie w formacie JPEG. Wybierz **WYŁ.**, aby zapisywać zdjęcia tylko w formacie JPEG.



- W celu dokonania konwersji plików zapisanych w formacie RAW, aby umożliwić wyświetlanie ich na aparacie, użyj funkcji **RAW KONWERSJA RAW** w menu odtwarzania (📖 91).
- Aby przekonwertować pliki w celu wyświetlania na monitorze komputera, użyj dołączonego oprogramowania „RAW File Converter”.



- Zdjęć w formacie RAW nie można zapisać w pamięci wewnętrznej. Włóż kartę pamięci.
- Opcje kadrowania, zmiany rozmiaru i usuwania efektu czerwonych oczu są niedostępne podczas odtwarzania zdjęć w formacie RAW. Maksymalny zoom dostępny podczas wyświetlania zdjęć RAW wynosi 3.2x.

## Przycisk RAW

Naciśnij przycisk **RAW**, aby tymczasowo zmienić format nagrywania.

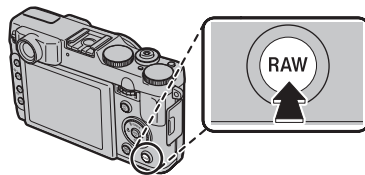

### Opcje **RAW**

RAW+JPEG

RAW

WYŁ

### Naciśnięty przycisk **RAW**

→ JPEG

→ JPEG

→ RAW+JPEG

Zrobienie zdjęcia lub ponowne naciśnięcie przycisku **RAW** powoduje przywrócenie poprzednich ustawień.

## Tworzenie kopii JPEG zdjęć formatu RAW

Aby wyświetlić opcje konwersji **RAW**, należy nacisnąć przycisk RAW podczas odtwarzania (📖 91).

## Opcje odtwarzania

Aby obejrzeć ostatnie zdjęcie na ekranie, naciśnij przycisk .

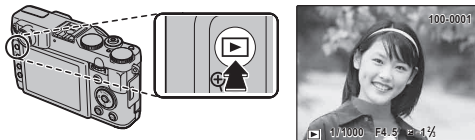

Naciskaj wybierak w prawo, aby wyświetlać zdjęcia w kolejności ich wykonania, lub w lewo, aby wyświetlać je w odwrotnej kolejności. Trzymaj wybierak wciśnięty, aby szybko przejść do żądanej klatki.



## Zdjęcia seryjne

W przypadku zdjęć zrobionych w trybie zdjęć seryjnych, wyświetlona zostanie tylko pierwsza klatka z danej serii. Naciskaj wybierak w dół, aby wyświetlać pozostałe zdjęcia z serii.

## ★ Ulubione: ocena zdjęć

Aby ocenić zdjęcie aktualnie wyświetlane w pełnym rozmiarze, naciśnij **DISP/BACK**, a następnie naciskaj wybierak w górę lub w dół, aby przypisać zdjęciu od jednej do pięciu gwiazdek.



## ***Zoom podczas odtwarzania***

Naciśnij **Q**, aby powiększać zdjęcia wyświetlane przy przeglądaniu pojedynczych zdjęć; aby pomniejszyć zdjęcie, naciśnij **Q**. Kiedy zdjęcie jest przybliżone, wybierakiem można przesuwac powiększony obraz tak, aby wyświetlić fragmenty obrazu aktualnie niewidoczne na ekranie.

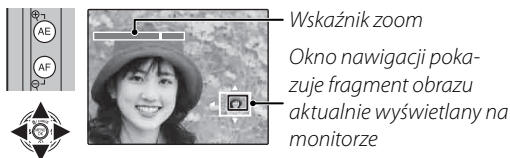

Naciśnij **DISP/BACK** lub **MENU/OK**, aby zakończyć zoom.



Maksymalne przybliżenie zależy od rozmiaru zdjęcia. Powiększanie podczas odtwarzania jest niedostępne w przypadku kopii o zmienionych rozmiarach lub przyciętych do rozmiaru **640**.

### **Inteligentne wykrywanie twarzy**

Zdjęcia wykonane z użyciem funkcji Inteligentnego wykrywania twarzy (52) są oznaczone ikoną . Naciśnij przycisk **▼**, aby wykonać zbliżenie na osobę wybraną funkcją Inteligentnego wykrywania twarzy. Następnie zdjęcie można powiększać i pomniejszać przy pomocy przycisków **Q** i **Q**.

## Przeglądanie wielu zdjęć

Aby zmienić liczbę wyświetlanych zdjęć, naciśnij **Q** w widoku pojedynczych zdjęć.

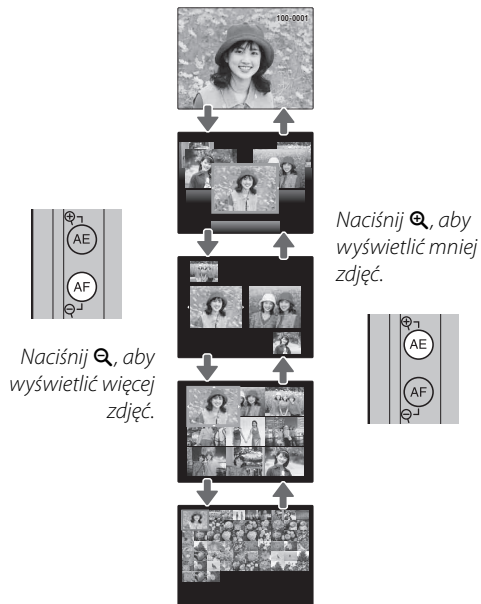

Przy użyciu wybieraka podświetl zdjęcia i naciśnij **MENU/OK**, aby wyświetlić podświetlone zdjęcie na pełnym ekranie. W widoku dziewięciu i stu klatek, naciśnij wybierak w górę lub w dół, aby wyświetlić więcej zdjęć.

### Wyświetlanie dwóch zdjęć

Wyświetlanie dwóch zdjęć może służyć do porównywania zdjęć wykonanych w trybie **WZ**.



## Usuwanie zdjęć

Aby usunąć pojedyncze zdjęcia, wiele wybranych zdjęć lub wszystkie zdjęcia, naciśnij **MENU/OK**, wybierz  **KASUJ** (📖 89) i wybierz jedną z opcji poniżej. *Zwróć uwagę, że usuniętych zdjęć nie można odzyskać. Przed rozpoczęciem usuwania skopiuj ważne zdjęcia do komputera lub na inne urządzenie magazynujące.*

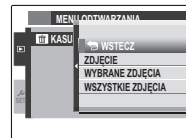

Opcja	Opis
<b>ZDJĘCIA</b>	Naciskaj wybierak w lewo lub w prawo, aby przewijać zdjęcia, i naciśnij <b>MENU/OK</b> , aby usunąć aktualnie wybrane zdjęcie (aparat nie wyświetla okna dialogowego potwierdzenia).
<b>WYBRANE ZDJĘCIA</b>	Wyróżnij zdjęcia i naciśnij <b>MENU/OK</b> , aby je wybrać lub cofnąć wybór (zdjęcia zawarte w fotoksiążce lub objęte zamówieniem druku są oznaczone  ). Po zakończeniu czynności naciśnij <b>DISP/BACK</b> , aby wyświetlić okno dialogowe potwierdzenia, następnie wyróżnij <b>TAK</b> i naciśnij <b>MENU/OK</b> , aby usunąć wybrane zdjęcia.
<b>WSZYSTKIE ZDJĘCIA</b>	Wyświetli się okno dialogowe potwierdzenia, wyróżnij <b>TAK</b> i naciśnij <b>MENU/OK</b> , aby usunąć wszystkie niechronione zdjęcia (jeśli włożona jest karta pamięci, tylko zdjęcia z karty pamięci zostaną usunięte; zdjęcia w pamięci wewnętrznej są usuwane, tylko gdy w aparacie nie ma karty pamięci). Naciśnięcie <b>DISP/BACK</b> anuluje usuwanie; zwróć uwagę, że zdjęć usuniętych przed wciśnięciem tego przycisku nie można odzyskać.



- Chronionych zdjęć nie można usunąć. Wyłącz ochronę zdjęć, które zamierzasz usunąć (📖 92).
- Jeśli pojawi się komunikat informujący, że wybrane zdjęcia są częścią zadania drukowania DPOF, naciśnij **MENU/OK**, aby je usunąć.

# Wyświetlanie informacji o zdjęciach

Informacje o zdjęciu można wyświetlić naciskając kilkakrotnie **DISP/BACK** w celu przełączania się pomiędzy wskaźnikami (📖 7), aż wyświetli się następujący ekran:

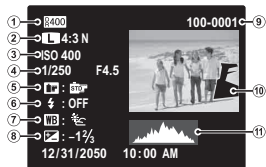
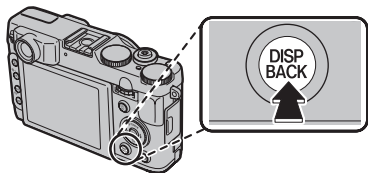

- ① Zakres dynamiczny
- ② Rozmiar i jakość zdjęcia
- ③ Czulość
- ④ Czas otwarcia migawki/przysłona
- ⑤ Symulacja filmu
- ⑥ Tryb lampy błyskowej
- ⑦ Balans bieli
- ⑧ Kompensacja ekspozycji
- ⑨ Numer zdjęcia
- ⑩ Zdjęcie (prześwietlone obszary migają)
- ⑪ Histogram

## ● Dodatkowe informacje dotyczące fotografii

Dodatkowe informacje dotyczące fotografii można przeglądać, kręcąc pokrętle głównym. Aby przewijać wyświetlane informacje, przekręć pokrętkę główne.



D-RANGE	: AUTO
COLOR	: STD
HIGHLIGHTTONE	: STD
SHADOWTONE	: STD
SHARPNESS	: ---
FILM SIM	: Velvia
WHITE BALANCE	: AUTO



Aktywny punkt ostrości jest wyświetlany przy użyciu ikony „+”.

## ● Przybliżenie widoku w punkcie ostrości

Aby ustawić zoom na punkcie ostrości, naciśnij pokrętkę główne. Aby powrócić do odtwarzania pełnoklatkowego, ponownie naciśnij pokrętkę główne.







# Wyszukiwanie zdjęć

Wyszukiwanie zdjęć według różnych kryteriów.

- 1** Wybierz  **WYSZUKIWANIE ZDJĘĆ** w menu odtwarzania (📖 89), wyróżnij jedno z następujących kryteriów wyszukiwania i naciśnij **MENU/OK**:

Opcja	Opis
<b>WG DATY</b>	Znajdź wszystkie zdjęcia zrobione w wybranym dniu.
<b>WG TWARZY</b>	Znajdź wszystkie zdjęcia w oparciu o wybrane informacje dotyczące twarzy.
<b>WG. ★ ULUBIONYCH</b>	Znajdź wszystkie zdjęcia z tą samą oceną (📖 56).
<b>WG TEMATYKI</b>	Znajdź wszystkie zdjęcia pasujące do wybranej sceny.
<b>WG TYPU DANYCH</b>	Wyszukiwanie wszystkich zdjęć, wszystkich filmów, wszystkich zdjęć wykonanych w trybie seryjnym lub wszystkich zdjęć w formacie RAW.
<b>WG ZN. WCZYTYW.</b>	Znajdź wszystkie zdjęcia wybrane do przesłania do określonej lokalizacji (📖 89).

- 2** Wybierz kryteria wyszukiwania. Wyświetlone zostaną tylko zdjęcia spełniające kryteria wyszukiwania. Aby usunąć albo zabezpieczyć wybrane zdjęcia lub aby obejrzeć je jako pokaz slajdów, wciśnij **MENU/OK** i wybierz jedną z następujących opcji:

Opcja	Patrz strona
 <b>KASUJ</b>	59
 <b>CHRON</b>	92
 <b>POKAZ SLAJDÓW</b>	90

## Pomoc fotoksiążki

Twórz książki ze swoich ulubionych zdjęć.

### ***Tworzenie fotoksiążki***

**1** Wybierz  **POMOC FOTOKSIĄŻKI** w menu odtwarzania.

**2** Wyróżnij **NOWA KSIĄŻKA**.



**3** Wciśnij **MENU/OK**, aby wyświetlić okno dialogowe nowej książki.



**4** Wybierz zdjęcia do nowej książki.

- **WYB. ZE WSZYSTKICH:** Wybierz spośród wszystkich dostępnych zdjęć.
- **WYB. WYSZUK. ZDJ.:** Wybierz spośród zdjęć spełniających określone kryteria wyszukiwania (640 61).



Do utworzenia fotoksiążki nie można wybierać zdjęć **640** lub mniejszych, ani filmów.

**5** Przewijaj zdjęcia i wciskaj wybierak w górę, aby zaznaczyć lub odznaczyć bieżące zdjęcie w celu wybrania go do książki. Aby wyświetlić bieżące zdjęcie na okładce, wciśnij wybierak w dół.



Pierwsze wybrane zdjęcie automatycznie staje się zdjęciem na okładkę. Wciśnij wybierak w dół, aby wybrać inne zdjęcie na okładkę.

**6** Wciśnij **MENU/OK**, aby wyjść po ukończeniu tworzenia książki.



**7** Wyróżnij **ZAKOŃCZ FOTOKSIĄŻKĘ**.

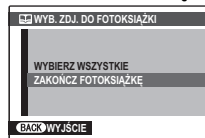

Wybierz **WYBIER WSZYSTKIE**, aby zaznaczyć wszystkie zdjęcia lub wszystkie zdjęcia przeznaczone do książki, spełniające kryteria wyszukiwania.

**8** Wciśnij **MENU/OK**. Nowa książka zostanie dodana do listy w menu pomocy fotoksiążki.



- Fotoksiążki mogą zawierać do 300 zdjęć.
- Książki nie zawierające żadnych zdjęć są automatycznie usuwane.

#### **Fotoksiążki**

Fotoksiążki mogą zostać skopiowane do komputera przy użyciu dołączonego programu MyFinePix Studio.

## **Przeglądanie fotoksiążek.**

Wyróżnij książkę w menu pomocy fotoksiążki i wciśnij **MENU/OK**, aby wyświetlić książkę, a następnie wciśnij wybierak w lewo lub w prawo, aby przewijać zdjęcia. Wciśnij **DISP/BACK**, aby powrócić do menu pomocy fotoksiążki.

## **Edycja i usuwanie fotoksiążek.**

**1** Wyświetl fotoksiążkę i wciśnij **MENU/OK**, aby zobaczyć opcje edycji książki.



**2** Dostępne są następujące opcje:

- **EDYTUJ**: Edytuj książkę zgodnie z opisem w rozdziale „Tworzenie fotoksiążki” na stronie 62.
- **KASUJ**: Usuń bieżącą fotoksiążkę.



**3** Postępuj zgodnie z instrukcją na ekranie.

## Przeglądanie panoram

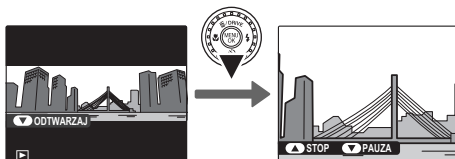
Jeśli podczas wyświetlania panoramy na pełnym ekranie naciśnię się wybierak w dół, aparat wyświetli zdjęcie od lewej do prawej lub od dołu do góry.



Podczas odtwarzania można przeprowadzić następujące czynności:

Czynność	Przycisk	Opis
Rozpoczęcie/ wstrzymanie odtwarzania		<b>Naciśnij wybierak w dół</b> , aby rozpocząć odtwarzanie. Naciśnij go ponownie, aby wstrzymać odtwarzanie.
Zakończenie odtwarzania		<b>Naciśnij wybierak w górę</b> , aby zakończyć odtwarzanie.



- Po wyświetleniu w trybie odtwarzania pełnoklatkowego, zdjęcia panoramiczne można powiększać lub zmniejszać przy pomocy przycisków zoomu.
- Panoramy  są odtwarzane w pętli w nieskończoność (🗨️ 31). Kierunek odtwarzania reguluje się naciskając wybierak w lewo lub w prawo. Aparat nie wyłącza się automatycznie podczas odtwarzania (🗨️ 101).

## Nagrywanie filmów

Nagraj krótki film z dźwiękiem. Podczas nagrywania wskaźnik  i pozostały czas nagrywania będą wyświetlane na monitorze LCD, a dźwięk będzie nagrywany przez wbudowany mikrofon (uważaj, by nie zakrywać mikrofonu podczas nagrywania).

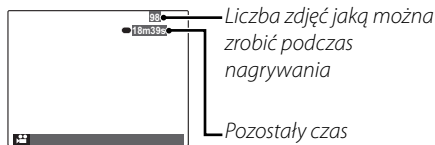

- 1 Obróć pokrętkę trybu w położenie  **FILM**.
- 2 Naciśnij spust migawki do końca, aby rozpocząć rejestrację.
- 3 Aby zakończyć nagrywanie, naciśnij spust migawki ponownie. Nagrywanie kończy się automatycznie, kiedy film osiągnie maksymalną długość lub nastąpi wypełnienie pamięci.



- Podczas nagrywania filmu można regulować ustawienie zoomu.
- Aby pomóc w ustawieniu ostrości, może zapalić się dioda wspomagająca AF, jeśli obiekt jest słabo oświetlony. Aby wyłączyć diodę wspomagającą AF, wybierz **WYŁ.** dla opcji  **OŚWIETLACZ AF** w menu ustawień (📖 102).
- Ostrość, ekspozycja i balans bieli są regulowane automatycznie podczas nagrywania. Kolor i jasność obrazu mogą różnić się od wyświetlanych przed rozpoczęciem nagrywania.
- Dźwięki wytwarzane przez aparat mogą zostać nagrane.

### Fotografowanie podczas nagrywania filmu

Naciśnij przycisk **MENU/OK**, aby zrobić zdjęcie podczas nagrywania.



- Jeśli **L** wybrano dla **ROZMIAR ZDJĘCIA**, zdjęcie zostanie zapisane w rozmiarze **M**.
- Zdjęcie zostanie zapisane oddzielnie od filmu i nie będzie widoczne jako część filmu.



- Zdjęć nie można robić podczas nagrywania filmów z wysoką liczbą klatek na sekundę.
- Liczba zdjęć, jaką można wykonać, jest ograniczona.



- Kontrolka świeci się podczas nagrywania filmów. Nie otwieraj komory akumulatora podczas nagrywania ani kiedy kontrolka się świeci. Nieprzestrzeżenie tego zalecenia może uniemożliwić odtworzenie filmu.
- W filmach zawierających bardzo jasne obiekty mogą pojawiać się pionowe lub poziome smugi. Jest to normalne zjawisko i nie oznacza usterki.
- Temperatura aparatu może wzrastać, jeśli jest używany do nagrywania filmów przez długi okres lub temperatura otoczenia jest wysoka. Jest to normalne zjawisko i nie oznacza wadliwego działania.

### **Rozmiar klatki filmu (rozdzielczość)**

Przed rozpoczęciem nagrywania wybierz rozdzielczość za pomocą opcji **TRYB FILMU** w menu fotografowania (88).

Opcja	Opis
<b>HD 1920</b> (1920 × 1080)	Rozdzielczość „Full HD” (ang. High Definition).
<b>HD 1280</b> (1280 × 720)	Wysoka rozdzielczość (HD-ang. High Definition).
<b>640i</b> (640 × 480)	Standardowa rozdzielczość.
<b>HS 640 × 480</b> (70kl./s)	Film wysokiej prędkości. Dźwięk nie jest nagrywany, a ostrość, ekspozycja, zoom i balans bieli nie są regulowane automatycznie. Na górze i na dole klatek w filmach nagrywanych z prędkością <b>HS 320 × 112</b> widoczne są czarne pasy.
<b>HS 320 × 240</b> (120kl./s)	
<b>HS 320 × 112</b> (200kl./s)	

## ▶ Wyświetlanie filmów

Podczas odtwarzania (📖 56) filmy są wyświetlane na monitorze tak, jak pokazano po prawej stronie. Podczas odtwarzania filmu można wykonać poniższe działania:

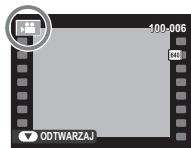

Działanie	Opis
Rozpocznij/wstrzymaj odtwarzanie	<b>Naciśnij wybierak w dół</b> aby rozpocząć odtwarzanie. Naciśnij ponownie aby wstrzymać odtwarzanie. Kiedy odtwarzanie jest wstrzymane, naciskając wybierak w lewo lub w prawo można przewijać film do przodu lub wstecz klatka po klatce.
Zakończ odtwarzanie/usuń	<b>Naciśnij wybierak do góry</b> , aby zakończyć odtwarzanie.
Dostosuj prędkość	<b>Naciśnij wybierak w lewo lub prawo</b> , aby ustawić prędkość odtwarzania podczas odtwarzania.
Dostosuj poziom głośności	<b>Naciśnij MENU/OK</b> , aby wstrzymać odtwarzanie i wyświetlić elementy sterowania głośnością. Naciskaj wybierak do góry lub w dół, aby ustawić głośność, po czym naciśnij <b>MENU/OK</b> , aby wyjść. Głośność można również dostosować w menu ustawień.

**Szybkość odtwarzania**  
**Naciśnij wybierak w lewo lub w prawo**, aby dostosować szybkość odtwarzania. O wybranej szybkości informuje liczba strzałek (▶ lub ◀).

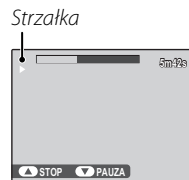

### 📄 Odtwarzanie filmów na komputerze

Skopiuj zdjęcia na komputer przed ich odtworzeniem.



Nie zakrywaj głośnika podczas odtwarzania.

# Wyświetlanie zdjęć na telewizorze

Podłącz aparat do telewizora, aby wyświetlać zdjęcia dla grupy widzów.

- 1 Wyłącz aparat.
- 2 Podłącz przewód A/V (opcjonalny) lub przewód HDMI (dostępny w ofercie innych producentów).

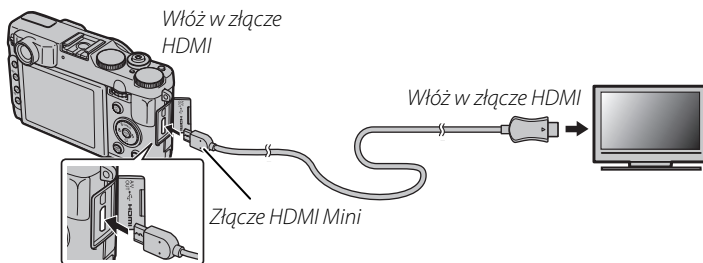
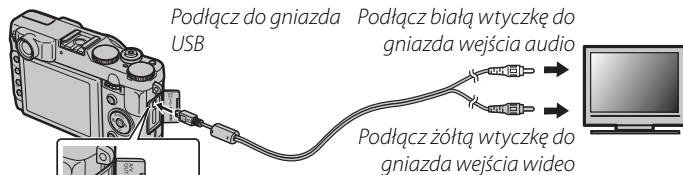



 **HDMI**

W celu podłączenia aparatu do urządzeń wysokiej rozdzielczości (HD) (tylko odtwarzanie) można użyć kabla HDMI (dostępny u innych dostawców;  106). Po podłączeniu przewodu HDMI nie można używać przewodu USB, ani przewodu A/V.

- 3** Ustaw telewizor na kanał wideo lub wejścia HDMI. Aby uzyskać szczegółowe informacje, skorzystaj z dokumentacji dołączonej do telewizora.
- 4** Naciśnij przycisk  na około sekundę, aby włączyć aparat. Monitor aparatu wyłączy się, a zdjęcia i filmy będą wyświetlane na ekranie telewizora. Proszę zwrócić uwagę, że regulacja głośności w aparacie nie ma wpływu na dźwięk odtwarzany z telewizora - do regulacji poziomu głośności używaj elementów sterujących telewizora.



Jakość obrazu spada podczas odtwarzania filmów.



W przypadku podłączania kabla należy pamiętać o włożeniu wtyczek do oporu.

# Drukowanie zdjęć przez USB

Jeśli drukarka obsługuje standard PictBridge, aparat można podłączyć bezpośrednio do drukarki i drukować zdjęcia bez potrzeby ich uprzedniego kopiowania na komputer. Należy zauważyć, że w zależności od drukarki niektóre opisane poniżej funkcje mogą być niedostępne.



## Podłączanie aparatu

- 1 Podłącz dołączony do zestawu kabel USB zgodnie z ilustracją i włącz drukarkę.

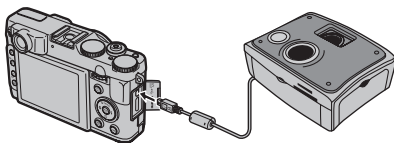

- 2 Naciśnij przycisk na około sekundę, aby włączyć aparat. Na monitorze pojawi się **USB**, a następnie ekran PictBridge przedstawiony na dole po prawej stronie.

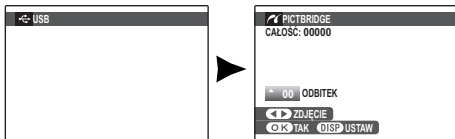

## Drukowanie wybranych zdjęć

- 1 Naciskaj wybierak w lewo lub w prawo, aby wybrać zdjęcie do wydrukowania.
- 2 Naciskaj wybierak w górę lub w dół, aby wybrać liczbę kopii (do 99).
- 3 Powtórz czynności 1–2, aby wybrać więcej zdjęć. Naciśnij **MENU/OK**, aby wyświetlić okno dialogowe potwierdzenia po zakończeniu regulacji ustawień.

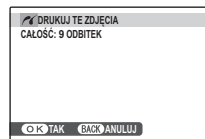

- 4 Naciśnij **MENU/OK**, aby rozpocząć drukowanie.

### Drukowanie daty nagrania

Aby drukować datę nagrania na zdjęciach, naciśnij **DISP/BACK** w punktach 1–2 w celu wyświetlenia menu PictBridge (patrz rozdział „Drukowanie zamówienia drukowania DPOF” poniżej). Naciśnij wybierak w górę lub w dół, aby wybrać **DRUKUJ Z DATĄ**  i naciśnij **MENU/OK**, aby powrócić do ekranu PictBridge (aby drukować zdjęcia bez daty nagrania, wybierz **DRUKUJ BEZ DATY**).





Jeśli przed naciśnięciem przycisku **MENU/OK** nie wybrano żadnych zdjęć, aparat wydrukuje jedną kopię aktualnie wybranego zdjęcia.

### **Drukowanie zamówienia drukowania DPOF**

Aby wydrukować zamówienie utworzone przy użyciu funkcji  **ZAMÓWIENIE (DPOF)** w menu odzwierciedlenia ( 95):

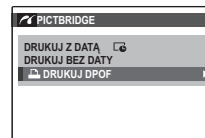
- 1 Na ekranie PictBridge naciśnij **DISP/BACK**, aby otworzyć menu PictBridge.



- 2 Naciśnij wybierak w górę lub w dół, aby wyróżnić  **DRUKUJ DPOF**.
- 3 Naciśnij **MENU/OK**, aby wyświetlić okno dialogowe potwierdzenia.

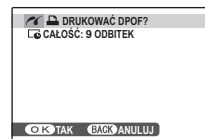

#### 4 Naciśnij **MENU/OK**, aby rozpocząć drukowanie.

##### Podczas drukowania

Komunikat przedstawiony po prawej stronie wyświetlany jest podczas drukowania. Naciśnij **DISP/BACK**, aby anulować, zanim wszystkie zdjęcia zostaną wydrukowane (zależnie od drukarki drukowanie może zakończyć się przed wydrukowaniem bieżącego zdjęcia).

Jeśli drukowanie zostało przerwane, wyłącz i ponownie włącz aparat.



##### Odłączanie aparatu

Sprawdź, czy na monitorze nie jest wyświetlany komunikat „DRUKOWANIE”, i wyłącz aparat. Odłącz kabel USB.



- Zdjęcia można drukować z pamięci wewnętrznej lub karty pamięci sformatowanej w aparacie.
- Jeśli drukarka nie obsługuje drukowania daty, opcja **DRUKUJ Z DATĄ**  nie będzie dostępna w menu PictBridge, a data nie zostanie wydrukowana na zdjęciach w zamówieniu drukowania DPOF.
- Kiedy zdjęcia drukowane są poprzez złącze USB, rozmiar strony, jakość druku oraz marginesy ustawiane są za pośrednictwem drukarki.

## ***Tworzenie zamówienia drukowania DPOF***



Opcja  **ZAMÓWIENIE (DPOF)** z menu odtwarzania może być stosowana do tworzenia cyfrowego „zamówienia drukowania” dla drukarek kompatybilnych z PictBridge (📖 106) lub urządzeń obsługujących DPOF.

### **DPOF**

DPOF (ang. Digital Print Order Format) to standard pozwalający na drukowanie zdjęć z „zamówień druku” zapisanych w pamięci wewnętrznej lub na karcie pamięci. Zamówienie zawiera informacje o zdjęciach do wydrukowania, nadesionej dacie i liczbie kopii poszczególnych zdjęć.



### ■ **Z DATĄ / BEZ DATY**

- 1** Wybierz tryb odtwarzania i naciśnij **MENU/OK**, aby wyświetlić menu odtwarzania.
- 2** Wyróżnij  **ZAMÓWIENIE (DPOF)** i naciśnij **MENU/OK**.
- 3** Wyróżnij jedną z następujących opcji i wciśnij **MENU/OK**:
  - **Z DATĄ **: Drukuj datę zapisu na zdjęciach.
  - **BEZ DATY**: Nie drukuj daty zapisu na zdjęciach.
- 4** Naciskaj wybierak w lewo lub w prawo, aby wyświetlić zdjęcie, które chcesz dołączyć do zamówienia lub które chcesz z niego usunąć.

- 5 Naciskaj wybierak w górę lub w dół, aby wybrać liczbę kopii (do 99). Aby usunąć zdjęcie z zamówienia, naciskaj wybierak w dół, aż liczba kopii będzie wynosić 0.

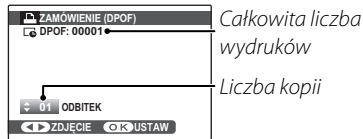

#### Inteligentne wykrywanie twarzy

Jeśli bieżące zdjęcie zostało wykonane z funkcją Inteligentnego wykrywania twarzy, naciskanie ▼ ustawia liczbę kopii zgodnie z ilością wykrytych twarzy.



Kiedy zdjęcia drukowane są poprzez złącze USB, rozmiar strony, jakość druku oraz marginesy ustawiane są za pośrednictwem drukarki.

- 6 Powtórz czynności 4–5, aby zakończyć tworzenie zamówienia drukowania. Naciśnij **MENU/OK**, aby zapisać zamówienie drukowania po zakończeniu regulacji ustawień lub **DISP/BACK**, aby wyjść bez wprowadzania zmian do zamówienia.

- 7 Całkowita liczba kopii do wydrukowania jest wyświetlana na monitorze. Naciśnij **MENU/OK**, aby wyjść z menu.

Zdjęcia zawarte w aktualnym zamówieniu są oznaczone ikoną  podczas odtwarzania.

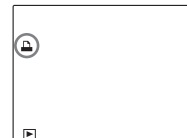



- Wyjmij kartę pamięci, aby utworzyć lub zmodyfikować zamówienie drukowania dla zdjęć w pamięci wewnętrznej.
- Zamówienia drukowania mogą zawierać maksymalnie 999 zdjęć.
- Jeśli do aparatu włożona zostanie karta pamięci zawierająca zamówienie drukowania utworzone w innym aparacie, wyświetlony zostanie komunikat przedstawiony po prawej. Naciśnięcie **MENU/OK** anuluje zamówienie drukowania. Należy utworzyć nowe zamówienie zgodnie z opisem powyżej.

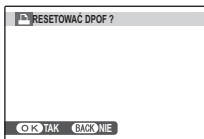

## ■ RESETUJ WSZYSTKIE

Aby anulować aktualne zamówienie drukowania, wybierz **RESETUJ WSZYSTKIE** z menu **ZAMÓWIENIE (DPOF)**.

Wyświetli się potwierdzenie pokazane po prawej stronie. Naciśnij **MENU/OK**, aby usunąć wszystkie zdjęcia z zamówienia.

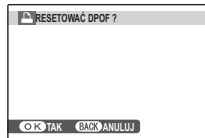

# Przeglądanie zdjęć na komputerze

Dołączonego oprogramowania można używać do kopiowania zdjęć do komputera, gdzie można je przechowywać, przeglądać, organizować i drukować. Przed kontynuowaniem, zainstaluj oprogramowanie zgodnie z opisem poniżej. **NIE należy podłączać aparatu do komputera przed zakończeniem instalacji.**

## ***Instalacja oprogramowania***

Do aparatu dołączone są dwa programy: MyFinePix Studio dla komputerów z systemem Windows oraz FinePixViewer dla komputerów Macintosh. Instrukcje instalacji dla systemu Windows znajdują się na stronach 76–77, a dla systemu Macintosh na stronach 78–79.

### **Windows: Instalacja programu MyFinePix Studio**

**1** Sprawdź, czy komputer spełnia poniższe wymagania systemowe:

	<b>Windows 7 (SP 1)/Windows Vista (SP 2)<sup>1</sup></b>	<b>Windows XP (SP 3)<sup>1</sup></b>
<b>Procesor</b>	Pentium 4 3GHz lub szybszy (2,4GHz Core 2 Duo lub szybszy) <sup>2</sup>	Pentium 4 2GHz lub szybszy (2,4GHz Core 2 Duo lub szybszy) <sup>2</sup>
<b>Pamięć RAM</b>	1 GB lub więcej	512 MB lub więcej (1 GB lub więcej) <sup>2</sup>
<b>Wolne miejsce na dysku twardym</b>	2 GB lub więcej	
<b>Procesor graficzny</b>	Obsługujący DirectX 9 lub nowszy (zalecane)	Obsługujący DirectX 7 lub nowszy (wymagane; wydajność nie jest gwarantowana przy innych procesorach graficznych)
<b>Wideo</b>	• 1024 × 768 pikseli lub więcej z kolorami 24-bitowymi lub lepszymi	
<b>Inne</b>	• Zalecane wbudowane złącze USB. Nie gwarantuje się poprawnej pracy z innymi złączami USB. • Wymagane jest połączenie z Internetem (polecane połączenie szerokopasmowe) do instalacji .NET Framework (jeśli potrzebne), do użycia funkcji automatycznej aktualizacji, lub do wykonywania takich zadań jak udostępnianie zdjęć on-line lub poprzez e-mail.	

1 Inne wersje systemu Windows nie są obsługiwane. Obsługiwane są tylko wcześniej zainstalowane systemy operacyjne. Nie gwarantuje się poprawnej pracy na komputerach składanych własnoręcznie lub na komputerach z systemami Windows, które zostały zaktualizowane z poprzedniej wersji systemu Windows.

2 Zalecane podczas wyświetlania fi I mów w rozdzielczości HD.



- 2 Uruchom komputer. Zaloguj się do konta z uprawnieniami administratora przed kontynuowaniem.
- 3 Zamknij wszystkie uruchomione programy i włóż płytę instalacyjną CD do napędu CD-ROM.

#### **Windows 7/Windows Vista**

Jeśli pojawi się okno dialogowe autoodtworzenia, kliknij **SETUP.EXE**. Następnie wyświetli się okno dialogowe „Kontrola konta użytkownika”; kliknij **Tak** (Windows 7) lub **Zezwalaj** (Windows Vista).

Program instalacyjny uruchomi się automatycznie; kliknij **Install MyFinePix Studio** i postępuj zgodnie z poleceniami na ekranie, aby zainstalować MyFinePix Studio.

#### **Jeśli program instalacyjny nie uruchomi się automatycznie**

Jeśli program instalacyjny nie uruchomi się automatycznie, wybierz **Komputer** lub **Mój komputer** z menu Start, następnie kliknij dwukrotnie ikonę płyty CD **FINEPIX**, aby otworzyć okno FINEPIX CD i kliknij dwukrotnie **setup** lub **SETUP.EXE**.

- 4 Jeśli pojawi się monit wymagający zainstalowania programu Windows Media Player, DirectX lub .NET Framework, postępuj zgodnie z poleceniami na ekranie, aby zakończyć instalację.
- 5 Po zakończeniu instalacji wyjmij płytę CD z programem instalacyjnym z napędu CD-ROM. Przechowuj płytę instalacyjną w suchym miejscu, nienarażonym na bezpośrednie działanie promieni słonecznych, aby móc z niej skorzystać w razie potrzeby ponownej instalacji oprogramowania. Numer wersji jest wydrukowany na górze etykiety płyty CD i można z niego skorzystać w razie aktualizacji oprogramowania lub kontaktu z obsługą klienta.

Instalacja została zakończona. Przejdź do rozdziału „Podłączanie aparatu” na stronie 80.

## Macintosh: Instalacja programu FinePixViewer

1 Sprawdź, czy komputer spełnia poniższe wymagania systemowe:

<b>Procesor</b>	PowerPC lub Intel (Core 2 Duo lub szybszy)*
<b>System operacyjny</b>	Fabrycznie zainstalowana wersja systemu Mac OS X od 10.3.9 do 10.6 (więcej informacji można uzyskać na stronie <a href="http://www.fujifilm.com/support/digital_cameras/compatibility/">http://www.fujifilm.com/support/digital_cameras/compatibility/</a> )
<b>Pamięć RAM</b>	256 MB lub więcej (1 GB lub więcej)*
<b>Wolne miejsce na dysku twardym</b>	Minimum 200 MB na instalację i 400 MB dostępne podczas pracy programu FinePixViewer
<b>Wideo</b>	Rozdzielczość minimum 800 × 600 pikseli z przynajmniej tysiącami kolorów lub lepsza
<b>Inne</b>	Zalecane wbudowane złącze USB. Nie gwarantuje się poprawnej pracy z innymi złączami USB.

\* Zalecane podczas wyświetlania fi 1mów w rozdzielczości HD.

2 Po uruchomieniu komputera i zamknięciu wszystkich uruchomionych programów, włóż płytę instalacyjną CD do napędu CD-ROM i kliknij dwukrotnie **Installer for Mac OS X**.



Aby zainstalować program RAW FILE CONVERTER, kliknij dwukrotnie **SILKYRFXEXInstaller**. Program RAW FILE CONVERTER służy do wyświetlania zdjęć w formacie RAW na komputerze.

3 Wyświetli się okno dialogowe programu instalacyjnego; kliknij **Installing FinePixViewer**, aby rozpocząć instalację. Gdy pojawi się monit, wprowadź nazwę i hasło administratora i kliknij **OK**, a następnie postępuj zgodnie z poleceniami wyświetlanymi na ekranie w celu zainstalowania programu FinePixViewer. Kliknij **Exit**, aby zamknąć program instalacyjny po zakończeniu instalacji.

- 4** Wyjmij płytę instalacyjną CD z napędu CD-ROM. Zwróć uwagę, że wyjęcie płyty CD może być niemożliwe, jeśli działa przeglądarka Safari. W razie potrzeby wyłącz przeglądarkę Safari przed wyjęciem płyty CD. Przechowuj płytę instalacyjną w suchym miejscu, nienarażonym na bezpośrednie działanie promieni słonecznych, aby móc z niej skorzystać w razie potrzeby ponownej instalacji oprogramowania. Numer wersji jest wydrukowany na górze etykiety płyty CD i można z niego skorzystać w razie aktualizacji oprogramowania lub kontaktu z obsługą klienta.
- 5 Systemy Mac OS X wersji 10.5 lub wcześniejszej:** Otwórz folder „Applications”, uruchom program Image Capture i wybierz **Preferences...** (Preferencje...) z menu aplikacji Image Capture. Wyświetli się okno dialogowe właściwości Image Capture; wybierz **Other...** (Inne...) w menu **When a camera is connected, open** (Kiedy podłączony jest aparat, otwórz) a następnie wybierz **FPVBridge** w folderze „Applications/FinePixViewer” i kliknij **Open** (Otwórz). Wyłącz program Image Capture.

**Mac OS X wersji 10.6:** Podłącz aparat i włącz go. Otwórz folder „Applications” i uruchom Image Capture. Aparat będzie znajdował się na liście pod **DEVICES** (URZĄDZENIA); wybierz aparat i wybierz opcję **FPVBridge** z menu **Connecting this camera opens** (Podłączenie tego aparatu powoduje otwarcie) i kliknij **Choose** (Wybierz). Wyłącz program Image Capture.

Instalacja została zakończona. Przejdź do rozdziału „Podłączanie aparatu” na stronie 80.

## **Podłączanie aparatu**

- 1** Jeśli zdjęcia przeznaczone do kopiowania znajdują się na karcie pamięci, włóż kartę do aparatu (📖 11).





Przy pierwszym uruchomieniu oprogramowania użytkownicy Windows mogą potrzebować płyty CD systemu Windows.

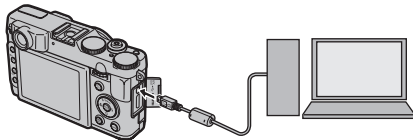

Wyłączenie zasilania podczas przenoszenia zdjęć może spowodować utratę danych lub uszkodzenie pamięci wewnętrznej albo karty pamięci. Naładuj akumulator przed podłączeniem aparatu.

- 2** Wyłącz aparat i podłącz dołączony do zestawu kabel USB zgodnie z ilustracją, pamiętając by włożyć złącza do końca. Podłączaj aparat bezpośrednio do komputera - nie używaj koncentratora (huba) USB ani klawiatury.



- 3** Naciśnij przycisk  na około sekundę, aby włączyć aparat. Program MyFinePix Studio lub FinePixViewer uruchomi się automatycznie; postępuj zgodnie z poleceniami na ekranie, aby skopiować zdjęcia do komputera. Aby zamknąć program bez kopiowania zdjęć, kliknij **Cancel** (Anuluj).



Jeśli oprogramowanie nie uruchamia się automatycznie, może to oznaczać, że nie zostało zainstalowane poprawnie. Odłącz aparat i ponownie zainstaluj oprogramowanie.

Aby uzyskać więcej informacji o dołączonym oprogramowaniu, uruchom program i wybierz odpowiednią opcję z menu pomocy **Help** (Pomoc).



- Po włożeniu karty pamięci zawierającej dużą liczbę zdjęć, oprogramowanie może uruchomić się z opóźnieniem i może nie działać opcja importowania lub zapisu zdjęć. Do przeniesienia zdjęć użyj czytnika kart pamięci.
- Przed wyłączeniem aparatu lub odłączeniem kabla USB należy sprawdzić, czy komputer nie wyświetla komunikatu informującego, że trwa kopiowanie, a także czy nie świeci się kontrolka aparatu (jeśli liczba kopiowanych zdjęć jest bardzo duża, kontrolka może pozostawać włączona po zniknięciu komunikatu z ekranu komputera). Niestosowanie się do tego zalecenia może spowodować utratę danych lub uszkodzenie pamięci wewnętrznej albo karty pamięci.
- Odłącz aparat przed rozpoczęciem wkładania lub wyjmowania kart pamięci.
- W niektórych przypadkach nie będzie można uzyskać dostępu do zdjęć zapisanych na serwerze sieciowym przy użyciu dołączonego oprogramowania w sposób używany na komputerach niepodłączonych do sieci.
- Użytkownik pokrywa wszelkie odpowiednie opłaty naliczane przez operatora telefonicznego lub dostawcę Internetu podczas korzystania z usług wymagających połączenia internetowego.

#### Odłączanie aparatu

Po sprawdzeniu, że kontrolka się nie świeci, postępuj zgodnie z poleceniami na ekranie w celu wyłączenia aparatu i odłączenia kabla USB.

#### Odinstalowanie dołączonego oprogramowania

Dołączone oprogramowanie należy usuwać tylko przed jego ponowną instalacją lub w przypadku, gdy nie jest już potrzebne. Po wyjściu z programu i odłączeniu aparatu, przeciągnij folder „FinePixViewer” z „Applications” do Trash i wybierz **Empty Trash** w menu **Finder** (Macintosh), lub otwórz panel sterowania i użyj opcji „Programy i funkcje” (Windows 7/Windows Vista) lub „Dodaj lub usuń programy” (Windows XP), aby odinstalować program MyFinePix Studio. W systemie Windows może pojawić się okno lub okna dialogowe potwierdzenia. Przeczytaj uważnie jego (ich) zawartość przed kliknięciem **OK**.

# Używanie menu: Tryb fotografowania

Aby skonfigurować ustawienia fotografowania, użyj menu fotografowania. Dostępne opcje różnią się w zależności od wybranego trybu fotografowania.

## Używanie menu fotografowania

**1** Naciśnij **MENU/OK**, aby wyświetlić menu fotografowania.



**2** Naciskaj wybierak w górę lub w dół, aby wyróżnić żądaną pozycję menu.



**3** Naciśnij wybierak w prawo, aby wyświetlić opcje dla wyróżnionej pozycji.



**4** Naciśnij wybierak w górę lub w dół, aby wyróżnić żądaną opcję.



**5** Naciśnij **MENU/OK**, aby wybrać wyróżnioną opcję.



**6** Naciśnij **DISP/BACK**, aby wyjść z menu.



## Opcje menu fotografowania

Wartości domyślne są prezentowane w kwadratowych nawiasach [ ].

### **EXR TRYB** [ **EXR** / **AUTO** ]

Wybierz opcję dla trybu **EXR** (📖 28).

### **TRYB Adv.** [ **Przewidz** ]

Wybierz tryb fotografowania zaawansowanego (📖 29).

### **PROGRAMY** [ **👤** ]

Wybierz program dla trybu **SP** (📖 33).

### **ISO CZUŁOŚĆ ISO** [ **AUTO (800)** ]

Regulacja czułości aparatu na światło.

Opcja	Opis
<b>AUTO</b>	Czułość jest regulowana automatycznie w reakcji na warunki fotografowania.
<b>AUTO (3200) / AUTO (1600) / AUTO (800) / AUTO (400)</b>	Tak jak powyżej, ale czułość nie zostanie podniesiona powyżej wartości podanej w nawiasie.
<b>12800 / 6400 / 5000 / 4000 / 3200 / 2500 / 2000 / 1600 / 1250 / 1000 / 800 / 640 / 500 / 400 / 320 / 250 / 200 / 100</b>	Czułość jest ustawiona na wybraną wartość pokazaną na ekranie.

## CZUŁOŚĆ ISO

Wyższe wartości mogą ograniczać rozmycie. Należy jednak zwrócić uwagę, że przy zdjęciach zrobionych przy dużej czułości może pojawić się efekt nakrapiania.



## ROZMIAR ZDJĘCIA

[  4:3 ]

Wybierz rozmiar i format, w jakich będą zapisywane zdjęcia. Duże zdjęcia mogą być drukowane w dużych rozmiarach bez utraty jakości. Za to małe zdjęcia zajmują mniej pamięci, co pozwala na zapisanie większej liczby zdjęć.



*Rozmiar Format obrazu*

## Rozmiar a format obrazu

### Rozmiar

Opcja	Wydruki o rozmiarze maksymalnym
<b>L</b>	34 × 25 cm
<b>M</b>	24 × 18 cm
<b>S</b>	17 × 13 cm

### Format obrazu

**4:3:** Zdjęcia mają taki sam format, jak ekran aparatu.

**3:2:** Zdjęcia mają taki sam format, jak klatka filmu małoobrazkowego (35 mm).

**16:9:** Odpowiednie do wyświetlania na ekranach o wysokiej rozdzielczości (HD - High Definition).

**1:1:** Zdjęcia są kwadratowe.

## **JAKOŚĆ ZDJĘCIA** [FINE]

Wybierz, w jakim stopniu pliki zdjęć mają być skompresowane.

Opcja	Opis
<b>FINE</b>	Niski stopień kompresji. Wybierz, aby uzyskać wyższą jakość obrazu.
<b>NORMAL</b>	Wysoki stopień kompresji. Wybierz tę opcję, aby móc przechowywać więcej zdjęć.

## **ZAKRES DYNAMICZNY** [AUTO]

Regulacja kontrastu. Wyższe wartości są zalecane dla ujęć zawierających zarówno światło słoneczne, jak i głęboki cień, lub do zwiększania kontrastu w przypadku obiektów, takich jak światło na wodzie, jasno oświetlone jesienne liście, portrety na tle czystego nieba i białe obiekty lub ludzie ubrani na biało. Jednakże proszę zwrócić uwagę, że na zdjęciach przy wysokich wartościach może pojawiać się kropkowanie. Jeśli wybrane jest ustawienie **AUTO** aparat będzie automatycznie wybierał wartość z zakresu od 100% do 400%, reagując odpowiednio na warunki fotografowania.

Opcja	Opis	
<b>AUTO</b>	<b>R100 100%</b>	Zwiększenie kontrastu podczas fotografowania w pomieszczeniu lub przy dużym zachmurzeniu. ↑ ↓
	<b>R200 200%</b>	
	<b>R400 400%</b>	
<b>R800 800%</b>	Zmniejszeniu utraty szczegółów w światłach i cieniach podczas fotografowania ujęć o wysokim kontraście.	
<b>R1600 1600%</b>		











Funkcje **R1600 1600%** oraz **R800 800%** są dostępne wyłącznie w trybie **EXR**, przy włączonej opcji **PRIOR. DYNAM.**



## SYMULACJA FILMU

[STD]

Symulacja efektów różnych rodzajów filmu, w tym w kolorze sepia i czarno-białego.

Opcja	Opis
 (PROVIA/ STANDARDOWY)	Standardowa reprodukcja barw. Odpowiednie dla szerokiego zakresu fotografowanych obiektów, od portretów do pejzaży.
 (Velvia/ WYR.)	Wysokokontrastowa paleta nasyconych barw, odpowiednia do zdjęć przyrody.
 (ASTIA/ MAŁY)	Paleta mniej nasyconych barw o miękkich odcieniach.
 (JEDNOKO- LOROWE)	Robienie zdjęć czarno-białych.
 (JEDNOKO- LOR.+FILTR Z)	Robienie czarno-białych zdjęć z nieznacznie zwiększonym kontrastem. To ustawienie powoduje również nieznacznie zmniejszenie jasności nieba.
 (JEDNOKO- LOR.+FILTR CZ)	Robienie czarno-białych zdjęć ze zwiększonym kontrastem. To ustawienie powoduje również zmniejszenie jasności nieba.
 (JEDNOKO- LOR.+FILTR Z)	Zmiękczenie odcieni skóry na czarno-białych portretach.
 (SEPIA)	Robienie zdjęć w sepia.

## PRZES. BAL. BIELI

Balans bieli podlega regulacji. Dostrój wybraną oś koloru (**R-Cy**=Czerwony-Niebieskozielony lub **B-Ye**=Niebieski-Zółty), zmieniając wartości ustawień w zakresie od +9 do -9.

### KOLOR

[STD]

Ustaw gęstość koloru.

### WYOSTRZENIE

[STD]

Wybierz, czy aparat ma wyostrażać czy zmiękczać kontury.

### PODŚWIETL TON

[STD]

Regulacja wyglądu jasnych obszarów.

### PRZYCIEMNIJ TON

[STD]

Regulacja wyglądu cieni.

### REDUKCJA ZAKŁÓCEŃ

[STD]

Wybierz poziom redukcji szumów.

**🔍 INTELIGENTNY ZOOM CYFROWY [WYŁ.]**

Jeśli wybrano opcję **WŁ.**, funkcja inteligentnego zoomu cyfrowego powiększa obraz do 2x, przetwarzając je w taki sposób, aby uzyskać odpowiednią ostrość i wysoką rozdzielczość.



- Inteligentny zoom cyfrowy może wyłączyć się po wybraniu innego trybu.
- Inteligentny zoom cyfrowy może czasami zapewniać obraz o niższej jakości niż zoom optyczny.
- Wydłuża się czas potrzebny do zapisania zdjęć.
- Rezultaty nie są widoczne na ekranie podczas fotografowania.
- Inteligentny zoom cyfrowy jest niedostępny w trybie zdjęć seryjnych i podczas nagrywania filmu.

**📷 ZAAW.F.PRZEC.ROZM. [WŁ.]**

Wybierz **WŁ.**, aby włączyć zaawansowaną funkcję przeciwdziałania rozmyciu w trybie **EXR** (📖 29).

**👤 WYKRYCIE TWARZY**

Wybierz, czy aparat automatycznie wykrywa ludzkie twarze i ustawić na nie ostrość i ekspozycję (📖 52).

**📷 TRYB AF**

Wybierz sposób ustawiania przez aparat pola ostrości w trybie kontroli ostrości **AF-S** (📖 46). Niezależnie od wybranej opcji aparat fotograficzny będzie ustawiać ostrość na obiekcie w centrum wyświetlacza po włączeniu trybu makro (📖 36).

- **📷 WIELOPUNKTOWY:** Po wciśnięciu spustu migawki do połowy, aparat fotograficzny wykrywa obiekty o wysokim kontraście w pobliżu środka kadru i automatycznie wybiera pole ostrości.
- **📷 STREFA:** wybierz ręcznie pole ostrości (📖 48).
- **📷 ŚLEDZENIE:** Umieść obiekt w polu fokusowania i naciśnij wybierak w lewo. Aparat będzie śledzić obiekt i dostosowywać ostrość do ruchu obiektu w kadrze.



Zwróć uwagę, że w trybie **📷** aparat ustawia ostrość w sposób ciągły, co zwiększa zużycie energii akumulatora, ponadto odgłos ustawiania ostrości przez aparat może być słyszalny.

## **ROZPOZNAWANIE TWARZY**

Dodawaj fotografowane osoby to bazy danych rozpoznawania twarzy. Podczas pracy funkcji inteligentnego wykrywania twarzy te osoby będą traktowane priorytetowo, a ich nazwiska i inne informacje można wyświetlać podczas odtwarzania ( 53).





## **LAMPA BŁYSKOWA** **[±0]**

Regulacja jasności lampy błyskowej. Wybierz wartość pomiędzy  $+2/3$  EV a  $-2/3$  EV. Ustawienie wyjściowe to  $\pm 0$ . Zwróć uwagę, że oczekiwane rezultaty mogą nie zostać uzyskane w zależności od warunków fotografowania i odległości od fotografowanego obiektu.

## **LAMPA ZEWNĘTRZNA** **[WYŁ.]**

Używając opcjonalnej lampy błyskowej (nie dotyczy produktów Fujifilm) zamontowanej w gnieździe lampy błyskowej aparatu, wybierz opcję **WŁ.**





- Lampa błyskowa może nie oświetlić odpowiednio fotografowanego obiektu przy czasach otwarcia migawki mniejszych niż  $1/1000$  sek.
- Używaj automatycznego lub indywidualnego balansu bieli ( 49).
- Jeśli wbudowana lampa błyskowa jest podniesiona przy wybraniu ustawienia **WŁ.** dla opcji  **LAMPA ZEWNĘTRZNA**, wbudowana lampa błyskowa błysnie raz, aby dać sygnał do włączenia dodatkowej lampy błyskowej.
- Zewnętrzna lampa błyskowa może być używana w trybach **P, S, A, M** lub **EXR** (tylko  i ).
- Zewnętrzne lampy błyskowe Fujifilm nie wymagają omawianych ustawień.



- Aparat fotograficzny może być używany z lampami błyskowymi, które posiadają regulację przysłony, pomiar światła oraz regulację czułości. Niektórych lamp błyskowych, które są przeznaczone do innych aparatów fotograficznych, nie można stosować.
- Informacje dotyczące zewnętrznych lamp błyskowych Fujifilm, patrz Akcesoria produkcji FUJIFILM ( 107).

## **UST. NIESTANDARD.**

Zapisz ustawienia dla trybów **P, S, A, M** oraz dla wszystkich trybów **EXR**, za wyjątkiem  ( 27).

## 📷 USTAW. SPECJ. WYŚ

Wybierz pozycje wyświetlane na wyświetlaczu LCD (📖 6). Wyświetlane mogą być następujące pozycje:

WSPOM. KADR.*	POZIOM ELEKTRONICZNY
WSKAŹNIK ODLEGŁ. AF	WSKAŹNIK ODLEGŁ. MF
BALANS BIELI	APERTURA/CZAS NAŚW./ISO
HISTOGRAM	POZOSTAŁE KLATKI
ROZM. OBRAZU/JAKOŚĆ	MOC BATERII
FOTOMETRIA	LAMPA BŁYSKOWA
SYMULACJA FILMU	ZAKRES DYNAMICZNY
ZMIANA EKSPOZYCJI	

\* Możesz także wybrać rodzaj siatki (📖 103).

W zakresie lokalizacji omawianych pozycji na wyświetlaczu, patrz: strony 5 – 6.

### 👁️ Wirtualny horyzont

Wybranie ustawienia **POZIOM ELEKTRONICZNY** powoduje wyświetlenie wirtualnego horyzontu. Aparat jest ustawiony równo, gdy dwie linie nachodzą na siebie.

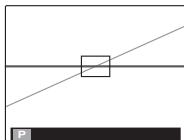

Jeśli obiektyw aparatu jest skierowany w górę lub w dół, wirtualny horyzont może nie być wyświetlany.

## 🎞️ TRYB FILMU



Wybierz rozmiar klatki dla filmów (📖 66).

## 📷 TRYB AF (👁️ tryb)



Ta opcja reguluje sposób wyboru przez aparat pola ostrości dla filmów.

Opcja	Opis
📷 CENTRALNY	Aparat ustawia ostrość na obiekcie w centrum kadru.
📷 ŚLEDZĄCY	Aparat nieprzerwanie ustawia ostrość, aby uwzględnić zmiany w odległości od fotografowanego obiektu znajdującego się w ramce ostrości.



Zwróć uwagę, że w trybie 📷 aparat ustawia ostrość w sposób ciągły, co zwiększa zużycie energii akumulatora, ponadto odgłos ustawiania ostrości przez aparat może być słyszalny.

# Używanie menu: Tryb odtwarzania

## ***Używanie menu odtwarzania***

- 1 Naciśnij przycisk , aby włączyć tryb odtwarzania.
- 2 Naciśnij **MENU/OK**, aby wyświetlić menu odtwarzania.
- 3 Naciskaj wybierak w górę lub w dół, aby wyróżnić żądaną pozycję menu.
- 4 Naciśnij wybierak w prawo, aby wyświetlić opcje dla wyróżnionej pozycji.
- 5 Naciśnij wybierak w górę lub w dół, aby wyróżnić żądaną opcję.
- 6 Naciśnij **MENU/OK**, aby wybrać wyróżnioną opcję.
- 7 Naciśnij **DISP/BACK**, aby wyjść z menu.



## ***Opcje menu odtwarzania***

### **POMOC FOTOKSIĄŻKI**

Twórz książki (albumy) ze swoich ulubionych zdjęć ( 62).

### **WYSZUKIWANIE ZDJĘĆ**

Retusz zdjęć ( 61).

### **KASUJ**

Usunięcie wszystkich lub wybranych zdjęć ( 59).

### **OZN. DO PRZESŁ.**

Wybierz zdjęcia do przesłania do YouTube lub serwisu Facebook przy pomocy MyFinePix Studio (tylko Windows).

### ■ **Wybieranie zdjęć do przesłania**

- 1 Wybierz **YouTube**, aby wybrać filmy do przesłania do YouTube, lub **FACEBOOK**, aby wybrać zdjęcia i filmy do przesłania do serwisu Facebook.
- 2 Naciskaj wybierak w górę lub w dół, aby wyświetlać zdjęcia, a następnie naciśnij **MENU/OK**, aby wybrać zdjęcie lub cofnąć wybór. Naciśnij **DISP/BACK**, aby wyjść z menu po wybraniu wszystkich żądanych zdjęć.



- Do przesłania do YouTube można wybrać tylko filmy.
- Podczas odtwarzania wybrane zdjęcia są oznaczone ikonami YouTube lub FACEBOOK.

### ■ **RESETUJ WSZYSTKIE:** cofnięcie wyboru wszystkich zdjęć

Wybierz **RESETUJ WSZYSTKIE**, aby cofnąć wybór wszystkich zdjęć. Jeśli liczba wybranych wcześniej zdjęć jest bardzo duża, podczas tej czynności wyświetla się będzie komunikat. Naciśnij **DISP/BACK**, aby wyjść przed zakończeniem.

### ■ **Przesyłanie zdjęć (tylko Windows)**

Wybrane zdjęcia można przesłać przy pomocy opcji **YouTube/Facebook Upload (Przesłanie do serwisu YouTube/Facebook)** w programie MyFinePix Studio.

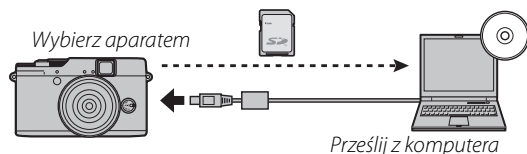

Aby uzyskać informacje na temat instalacji programu MyFinePix Studio i podłączania aparatu do komputera, patrz „Przeglądanie zdjęć na komputerze” (📖 76).



### **POKAZ SLAJDÓW**

### **[MOZAIKA]**

Oglądanie zdjęć w formie automatycznego pokazu slajdów. Wybierz rodzaj pokazu i naciśnij **MENU/OK**, aby go rozpocząć. Naciśnij **DISP/BACK** w dowolnym momencie podczas pokazu, aby wyświetlić pomoc ekranową. Pokaz można zakończyć w dowolnym momencie naciskając **MENU/OK**.

Opcja	Opis
<b>NORMALNIE</b>	Naciskaj wybierak w lewo lub prawo, aby cofnąć się o jedną klatkę lub przejść do następnej. Wybierz <b>PRZENIKANIE</b> , aby zdjęcia się przenikały.
<b>NORMALNIE</b>	Tak jak powyżej, ale aparat wykonuje automatycznie zbliżenie na twarz wybrane funkcją inteligentnego wykrywania twarzy.
<b>PRZENIKANIE</b>	
<b>MOZAIKA</b>	Wyświetlanie kilku zdjęć naraz.



Aparat nie wyłącza się automatycznie podczas pokazu slajdów.

**RAW KONWERSJA RAW**

Tworzenie kopii JPEG zdjęć formatu RAW (📖 55). Oryginalne dane obrazu pozostają niezmienione, dzięki czemu pojedyncze zdjęcie formatu RAW można wielokrotnie przetwarzać na różne sposoby.

- 1 Wybierz w menu odtwarzania **RAW KONWERSJA RAW**.



- 2 Naciśnij wybierak w górę lub w dół, aby zaznaczyć określone ustawienia i naciśnij wybierak w prawo, aby dokonać wyboru. Naciśnij wybierak w górę lub w dół, aby zaznaczyć pożądaną opcję, i naciśnij przycisk **MENU/OK**, aby dokonać wyboru i powrócić do listy ustawień. Aby przeprowadzić dodatkowe ustawienia, powtórz wyżej wymienione kroki.

- 3 Naciśnij przycisk **RAW**, aby wyświetlić podgląd kopii JPEG. Naciśnij przycisk **MENU/OK**, aby zapisać kopię, lub naciśnij przycisk **DISP/BACK**, aby wrócić do punktu 2.





Ustawienie	Opis
<b>ODBIJ WAR. FOTOGR.</b>	Wybór kopii JPEG przy użyciu ustawień aktywnych w momencie zrobienia zdjęcia.
<b>ZWIĘK/ZMNIEJ CZUŁOŚĆ</b>	Regulacja ekspozycji w zakresie od -1 EV do +1 EV w krokach 1/3 EV (📖 44).
<b>ZAKRES DYNAMICZNY</b>	Wzmacnianie szczegółów rozjaśnionych obszarów w celu uzyskania naturalnego kontrastu (📖 84).
<b>SYMULACJA FILMU</b>	Symulacja efektów różnego rodzaju filmu (📖 85).
<b>BALANS BIELI</b>	Regulacja balansu bieli (📖 49).
<b>PRZES. BAL. BIELI</b>	Dokładna regulacja balansu bieli (📖 85).
<b>KOLOR</b>	Regulacja gęstości kolorów (📖 85).
<b>WYOSTRZENIE</b>	Wyostrzanie lub zmiękczenie krawędzi (📖 85).
<b>REDUKCJA ZAKŁÓCEŃ</b>	Przetwarzanie kopii w celu redukcji cętek (📖 85).
<b>PODŚWIETL TON</b>	Regulacja rozjaśnionych obszarów (📖 85).
<b>PRZYCIEMNIJ TON</b>	Regulacja cieni (📖 85).
<b>PRZESTRZEŃ KOLORU</b>	Wybór przestrzeni kolorów używanej do odwzorowywania barw (📖 104).

## **USUWANIE CZRW OCZU**

Jeśli aktualnie wyświetlane zdjęcie jest oznaczone ikoną  oznaczającą, że zostało wykonane z użyciem funkcji inteligentnego wykrywania twarzy, tej opcji można użyć do usunięcia efektu czerwonych oczu. Aparat przeanalizuje zdjęcie i jeśli wykryje czerwone oczy, zdjęcie zostanie przetworzone w celu utworzenia kopii ze zredukowanym efektem czerwonych oczu.

- 1 Wyświetl żądane zdjęcie.
- 2 Wybierz  **USUWANIE CZRW OCZU** w menu odtwarzania.
- 3 Naciśnij **MENU/OK**.



- Efekt czerwonych oczu może nie zostać usunięty, jeżeli aparat nie może wykryć twarzy lub twarz ustawiona jest profilem względem aparatu. Wyniki mogą być różne w zależności od programu. Efektu czerwonych oczu nie można usunąć ze zdjęć, które już wcześniej zostały przetworzone z użyciem funkcji usuwania efektu czerwonych oczu lub zdjęć utworzonych innymi aparatami.
- Czas wymagany do przetworzenia obrazu waha się w zależności od liczby wykrytych twarzy.
- Kopie utworzone przy pomocy funkcji  **USUWANIE CZRW OCZU** są oznaczone ikoną  podczas odtwarzania.

## **CHROŃ**

Chroni zdjęcia przed przypadkowym usunięciem.

- 1 Wybierz  **CHROŃ** w menu odtwarzania.
- 2 Wyróżnij jedną z następujących opcji i wciśnij **MENU/OK**:
  - **ZDJĘCIE**: Ochrona wybranych zdjęć. Naciskaj wybierak w górę lub w dół, aby wyświetlać zdjęcia, a następnie naciśnij **MENU/OK**, aby wybrać zdjęcie lub cofnąć wybór. Naciśnij **DISP/BACK** po zakończeniu.
  - **USTAW WSZYSTKIE**: Ochrona wszystkich zdjęć.
  - **RESETUJ WSZYSTKIE**: Usuń ochronę z wszystkich zdjęć.





Chronione zdjęcia zostaną usunięte w momencie sformatowania karty pamięci lub pamięci wewnętrznej (99).



## KADROWANIE



Utwórz przyciętą kopię bieżącego zdjęcia.

- 1 Wyświetl żądane zdjęcie.
- 2 Wybierz  **KADROWANIE** w menu odtwarzania.
- 3 Zdjęcia można powiększać lub pomniejszać przy użyciu przycisków  oraz , a także przewijać, używając wybieraka, aż do wyświetlenia pożądanego fragmentu.
- 4 Naciśnij **MENU/OK**, aby wyświetlić okno dialogowe potwierdzenia.
- 5 Naciśnij **MENU/OK** ponownie, aby zapisać wykadrowaną kopię w oddzielnym pliku.



Większe kadry powodują utworzenie większych kopii. Wszystkie kopie mają format 4:3. Jeśli rozmiar ostatecznej kopii będzie wynosił **640**, wyświetli się żółte **TAK**.

### Inteligentne wykrywanie twarzy

Jeśli zdjęcie zostało wykonane z użyciem funkcji inteligentnego wykrywania twarzy ( 52), na monitorze pojawi się symbol . Naciśnij przycisk , aby wykonać zbliżenie na wybraną twarz.

## ZMIEN ROZMIAR

Utwórz pomniejszoną kopię bieżącego zdjęcia.

- 1 Wyświetl żądane zdjęcie.
- 2 Wybierz  **ZMIEN ROZMIAR** w menu odtwarzania.
- 3 Wyróżnij rozmiar i naciśnij **MENU/OK**, aby wyświetlić okno dialogowe potwierdzenia.
- 4 Naciśnij **MENU/OK**, aby zapisać kopię o zmienionym rozmiarze w oddzielnym pliku.



Dostępne rozmiary różnią się w zależności od oryginalnego rozmiaru zdjęcia.

## OBRÓT ZDJĘCIA

Obróć zdjęcia zrobione w orientacji pionowej, aby były wyświetlane w orientacji pionowej na monitorze LCD.





- 1 Wyświetl żądane zdjęcie.
- 2 Wybierz  **OBRÓT ZDJĘCIA** w menu odtwarzania.
- 3 Naciśnij wybierak w dół, aby obrócić zdjęcie o 90° zgodnie ze wskazówkami zegara lub w górę, aby obrócić zdjęcie o 90° w kierunku przeciwnym.
- 4 Naciśnij **MENU/OK**. Zdjęcie zostanie automatycznie wyświetlone w poprawnej orientacji w momencie odtworzenia w aparacie.



- Chronionych zdjęć nie można obracać. Usuń ochronę zdjęć przed ich obroceniem (📖 92).
- Aparat może nie być w stanie obracać zdjęć utworzonych przy użyciu innych urządzeń.

## KOPIUJ

Kopiowanie zdjęć z pamięci wewnętrznej na kartę pamięci.

- 1 Wybierz  **KOPIUJ** w menu odtwarzania.
- 2 Wyróżnij jedną z następujących opcji i wciśnij wybierak w prawo:
  -  **PAMIĘĆ WEW** →  **KARTA**: Kopiuj zdjęcia z pamięci wewnętrznej na kartę pamięci.
  -  **KARTA** →  **PAMIĘĆ WEW**: Kopiuj zdjęcia z karty pamięci do pamięci wewnętrznej.
- 3 Wyróżnij jedną z następujących opcji i wciśnij **MENU/OK**:
  - **ZDJĘCIE**: Kopiuj wybrane zdjęcia. Naciskaj wybierak w lewo lub w prawo, aby wyświetlać zdjęcia, a następnie naciśnij **MENU/OK**, aby skopiować bieżące zdjęcie.
  - **WSZYSTKIE ZDJĘCIA**: Kopiuj wszystkie zdjęcia.



- Kopiowanie kończy się, kiedy docelowa pamięć jest pełna.
- Informacje o drukowaniu DPOF nie są kopiowane (📖 73).



## NOTATKA GŁOSOWA

Dodaj notatkę głosową do bieżącego zdjęcia. Trzymaj aparat w odległości około 20 cm, ustaw się twarzą do mikrofonu i naciśnij **MENU/OK**, aby rozpocząć nagrywanie. Naciśnij **MENU/OK** ponownie, aby zakończyć nagrywanie (nagrywanie kończy się automatycznie po 30 sekundach).



- Notatek głosowych nie można dodawać do filmów ani chronionych zdjęć. Usuń ochronę zdjęć przed nagraniem notatki głosowej.
- Jeśli do bieżącego zdjęcia już dołączono notatkę głosową, wyświetlone zostaną opcje. Wybierz **PRZEGRYWANIE**, aby zastąpić istniejącą notatkę.

### Odtwarzanie notatek głosowych

Zdjęcia z notatkami głosowymi są oznaczone ikoną  podczas odtwarzania. Aby odtworzyć notatkę głosową, wybierz **ODTWARZAJ** dla  **NOTATKA GŁOSOWA** w menu odtwarzania.



- Aparat nie może odtwarzać notatek głosowych nagranych innymi urządzeniami.
- Nie zakrywaj głośnika podczas odtwarzania.

## KASUJ ROZPOZN. TWARZY

Usuń odnośniki do rozpoznawania twarzy z bieżącego zdjęcia. Po wybraniu tej opcji aparat wyświetli zbliżenie obszaru na bieżącym zdjęciu dopasowanego do twarzy z bazy danych rozpoznawania twarzy. Jeśli dopasowanie jest błędne, naciśnij **MENU/OK**, aby usunąć odnośnik do bazy danych rozpoznawania twarzy.



Odnośników do rozpoznawania twarzy nie można usuwać z kopii o rozmiarze **640** lub mniejszych.

## ZAMÓWIENIE (DPOF)

Wybierz zdjęcia do drukowania na urządzeniach kompatybilnych z DPOF oraz PictBridge ( 71).

**WSPÓŁ. PROPORCJI [4:3]**

Wybierz sposób wyświetlania przez urządzenia wysokiej rozdzielczości (ang. High Definition - HD) zdjęć w formacie 4:3 (ta opcja jest dostępna tylko wtedy, gdy podłączony jest kabel HDMI). Wybierz **16:9**, aby wyświetlić zdjęcie z przyciętymi fragmentami na górze i na dole, tak aby wypełniało cały obraz, lub wybierz **4:3**, aby wyświetlić całe zdjęcie z czarnymi pasami po bokach.

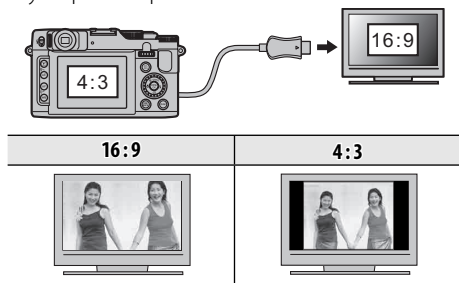

Zdjęcia w formacie 16:9 są wyświetlane na całym ekranie, a zdjęcia w formacie 3 : 2/1 : 1 w czarnej ramce.

# Menu ustawień

## Używanie menu ustawień

### 1 Wyświetl menu ustawień.

1.1 Naciśnij **MENU/OK**, aby wyświetlić menu dla aktualnego trybu.



1.2 Naciśnij wybierak w lewo, aby wyróżnić lewą kartę.



1.3 Naciśnij wybierak w górę lub w dół, aby wybrać **SET**.  
Pojawi się menu ustawień.

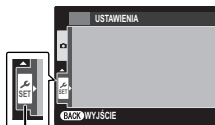

zakładka

### 2 Dostosuj ustawienia.

2.1 Naciśnij wybierak w prawo, aby uaktywnić menu ustawień.



2.2 Naciskaj wybierak w górę lub w dół, aby wyróżnić pozycję menu.



2.3 Naciśnij wybierak w prawo, aby wyświetlić opcje dla podświetlonej pozycji.



2.4 Naciskaj wybierak w górę lub w dół, aby wyróżnić opcję.



2.5 Naciśnij **MENU/OK**, aby wybrać podświetloną opcję.



2.6 Naciśnij **DISP/BACK**, aby wyjść z menu.



## Opcje menu ustawień

Wartości domyślne są prezentowane w kwadrato-  
wych nawiasach [ ].

### DATA/CZAS

Ustaw zegar aparatu (📖 17).

### RÓŻNICA CZASU [🏠]

Podczas podróży używaj tej opcji do szybkiego przełączania zegara aparatu z wyjściowej strefy czasowej na czas lokalny w miejscu docelowym. Aby określić różnicę pomiędzy czasem lokalnym a wyjściową strefą czasową:

- 1 Wyróżnij **➕ CZAS LOKAL.** i naciśnij wybierak w prawo.
- 2 Przy pomocy wybieraka ustaw różnicę czasu pomiędzy czasem lokalnym a wyjściową strefą czasową.
- 3 Naciśnij **MENU/OK.**

Aby przełączyć pomiędzy czasem lokalnym a wyjściową strefą czasową, wyróżnij **➕ CZAS LOKAL.** lub **🏠 DOM** i naciśnij **MENU/OK.**

Opcja	Opis
<b>🏠 DOM</b>	Przełączenie na czas aktualnie wybrany w <b>🕒 DATA/CZAS</b> (patrz powyżej).
<b>➕ CZAS LOKAL.</b>	Przełączenie na czas lokalny. Jeśli wybrana jest ta opcja, <b>➕</b> oraz godzina i data będą wyświetlane na żółto przez trzy sekundy po każdym włączeniu aparatu.

### 言語/LANG.

Wybierz język (📖 17).

### **DYSKRETNY** [WYŁ.]

Wybierz **WŁ.**, aby wyłączyć głośnik, lampę błyskową lub lampkę wspomagającą AF, jeśli nie chcesz aby aparat emitował dźwięki lub światło (w trybie **📡** lampa błyskowa będzie wciąż działać).

**RESETUJ**

Przywróć wartości domyślne wszystkich ustawień, za wyjątkiem **DATA/CZAS**, **RÓŻNICA CZASU**, **KOLOR TŁA** oraz **SYSTEM VIDEO**.

- 1 Wyróżnij **RESETUJ** i naciśnij wybierak w prawo, aby wyświetlić okno dialogowe potwierdzenia.
- 2 Wyróżnij **TAK** i naciśnij **MENU/OK**.

**FORMATOWANIE**

Jeśli do aparatu włożono kartę pamięci, wybranie tej opcji spowoduje sformatowanie karty. Jeśli w aparacie nie ma karty pamięci, wybranie tej opcji spowoduje sformatowanie pamięci wewnętrznej.



- Wszystkie dane — w tym chronione zdjęcie — zostaną usunięte z karty pamięci lub pamięci wewnętrznej. Pamiętaj, aby skopiować ważne zdjęcia na komputer lub inne urządzenie magazynujące.
- Nie otwieraj pokrywy komory baterii podczas formatowania.

**WYŚWIETLANIE [1,5 SEK]**

Wybierz, jak długo zdjęcia są wyświetlane na monitorze LCD po ich zrobieniu.

Opcja	Opis
<b>3 SEK</b>	Zdjęcia są wyświetlane przez trzy sekundy ( <b>3 SEK</b> ) lub 1,5 sekundy ( <b>1,5 SEK</b> ).
<b>1,5 SEK</b>	Barwy mogą się nieznacznie różnić od barw na ostatecznym zdjęciu.
<b>ZOOM-POWIĘKSZENIE</b>	Zdjęcia są wyświetlane do momentu naciśnięcia przycisku <b>MENU/OK</b> .
<b>WYŁ.</b>	Zdjęcia nie są wyświetlane po zarejestrowaniu.



Ustawienie **WYŁ.** nie działa w trybie zdjęć seryjnych.

**NUMERACJA ZDJĘĆ****[CIĄGŁA]**

Nowe zdjęcia są zapisywane w formie plików zdjęć z nazwami w postaci czterocyfrowych numerów przydzielanych rosnąco. Numer pliku jest wyświetlany podczas od-

twarzania, tak jak pokazano po prawej. **NUMERACJA ZDJĘĆ** pozwala wybrać, czy numerowanie plików jest resetowane do 0001 po włożeniu nowej karty pamięci lub sformatowaniu aktualnie włożonej karty pamięci lub pamięci wewnętrznej.

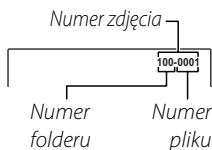

Opcja	Opis
<b>CIĄGŁA</b>	Numerowanie jest kontynuowane od ostatniego użytego numeru pliku lub pierwszego wolnego numeru w zależności od tego, który numer jest wyższy. Wybierz tę opcję, aby zmniejszyć liczbę plików zdjęć o takich samych nazwach.
<b>OD NR1</b>	Numeracja jest resetowana do 0001 po formatowaniu lub włożeniu nowej karty pamięci.



- Jeśli numer zdjęcia osiągnie 999-9999, zwalnianie migawki zostanie zablokowane (🔒 117).
- Wybranie **RESETUJ** (🔧 99) powoduje ustawienie opcji **NUMERACJA ZDJĘĆ** na **CIĄGŁA**, ale nie resetuje numeru pliku.
- Numery zdjęć zrobionych innymi aparatami mogą być różne.

**ZMIANA GŁOŚNOŚCI**

Dostosuj głośność dźwięków emitowanych podczas korzystania z elementów sterujących aparatu. Wybierz **WYŁ** (wycisz), aby wyłączyć dźwięki sterowania.

**GŁOŚNOŚĆ MIGAWKI**

Dostosuj głośność dźwięków emitowanych w momencie wyzwolenia migawki. Wybierz **WYŁ** (wycisz), aby wyłączyć dźwięk migawki.

**DŹWIĘK MIGAWKI**

Wybierz dźwięk migawki.



**[🔊] POZIOM DŹWIĘKU [7]**

Dostosuj poziom głośności odtwarzania filmów i notatek głosowych.

**[☀️] JASNOŚĆ LCD [0]**

Regulacja jasności ekranu.

**[🕒] WYŁĄCZENIE PO: [2 MIN]**

Wybierz czas, po którym aparat wyłączy się automatycznie, jeśli nie zostanie przeprowadzone żadne działanie. Ustawienie krótszego czasu powoduje zwiększenie trwałości akumulatora. Po wybraniu **WYŁ.** aparat należy wyłączać ręcznie. Zwróć uwagę, że w niektórych sytuacjach aparat wyłącza się automatycznie po pięciu minutach, nawet gdy wybrano **WYŁ.**

**[🔋] TRYB SZYBKI START [WYŁ.]**

Zaczekaj na ponowne uruchomienie aparatu po wyłączeniu (**WŁ./WYŁ.**).



Ta opcja zwiększa pobór energii z akumulatora.

**[Fn] PRZYCISK Fn [ISO CZUŁOŚĆ ISO]**

Można wybrać funkcję aktywowaną przyciskiem **Fn** (📖 51).

**[📷] PODWOJNA STAB. [📷,📷]**

Wybierz jedną spośród następujących opcji stabilizacji obrazu:

Opcja	Opis
<b>CIĄGŁY + RUCH</b>	Stabilizacja obrazu włączona. Jeśli wybrana jest opcja <b>+ RUCH</b> , aparat dostosuje czas otwarcia migawki w celu ograniczenia rozmycia spowodowanego ruchem w przypadku wykrycia poruszającego się obiektu.
<b>CIĄGŁA STAB.</b>	
<b>ROBIENIE ZDJĘĆ + RUCH</b>	Jak wyżej, jednak stabilizacja obrazu jest realizowana, tylko jeśli spust migawki jest wciśnięty do połowy lub jest zwolniony.
<b>TYLKO ZDJĘCIA</b>	
<b>WYŁ.</b>	Stabilizacja obrazu wyłączona. Wybierz tę opcję podczas korzystania ze statywu.



Opcja **+ RUCH** nie działa, jeśli czułość jest ustawiona na stałą wartość i może być niedostępna przy niektórych innych kombinacjach ustawień. Rezultaty mogą być różne w zależności od warunków oświetlenia i szybkości, z jaką porusza się obiekt.

**👁️ USUWANIE CZRW OCZU [ WYŁ. ]**

Wybierz **WŁ.**, aby usuwać efekt czerwonych oczu spowodowany przez lampę błyskową podczas fotografowania z użyciem inteligentnego wykrywania twarzy.



- Redukcja efektu czerwonych oczu jest przeprowadzana tylko w przypadku wykrycia twarzy.
- Usuwanie czerwonych oczu jest niedostępne dla zdjęć RAW.

**📷 OŚWIETLACZ AF [WŁ.]**

Jeśli wybrane jest ustawienie **WŁ.**, dioda wspomagająca autofokus będzie świecić i wspomagać pracę autofokusa.



- Aparat może w niektórych przypadkach nie mieć możliwości ustawienia ostrości z użyciem diody wspomagającej AF. Jeśli aparat nie może ustawić ostrości w trybie makro, spróbuj zwiększyć odległość od fotografowanego obiektu.
- Należy unikać kierowania światła diody wspomagającej AF bezpośrednio na oczy fotografowanej osoby lub zwierzęcia.

**📷 TRYB BLOK. AE/AF [P]**

Po włączeniu opcji **BL.AE/AF WŁ.PO NAC.**, po wciśnięciu przycisku **AFL/AEL**, ekspozycja i/lub ostrość zostaną zablokowane. Po wyborze opcji **PRZEŁ. BL. AE/AF** ekspozycja i/lub ostrość zostaną zablokowane po naciśnięciu przycisku **AFL/AEL** aż do momentu ponownego naciśnięcia przycisku (📖 35).

**📷 PRZ.BLOK.AE/AF [AE-L]**

Wybierz, czy przycisk **AFL/AEL** ma blokować tylko ekspozycję, tylko ostrość, czy zarówno ekspozycję, jak i ostrość (**AE-L / AF-L / AE+AF**).

**📷 RAW [WYŁ.]**

Wybierz, czy zapisywać zdjęcia w formacie RAW (📖 55).

**📷 PODGLĄD OSTROŚCI [WŁ.]**

Jeśli dla funkcji **MF PODGLĄD OSTROŚCI** wybrano opcję **WŁ.**, podczas obracania pokrętkła dodatkowego w ręcznym trybie kontroli ostrości (📖 46, 47), obraz wyświetlany na wyświetlaczu zostanie powiększony, aby ułatwić ustawienie ostrości. Aparat musi mieć włączony ręczny tryb kontroli ostrości.

**POKRĘTŁO REGULACJI OSTROŚCI [C W PRAWO]**

Wybierz kierunek obrotów pokręta dodatkowego, który ma zwiększać odległość ostrzenia.

**JEDN. SKALI ODL.****[METRY]**

Można wybrać jednostki używane ze wskaźnikiem odległości ostrości (📖 46).

**WSPOM. KADR.****[SIATKA 9]**

Można wybrać typ siatki kadrowania dostępnej w trybie fotografowania.

**SIATKA 9**

Do kompozycji według „reguły trzech części”.

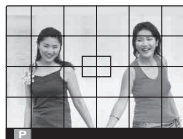
**SIATKA 24**

Siatka o rozmiarze 6 na 4.

**KADROWANIE HD**

Kadrowanie zdjęć w wysokiej rozdzielczości w obszarze przyciętym przez górną i dolną linię.

**PRZESTRZEŃ KOLORU [sRGB]**

Można wybrać gamę kolorów używaną do odwzorowywania barw.

Opcja	Opis
sRGB	Zalecany w większości sytuacji.
Adobe RGB	Do drukowania komercyjnego.

**ZAPISZ ORG. OBRAZ [WYŁ.]**

Wybierz **WŁ.**, aby zapisywać nieprzetworzone kopie płynnych panoram  lub zdjęć utworzonych przy pomocy funkcji  **USUWANIE CZRW OCZU,**

 **TRYB SŁABE ŚWIATŁO** lub  **KONTROLA OSTROŚCI.**

**AUT. OBR. OBRAZU [WŁ.]**

Wybierz **WŁ.**, aby automatycznie obracać „pionowe” (portretowe) zdjęcia podczas odtwarzania.

**KOLOR TŁA [CZARNY]**

Wybierz układ kolorów.

**POMOC EKRAŃOWA [WŁ.]**

Wybierz, czy porady ekranowe mają być wyświetlane.

**SYSTEM VIDEO**

Wybierz tryb wideo w celu podłączenia aparatu do telewizora.



Opcja	Opis
NTSC	Wybierz ten tryb, aby podłączyć aparat do urządzeń wideo w Ameryce Północnej, na Karaibach, w części Ameryki Łacińskiej i niektórych krajach Azji Wschodniej.
PAL	Wybierz ten tryb, aby podłączyć aparat do urządzeń wideo w Wielkiej Brytanii i w większości krajów Europy, w Australii, Nowej Zelandii i w części Azji i Afryki.

## WYCZYŚĆ NIESTANDARDOWE

Resetowanie wszystkich ustawień dla trybu **C1/C2**. Zostanie wyświetlone okno dialogowe z potwierdzeniem. Naciśnij wybierak w lewo lub w prawo, aby podświetlić opcję **TAK**, i naciśnij przycisk **MENU/OK**.

## OPCJE ZASILANIA [03]

Zoptymalizuj wydajność aparatu pod kątem wydłużenia czasu pracy akumulatora lub jakości wyświetlania.

Opcja	Opis
 OSZCZĘDZANIE	Zmniejsza częstotliwość odświeżania ekranu. Jeśli przez krótki czas na aparacie nie są wykonywane żadne operacje, ekran jest wygaszany. Jasność można przywrócić dowolnym elementem sterującym aparatu. Wybierz tę opcję, aby oszczędzić energię.
 WYRAŹNY LCD	Wybierz tę opcję, aby uzyskać na ekranie jaśniejszy obraz o wyższej jakości oraz aby wydłużyć czas, po którym monitor będzie się przyciemniać w celu oszczędzania energii.



 **OSZCZĘDZANIE** nie działa, gdy włączone jest inteligentne wykrywanie twarzy.

# Akcesoria opcjonalne

Aparat obsługuje bogaty asortyment akcesoriów firmy FUJIFILM i innych producentów.

## ■ Audio/wideo

Standardowy telewizor (dostępny w sprzedaży od innych dostawców)



Kabel A/V

HDTV (dostępny w sprzedaży od innych dostawców)



Kabel HDMI

## ■ Drukowanie

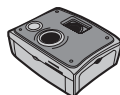

USB

Drukarka kompatybilna z PictBridge (dostępna w sprzedaży od innych dostawców)

DIGITAL CAMERA X10



Karta pamięci SD/  
SDHC/SDXC



Drukarka (dostępna w sprzedaży od innych dostawców)

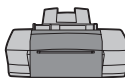

## ■ Fotografowanie z lampą błyskową



Nakładany moduł lampy błyskowej EF-20 (sprzedawany oddzielnie)



Nakładany moduł lampy błyskowej EF-42 (sprzedawany oddzielnie)

## ■ Dotyczące komputera

USB



Komputer (dostępny w sprzedaży od innych dostawców)



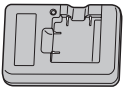

Gniazdo karty SD lub czytnik kart

## **Akcesoria firmy FUJIFILM**

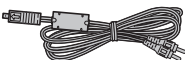
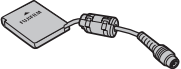
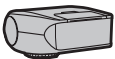
Dostępne są następujące akcesoria firmy FUJIFILM. Aby uzyskać najnowsze informacje o akcesoriach dostępnych w regionie użytkownika, proszę skontaktować się z lokalnym przedstawicielem FUJIFILM lub odwiedzić stronę [http://www.fujifilm.com/products/digital\\_cameras/index.html](http://www.fujifilm.com/products/digital_cameras/index.html).

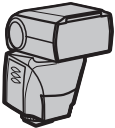
<b>Akumulatory litowo-jonowe</b>	<b>NP-50:</b> W razie potrzeby można zakupić dodatkowe akumulatory o dużej pojemności NP-50.	
<b>Ładowarki</b>	<b>BC-45W:</b> W razie potrzeby można zakupić zamienne ładowarki. Ładowarka BC-45W ładuje akumulator NP-50 w czasie około 150 minut w temperaturze +20 °C.	
<b>Zasilacze sieciowe</b>	<b>AC-5VX</b> (wymaga złącza DC CP-50): Stosowany do zasilania podczas długiego odtwarzania lub podczas kopiowania zdjęć do komputera (kształt zasilacza i wtyczki zależy od regionu sprzedaży).	
<b>Kabel audio/wideo</b>	<b>AV-C1:</b> Służy do wyświetlania zdjęć na ekranie telewizora.	
<b>Złącza DC</b>	<b>CP-50:</b> Łączy zasilacz AC-5VX z aparatem.	
<b>Shoe Mount Flash</b>	<b>EF-20:</b> Zewnętrzna lampa błyskowa mocowana w gnieździe, liczba przewodnia: 20 (ISO 100), kompatybilna z i-TTL, możliwość odbicia światła: do 90°, zasilanie: 2 baterie 1,5V AA	

<b>Shoe Mount Flash</b>	<p><b>EF-42:</b>Zewnętrzna lampa błyskowa mocowana w gnieździe, liczba przewodnia: do 42 (ISO 100), automatyczny zoom: 24-105 mm (odpowiednik formatu 135), kompatybilna z i-TTL, możliwość odbicia światła: do 90°, zasilanie: 4 baterie 1,5V AA</p> <p>Używając EF-42 i X10, ustaw funkcję „Format setting” na „35 mm”.</p>	
<b>Skórzane obudowy</b>	<p><b>LC-X10:</b> Ten przeznaczony specjalnie do aparatów X10 skórzany futerał łączy w sobie praktyczność i luksus. Jest dostarczany w zestawie z paskiem na ramię wykonanym z takiego samego materiału. Zdjęcia można wykonywać również wtedy, gdy aparat znajduje się w futerale.</p>	
<b>Osłona przeciwsłoneczna obiektywu</b>	<p><b>LH-X10:</b> Aluminiowa osłona przeciwsłoneczna obiektywu, przeznaczona wyłącznie do X10, jest wyposażona w pierścień pośredni wykonany z tego samego materiału. Wspomniany pierścień pośredni jest także używany do mocowania filtrów <math>\phi 52</math>, które są dostępne w ofercie innych producentów</p>	



## **Mocowanie osłony przeciwslonecznej obiektywu**

- 1 Połącz osłonę przeciwsloneczną obiektywu z pierścieniem pośrednim w zaprezentowany sposób.

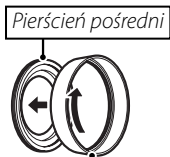

- 2 Przymocuj osłonę przeciwsloneczną obiektywu do aparatu przy pomocy zamocowanego pierścienia pośredniego. Przekręć osłonę przeciwsloneczną obiektywu jak pokazano.

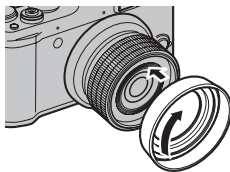

Nie użytą osłonę przeciwsloneczną obiektywu należy przechowywać w bezpiecznym miejscu.

## **Mocowanie filtrów (dostępne w ofercie innych producentów)**

- 1 Odłącz pierścień pośredni od osłony przeciwslonecznej obiektywu w zaprezentowany sposób.

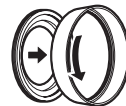

- 2 Przymocuj pierścień pośredni do aparatu. Przekręć pierścień pośredni jak pokazano.

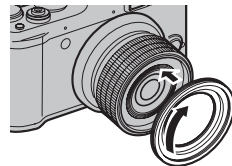

- 3 Przymocuj filtr do pierścienia pośredniego. Dalsze informacje szczegółowe, patrz: podręcznik dostarczony wraz z filtrem.



- Mocować można wyłącznie filtry  $\phi 52$  mm.
- Nie użytą osłonę przeciwsloneczną obiektywu należy przechowywać w bezpiecznym miejscu.
- Filtry nie mogą być mocowane bezpośrednio do aparatu. Zawsze należy używać pierścienia pośredniego.
- Osłona przeciwsloneczna obiektywu może być mocowana po podłączeniu filtra.

# Obchodzenie się z aparatem

Aby móc bez przeszkód korzystać z tego produktu, proszę przestrzegać poniższych zaleceń.

## Przechowywanie i użytkowanie

Jeśli aparat nie będzie używany przez dłuższy czas, wyjmij akumulator/baterię i kartę pamięci. Nie przechowuj ani nie używaj aparatu w miejscach, które są:

- narażone na działanie deszczu, pary lub dymu,
- bardzo wilgotne lub skrajnie zapyłone,
- narażone na bezpośrednie działania promieni słonecznych lub bardzo wysokiej temperatury, np. w zamkniętym pojeździe w słoneczny dzień,
- bardzo zimne,
- narażone na silne drgania,
- narażone na działanie silnego pola magnetycznego, np. w pobliżu anteny nadawczej, linii elektroenergetycznej, nadajnika radaru, silnika, transformatora lub magnesu,
- narażone na kontakt z lotnymi chemikaliami, takimi jak pestycydy,
- obok produktów gumowych lub winylowych.

## ■ Woda i piasek

Narażenie aparatu na działanie wody lub piasku może również spowodować uszkodzenie aparatu i jego wewnętrznych obwodów oraz mechanizmów. Podczas używania aparatu na plaży lub nad brzegiem morza, chroń aparat przed wodą i piaskiem. Nie stawiaj aparatu na mokrej powierzchni.

## ■ Para wodna

Nagły wzrost temperatury np. po wejściu do ogrzewanego budynku w zimny dzień, może powodować skraplanie pary wodnej wewnątrz aparatu. Jeśli do tego dojdzie, wyłącz aparat i odczekaj godzinę przed jego ponownym włączeniem. Jeśli para zbierze się na karcie pamięci, wyjmij kartę i odczekaj aż wyschnie.

## Czyszczenie

Użyj pojemnika ze sprężonym powietrzem do usunięcia kurzu i pyłu z obiektywu i monitora a następnie delikatnie przetrzyj je suchą i miękką ściereczką. Wszelkie pozostałe zabrudzenia można usunąć przecierając części delikatnie kawałkiem specjalnego papieru do czyszczenia obiektywów firmy FUJIFILM zwilżonym niewielką ilością płynu do czyszczenia obiektywów. Należy uważać, by nie zarysować obiektywu ani monitora. Obudowę aparatu można czyścić miękką i suchą ściereczką. Nie stosować alkoholu, rozcieńczalnika lub innych lotnych substancji chemicznych.

## Podróżowanie

Przewoź aparat w bagażu podręcznym. Bagaż główny może być poddawany silnym wstrząsoms, które mogą spowodować uszkodzenia aparatu.

# Rozwiązywanie problemów





## Zasilanie i akumulator

Problemy	Rozwiązanie
Aparat się nie włącza.	<ul style="list-style-type: none"><li>• <b>Pierścień zoomu (przełącznik ON/OFF) jest przekręcany w sposób nieprawidłowy:</b> Przekręć pierścień zoomu na pozycję <b>OFF</b>, następnie przekręć ponownie pierścień zoomu, ustawiając go na punkcie pomiędzy wartością 28 a 112 (📖 15).</li><li>• <b>Akumulator jest rozładowany:</b> Naładuj akumulator lub włóż całkowicie naładowany zapasowy akumulator (📖 10).</li><li>• <b>Akumulator jest włożony błędnie:</b> Wyjmij akumulator i włóż go ponownie w poprawnym ułożeniu (📖 11).</li><li>• <b>Zatrask pokrywy komory akumulatora nie jest zamknięty:</b> Zamknij zatrask pokrywy komory akumulatora (📖 11).</li><li>• <b>Zasilacz sieciowy i złącze DC są połączone błędnie:</b> Rozłącz i ponownie połącz zasilacz sieciowy i złącze DC.</li></ul>
Akumulator szybko się rozładowuje.	<ul style="list-style-type: none"><li>• <b>Akumulator jest zimny:</b> Ogrzej akumulator wkładając go do kieszeni lub w inne ciepłe miejsce, po czym włóż go ponownie do aparatu na chwilę przed zrobieniem zdjęcia.</li><li>• <b>Styki akumulatora są zabrudzone.:</b> Oczyszczyć styki miękką i suchą ściereczką.</li><li>•  <b>WYRAŹNY LCD wybrane dla</b> <b>OPCJE ZASILANIA:</b> Wybierz  <b>OSZCZĘDZANIE</b> aby zmniejszyć zużycie energii akumulatora (📖 105).</li><li>•  <b>wybrane jako tryb fotografowani:</b> Wybierz tryb  , aby zmniejszyć zużycie energii akumulatora (📖 23).</li><li>• <b>Dla</b> <b>TRYB AF wybrano opcję</b> <b>ŚLEDZENIE:</b> Wybierz inny tryb AF (📖 86).</li><li>• <b>Dla trybu kontroli ostrości wybrano opcję AF-C:</b> Wybierz inny tryb kontroli ostrości (📖 46).</li><li>• <b>Akumulator był ładowany wiele razy:</b> Akumulator osiągnął kres okresu użytkowania. Zakup nowy akumulator.</li></ul>
Aparat wyłącza się nagle.	<ul style="list-style-type: none"><li>• <b>Pierścień zoomu (przełącznik ON/OFF) jest przekręcany w sposób nieprawidłowy:</b> Przekręć pierścień zoomu na pozycję <b>OFF</b>, następnie przekręć ponownie pierścień zoomu, ustawiając go na punkcie pomiędzy wartością 28 a 112 (📖 15).</li><li>• <b>Akumulator jest rozładowany:</b> Naładuj akumulator lub włóż całkowicie naładowany zapasowy akumulator (📖 10).</li><li>• <b>Zasilacz lub złącze DC są odłączone.:</b> Ponownie połącz zasilacz sieciowy ze złączem DC.</li></ul>
Ładowanie nie rozpoczyna się.	Wyjmij akumulator i włóż go ponownie w poprawnym ułożeniu i dopilnuj, by ładowarka była podłączona do zasilania (📖 10).
Ładowanie trwa długo.	Ładuj akumulator w temperaturze pokojowej (📖 iv).
Dioda ładowania świeci, ale akumulator nie ładuje się.	<ul style="list-style-type: none"><li>• <b>Styki akumulatora są zabrudzone.:</b> Oczyszczyć styki miękką i suchą ściereczką.</li><li>• <b>Akumulator był ładowany wiele razy:</b> Akumulator osiągnął kres okresu użytkowania. Zakup nowy akumulator. Jeśli akumulator nadal się nie ładuje, skontaktuj się ze sprzedawcą firmy FUJIFILM.</li><li>• <b>Akumulator jest za gorący lub za zimny:</b> Poczekaj aż temperatura akumulatora się ustabilizuje (📖 10).</li></ul>

## Menu i komunikaty na ekranie

Problemy	Rozwiązanie
Menu i komunikaty na ekranie nie są wyświetlane po polsku.	Wybierz <b>POLSKI</b> dla a  言語/LANG. (📖 17, 98).

## Fotografowanie

Problemy	Rozwiązanie
Po naciśnięciu spustu migawki aparat nie robi zdjęcia.	<ul style="list-style-type: none"> <li>• <b>Pamięć jest pełna:</b> Włóż nową kartę pamięci lub usuń zdjęcia (📖 12, 59).</li> <li>• <b>Pamięć wewnętrzna lub karta pamięci nie jest sformatowana:</b> Sformatuj pamięć wewnętrzną lub kartę pamięci (📖 99).</li> <li>• <b>Styki karty pamięci są zabrudzone:</b> Oczyszcz styki miękką i suchą ściereczką.</li> <li>• <b>Karta pamięci jest uszkodzona.:</b> Włóż nową kartę pamięci (📖 12).</li> <li>• <b>Akumulator jest rozładowany:</b> Naładuj akumulator lub włóż całkowicie naładowany zapasowy akumulator (📖 10).</li> <li>• <b>Aparat wyłączył się automatycznie.:</b> Włącz aparat (📖 15).</li> <li>• <b>Podczas próby zarejestrowania panoramy kontrolka świeciła na pomarańczowo:</b> Poczekaż aż kontrolka zgaśnie (📖 21).</li> </ul>
Po zrobieniu zdjęcia spada jasność monitora LCD.	Podczas ładowania lampy błyskowej monitor LCD może ciemnieć. Poczekaż, aż lampa błyskowa skończy się ładować (📖 37).
Aparat nie ustawia ostrości.	<ul style="list-style-type: none"> <li>• <b>Fotografowany obiekt jest blisko aparatu:</b> Wybierz tryb makro (📖 36).</li> <li>• <b>Fotografowany obiekt jest daleko od aparatu:</b> Wyłącz tryb makro (📖 36).</li> <li>• <b>Fotografowany obiekt jest nieodpowiedni dla układu autofokusa:</b> Użyj blokady ostrości (📖 34).</li> </ul>
Zdjęcia mają różne rozmiary.	Jeśli  jest wybrane dla  <b>ROZMIAR ZDJĘCIA</b> w trybie  , aparat będzie wybierał nie tylko optymalną czułość i inne ustawienia, ale także optymalny rozmiar zdjęcia. Aby zapisywać wszystkie zdjęcia w takim samym rozmiarze, wybierz inną opcję dla  <b>ROZMIAR ZDJĘCIA</b> (📖 83).
Tryb makro jest niedostępny.	Wybierz inny tryb fotografowania (📖 23).
Inteligentne wykrywanie twarzy jest niedostępne.	<b>Inteligentne wykrywanie twarzy jest niedostępne w aktualnie wybranym trybie fotografowania:</b> Wybierz inny tryb fotografowania (📖 23).



Problemy	Rozwiązanie
Aparat nie wykrywa twarzy.	<ul style="list-style-type: none"> <li>• <b>Twarz fotografowanej osoby jest zasłonięta okularami przeciwsłonecznymi, kapeluszem, długimi włosami lub innymi przedmiotami:</b> Usuń przeszkody.</li> <li>• <b>Twarz fotografowanej osoby zajmuje tylko niewielką część kadru:</b> Zmień kompozycję kadru tak, aby twarz fotografowanej osoby zajmowała większą część kadru (📖 34).</li> <li>• <b>Głowa fotografowanej osoby jest ustawiona pod kątem lub poziomo:</b> Poproś fotografowaną osobę, by trzymała głowę prosto.</li> <li>• <b>Aparat jest nachylony:</b> Trzymaj aparat poziomo (📖 19).</li> <li>• <b>Twarz fotografowanej osoby jest słabo oświetlona:</b> Fotografuj w jasnym świetle.</li> </ul>
Wybrano nieodpowiedni obiekt do fotografowania.	Wybrany obiekt (np. twarz) jest bliżej środka kadru niż główny obiekt. Zmień kompozycję kadru lub wyłącz wykrywanie twarzy i wykadruj zdjęcie z użyciem blokady ostrości (📖 34).
Lampa błyskowa nie włącza się.	<ul style="list-style-type: none"> <li>• <b>Żądany tryb lampy błyskowej jest niedostępny w aktualnie wybranym trybie fotografowania:</b> Wybierz inny tryb fotografowania (📖 23).</li> <li>• <b>Aparat pracuje w trybie super makro lub zdjęć seryjnych:</b> Wyłącz tryb super makro i tryb zdjęć seryjnych (📖 36).</li> <li>• <b>Akumulator jest rozładowany:</b> Naładuj akumulator lub włóż całkowicie naładowany zapasowy akumulator (📖 10).</li> <li>• <b>Aparat działa w trybie dyskretnym:</b> Wyłącz tryb dyskretny (📖 98).</li> <li>• <b>Lampa błyskowa nie jest rozłożona:</b> Rozłóż lampę błyskową (📖 37).</li> </ul>
Niektóre tryby lampy błyskowej są niedostępne.	<ul style="list-style-type: none"> <li>• <b>Żądany tryb lampy błyskowej jest niedostępny w aktualnie wybranym trybie fotografowania:</b> Wybierz inny tryb fotografowania (📖 23).</li> <li>• <b>Aparat działa w trybie dyskretnym:</b> Wyłącz tryb dyskretny (📖 98).</li> </ul>
Lampa błyskowa nie oświetla fotografowanego obiektu całkowicie.	<ul style="list-style-type: none"> <li>• <b>Fotografowany obiekt znajduje się poza zasięgiem lampy błyskowej:</b> Ustaw fotografowany obiekt w zasięgu lampy błyskowej (📖 122).</li> <li>• <b>Lampa błyskowa jest zasłonięta:</b> Trzymaj aparat poprawnie (📖 19).</li> <li>• <b>Wybrany krótki czas otwarcia migawki:</b> Wybierz dłuższy czas otwarcia migawki (📖 25, 26).</li> </ul>
Zdjęcia są nieostre.	<ul style="list-style-type: none"> <li>• <b>Obiektyw jest zabrudzony:</b> Oczyszcz obiektyw (📖 110).</li> <li>• <b>Obiektyw jest zablokowany:</b> Nie zasłaniaj niczym obiektywu (📖 19).</li> <li>• <b>Podczas fotografowania wyświetlane jest !AF a ramka ostrości jest wyświetlana na czerwono:</b> Sprawdź ostrość przed zrobieniem zdjęcia (📖 116).</li> <li>• <b>Podczas fotografowania wyświetla się !CF:</b> Użyj lampy błyskowej lub statywu (📖 37).</li> </ul>

Problemy	Rozwiązanie
Na zdjęciach widać kolorowe kropki.	<ul style="list-style-type: none"> <li>• <b>Wybrano długi czas otwarcia migawki w wysokiej temperaturze:</b> To normalne zjawisko i nie jest oznaką usterki.</li> <li>• <b>Aparat był używany bez przerwy w wysokiej temperaturze lub wyświetliło się ostrzeżenie dotyczące temperatury:</b> Wyłącz aparat i poczekaj, aż ostygnie.</li> </ul>
Aparat nie nagrywa (zapisuje) zdjęć.	Podczas fotografowania doszło do przerwy w zasilaniu. Wyłącz aparat przed podłączeniem zasilacza lub złącza DC. Pozostawienie włączonego aparatu może prowadzić do uszkodzenia plików, karty pamięci lub pamięci wewnętrznej.
Wyświetlacz celownika jest niewyraźny.	<b>Nieprawidłowe ustawienia dioptrii:</b> Przesuwaj przełącznik w górę i w dół, aż do uzyskania ostrego obrazu wyświetlacza celownika (📖 4).
Wyświetlacz LCD jest pusty.	<b>Tryb wyświetlania ustawiono na LCD WYŁĄCZONY:</b> naciśnij przycisk <b>DISP/BACK</b> , aby wybrać inny tryb wyświetlania (📖 6).
Dźwięki wytwarzane przez aparat są nagrywane na filmach.	<ul style="list-style-type: none"> <li>• <b>🔊 ŚLEDZĄCY wybrane jako 📷 TRYB AF:</b> Wybierz inny tryb AF (📖 86).</li> <li>• <b>Inteligentne wykrywanie twarzy jest włączone:</b> Wyłącz inteligentne wykrywanie twarzy (📖 52).</li> </ul>

## Odtwarzanie





Problemy	Rozwiązanie
Zdjęcia są ziarniste.	Zdjęcia zostały zrobione innym modelem aparatu lub aparatem innego producenta.
Powiększenie podczas odtwarzania jest niedostępne.	Zdjęcie zapisano w <b>6:00</b> lub wykonano je na aparacie innej marki lub innego modelu (📖 57).
Brak dźwięku podczas odtwarzania notatek głosowych i filmów.	<ul style="list-style-type: none"> <li>• <b>Aparat działa w trybie dyskretnym:</b> Wyłącz tryb dyskretny (📖 98).</li> <li>• <b>Głośność odtwarzania jest zbyt niska.:</b> Dostosuj głośność odtwarzania (📖 101).</li> <li>• <b>Mikrofon był zasłonięty:</b> Trzymaj aparat poprawnie podczas nagrywania (📖 2).</li> <li>• <b>Głośnik jest zasłonięty:</b> Trzymaj aparat poprawnie podczas odtwarzania (📖 2).</li> </ul>
Wybrane zdjęcia nie są usuwane.	Niektóre zdjęcia wybrane do usunięcia są chronione. Usuń ochronę przy użyciu urządzenia, w którym została ona włączona (📖 92).
Numeracja zdjęć została nieoczekiwanie wyzerowana.	Otwarto pokrywę komory akumulatora, kiedy aparat był włączony. Przed otwarciem pokrywy komory akumulatora wyłącz aparat (📖 15).

## Połączenia/Inne





Problemy	Rozwiązanie
Brak obrazu lub dźwięku.	<ul style="list-style-type: none"> <li>• <b>Aparat nie został podłączony poprawnie:</b> Podłącz aparat poprawnie (🗨 68).</li> <li>• <b>Kabel audio-wideo został podłączony podczas odtwarzania filmu:</b> Podłącz aparat po zakończeniu odtwarzania filmu.</li> <li>• <b>Wejście na telewizorze jest ustawione na „TV”:</b> Ustaw wejście na „WIDEO”.</li> <li>• <b>Aparat nie został ustawiony na poprawny standard wideo:</b> Dopasuj ustawienie  SYSTEM VIDEO do telewizora (🗨 104).</li> <li>• <b>Głośność telewizora jest zbyt niska:</b> Dostosuj głośność.</li> </ul>
Obraz jest czarno-biały	Dopasuj ustawienie  SYSTEM VIDEO aparatu do telewizora (🗨 104).
Komputer nie wykrywa aparatu.	Sprawdź czy aparat jest poprawnie połączony z komputerem (🗨 80).
Nie można przesłać zdjęć w formacie RAW lub JPEG do komputera.	Do przesłania zdjęć użyj dostarczonego oprogramowania (🗨 76).
Drukowanie zdjęć jest niemożliwe.	<ul style="list-style-type: none"> <li>• <b>Aparat nie został podłączony poprawnie:</b> Podłącz aparat poprawnie (🗨 70).</li> <li>• <b>Drukarka jest wyłączona:</b> Włącz drukarkę.</li> </ul>
Drukowana jest tylko jedna kopia lub drukarka nie drukuje daty.	Drukarka nie jest kompatybilna z PictBridge.
Aparat nie reaguje na elementy sterujące.	<ul style="list-style-type: none"> <li>• <b>Tymczasowa usterka aparatu:</b> Wyjmij akumulator i włóż go ponownie (🗨 11) lub odłącz i podłącz zasilacz sieciowy/złącze DC.</li> <li>• <b>Akumulator jest rozładowany:</b> Naładuj akumulator (🗨 10) lub włóż całkowicie naładowany zapasowy akumulator (🗨 11).</li> </ul>
Aparat nie działa zgodnie z oczekiwaniami.	Wyjmij i włóż akumulator (🗨 11) lub odłącz i podłącz zasilacz sieciowy/złącze prądu stałego DC. Skontaktuj się ze sprzedawcą FUJIFILM, jeśli problem będzie się powtarzał.
Chcę używać zasilacza oraz złącza DC za granicą.	Sprawdź nalepkę na zasilaczu sieciowym. Zasilacz może być używany przy napięciu od 100 do 240V. Zaczepnij informacji na temat adapterów wtyczki zasilania w biurze podróży.
Brak dźwięku.	Wyłącz tryb dyskretny (🗨 98).















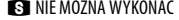



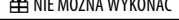
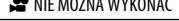
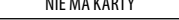

# Komunikaty i ekrany ostrzegawcze

Na monitorze LCD wyświetlane są następujące ostrzeżenia:

Ostrzeżenie	Opis
 (czerwony)	Niski poziom naładowania akumulatora. Naładuj akumulator (🔋 10) lub włóż całkowicie naładowany zapasowy akumulator (🔋 11).
 (miga na czerwono)	Akumulator jest rozładowany. Naładuj akumulator (🔋 10) lub włóż całkowicie naładowany zapasowy akumulator (🔋 11).
 <b>!AF</b>	Długi czas otwarcia migawki. Zdjęcia mogą być nieostre. Użyj lampy błyskowej lub statywu.
(wyświetlone na czerwono przy czerwonej ramce ostrości)	Aparat nie może ustawić ostrości. Spróbuj zastosować jedno z następujących rozwiązań: <ul style="list-style-type: none"><li>• Użyj blokady ostrości, ustawiając ostrość na innym obiekcie w tej samej odległości, a następnie ponownie skomponuj kadr (📖 34).</li><li>• Używaj trybu makro, aby ustawić ostrość podczas fotografowania obiektów z bliska (📖 36).</li></ul>
Przysłona lub czas otwarcia migawki są wyświetlone na czerwono	Fotografowany obiekt jest zbyt jasny lub zbyt ciemny. Zdjęcie będzie prześwietlone lub niedoświetlone. Jeśli fotografowany obiekt jest zbyt ciemny, użyj lampy błyskowej (📖 37).
<b>BŁĄD OSTROŚCI</b>	
<b>WYŁĄCZ APARAT I WŁĄCZ GO PONOWNIE</b>	Usterka aparatu. Wyłącz aparat i włącz. Skontaktuj się ze sprzedawcą FUJIFILM, jeśli komunikat będzie się powtarzał.
<b>BŁĄD STEROWANIA OBIEKTYWEM</b>	
<b>KARTA NIEZAINICJALIZOWANA</b>	<ul style="list-style-type: none"><li>• <b>Karta pamięci lub pamięć wewnętrzna nie jest sformatowana lub karta pamięci została sformatowana w komputerze lub innym urządzeniu:</b> Sformatuj kartę pamięci lub pamięć wewnętrzną przy pomocy opcji  <b>FORMATOWANIE</b> w menu ustawień aparatu (📖 99).</li><li>• <b>Styki karty pamięci wymagają oczyszczenia:</b> Oczyszcz styki miękką, suchą ściereczką. Jeśli komunikat wyświetla się ponownie, sformatuj kartę pamięci (📖 99). Jeśli komunikat wyświetla się nadal, wymień kartę.</li><li>• <b>Usterka aparatu:</b> Skontaktuj się ze sprzedawcą FUJIFILM.</li></ul>
<b>KARTA ZABEZPIECZONA</b>	Karta pamięci jest zablokowana. Odblokuj kartę (📖 12).
<b>ZAJĘTY</b>	Karta pamięci jest błędnie sformatowana. Sformatuj kartę pamięci w tym aparacie (📖 99).
	Wyłącz aparat i poczekaj, aż ostygnie. Jeśli nie wykona się żadnych czynności, aparat wyłączy się automatycznie.

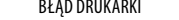

Ostrzeżenie	Opis
BŁĄD KARTY	Karta pamięci nie jest sformatowana do używania w aparacie. Sformatuj kartę (📷 99).
	Styki karty pamięci wymagają czyszczenia lub karta pamięci jest uszkodzona. Oczyszcz styki miękką suchą ściereczką. Jeśli komunikat wyświetla się ponownie, sformatuj kartę pamięci (📷 99). Jeśli komunikat wyświetla się nadal, wymień kartę.
	Niekompatybilna karta pamięci. Użyj karty kompatybilnej z aparatem (📷 14).
	Usterka aparatu. Skontaktuj się ze sprzedawcą FUJIFILM.
 PAMIĘĆ ZAPEŁNIONA	Karta pamięci lub pamięć wewnętrzna jestapełniona i rejestrowanie oraz kopiowanie zdjęć jest niemożliwe. Usuń zdjęcia lub włóż kartę pamięci o większej ilości wolnej pamięci.
 PAMIĘĆ ZAPEŁNIONA	
PAMIĘĆ ZAPEŁNIONA WŁÓŻ NOWĄ KARTĘ	
BŁĄD ZAPISU	<ul style="list-style-type: none"> <li>• <b>Błąd karty pamięci lub połączenia:</b> Wyjmij i włóż kartę pamięci lub wyłącz i włącz aparat. Skontaktuj się ze sprzedawcą FUJIFILM, jeśli komunikat będzie się powtarzał.</li> <li>• <b>Za mało wolnej pamięci na zapisanie dodatkowych zdjęć:</b> Usuń zdjęcia lub włóż kartę pamięci o większej ilości wolnego miejsca.</li> <li>• <b>Karta pamięci lub pamięć wewnętrzna nie jest sformatowana.:</b> Sformatuj kartę pamięci lub pamięć wewnętrzną (📷 99).</li> </ul>
BŁĄD ODCZYTU	<ul style="list-style-type: none"> <li>• <b>Plik jest uszkodzony lub nie został utworzony tym aparatem.:</b> Wyświetlenie pliku jest niemożliwe.</li> <li>• <b>Styki karty pamięci wymagają oczyszczenia:</b> Oczyszcz styki miękką, suchą ściereczką. Jeśli komunikat wyświetla się ponownie, sformatuj kartę pamięci (📷 99). Jeśli komunikat wyświetla się nadal, wymień kartę.</li> <li>• <b>Usterka aparatu:</b> Skontaktuj się ze sprzedawcą FUJIFILM.</li> </ul>
ZABRAKŁO NUMERÓW DLA ZDJĘĆ	Numery klitek w aparacie zostały wyczerpane (numer aktualnej klitki to 999-9999). Sformatuj kartę pamięci i wybierz <b>OD NR1</b> dla  <b>NUMERACJA ZDJĘĆ</b> . Zrób zdjęcie aby zresetować numerację zdjęć do 100-0001, a następnie wybierz <b>CIĄGŁA</b> dla  <b>NUMERACJA ZDJĘĆ</b> (📷 100).
NACIŚNIJ I PRZYTRZYMAJ PRZYCISK „DISP” ABY OPUŚCIĆ TRYB DISKRETNY	Podjęto próbę wyboru trybu lampy błyskowej lub dokonania regulacji głośności, kiedy aparat pracował w trybie dyskretnym. Wyłącz tryb dyskretny przed wybraniem trybu lampy błyskowej lub dostosowaniem głośności (📷 21).
ZA DUŻO ZDJĘĆ	<ul style="list-style-type: none"> <li>• <b>Wyszukiwanie dało ponad 30000 rezultatów:</b> Wybierz kryterium wyszukiwania dające mniej rezultatów.</li> <li>• <b>Wybrano ponad 999 zdjęć do usunięcia:</b> Wybierz mniej zdjęć.</li> </ul>

Ostrzeżenie	Opis
ZDJĘCIE CHRONIONE	APodjęto próbę dodania notatki głosowej do chronionego zdjęcia bądź jego usunięcia lub obrócenia. Usuń ochronę i spróbuj ponownie (🗨️ 92).
 640 NIE MOŻNA KADROWAĆ	Zdjęć  nie można kadrować.
 NIE MOŻNA KADROWAĆ	Zdjęcie jest uszkodzone lub nie zostało utworzone tym aparatem.
 M NIE MOŻNA WYKONAĆ	Podjęto próbę utworzenia kopii o zmienionym rozmiarze w takim samym lub większym od oryginału rozmiarze. Wybierz mniejszy rozmiar.
 S NIE MOŻNA WYKONAĆ	
 640 NIE MOŻNA WYKONAĆ	
 NIE MOŻNA OBRÓCIĆ	Podjęto próbę obrócenia zdjęcia, którego obrócenie jest niemożliwe.
 NIE MOŻNA OBRÓCIĆ	Filmów nie można obracać.
 NIE MOŻNA WYKONAĆ	Zastosowanie usuwania czerwonych oczu do wybranego zdjęcia jest niemożliwe.
 NIE MOŻNA WYKONAĆ	Usuwanie czerwonych oczu nie można stosować do filmów.
 NIE MA KARTY	W momencie wybrania  KOPIUJ w aparacie nie było karty pamięci. Włóż kartę pamięci.
 SD BRAK ZDJĘĆ	Urządzenie źródłowe wybrane dla  KOPIUJ nie zawiera zdjęć. Wybierz inne urządzenie źródłowe.
 TB BRAK ZDJĘĆ	
 BŁĄD	<ul style="list-style-type: none"> <li><b>Plik notatki głosowej jest uszkodzony:</b> Notatki głosowej nie można odtworzyć.</li> <li><b>Usterka aparatu:</b> Skontaktuj się ze sprzedawcą FUJIFILM.</li> </ul>
 BŁĄD PLIKU DPOF	Zamówienie DPOF dotyczące aktualnej karty pamięci zawiera ponad 999 zdjęć. Skopiuj zdjęcia do pamięci wewnętrznej i utwórz nowe zamówienie drukowania.
 NIE MOŻNA USTAWIĆ DPOF	Zdjęcia nie można wydrukować z użyciem DPOF.
 NIE MOŻNA USTAWIĆ DPOF	Filmów nie można drukować z użyciem DPOF.
 BŁĄD KOMUNIKACJI	Podczas drukowania zdjęć lub kopiowania zdjęć do komputera lub innego urządzenia wystąpił błąd połączenia. Sprawdź czy urządzenie jest włączone i czy kabel USB jest podłączony.
 BŁĄD DRUKARKI	W drukarce zabrakło tuszu lub papieru, lub też wystąpił inny błąd drukarki. Sprawdź drukarkę (patrz dokumentacja drukarki, aby uzyskać więcej informacji). Aby wznowić drukowanie, wyłącz i ponownie włącz drukarkę.
 BŁĄD DRUKARKI PONOWIĆ?	W drukarce zabrakło tuszu lub papieru, lub też wystąpił inny błąd drukarki. Sprawdź drukarkę (patrz dokumentacja drukarki, aby uzyskać więcej informacji). Jeśli drukowanie nie zostanie wznowione automatycznie, naciśnij <b>MENU/OK</b> , aby je wznowić.

Ostrzeżenie	Opis
NIE MOŻNA DRUKOWAĆ	Podjęto próbę drukowania filmu lub zdjęcia zarejestrowanych innym aparatem, lub zdjęcia w formacie nieobsługiwanym przez drukarkę. Filmów i niektórych zdjęć zarejestrowanych innymi urządzeniami nie można drukować. Jeśli plik to zdjęcie utworzone tym aparatem, sprawdź w instrukcji drukarki, czy drukarka obsługuje format JFIF-JPEG lub Exif-JPEG. Jeśli tak nie jest, drukowanie zdjęć będzie niemożliwe.

## Pojemność pamięci wewnętrznej/karty pamięci

W poniższej tabeli przedstawiono możliwy czas nagrywania lub liczbę zdjęć możliwych do zapisania przy różnych ustawieniach jakości obrazu. Wszystkie podane wartości są przybliżone; rozmiar pliku różni się w zależności od zapisywanego ujęcia, co powoduje duże zróżnicowanie liczby możliwych do zapisania plików. Liczba dostępnych klatek lub dostępna długość filmu może nie zmniejszać się w stałym tempie. Jeśli do aparatu nie włożono karty pamięci, można zrobić ograniczoną liczbę zdjęć próbnych.









Średnia		Pamięć wewnętrzna (około 26 MB)		4 GB		8 GB	
		FINE	NORMAL	FINE	NORMAL	FINE	NORMAL
Zdjęcia	<b>L</b> 4:3	5	8	820	1300	1650	2620
	<b>L</b> 16:9	7	11	1090	1720	2200	3450
	<b>M</b> 4:3	8	16	1310	2530	2640	5080
	<b>M</b> 16:9	11	22	1740	3350	3500	6720
	<b>S</b> 4:3	16	30	2430	4590	4880	9210
	<b>S</b> 16:9	23	35	3540	5160	7110	10370
Filmy	<b>HD</b> 1920 <sup>1</sup>	12 s		38 min		76 min	
	<b>HD</b> 1280 <sup>1</sup>	17 s		49 min		98 min	
	<b>640</b> <sup>2</sup>	42 s		115 min		232 min	
	<b>HS</b> 640 × 480 <sup>3</sup>	32 s		85 min		112 min	
	<b>HS</b> 320 × 240 <sup>3</sup>	65 s		172 min		345 min	
	<b>HS</b> 320 × 112 <sup>3</sup>	32 s		86 min		172 min	

1 Użyj karty **CLASS 10** lub lepszej. Długość pojedynczego filmu nie może przekraczać 29 minut.

2 Długość pojedynczego filmu nie może przekraczać 115 minut.

3 Użyj karty **CLASS 10** lub lepszej. Długość pojedynczego filmu nie może przekraczać 30 sekund.

# Dane techniczne

<b>System</b>	
<b>Model</b>	Aparat cyfrowy X10
<b>Ilość efektywnych pikseli</b>	12 milionów
<b>Czujnik obrazu</b>	EXR CMOS o rozmiarach 2/3 cala z filtrem barw podstawowych
<b>Nośniki danych</b>	• Pamięć wewnętrzna (około 26 MB) • Karty pamięci SD/SDHC/SDXC
<b>System plików</b>	Zgodny z systemem Design Rule for Camera File System (DCF), Exif 2.3 oraz formatem Digital Print Order Format (DPOF)
<b>Format plików</b>	• <b>Zdjęcia:</b> Exif 2.3 JPEG (skompresowane); RAW (oryginalny format RAF, wymagane jest załączone oprogramowanie), RAW+JPEG • <b>Filmy:</b> MOV (H.264) (stereo) • <b>Dźwięk:</b> WAV (stereo)
<b>Rozmiar zdjęcia (piksele)</b>	• <b>L 4:3:</b> 4000 × 3000 • <b>L 3:2:</b> 4000 × 2664 • <b>L 16:9:</b> 4000 × 2248 • <b>L 1:1:</b> 2992 × 2992 • <b>M 4:3:</b> 2816 × 2112 • <b>M 3:2:</b> 2816 × 1864 • <b>M 16:9:</b> 2816 × 1584 • <b>M 1:1:</b> 2112 × 2112 • <b>S 4:3:</b> 2048 × 1536 • <b>S 3:2:</b> 2048 × 1360 • <b>S 16:9:</b> 1920 × 1080 • <b>S 1:1:</b> 1536 × 1536 •  <b>PANORAMA RUCHOWA</b>  : 1624 × 11520 (pionowa)/11520 × 1080 (pozioma) •  <b>PANORAMA RUCHOWA</b>  : 1624 × 5760 (pionowa)/5760 × 1080 (pozioma) •  <b>PANORAMA RUCHOWA</b>  : 1624 × 3840 (pionowa)/3840 × 1080 (pozioma) •  <b>PANORAMA RUCHOWA</b>  : 1624 × 11520 (pionowa)/11520 × 1080 (pozioma)
<b>Zoom cyfrowy</b>	Około 2,0 × przy pomocy funkcji inteligentnego zoomu cyfrowego (do maksymalnie 8 × w połączeniu z zoomem optycznym)
<b>Obiektyw</b>	Obiektyw Fujinon z 4-krotnym zoomem optycznym, F2,0 (szerokokątny)–F2,8 (teleobiektyw)
<b>Długość ogniskowej</b>	f=7,1 mm–28,4 mm (odpowiednik filmu 35 mm: 28 mm–112 mm)
<b>Przystosowana</b>	F2,0–F11 (szerokokątny)/F2,8–F11 (teleobiektyw) ze skokiem 1/3 EV
<b>Zakres ostrości (odległość od przedniej krawędzi obiektywu)</b>	• Ok. 50 cm do nieskończoności (szerokokątny); 80 cm do nieskończoności (teleobiektyw) • <b>Makro:</b> ok. 10 cm do 3 m (szerokokątny); 50 cm do 5 m (teleobiektyw) • <b>Super makro:</b> ok. 1 cm do 1 m (szerokokątny)
<b>Czułość</b>	Standardowa czułość odpowiadająca ISO 100, 200, 250, 320, 400, 500, 640, 800, 1000, 1250, 1600, 2000, 2500, 3200, 4000 <sup>1</sup> , 5000 <sup>1</sup> , 6400 <sup>1</sup> , 12800 <sup>2</sup> ; <b>AUTO, AUTO (400), AUTO (800), AUTO (1600), AUTO (3200)</b> 1 rozmiar zdjęcia <b>M</b> lub <b>S</b> 2 rozmiar zdjęcia <b>S</b>
<b>Pomiar światła</b>	Pomiar 256 segmentowy przez obiektyw (ang. through-the-lens - TTL); MULTI (wielopunktowy), PUNKTOWY, ŚREDNIOWAŻONY

<b>System</b>	
<b>Regulacja ekspozycji</b>	Automatyka programowa (z funkcją wyboru dostępnych nastaw), automatyka programowa z priorytetem czasu otwarcia migawki, automatyka programowa z priorytetem przysłony, ręczna regulacja ekspozycji
<b>Kompensacja ekspozycji</b>	-2EV – +2EV w krokach co 1/3 EV
<b>Programy</b>	☀️ (NATURALNE & S), 🌙 (ŚW. NATURALNE), 🧑 (PORTRET), 🗺️ (WYGŁADZANIE TWARZY), 🏔️ (KRAJOBRAZ), 🏃 (SPORT), 🌙 (NOC), 🏠 (NOC (STATYW)), 🎆 (FAJERWERKI), 🌅 (ZACHÓD SŁOŃCA), ❄️ (ŚNIEG), 🏖️ (PLAŻA), 🚤 (POD WODA), 🍷 (PRZYJĘCIE), 🌸 (KWIAT), 📄 (TEKST)
<b>Stabilizacja obrazu</b>	Stabilizacja optyczna (obiektyw przesuwany – lens-shift)
<b>Czas otwarcia migawki (migawka mechaniczno-elektroniczna)</b>	<ul style="list-style-type: none"> <li>☀️: 1/4 sek. – 1/1000 sek.</li> <li>🌙: 3 sek. – 1/1000 sek.</li> <li>🎆: 4 sek. – 1/2 sek.</li> <li><b>P, AUTO, Adv., SP</b> (za wyjątkiem opcji ☀️, 🌙, oraz 🎆): 1/4 sek. – 1/4000 sek.</li> <li><b>Inne tryby:</b> 30 sek. – 1/4000 sek.</li> </ul>
<b>Zdjęcia seryjne</b>	<ul style="list-style-type: none"> <li>📷: maks. 200 klatki; liczbę klatek można ustawić na 10, 7, 5 i 3 KL/S (Liczba klatek na sekundę zmienia się w zależności od warunków fotografowania lub liczby klatek w trybie fotografowania seryjnego.)</li> <li>📷: 16 lub 8 klatk (RAW+JPEG/RAW: maks. 8 klatki); liczbę klatek można ustawić na 10, 7, 5 i 3 KL/S</li> <li>📷: 3 klatki (wybrana ekspozycja, prześwietlenie, niedoświetlenie)</li> <li>📷: 3 klatki (wybrana czułość, zwiększona czułość, obniżona czułość)</li> <li>📷: 3 klatki (PROVIA, Velvia, ASTIA) • 📷: 3 klatki (100%, 200%, 400%)</li> </ul>
<b>Ustawianie ostrości</b>	<ul style="list-style-type: none"> <li><b>Tryb:</b> Punktowy AF, śledzący AF, ręczny tryb regulacji ostrości</li> <li><b>Wybór pola ostrości:</b> wielopunktowy, strefa, śledzenie</li> <li><b>Układ automatycznej regulacji ostrości (autofokus - AF):</b> autofokus z wykrywaniem kontrastu TTL</li> </ul>
<b>Balans bieli</b>	Automatyczne wykrywanie scen; 8 trybów ustawień ręcznych do bezpośredniego światła słonecznego, cienia, światła jarzeniowego zbliżonego do światła dziennego, ciepłego białego jarzeniowego, chłodnego białego jarzeniowego, światła żarówki żarowej, podwodnego, temperatura barwy; niestandardowy balans bieli
<b>Samowyzwalacz</b>	Wyłączony, 2 s, 10 s
<b>Lampa błyskowa</b>	Ręczne wysuwanie lampy błyskowej; skuteczny zasięg przy czułości ustawionej na <b>AUTO (800)</b> wynosi ok. 30 cm – 7,0 m (szerokokątny), 50 cm – 5,0 m (teleobiektyw)

System	
<b>Tryby lampy błyskowej</b>	Automatyczna, błysk wymuszony, wyłączona, synchronizacja z długimi czasami naświetlania (wył. usuwanie efektu czerwonych oczu); automatyczna z usuwaniem efektu czerwonych oczu, błysk wymuszony z usuwaniem efektu czerwonych oczu, wyłączona, synchronizacja z długimi czasami naświetlania z usuwaniem efektu czerwonych oczu (usuwanie efektu czerwonych oczu włączone)
<b>Celownik optyczny</b>	Celownik zoomu optycznego; pokrycie kadru około 85%
<b>Monitor</b>	2,8", 460tys.-punktów, kolorowy monitor LCD; pokrycie kadru około 100%
<b>Filmy</b>	<ul style="list-style-type: none"> <li>• <b>HD 1920</b>: 1920 × 1080 (1080p), 30 kl./s</li> <li>• <b>HD 1280</b>: 1280 × 720 (720p), 30 kl./s</li> <li>• <b>640</b>: 640 × 480 (VGA), 30 kl./s</li> <li>• <b>HS 640 × 480</b>: 640 × 480, 70 kl./s</li> <li>• <b>HS 320 × 240</b>: 320 × 240, 120 kl./s</li> <li>• <b>HS 320 × 112</b>: 320 × 112, 200 kl./s</li> </ul> <p><b>Uwaga:</b> filmy <b>HD</b>, <b>HD</b> i <b>640</b> są nagrywane z dźwiękiem stereo.</p>
<b>Języki</b>	angielski, arabski, bułgarski, chiński uproszczony, chiński tradycyjny, czeski, duński, fiński, francuski, grecki, hebrajski, hiszpański, indonezyjski, japoński, kazachski, koreański, litewski, łotewski, niemiecki, niderlandzki, norweski, perski, polski, portugalski, rumuński, rosyjski, serbski, słowacki, szwedzki, tajski, turecki, ukraiński, węgierski, wietnamski, włoski.

Złącza wejścia i wyjścia	
<b>A/V OUT</b> (wyjście audio/video)	Wyjście NTSC lub PAL z dźwiękiem monofonicznym
<b>Wyjście HDMI</b>	Złącze HDMI Mini
<b>Cyfrowe wejście i wyjście</b>	USB 2.0 High-Speed, wspólne złącze A/V OUT, MTP/PTP

Zasilanie/inne	
<b>Źródła zasilania</b>	<ul style="list-style-type: none"> <li>• Akumulator NP-50</li> <li>• Zasilacz sieciowy AC-5VX i złącze prądu stałego DC CP-50 (sprzedawana oddzielnie)</li> </ul>

<b>Żywotność baterii</b> (szacunkowa liczba zdjęć, które mogą być zrobione z nowym lub całkowicie naładowanym akumulatorem)	Typ akumulatora	Szacunkowa liczba zdjęć
	NP-50 (typ dołączony do aparatu)	270

Standard CIPA, pomiar w trybie  (automatyczny) z użyciem akumulatora dołączonego do aparatu i karty pamięci SD.

**Uwaga:** Liczba możliwych do wykonania zdjęć z użyciem danych baterii/akumulatorów różni się w zależności od poziomu naładowania baterii/akumulatorów i zmniejsza się przy niskich temperaturach.

<b>Zasilanie/inne</b>	
<b>Wymiary aparatu</b>	117,0 mm × 69,6 mm × 56,8 mm (szer. × wys. × głęb.)
<b>Ciężar aparatu podczas fotografowania</b>	Okolo 350 g, z akumulatora i karty pamięci
<b>Ciężar aparatu</b>	Okolo 330 g, bez akumulatora, akcesoriów i karty pamięci
<b>Warunki pracy</b>	• <b>Temperatura:</b> 0 °C – +40 °C      • <b>Wilgotność:</b> 10% – 80 % (bez skraplania)
<b>Akumulator NP-50</b>	
<b>Napięcie znamionowe</b>	Prąd stały 3,6 V
<b>Pojemność nominalna</b>	1000 mAh
<b>Temperatura pracy</b>	0 °C – +40 °C
<b>Wymiar (szer. × wys. × gł.)</b>	35,4 mm × 40,0 mm × 6,6 mm
<b>Ciężar</b>	Okolo 18 g
<b>Ładowarka BC-45W</b>	
<b>Charakterystyka zasilania wejściowego</b>	Prąd zmienny, 100V–240V , 50/60Hz
<b>Pojemność wejściowa</b>	• <b>100 V:</b> 8,0 VA      • <b>240 V:</b> 12 VA
<b>Charakterystyka zasilania wyjściowego</b>	Prąd stały 4,2 V, 550 mA
<b>Obsługiwane akumulatory</b>	Akumulatory NP-50
<b>Czas ładowania</b>	Okolo 150 minut (+20 °C)
<b>Wymiar (szer. × wys. × gł.)</b>	91 mm × 62 mm × 23 mm, bez wystających części
<b>Ciężar</b>	Okolo 67 g, bez akumulatora
<b>Temperatura pracy</b>	0 °C – +40 °C

aga i wymiary różnią się w zależności od kraju lub regionu zakupu.



### System kolorów telewizora

NTSC (ang. **N**ational **T**elevisi**S**ystem **C**ommittee) to specyfikacja nadawania telewizji kolorowej stosowana głównie w USA, Kanadzie i Japonii. PAL (ang. **P**hase **A**lternation by **L**ine) to system telewizji kolorowej stosowany głównie w Europie i Chinach.

### Uwagi

- Dane techniczne podlegają zmianie bez uprzedzenia; aby uzyskać najnowsze informacje, wejdź na stronę [http://www.fujifilm.com/products/digital\\_cameras/index.html](http://www.fujifilm.com/products/digital_cameras/index.html). FUJIFILM nie odpowiada za straty spowodowane błędami w niniejszym podręczniku.
- Mimo tego, że monitor został wyprodukowany z zastosowaniem wysoce precyzyjnej technologii, mogą pojawiać się na nim małe jasne punkty i nietypowe kolory (szczególnie wokół tekstu). Jest to normalne zjawisko dla tego typu monitora i nie oznacza usterki. Nie ma to wpływu na zdjęcia wykonywane aparatem.
- Aparaty cyfrowe mogą nie pracować poprawnie pod wpływem silnych zakłóceń radiowych (np. pól elektrycznych, ładunków elektrostatycznych lub zakłóceń spowodowanych liniami elektroenergetycznymi).
- Z uwagi na rodzaj zastosowanego obiektywu mogą występować pewne zniekształcenia na skraju obrazu. To normalne zjawisko.



## ***Notatki***

---

---

---

---

---

---

---

---

---

---

---

---

---

---

---

---

---

---

---

---

---

---

---

---

## ***Notatki***

---

---

---

---

---

---

---

---

---

---

---

---

---

---

---

---

---

---

---

---

---

---

---

---

---

---

---

---

---

## **Notatki**

---

---

---

---

---

---

---

---

---

---

---

---

---

---

---

---

---

---

---

---

---

---

---

---

---

---

---

---

## Notatki

---

---

---

---

---

---

---

---

---

---

---

---

---

---

---

---

---

---

---

---

---

---

---

---



## Notatki

---

---

---

---

---

---

---

---

---

---

---

---

---

---

---

---

---

---

---

---

---

---

---

---

---

---

---

---

---

---



## **Notatki**

---

---

---

---

---

---

---

---

---

---

---

---

---

---

---

---

---

---

---

---

---

---

---

---

## ***Notatki***

---

---

---

---

---

---

---

---

---

---

---

---

---

---

---

---

---

---

---

---

---

---

---

## **Notatki**

---

---

---

---

---

---

---

---

---

---

---

---

---

---

---

---

---

---

---

---

---

---

# FUJIFILM

---

## **FUJIFILM Corporation**

7-3, AKASAKA 9-CHOME, MINATO-KU, TOKYO 107-0052, JAPONIA

[http://www.fujifilm.com/products/digital\\_cameras/index.html](http://www.fujifilm.com/products/digital_cameras/index.html)

W zakresie napraw oraz pomocy technicznej należy kontaktować się z lokalnym dystrybutorem. (patrz: Lista dystrybutorów na całym świecie)