Cyfrowy aparat fotograficzny Kodak EasyShare C360 z obiektywem o zmiennej ogniskowej



Podręcznik użytkownika

www.kodak.com

Interaktywne samouczki są dostępne na stronie www.kodak.com/go/howto.

Pomoc do aparatu jest dostępna na stronie www.kodak.com/go/c360support.



Eastman Kodak Company
Rochester, New York 14650

© Eastman Kodak Company, 2005

Wszystkie umieszczone w podręczniku obrazy ekranów zostały zasymulowane.

Kodak, EasyShare oraz Retinar są znakami towarowymi firmy Eastman Kodak Company.

P/N 4J3325_pl

Widok z przodu, z góry

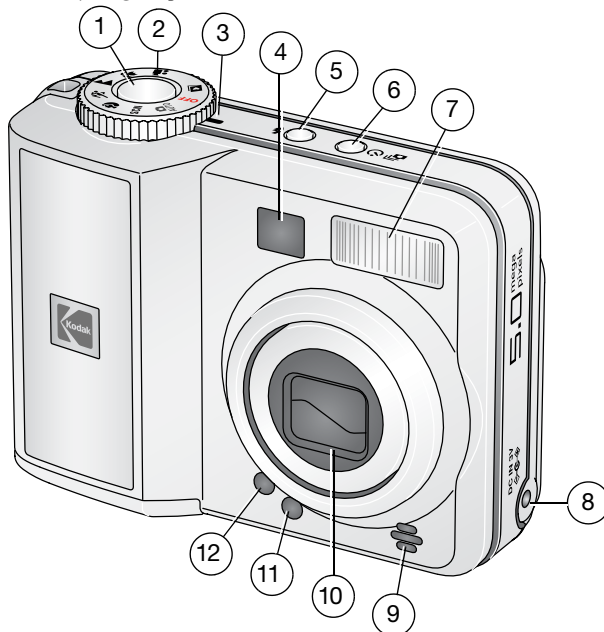

- | | | | |
|---|-------------------------------------|----|---|
| 1 | Przycisk migawki | 7 | Lampa błyskowa |
| 2 | Pokrętko wyboru trybu | 8 | Wejście zasilania DC-In (3 V)  do podłączenia opcjonalnego zasilacza sieciowego |
| 3 | Kontrolka zasilania | 9 | Mikrofon |
| 4 | Wizjer | 10 | Obiektyw |
| 5 | Przycisk lampy błyskowej | 11 | Czujnik światłomierza |
| 6 | Przycisk samowyzwalacza/serii zdjęć | 12 | Kontrolka samowyzwalacza |

Widok z boku, z tyłu i z dołu

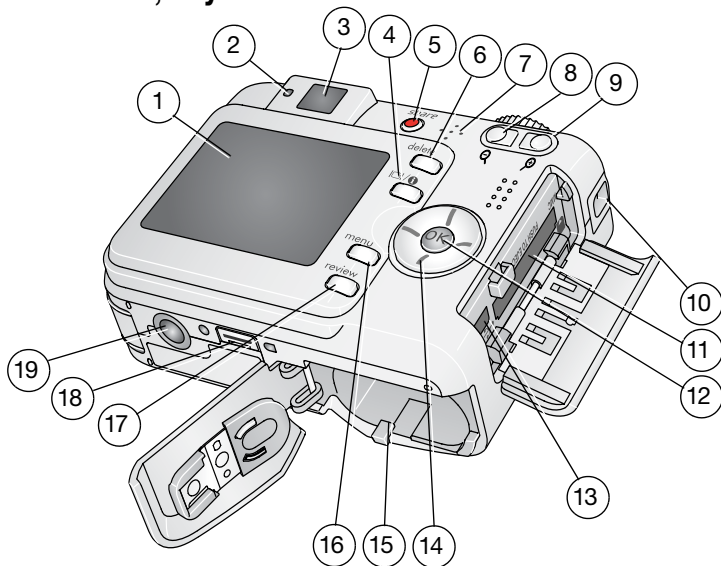

- | | |
|-------------------------------|---|
| 1 Wyświetlacz LCD | 11 Gniazdo opcjonalnej karty pamięci SD lub MMC |
| 2 Kontrolka gotowości | 12 Przycisk OK |
| 3 Wizjer | 13 Port USB, wyjście audio-wideo |
| 4 Przycisk ekranu/informacji | 14 ◀▶ ▶▶ |
| 5 Przycisk współdzielenia | 15 Komora akumulatora |
| 6 Przycisk usuwania | 16 Przycisk menu |
| 7 Głośnik | 17 Przycisk przeglądania |
| 8 Przycisk W (szeroki kąt) | 18 Złącze stacji dokującej |
| 9 Przycisk T (teleobiektyw) | 19 Gniazdo statywu |
| 10 Zaczep paska na nadgarstek | |

Spis treści

1 Przygotowanie aparatu do pracy	1
Zakładanie paska na nadgarstek.....	1
Wkładanie baterii lub akumulatorów	1
Włączanie aparatu fotograficznego.....	2
Ustawianie daty i czasu po raz pierwszy	2
Przechowywanie zdjęć na karcie SD lub MMC.....	3
2 Fotografowanie i nagrywanie filmów wideo	4
Fotografowanie.....	4
Przeglądanie zdjęć i filmów w aparacie.....	8
3 Przesyłanie i drukowanie zdjęć	12
Instalowanie oprogramowania	12
Przesyłanie zdjęć za pomocą kabla USB	13
Drukowanie zdjęć	13
Zgodność aparatu ze stacjami dokującymi	16
4 Zaawansowana obsługa aparatu	17
Korzystanie z funkcji zbliżenia optycznego	17
Zmiana ustawień lampy błyskowej.....	18
Tryby fotografowania	20
Korzystanie z samowyzwalacza	22
Korzystanie z funkcji serii zdjęć.....	23
Zmiana ustawień fotografowania.....	24
Dostosowywanie ustawień aparatu.....	30
Uruchamianie pokazu slajdów.....	33
Przycinanie zdjęć	35
Przeglądanie informacji o zdjęciach/filmach wideo.....	35
Kopiowanie zdjęć i filmów wideo	35
Oznaczanie zdjęć lub filmów nazwami albumów	36
Udostępnianie zdjęć.....	38

5 Rozwiązywanie problemów	44
Problemy z aparatem	44
Problemy z komputerem/połączeniem	46
Problemy z jakością zdjęć.....	46
Problemy związane z drukowaniem bezpośrednim (na drukarce zgodnej ze standardem PictBridge)	48
6 Uzyskiwanie pomocy	49
Pomocne łącza	49
Telefoniczne biuro obsługi klienta	51
7 Dodatek	52
Dane techniczne aparatu	52
Pojemność pamięci	57
Ważne informacje dotyczące bezpieczeństwa.....	58
Wydajność baterii i akumulatorów	60
Funkcje oszczędzania energii.....	61
Uaktualnianie oprogramowania i oprogramowania sprzętowego (firmware).....	61
Dodatkowa obsługa i konserwacja.....	61
Gwarancja.....	62
Informacje dotyczące zgodności z przepisami.....	64

1

Przygotowanie aparatu do pracy

Zakładanie paska na nadgarstek

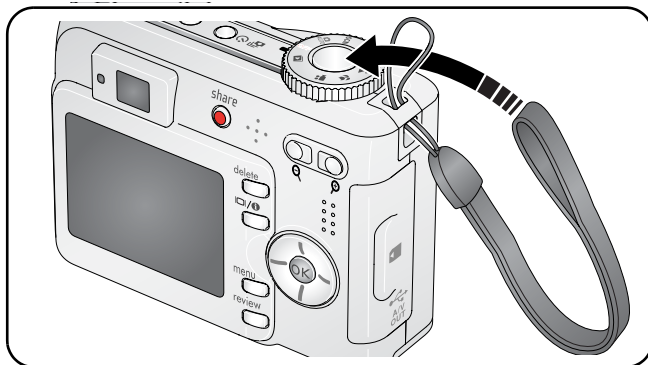

Wkładanie baterii lub akumulatorów

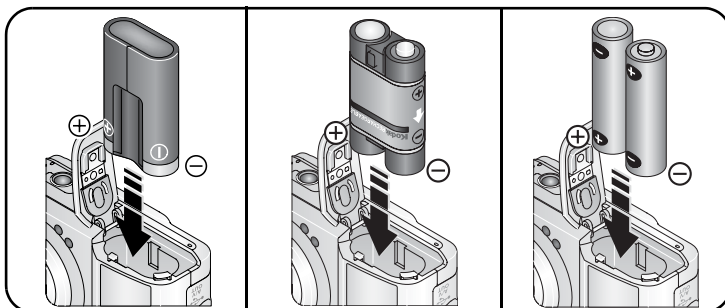

Bateria litowa CRV3
(jednorazowa)

Akumulator Ni-MH

2 akumulatory litowe lub
Ni-MH typu AA

Aby uzyskać informacje na temat wymiany baterii i akumulatorów oraz zwiększania ich wydajności, patrz [str. 60](#).

Włączanie aparatu fotograficznego

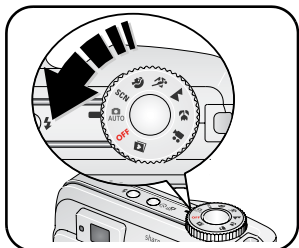

Ustawianie daty i czasu po raz pierwszy

- 1 Po wyświetleniu komunikatu naciśnij przycisk OK.
- 2 ▲/▼ Zmień ustawienia.
◀/▶ Przejdź do poprzedniego lub następnego pola.
OK Naciśnij, aby zatwierdzić ustawienia.

Ustawianie daty i czasu oraz języka po raz kolejny

- 1 Naciśnij przycisk menu.
- 2 ▲/▼ Podświetl opcję Setup Menu [Ustawienia], następnie naciśnij przycisk OK.
- 3 ▲/▼ Podświetl opcję Language [Język] ABC lub Date/Time [Data i czas] 28, następnie naciśnij przycisk OK.

W przypadku ustawiania daty i czasu za pomocą przycisków ▲/▼ można zmienić ustawienia, a za pomocą przycisków ◀/▶ przejść do poprzedniego lub następnego pola. Naciśnięcie przycisku OK pozwala zatwierdzić ustawienia.

Przechowywanie zdjęć na karcie SD lub MMC

Aparat jest wyposażony w 32 MB pamięci wewnętrznej. Aby przechowywać większą liczbę zdjęć lub filmów wideo, należy kupić dodatkową kartę SD lub MMC.

UWAGA: Zaleca się korzystanie z kart Kodak SD lub MMC. Przed przystąpieniem do wykonywania zdjęć zalecane jest sformatowanie w aparacie używanej po raz pierwszy karty (patrz [str. 33](#)).

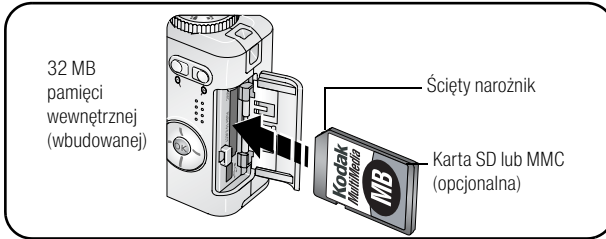

OSTROŻNIE:

Kartę można włożyć tylko jedną stroną; wpychanie jej na siłę może spowodować uszkodzenie karty. Wkładanie lub wyjmowanie karty, gdy miga kontrolka gotowości, może uszkodzić zdjęcia, kartę lub aparat fotograficzny.

Aby uzyskać informacje o pojemności pamięci, patrz [str. 57](#). Karty MMC lub SD można kupić u sprzedawcy produktów firmy Kodak lub na stronie internetowej www.kodak.com/go/c360accessories.

2

Fotografowanie i nagrywanie filmów wideo

Fotografowanie

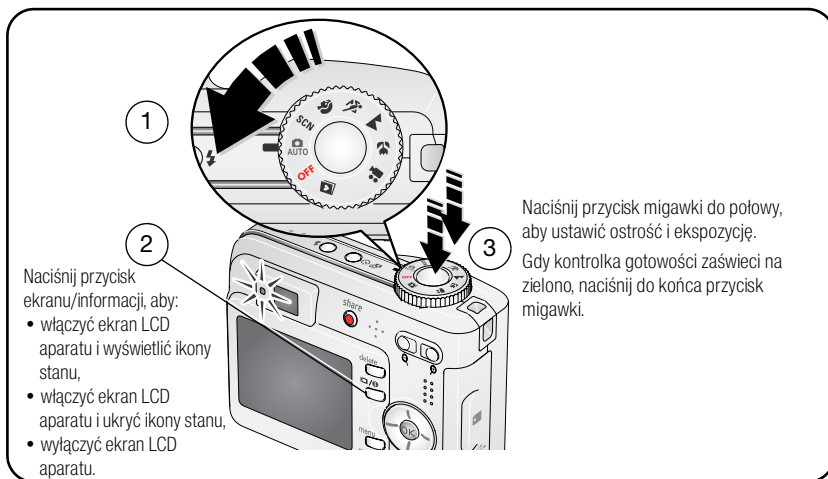

Nagrywanie filmów

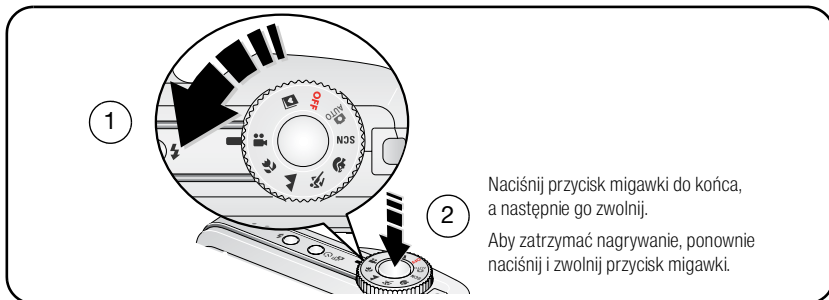

Przeglądanie właśnie wykonanego zdjęcia lub nagranego filmu

Po wykonaniu zdjęcia lub nagraniu filmu na ekranie LCD przez około 5 sekund wyświetlany jest szybki podgląd.

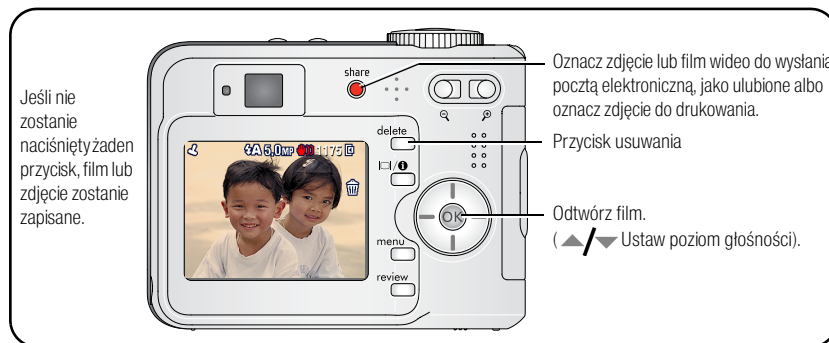

Aby przeglądać zdjęcia lub filmy w dowolnym czasie, patrz [str. 8](#).

Znaczenie ikon ostrzegających o nieostrym zdjęciu na ekranie szybkiego podglądu

Jeśli funkcja ostrzeżeń o nieostrych zdjęciach jest włączona, (patrz [Blur Warning \[Ostrzeżenie o nieostrym zdjęciu\], strona 32](#)), ikona ostrzeżenia  pojawia się podczas szybkiego podglądu.

Kolor zielony – Zdjęcie jest wystarczająco ostre, aby uzyskać odbitkę o akceptowalnej jakości w formacie 10 x 15 cm.

Kolor żółty – Zdjęcie może być wystarczająco ostre, aby uzyskać odbitkę o akceptowalnej jakości w formacie 10 x 15 cm lub ostrość nie została określona. (Przed wykonaniem odbitki użytkownik może obejrzeć zdjęcie na ekranie monitora).

Kolor czerwony – Zdjęcie nie jest wystarczająco ostre, aby uzyskać odbitkę o akceptowalnej jakości w formacie 10 x 15 cm.

Kolor biały – Trwa określanie poziomu jakości odbitki.

Znaczenie ikon w trybie fotografowania

W trybie fotografowania, gdy żaden przycisk nie jest naciśnięty

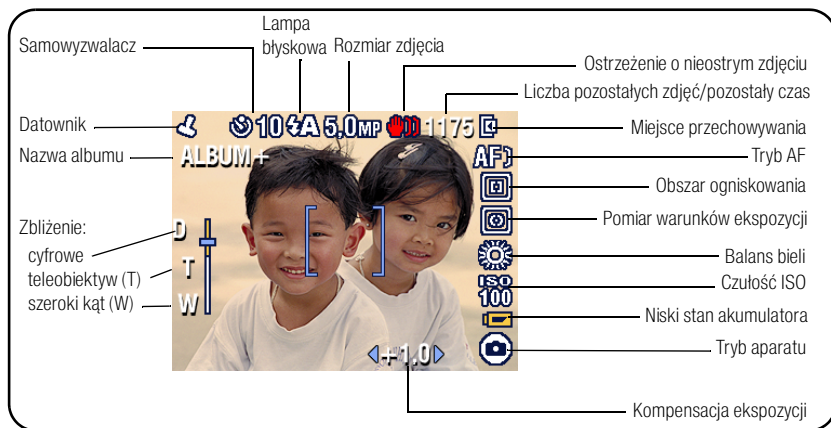

W trybie fotografowania, przycisk migawki jest naciśnięty do połowy

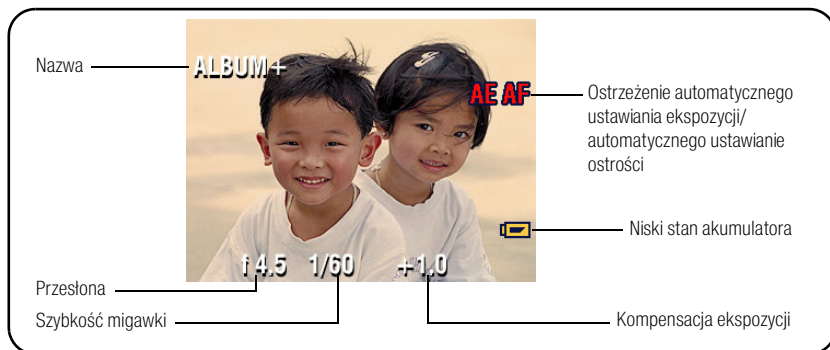

Korzystanie ze znaczników kadrowania do automatycznego ustawiania ostrości (w trakcie fotografowania)

Jeśli jako wizjer używany jest ekran aparatu, znaczniki kadrowania wskazują obszar, w którym aparat ustawia ostrość. Aparat próbuje nastawić ostrość na obiekty znajdujące się na przednim planie, nawet jeśli nie są one w centrum kadru.

1 Naciśnij przycisk migawki **do połowy**.

Gdy znaczniki kadrowania zmienią kolor na zielony, ostrość została nastawiona.

<p>Znaczniki kadrowania</p>		Fokus centralny
		Fokus centralny – szeroki
		Fokus boczny
		Fokus centralny i boczny
		Fokus lewy i prawy

- 2 Jeżeli aparat nie nastawia ostrości na odpowiedni obiekt (lub znaczniki kadrowania znikają), zwolnij przycisk migawki i ponownie wykadruj zdjęcie.
- 3 Naciśnij przycisk migawki **do końca**, aby wykonać zdjęcie.

UWAGA: Znaczniki kadrowania nie pojawiają się w trybie Landscape [Krajobraz] ani Video [Film]. Jeśli jako ustawienie Focus Zone [Obszar ogniskowania] (str. 28) została wybrana opcja Center Zone [Centralny], znaczniki kadrowania zostaną ustawione jak dla fokusu centralnego – szerokiego.

Przeglądanie zdjęć i filmów w aparacie

Po naciśnięciu przycisku przeglądania można oglądać i edytować wykonane zdjęcia i filmy.

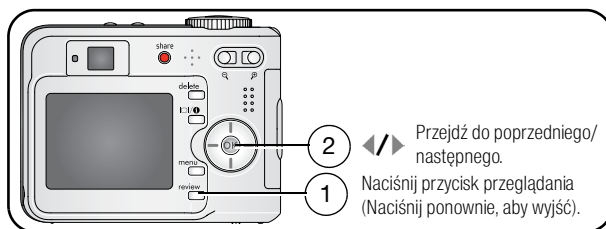

Filmy wideo:

- OK Naciśnij, aby odtwarzać/wstrzymaj.
- ▲/▼ Ustaw poziom głośności.
- ◀ Przewiń do początku (podczas odtwarzania).
- ▶ Naciśnij, aby przejść do następnego zdjęcia/filmu (podczas odtwarzania).

Aby nie zużywać akumulatora, można skorzystać z opcjonalnej stacji dokującej aparatu Kodak EasyShare lub zasilacza sieciowego 3 V firmy Kodak. (Patrz www.kodak.com/go/c360accessories).

UWAGA: Zdjęcia wykonane z ustawieniem jakości 4.4 MP (3:2) wyświetlane są w proporcji 3:2 z czarnym paskiem u góry ekranu. Czas trwania filmu jest wyświetlany w górnej części ekranu aparatu.

Powiększanie zdjęcia podczas przeglądania

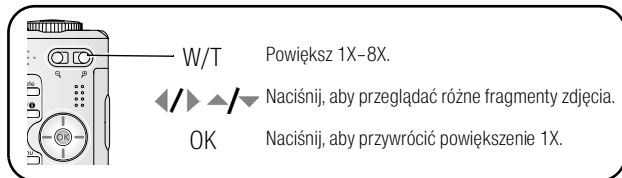

Wyświetlanie miniatur podczas przeglądania

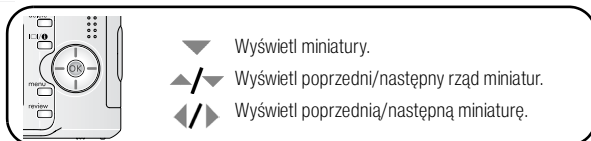

Znaczenie ikon w trybie przeglądania

Zdjęcia

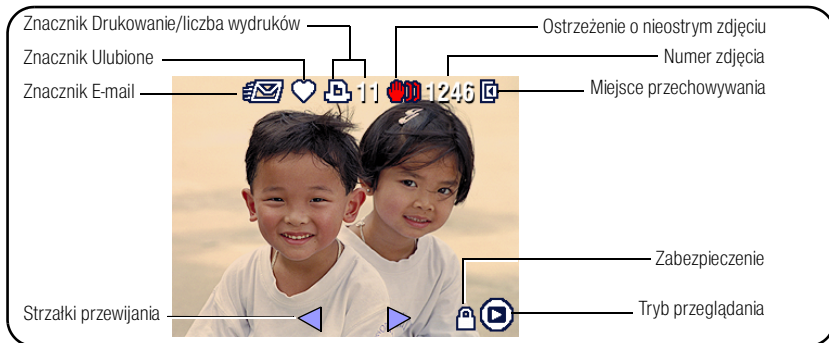

Filmy wideo

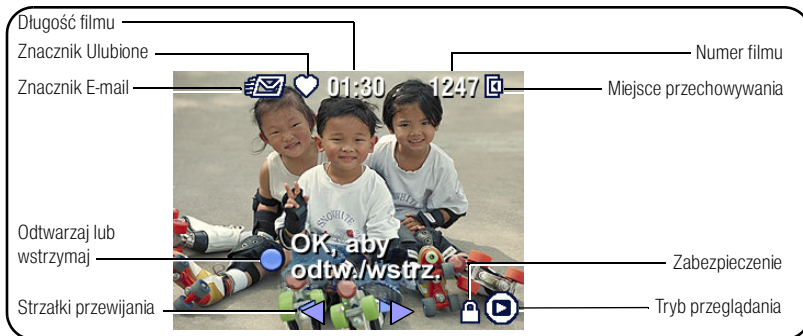

Usuwanie zdjęć i filmów podczas przeglądania

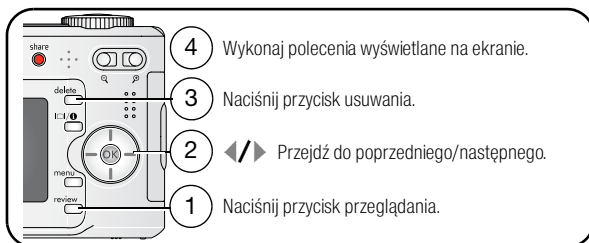

UWAGA: Aby usunąć zabezpieczone zdjęcia lub filmy, należy najpierw usunąć zabezpieczenie.

Zabezpieczanie zdjęć i filmów wideo przed usunięciem

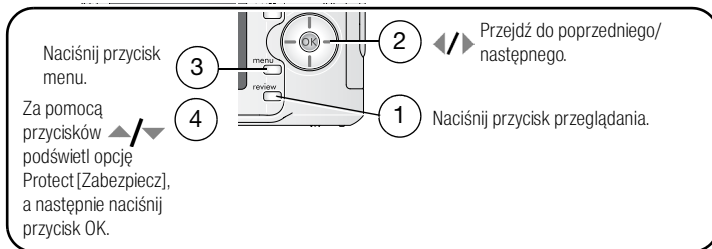

Zdjęcie lub film zostanie zabezpieczone i nie będzie można go usunąć. Podczas wyświetlania zabezpieczonego zdjęcia lub filmu pojawia się ikona zabezpieczenia .

Naciśnij przycisk menu, aby je zamknąć.



OSTROŻNIE:

Formatowanie pamięci wewnętrznej albo karty SD lub MMC powoduje usunięcie wszystkich zdjęć i filmów wideo (również zabezpieczonych).

Formatowanie pamięci wewnętrznej powoduje także usunięcie adresów e-mail, nazw albumów i ulubionych. Informacje o tym, jak je odzyskać, można znaleźć w pomocy programu Kodak EasyShare.

Instalowanie oprogramowania



OSTROŻNIE:

Oprogramowanie EasyShare należy zainstalować *przed* podłączeniem aparatu do komputera. W przeciwnym razie oprogramowanie może zostać zainstalowane nieprawidłowo.

- 1 Zamknij wszystkie działające aplikacje (w tym program antywirusowy).
- 2 Włóż płytę CD z oprogramowaniem EasyShare do napędu CD-ROM.
- 3 Zainstaluj oprogramowanie:

Komputer z systemem Windows — Jeśli okno instalacji nie zostanie wyświetlone, z menu Start wybierz polecenie Uruchom i wpisz **d:\setup.exe**, gdzie **d** jest literą napędu CD-ROM.

Komputer z systemem Mac OS X — Kliknij dwukrotnie ikonę CD na pulpicie, a następnie kliknij ikonę Install [Instaluj].

- 4 Postępuj zgodnie z instrukcjami wyświetlanymi na ekranie i dokończ instalację oprogramowania.

Komputer z systemem Windows — Wybierz opcję Complete [Pełna], aby automatycznie zainstalować wszystkie najczęściej używane aplikacje, lub Custom [Niestandardowa], aby wybrać aplikacje, które chcesz zainstalować.

Komputer z systemem Mac OS X — Postępuj zgodnie z instrukcjami wyświetlanymi na ekranie.

- 5 Uruchom ponownie komputer, gdy pojawi się stosowny komunikat. Jeśli uprzednio został wyłączony program antywirusowy, uruchom go ponownie. Szczegółowe informacje na ten temat znajdują się w instrukcji obsługi programu antywirusowego.

Aby uzyskać informacje na temat aplikacji umieszczonych na płycie CD z oprogramowaniem EasyShare, należy kliknąć przycisk Help [Pomoc] w programie EasyShare.

Przesyłanie zdjęć za pomocą kabla USB

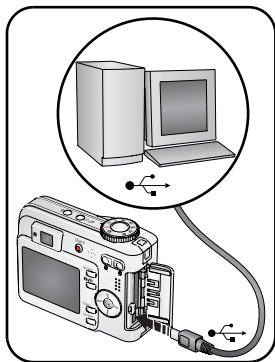

- 1 Wyłącz aparat.
- 2 Podłącz koniec kabla USB oznaczony symbolem  do portu USB komputera. Więcej informacji można znaleźć w instrukcji obsługi komputera.
- 3 Podłącz drugi koniec kabla USB do portu USB aparatu. Symbol strzałki na kablu powinien być skierowany do góry.
- 4 Włącz aparat.

Na komputerze zostanie uruchomione oprogramowanie EasyShare. Program poprowadzi użytkownika przez proces przesyłania.

UWAGA: Na stronie www.kodak.com/go/howto można znaleźć samouczek elektroniczny na temat podłączania aparatu.

Inne dostępne sposoby przesyłania

Do przesyłania zdjęć i filmów można także wykorzystać następujące produkty firmy Kodak:

- stacja dokująca aparatu Kodak EasyShare, drukarka ze stacją dokującą Kodak EasyShare (patrz str. 16);
- czytnik kart Kodak, urządzenie do czytania i zapisywania kart multimedialnych Kodak SD.

Te i inne akcesoria można kupić u sprzedawcy produktów firmy Kodak lub na stronie internetowej www.kodak.com/go/c360accessories.

Drukowanie zdjęć

Drukowanie za pomocą drukarki ze stacją dokującą Kodak EasyShare

Aparat można także podłączyć do drukarki ze stacją dokującą EasyShare i drukować bezpośrednio – z komputerem lub bez niego. Te i inne akcesoria można kupić u sprzedawcy produktów firmy Kodak lub na stronie internetowej www.kodak.com/go/c360accessories.

Drukowanie bezpośrednio za pomocą drukarek zgodnych ze standardem PictBridge

Ten aparat obsługuje technologię PictBridge i umożliwia bezpośrednie drukowanie na drukarkach zgodnych ze standardem PictBridge. Niezbędne wyposażenie:

- aparat z naładowanymi akumulatorami lub wyposażony w opcjonalny zasilacz sieciowy 3 V firmy Kodak,
- drukarka zgodna ze standardem PictBridge,
- kabel USB dołączony do aparatu.

Podłączanie aparatu do drukarki zgodnej ze standardem PictBridge

- 1 Wyłącz aparat i drukarkę.
- 2 Opcjonalnie: Jeśli posiadasz zasilacz sieciowy 3 V firmy Kodak (wyposażenie opcjonalne), podłącz go do aparatu i do gniazda sieciowego.

WAŻNE: *Do zasilania aparatu nie należy używać zasilacza sieciowego dostarczonego ze stacją dokującą aparatu EasyShare lub drukarką ze stacją dokującą.*

- 3 Podłącz odpowiedni kabel USB do aparatu oraz drukarki. Aby zamówić kable, patrz podręcznik użytkownika drukarki lub strona www.kodak.com/go/c360accessories.

Drukowanie za pomocą drukarek zgodnych ze standardem PictBridge

- 1 Włącz drukarkę. Włącz aparat.
Zostanie wyświetlone logo PictBridge, a następnie bieżące zdjęcie i menu. Jeśli menu aparatu się wyłączy, należy nacisnąć dowolny przycisk, aby wyświetlić je ponownie.
- 2 Za pomocą przycisków ▲/▼ wybierz opcję drukowania, a następnie naciśnij przycisk OK.

Current Picture [Bieżące zdjęcie] – Za pomocą przycisków ◀/▶ wybierz zdjęcie. Wybierz liczbę kopii.

Tagged Pictures [Oznaczone zdjęcia] – Jeśli drukarka to umożliwia, wydrukuj zdjęcia oznaczone do drukowania i wybierz rozmiar wydruku.

Index Print [Indeks] – Wydrukowane zostaną miniaturki wszystkich zdjęć. Wymaga to jednego lub więcej arkuszy papieru. Jeśli drukarka to umożliwia, wybierz rozmiar wydruku.

All Pictures [Wszystkie zdjęcia] – Wydrukowane zostaną wszystkie zdjęcia znajdujące się w pamięci wewnętrznej, na karcie lub w sekcji Favorites [Ulubione]. Wybierz liczbę kopii.

Image Storage [Miejsce przechowywania] – Umożliwia dostęp do pamięci wewnętrznej, karty lub sekcji Favorites [Ulubione] aparatu.

UWAGA: W czasie drukowania bezpośredniego zdjęcia nie są trwale przesyłane i zapisywane na komputerze lub drukarce.

Odłączenie aparatu od drukarki zgodnej ze standardem PictBridge

- 1 Wyłącz aparat i drukarkę.
- 2 Odłącz kabel USB od aparatu i drukarki.

Używanie drukarki niezgodnej ze standardem PictBridge

Aby uzyskać więcej informacji na temat drukowania zdjęć z komputera, należy kliknąć przycisk Help [Pomoc] w programie Kodak EasyShare.

Zamawianie odbitek przez Internet

Program Kodak EasyShare oferuje wiele usług drukowania przez Internet, m.in. usługę Kodak EasyShare Gallery (www.kodakgallery.com). W prosty sposób można:

- Przesyłać swoje zdjęcia do serwisu.
- Edytować, retuszować i dodawać obramowania do zdjęć.
- Przechowywać zdjęcia oraz udostępniać je rodzinie i przyjaciołom.
- Zamawiać wysokiej jakości odbitki, kartki okolicznościowe ze zdjęciami, ramki i albumy – wszystko dostarczane do domu użytkownika.

Drukowanie z opcjonalnej karty pamięci SD lub MMC

- Oznaczone zdjęcia można automatycznie wydrukować po włożeniu karty do drukarki z gniazdem SD lub MMC. Aby uzyskać więcej informacji, patrz podręcznik użytkownika drukarki.
- Odbitki można wykonać w kioskach fotograficznych Kodak Picture Maker, które obsługują karty SD lub MMC. (Przed udaniem się do wybranego punktu prosimy się z nim skontaktować. Patrz www.kodak.com/go/picturemaker).
- Kartę można także zanieść do punktu wywoływania zdjęć, aby uzyskać profesjonalne odbitki.

Zgodność aparatu ze stacjami dokującymi

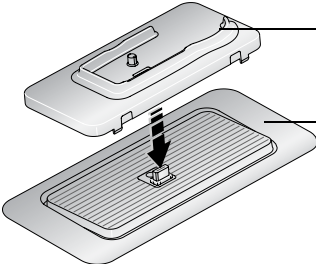
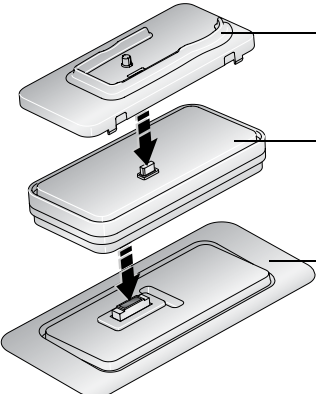
Stacja dokująca Kodak EasyShare	Konfiguracja dokowania
<ul style="list-style-type: none"> ■ Drukarki ze stacją dokującą oraz stacje dokujące do aparatów z serii 3 	 <p>Niestandardowe gniazdo stacji dokującej</p> <p>Stacja dokująca</p>
<ul style="list-style-type: none"> ■ Drukarka ze stacją dokującą ■ Drukarka ze stacją dokującą Plus ■ Drukarka ze stacją dokującą 6000 ■ Stacja dokująca aparatu 6000 	 <p>Niestandardowe gniazdo stacji dokującej</p> <p>Adapter D-22 do stacji dokującej Kodak</p> <p>Stacja dokująca</p>
<ul style="list-style-type: none"> ■ Drukarka ze stacją dokującą 4000 ■ Stacja dokująca aparatu z serii II ■ Stacja dokująca aparatu z serii LS420, LS443 	<p>Nie obsługiwana</p>

Stacje dokujące aparatów, drukarki ze stacją dokującą oraz inne akcesoria można kupić u sprzedawcy produktów firmy Kodak lub na stronie internetowej

www.kodak.com/go/c360accessories.

4

Zaawansowana obsługa aparatu

Korzystanie z funkcji zbliżenia optycznego

Zbliżenie optyczne umożliwia maksymalnie trzykrotne powiększenie obiektu. Zbliżenie optyczne działa efektywnie, gdy obiekt znajduje się w odległości nie mniejszej niż 60 cm od obiektu lub 5 cm w trybie Close-up [Makro]. Wartość zbliżenia optycznego można zmienić przed rozpoczęciem nagrywania filmu (ale nie w trakcie).

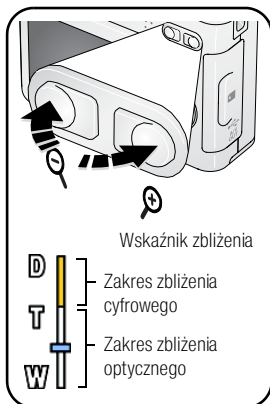

- 1 Wykadruj fotografowany obiekt za pomocą wizjera lub ekranu LCD aparatu.
- 2 Naciśnij przycisk T (teleobiektyw), aby przybliżyć obraz. Naciśnij przycisk W (szeroki kąt), aby oddalić obraz.
Wskaźnik zbliżenia wskazuje aktualne ustawienie.
- 3 Wykonaj zdjęcie lub nagraj film.

Korzystanie z funkcji zbliżenia cyfrowego



Użycie funkcji zbliżenia cyfrowego w dowolnym trybie fotografowania pozwala uzyskać 5-krotne powiększenie, poza zbliżeniem optycznym.

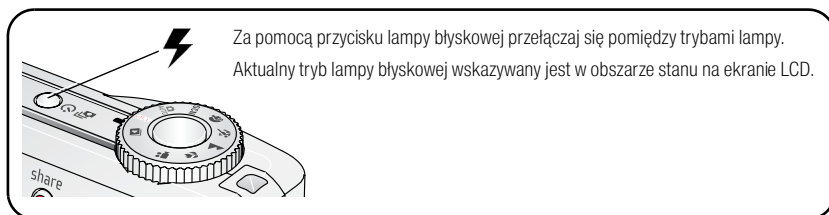

- 1 Naciśnij przycisk T (teleobiektyw), aby uzyskać maksymalne zbliżenie optyczne (3x). Zwolnij przycisk, a następnie naciśnij go ponownie.
- 2 Wykonaj zdjęcie lub nagraj film.

UWAGA: Ze zbliżenia cyfrowego nie można korzystać w trakcie nagrywania filmu. Zdjęcie wykonywane ze zbliżeniem cyfrowym może mieć zauważalnie gorszą jakość. Niebieski suwak na wskaźniku zbliżenia zatrzyma się, a następnie stanie się czerwony, gdy jakość obrazu osiągnie granicę akceptowalnej jakości dla wydruku 10 x 15 cm.

Zmiana ustawień lampy błyskowej



Tryby lampy błyskowej	Sposób działania lampy błyskowej
 Auto Flash [Błysk automatyczny]	Błysk wyzwalany jest automatycznie, gdy wymagają tego warunki oświetlenia.
 Fill [Doświetlenie]	Za każdym razem podczas wykonywania zdjęcia, niezależnie od warunków oświetlenia. Przydaje się, gdy obiekt znajduje się w cieniu lub jest oświetlony od tyłu (słońce znajduje się za obiektem). Przy słabym świetle należy trzymać aparat w stabilnym położeniu lub umieścić go na statywie.

 <p>Red-eye [Redukcja efektu czerwonych oczu]</p>	<p>Przy wyłączonej opcji Red-eye Pre-flash [Przedbłysk redukujący efekt czerwonych oczu]:</p> <ul style="list-style-type: none"> ■ Lampa zadziała jeden raz. ■ Następnie aparat automatycznie skoryguje efekt czerwonych oczu na zdjęciu. <p>Aby włączyć lub wyłączyć opcję Red-eye Pre-flash [Przedbłysk redukujący efekt czerwonych oczu], patrz Red-eye Pre-flash [Przedbłysk redukujący efekt czerwonych oczu], strona 32.</p>	<p>Przy włączonej opcji Red eye Pre-flash [Przedbłysk redukujący efekt czerwonych oczu]:</p> <ul style="list-style-type: none"> ■ Lampa uaktywnia się dwukrotnie – raz, aby przystosować oczy fotografowanej osoby lub zwierzęcia do błysku lampy, a drugi raz podczas wykonywania zdjęcia. ■ Następnie aparat automatycznie skoryguje efekt czerwonych oczu na zdjęciu.
 <p>Off [Wyt.]</p>	<p>Lampa jest wyłączona.</p>	



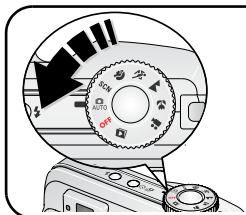

Ustawienia lampy błyskowej dla poszczególnych trybów, patrz [str. 55](#).

UWAGA: Synchronizacja lampy błyskowej z tylną kurtyną migawki (funkcja ta występuje tylko w trybie Night portrait [Nocny portret]) umożliwia automatyczne ustawienie wyzwalania błysku przy czasie otwarcia migawki dłuższym lub równym 1/30 sekundy. Lampa błyskowa zapala się tuż przed zamknięciem się migawki, aby wytworzyć efekt smugi światła za poruszającym się obiektem, co nadaje obiektowi bardziej naturalny wygląd.

Tryby fotografowania



Wybierz tryb najlepiej odpowiadający fotografowanemu obiektowi i jego otoczeniu.

Opcja trybu	Zastosowanie
 Auto AUTO [Automatyczny]	Podstawowy tryb pracy – oferuje znakomite połączenie jakości oraz łatwości wykonywania zdjęć.
SCN Scene [Programy tematyczne]	Tryb ułatwiający fotografowanie w specjalnych warunkach. (Patrz Programy tematyczne dostępne w trybie Scene, strona 21).
 Portrait [Portret]	Służy do wykonywania zdjęć portretowych osób. Fotografowana osoba jest ostra, a tło zamazane. Dla uzyskania najlepszych rezultatów fotografowana osoba powinna znajdować się w odległości co najmniej 2 m od aparatu, a w kadrze powinny znajdować się głowa i ramiona tej osoby. Aby zwiększyć efekt rozmycia tła należy użyć zbliżenia optycznego.
 Sport	Służy do fotografowania obiektów w ruchu – duża szybkość migawki.
 Landscape [Krajobraz]	Służy do fotografowania dalekich planów. Aparat automatycznie ustawia ostrość na nieskończoność. Znaczniki kadrowania do automatycznego ustawiania ostrości są w tym trybie niedostępne.
 Close-up [Makro]	Służy do wykonywania zdjęć z małej odległości. W miarę możliwości należy wykorzystywać oświetlenie otoczenia, a nie lampę błyskową. Aparat automatycznie ustawia ostrość na odległość zależną od wielkości zbliżenia.

Opcja trybu	Zastosowanie
 Filmy wideo	Umożliwia nagrywanie filmów wideo z dźwiękiem. (Patrz str. 5).





Programy tematyczne dostępne w trybie Scene

- 1 Obróć pokrętkę trybu do położenia Scene [Programy tematyczne] **SCN**
- 2 Za pomocą przycisków ◀/▶ przeglądaj na ekranie opisy opcji trybu Scene [Programy tematyczne].

UWAGA: Jeśli tekst pomocy wyłączy się, naciśnij przycisk OK.

- 3 Naciśnij przycisk OK, aby wybrać program tematyczny.

Programy tematyczne w trybie SCN	Zastosowanie
 Children [Dzieci]	Zdjęcia bawiących się dzieci przy dobrym oświetleniu.
 Party [Przyjęcie]	Ludzie we wnętrzach. Minimalizuje efekt czerwonych oczu.
 Beach [Plaża]	Dobrze oświetlone widoki letnie.
 Snow [Śnieg]	Dobrze oświetlone widoki zimowe.
 Fireworks [Fajerwerki]	Lampa błyskowa nie działa. Należy umieścić aparat na płaskim, stabilnym podłożu lub na statywie.
 Flower [Kwiat]	Makrofotografie kwiatów lub innych małych przedmiotów w jasnym świetle.
 Self-Portrait [Autoportret]	Zbliżenie własnej osoby. Zapewnia właściwą ostrość i minimalizuje efekt czerwonych oczu.
 Backlight [Cień]	Obiekty znajdujące się w cieniu lub oświetlone od tyłu.

Programy tematyczne w trybie SCN	Zastosowanie
 Night Portrait [Nocny portret]	Tryb fotografowania pozwalający zredukować efekt czerwonych oczu u osób fotografowanych w nocy lub w warunkach słabego oświetlenia. Należy umieścić aparat na płaskim, stabilnym podłożu lub na statywie.
 Night Landscape [Nocny krajobraz]	Daleki plan nocą. Lampa błyskowa nie działa. Należy umieścić aparat na płaskim, stabilnym podłożu lub na statywie.
 Manner/Museum [Dyskrecja/muzeum]	Uroczystości wymagające zachowania ciszy, jak np. ślub lub wykład. Lampa błyskowa i dźwięk są wyłączone.
 Text [Tekst]	Dokumenty.

Korzystanie z samowyzwalacza



- Umieść aparat na statywie lub na płaskiej powierzchni.
- W dowolnym trybie fotografowania naciśnij przycisk 
 - Raz, w celu uzyskania 10-sekundowego opóźnienia (aby zdążyć ustawić się przed aparatem).
 - Kolejny raz w celu uzyskania 2-sekundowego opóźnienia (aby wykonać stabilne zdjęcie ze statywu).
- Wykadruj zdjęcie.
- Naciśnij przycisk migawki do połowy, a następnie do końca.

Zdjęcie zostanie wykonane w ciągu 10 lub 2 sekund.



Aby przerwać działanie samowyzwalacza przed wykonaniem zdjęcia, należy nacisnąć przycisk samowyzwalacza. (Ustawienie samowyzwalacza pozostanie aktywne).

Ta sama procedura służy również do nagrania filmu wideo, należy jednak wykonać następujące czynności:

- Obróć pokrętko trybu do położenia Video [Film] 
- Naciśnij przycisk migawki do końca.

UWAGA: Nagrywanie filmu zakończy się w momencie, gdy zabraknie wolnej pamięci.

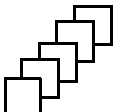
Korzystanie z funkcji serii zdjęć

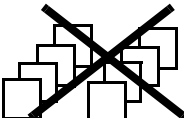
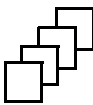
Opcja	Opis	Przeznaczenie
 <p>First Burst [Seria zdjęć]</p>	<p>Aparat wykonuje maksymalnie 5 zdjęć (2 na sekundę) przy naciśniętym przycisku migawki.</p>  <p>Zapisywane jest 5 pierwszych zdjęć.</p>	<p>Uchwycenie oczekiwanego momentu.</p> <p>Przykład: Osoba wykonująca zamach kijem golfowym.</p>
 <p>Last Burst [Seria zdjęć]</p>	<p>Aparat wykonuje maksymalnie 30 zdjęć (2 na sekundę przez maksymalnie 15 sekund) przy wciśniętym przycisku migawki. Po zwolnieniu przycisku migawki zapisywane są 4 ostatnie zdjęcia.</p>   <p>Zapisywane są 4 ostatnie zdjęcia.</p>	<p>Uchwycenie momentu, o którym nie wiadomo, kiedy dokładnie nastąpi.</p> <p>Przykład: Dziecko zdmuchuje świeczki na urodzinowym torcie.</p>

- 1 W większości trybów fotografowania naciśnij przycisk serii tyle razy, ile potrzeba, aby wybrać odpowiednią opcję.
- 2 Naciśnij przycisk migawki **do połowy**, aby ustawić ostrość i ekspozycję.
- 3 Naciśnij przycisk migawki **do końca i przytrzymaj**, aby wykonać zdjęcia.

Aparat przestaje wykonywać zdjęcia po zwolnieniu przycisku migawki, po wykonaniu zdjęć lub gdy zabraknie miejsca w pamięci.



UWAGA: W trybie Quickview [Szybki podgląd] można usunąć całą serię zdjęć. Usuwanie tylko wybranych zdjęć umożliwia tryb Review [Przeglądanie] (patrz str. 10).

Zmiana ustawień fotografowania

Aby maksymalnie wykorzystać możliwości aparatu, można zmienić ustawienia.

- 1 Naciśnij przycisk menu.
- 2 Za pomocą przycisków ▲/▼ podświetl odpowiednie ustawienie, a następnie naciśnij przycisk OK.
- 3 Wybierz opcję, a następnie naciśnij przycisk OK.
- 4 Naciśnij przycisk menu, aby wyjść z menu.



UWAGA: Niektóre ustawienia są niedostępne w pewnych trybach.





Ustawienie	Ikona	Opcje
Exposure Bracketing [Korekcja ekspozycji] Pozwala wybrać najlepszy poziom ekspozycji w danych warunkach na podstawie oceny 3 zdjęć. <i>To ustawienie obowiązuje, dopóki nie obróci się pokrętła trybu.</i>		Off [Wyt.] +/- 0,3 +/- 0,7 +/- 1,0 Aparat wykonuje 3 zdjęcia – jedno z ekspozycją +, jedno z ekspozycją 0 i jedno z ekspozycją -.
Exposure Compensation [Kompensacja ekspozycji] Pozwala ustalić ilość światła docierającego do aparatu. <i>To ustawienie obowiązuje, dopóki nie obróci się pokrętła trybu.</i>		-0,2 do +2,0 (w krokach co 1/3)



Ustawienie	Ikona	Opcje
<p>Picture Size [Rozmiar zdjęcia] Pozwala wybrać rozdzielczość zdjęcia. <i>Ustawienie to obowiązuje, dopóki nie zostanie zmienione.</i></p>		<p>5.0 MP (domyślnie) – do drukowania w formacie 50 x 75 cm; zdjęcia mają najwyższą rozdzielczość i największy rozmiar pliku.</p> <p>4.4 MP (3:2) – idealne do drukowania w formacie 10 x 15 cm bez przycinania. Można także stosować do drukowania w formacie 50 x 75 cm.</p> <p>4.0 MP – do drukowania w formacie 50 x 75 cm; zdjęcia mają średnią rozdzielczość i mniejszy rozmiar pliku.</p> <p>3.1 MP – do drukowania w formacie do 28 x 36 cm; zdjęcia posiadają średnią rozdzielczość i mniejszy rozmiar pliku.</p> <p>1.8 MP – do drukowania w formacie 10 x 15 cm, a także wysyłania e-mailem, publikowania w Internecie, oglądania na monitorze lub w celu zaoszczędzenia miejsca.</p>

Ustawienie	Ikona	Opcje
<p>White Balance [Balans bieli] Pozwala określić warunki oświetlenia. <i>To ustawienie obowiązuje, dopóki nie obróci się pokrętła trybu.</i></p>		<p>Auto (domyślnie) – zapewnia automatyczną korekcję balansu bieli. Idealnie nadaje się do wykonywania standardowych zdjęć.</p> <p>Daylight [Światło dzienne] – do zdjęć wykonywanych przy naturalnym oświetleniu.</p> <p>Tungsten [Żarówka wolframowa] – pozwala skorygować pomarańczową poświatę żarówek domowych. Idealnie nadaje się do wykonywania zdjęć bez lampy błyskowej przy oświetleniu żarówkami wolframowymi lub halogenowymi.</p> <p>Fluorescent [Światło fluorescencyjne] – pozwala skorygować zieloną poświatę źródeł światła fluoroscencyjnego (światłówek). Idealnie nadaje się do wykonywania zdjęć bez lampy błyskowej przy świetle fluorescencyjnym.</p> <p>Open Shade [Odkryty cień] – pozwala wykonać zdjęcia w cieniu w naturalnym oświetleniu.</p>

Ustawienie	Ikona	Opcje
<p>Exposure Metering [Pomiar warunków ekspozycji]</p> <p>Pomiar natężenia oświetlenia wybranych obszarów kadru.</p> <p><i>To ustawienie obowiązuje, dopóki nie obróci się pokrętła trybu.</i></p>		<p>Multi-pattern [Matrycowy] (domyślne) – pomiar warunków oświetlenia całego obrazu w celu zapewnienia optymalnej ekspozycji zdjęcia. Idealnie nadaje się do wykonywania standardowych zdjęć.</p> <p>Center-weight [Centralnie-ważony] – pomiar warunków oświetlenia obiektu znajdującego się w centrum kadru. Idealnie nadaje się do fotografowania obiektów oświetlonych z tyłu.</p> <p>Center-spot [Punktowy] – podobny do centralnie ważonego, ale pomiar koncentruje się na mniejszym obszarze obiektu w centrum kadru. Ustawienie idealne w sytuacji, w której potrzeba dokładnego naświetlenia konkretnego obszaru zdjęcia.</p>
<p>ISO Speed [Czułość ISO]</p> <p>Określa czułość czujnika aparatu.</p> <p><i>To ustawienie obowiązuje, dopóki nie obróci się pokrętła trybu.</i></p>	<p>ISO</p>	<p>Auto (domyślne)</p> <p>Czułość ISO 80, 100, 200, 400, 800</p>

Ustawienie	Ikona	Opcje
<p>Focus Zone [Obszar ogniskowania] Pozwala wybrać większy lub mniejszy obszar ogniskowania. <i>To ustawienie obowiązuje, dopóki nie obróci się pokrętką trybu.</i></p>		<p>Multi-zone [Ogólny] (domyślnie) – ocena 3 obszarów w celu uzyskania równomiernej ostrości zdjęcia. Idealnie nadaje się do wykonywania standardowych zdjęć.</p> <p>Center-zone [Centralny] – ocena niewielkiego obszaru w centrum kadru. Ustawienie idealne w sytuacji, gdy trzeba ustawić ostrość na konkretny obszar kadru.</p> <p>UWAGA: W trybie Landscape [Krajobraz] obszar ogniskowania ustawiany jest na Multi-zone [Ogólny] w celu uzyskania najlepszej jakości obrazu.</p>
<p>AF Control [Sterowanie AF] Pozwala wybrać ustawienia automatycznego ustawiania ostrości. <i>Ustawienie to obowiązuje, dopóki nie zostanie zmienione.</i></p>		<p>Continuous AF [Ciągły AF] – wykorzystywany jest zewnętrzny czujnik AF i czujnik AF TTL (obiektywu). Ponieważ aparat stale reguluje ostrość, nie trzeba jej ustawiać poprzez naciśnięcie przycisku migawki do połowy.</p> <p>Single AF [Jednorazowy AF] (domyślnie) – wykorzystuje zewnętrzny czujnik AF i czujnik TTL-AF w momencie naciśnięcia przycisku migawki do połowy.</p>

Ustawienie	Ikona	Opcje
<p>Color Mode [Tryb koloru] Umożliwia wybór odcieni kolorów. <i>To ustawienie obowiązuje, dopóki nie obróci się pokrętką trybu.</i></p>		<p>High Color [Wysokie nasycenie] Natural Color [Normalne nasycenie] (domyślnie) Low Color [Niskie nasycenie] Black & White [Czarno-biały] Sepia – zdjęcia o czerwonawo-brązowym, starodawnym wyglądzie. UWAGA: Oprogramowanie EasyShare pozwala także na zmianę zdjęć kolorowych na czarno-białe lub sepia. Opcja niedostępna w trybie Video [Film].</p>
<p>Sharpness [Ostrość] Odpowiada za ostrość zdjęcia. <i>To ustawienie zostanie zachowane do chwili wyłączenia aparatu.</i></p>		<p>High [Wysoka] Normal [Normalna] (domyślnie) Low [Niska]</p>
<p>Long Time Exposure [Długi czas ekspozycji] Pozwala wybrać czas otwarcia migawki. <i>Ustawienie to zostanie zachowane do momentu wyłączenia aparatu.</i></p>		<p>0,5; 0,7; 1; 1,5; 2; 3; 4; 6 lub 8 s</p>
<p>Set Album [Ustaw album] Pozwala wybrać nazwy albumów. <i>Ustawienie to obowiązuje, dopóki nie zostanie zmienione. Do filmów wideo i zdjęć można zastosować różne opcje nazwy albumów.</i></p>		<p>On [Wł.] lub Off [Wyt.] Służy do określenia nazwy albumów przed wykonaniem zdjęć lub nagraniem filmów wideo. Każde następnie wykonane zdjęcie lub nagrany film zostanie oznaczony nazwą odpowiedniego albumu. Patrz str. 36.</p>

Ustawienie	Ikona	Opcje
Image Storage [Miejsce przechowywania] Pozwala wybrać miejsce przechowywania zdjęć i filmów. <i>Ustawienie to obowiązuje, dopóki nie zostanie zmienione.</i>		Auto (domyślnie) – jeśli w aparacie znajduje się karta, aparat korzysta z niej. Jeśli nie, zdjęcia i filmy są zapisywane w pamięci wewnętrznej. Internal Memory [Pamięć wewnętrzna] – zdjęcia są zawsze zapisywane w wewnętrznej pamięci, nawet jeśli zainstalowano kartę.
Setup Menu [Ustawienia] Pozwala wybrać dodatkowe ustawienia.		Patrz Dostosowywanie ustawień aparatu .





Dostosowywanie ustawień aparatu







Menu Setup [Ustawienia] pozwala na dostosowanie ustawień aparatu.



- 1 W dowolnym trybie naciśnij przycisk menu.
- 2 Za pomocą przycisków ▲/▼ podświetl pozycję Setup [Ustawienia]  a następnie naciśnij przycisk OK.
- 3 Za pomocą przycisków ▲/▼ podświetl ustawienie, które chcesz zmienić, a następnie naciśnij przycisk OK.
- 4 Wybierz opcję, a następnie naciśnij przycisk OK.
- 5 Naciśnij przycisk menu, aby wyjść z menu.

UWAGA: Ustawienie to obowiązuje, dopóki nie zostanie zmienione.

Ustawienie	Ikona	Opcje
Return [Powrót] Powrót do poprzedniego menu.		

Ustawienie	Ikona	Opcje
<p>Liveview [Widok na żywo] Zmienia domyślne ustawienie trybu Liveview [Widok na żywo] na włączony lub wyłączony. UWAGA: W niektórych trybach ekran LCD włącza się nawet, gdy zostało wybrane ustawienie Off [Wyl.] dla opcji Liveview [Widok na żywo]. (Aby włączyć lub wyłączyć ekran aparatu w dowolnym momencie, należy nacisnąć przycisk ekranu/informacji).</p>		<p>On [Wł.] (domyślnie) Off [Wyl.]</p>
<p>Camera Sounds [Dźwięki aparatu fotograficznego] Pozwala wybrać efekty dźwiękowe.</p>		<p>Theme [Schemat] – pozwala przypisać zestaw efektów dźwiękowych do wszystkich funkcji aparatu. Indywidual [Pojedynczy] – pozwala wybrać efekt dźwiękowy dla pojedynczej funkcji.</p>
<p>Sound Volume [Głośność]</p>		<p>Off [Wyl.] Low [Niska] (domyślnie) Medium [Średnia] High [Wysoka]</p>
<p>Auto Power Off [Automatyczne wyłączenie] Umożliwia wybór czasu nieaktywności, po upływie którego aparat wyłączy się.</p>		<p>10 sekund (domyślnie) 5 sekund 3 sekundy 1 sekunda</p>
<p>Date & Time [Data i czas]</p>		<p>Patrz str. 2.</p>





Ustawienie	Ikona	Opcje
<p>Video Out [Wyjście wideo]</p> <p>Wybór ustawienia regionalnego, które umożliwia podłączenie aparatu do telewizora lub innego urządzenia zewnętrznego.</p>		<p>NTSC (domyślnie) – system używany w Ameryce Północnej i Japonii.</p> <p>PAL – system używany w Europie i Chinach.</p>
<p>Orientation Sensor [Czujnik kierunku]</p> <p>Wyświetlane zdjęcia ustawiane są właściwą stroną do góry.</p>		<p>On [Wł.] (domyślnie)</p> <p>Off [Wył.]</p>
<p>Red-eye Pre-flash [Przedbłysk redukujący efekt czerwonych oczu]</p> <p>Pozwala określić, czy przed wykonaniem zdjęcia zostanie wyzwolony automatyczny przedbłysk redukujący efekt czerwonych oczu.</p> <p>UWAGA: Aparat automatycznie koryguje efekt czerwonych oczu, nawet przy wyłączonym przedbłysku Red-eye Pre-flash.</p>		<p>On [Wł.]</p> <p>Off [Wył.] (domyślnie)</p>
<p>Date Stamp [Datownik]</p> <p>Nanosi datę na zdjęciach.</p>		Można wybrać opcję nanoszenia daty albo wyłączyć tę funkcję. (Domyślnie jest wyłączona).
<p>Video Date Display [Wyświetlanie daty filmu wideo]</p> <p>Wyświetlanie daty i czasu na początku odtwarzania filmu wideo.</p>		<p>On [Wł.] (domyślnie) – umożliwia wybór jednego z formatów daty.</p> <p>Off [Wył.]</p>
<p>Blur Warning [Ostrzeżenie o nieostrym zdjęciu]</p>		<p>On [Wł.] (domyślnie)</p> <p>Off [Wył.] – patrz str. 6.</p>
<p>Language [Język]</p>		Patrz str. 2 .

Ustawienie	Ikona	Opcje
Format [Formatowanie]  OSTROŻNIE: Formatowanie powoduje usunięcie wszystkich zdjęć i filmów, w tym także plików zabezpieczonych. Wyjęcie karty podczas formatowania grozi jej uszkodzeniem.		Memory Card [Karta pamięci] – usunięcie całej zawartości karty; formatuje kartę. Cancel [Anuluj] – wyjście bez dokonywania zmian. Internal Memory [Pamięć wewnętrzna] – usunięcie całej zawartości pamięci wewnętrznej, w tym adresów e-mail, nazw albumów i ulubionych; formatuje pamięć wewnętrzną.
About [Informacje] Wyświetla informacje o aparacie.		

Uruchamianie pokazu slajdów

Pokaz slajdów umożliwia wyświetlenie zdjęć i filmów na ekranie aparatu. Aby uzyskać informacje na temat uruchamiania pokazu slajdów na ekranie telewizora lub innego urządzenia zewnętrznego, patrz [str. 34](#). Aby nie zużywać akumulatora, należy skorzystać z opcjonalnego zasilacza sieciowego 3 V firmy Kodak. (Odwiedź stronę www.kodak.com/go/c360accessories.)

Uruchamianie pokazu slajdów

- 1 Naciśnij przycisk przeglądania, a następnie przycisk menu.
- 2 Za pomocą przycisków / podświetl opcję Slide Show [Pokaz slajdów] , a następnie naciśnij przycisk OK.
- 3 Za pomocą przycisków / podświetl opcję Begin Show [Rozpocznij pokaz], a następnie naciśnij przycisk OK.

Wszystkie zdjęcia i filmy wideo są wyświetlane jeden raz.

Aby przerwać pokaz slajdów, naciśnij przycisk OK.

Zmiana czasu wyświetlania zdjęć w pokazie slajdów

Domyślnie każde zdjęcie jest wyświetlane przez 5 sekund. Czas wyświetlania zdjęć można ustawić w granicach od 3 do 60 sekund.

- 1 W menu Slide show [Pokaz slajdów] za pomocą przycisków ▲/▼ podświetl opcję Interval [Czas wyświetlania], a następnie naciśnij przycisk OK.
- 2 Wybierz czas wyświetlania.
Aby szybko zmienić liczbę sekund, naciśnij i przytrzymaj przycisk ▲/▼.
- 3 Naciśnij przycisk OK.
Ustawienie czasu wyświetlania obowiązuje, dopóki nie zostanie zmienione.

Wielokrotne odtwarzanie pokazu slajdów w pętli

Włączenie funkcji Loop [Pętla] powoduje wielokrotne odtwarzanie pokazu slajdów.

- 1 W menu Slide Show [Pokaz slajdów] za pomocą przycisków ▲/▼ podświetl opcję Loop [Pętla], a następnie naciśnij przycisk OK.
- 2 Za pomocą przycisków ▲/▼ podświetl On [Wł.], a następnie naciśnij przycisk OK.
Pokaz slajdów powtarzany jest do momentu naciśnięcia przycisku OK lub do wyczerpania baterii lub akumulatorów. Opcja Loop [Pętla] pozostaje aktywna do czasu jej wyłączenia.

Wyświetlanie zdjęć i filmów na ekranie telewizora

Zdjęcia i filmy można wyświetlać na ekranie telewizora, monitora komputerowego lub innego urządzenia posiadającego wejście wideo. (Jakość obrazu na ekranie telewizora może nie być tak wysoka, jak na ekranie monitora lub po wydrukowaniu).

UWAGA: Należy sprawdzić, czy ustawienie Video Out [Wyjście wideo] jest prawidłowe (NTSC lub PAL) (patrz [str. 32](#)).
Pokaz slajdów zatrzymuje się po podłączeniu kabla w jego trakcie.

- 1 Podłącz kabel audio-wideo (dostarczony z aparatem) do wyjścia audio-wideo/portu USB aparatu i wejścia wideo (żółty) i audio (biały) telewizora. Więcej informacji znajduje się w podręczniku użytkownika telewizora
- 2 Przeglądaj zdjęcia i filmy wideo na ekranie telewizora.

Przycinanie zdjęć

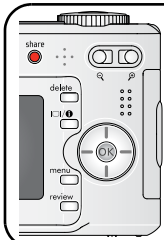

- 1 Naciśnij przycisk przeglądania.
- 2 ◀/▶ Przejdź do poprzedniego/następnego.
- 3 Naciśnij przycisk menu, podświetl opcję Crop [Przytnij] a następnie naciśnij przycisk OK ◀/▶ ▶/◀.
- 4 Naciśnij przycisk T (teleobiektyw), aby przybliżyć obraz, lub przenieś pole przycinania za pomocą przycisków.
- 5 Wykonaj polecenia wyświetlane na ekranie.

Zdjęcie jest kopiowane, a następnie przycinane. Oryginalne zdjęcie zostanie zachowane.

Naciśnij przycisk menu, aby je zamknąć.

Przeglądanie informacji o zdjęciach/filmach wideo



- 1 Naciśnij przycisk przeglądania.
- 2 Naciśnij przycisk ekranu/informacji.

Aby wyjść z trybu Review [Przeglądanie], naciśnij przycisk przeglądania.

Kopiowanie zdjęć i filmów wideo

Istnieje możliwość kopiowania zdjęć i filmów wideo z karty do pamięci wewnętrznej lub odwrotnie.

Przed rozpoczęciem kopiowania należy sprawdzić, czy:

- w aparacie znajduje się karta;
- miejsce przechowywania w aparacie jest ustawione na miejsce, z którego zdjęcia będą kopiowane. Patrz [Image Storage \[Miejsce przechowywania\]](#), strona 30.

Kopiowanie zdjęć lub filmów wideo:

- 1 Naciśnij przycisk przeglądania, a następnie przycisk menu.
- 2 Za pomocą przycisków ▲/▼ podświetl opcję Copy [Kopiuj] ►►, a następnie naciśnij przycisk OK.
- 3 Za pomocą przycisków ▲/▼ podświetl opcję.
- 4 Naciśnij przycisk OK.

UWAGA: Zdjęcia i filmy wideo są kopiowane, nie przenoszone. Aby po skopiowaniu usunąć zdjęcia i filmy z pierwotnej lokalizacji, należy je wykasować (patrz [str. 10](#)).

Znaczniki drukowania, e-mail i ulubionych nie są kopiowane. Ustawienia zabezpieczeń nie są kopiowane. Aby uzyskać informacje na temat zabezpieczania zdjęć lub filmów przed usunięciem, patrz [str. 11](#).

Oznaczanie zdjęć lub filmów nazwami albumów

Funkcja Set Album [Ustaw album] (tryb fotografowania lub nagrywania filmów) umożliwia wybór nazw albumów przed wykonaniem zdjęć lub nagraniem filmów wideo. Każde następnie wykonane zdjęcie lub nagrany film zostanie oznaczony nazwą odpowiedniego albumu.

Po pierwsze – na komputerze

Za pomocą oprogramowania EasyShare, dostarczonego z aparatem, należy utworzyć nazwy albumów na komputerze. Przy kolejnym podłączeniu aparatu do komputera należy skopiować nazwy albumów na listę albumów w aparacie (maksymalnie można skopiować 32 nazwy). Szczegółowe informacje można znaleźć w pomocy programu EasyShare.

Po drugie – w aparacie

- 1 W dowolnym trybie naciśnij przycisk menu.
- 2 Za pomocą przycisków ▲/▼ podświetl opcję Set Album [Ustaw album] ■■■, a następnie naciśnij przycisk OK.
- 3 Za pomocą przycisków ▲/▼ podświetl nazwę albumu, a następnie naciśnij przycisk OK. Oznacz kolejno zdjęcia lub filmy do albumów.

Zaznaczone albumy są oznaczone znacznikiem wyboru.

- 4 Aby usunąć znacznik wyboru, należy zaznaczyć nazwę albumu i nacisnąć przycisk OK. Aby usunąć zaznaczenia wszystkich albumów, należy użyć opcji Clear All [Wyczyść wszystkie].
- 5 Zaznacz opcję Exit [Wyjście], a następnie naciśnij przycisk OK.
Ustawienia zostaną zapisane. Po włączeniu ekranu aparatu wybrane albumy zostaną wyświetlone na ekranie. Znak plus (+) po nazwie albumu oznacza, że został wybrany więcej niż jeden album.
- 6 Naciśnij przycisk menu, aby je zamknąć.

Po trzecie – przesyłanie do komputera

Po przesłaniu oznaczonych zdjęć lub filmów wideo do komputera program EasyShare otworzy zdjęcia i porozdzieli je do odpowiednich albumów. Więcej informacji na ten temat znajduje się w Pomocy programu EasyShare.





Oznaczanie zdjęć i filmów wideo nazwami albumów



Funkcja Album w trybie przeglądania umożliwia oznaczanie zapisanych w aparacie zdjęć i filmów nazwami albumów.

Po pierwsze – na komputerze

Za pomocą oprogramowania EasyShare można utworzyć nazwy albumów na komputerze, a następnie skopiować maksymalnie 32 nazwy albumów do pamięci wewnętrznej aparatu. Więcej informacji na ten temat znajduje się w Pomocy programu EasyShare.

Po drugie – w aparacie

- 1 Naciśnij przycisk przeglądania i znajdź zdjęcie lub film wideo.
- 2 Naciśnij przycisk menu.
- 3 Za pomocą przycisków   podświetl opcję Album , a następnie naciśnij przycisk OK.
- 4 Za pomocą przycisków   podświetl folder albumu, a następnie naciśnij przycisk OK.

Aby dodać inne zdjęcia do tego samego albumu, przechodź pomiędzy zdjęciami za pomocą przycisków  . Gdy wybrane zdjęcie zostanie wyświetlone, naciśnij przycisk OK.

Aby dodać zdjęcia do więcej niż jednego albumu, powtarzaj krok 4 dla każdego albumu.

Nazwa albumu pojawia się obok zdjęcia. Znak plus (+) obok nazwy albumu oznacza, że zdjęcie zostało dodane do więcej niż jednego albumu.

Aby usunąć znacznik wyboru, należy zaznaczyć nazwę albumu i nacisnąć przycisk OK. Aby usunąć zaznaczenia wszystkich albumów, należy użyć opcji Clear All [Wyczyść wszystkie].

Po trzecie – przesyłanie do komputera

Po przesłaniu oznaczonych zdjęć lub filmów wideo do komputera program EasyShare otworzy zdjęcia oraz filmy i porozdzieli je do odpowiednich folderów albumów. Więcej informacji na ten temat znajduje się w Pomocy programu EasyShare.

Udostępnianie zdjęć

Naciśnij przycisk współdzielenia, aby oznaczyć zdjęcia i filmy.
Po przesłaniu zdjęć lub filmów do komputera można je udostępniać.



Druk ([str. 38](#))



E-mail ([str. 39](#))



Ulubione ([str. 41](#)) w celu uproszczenia organizacji na komputerze i udostępniania w aparacie

Kiedy można oznaczać zdjęcia i filmy wideo

Naciśnij przycisk współdzielenia, aby oznaczyć zdjęcia i filmy wideo:

- w dowolnej chwili (wyświetlane jest ostatnio wykonane zdjęcie lub film wideo);
- po wykonaniu zdjęcia lub filmu wideo, w trakcie szybkiego podglądu (patrz [str. 5](#));
- po naciśnięciu przycisku przeglądania.

Oznaczanie zdjęć do drukowania

- 1 Naciśnij przycisk współdzielenia. Za pomocą przycisków ◀/▶ wybierz zdjęcie.
- 2 Za pomocą przycisków ▲/▼ podświetl opcję Print [Drukuj] , a następnie naciśnij przycisk OK.*

3 Za pomocą przycisków ▲/▼ wybierz liczbę kopii (0–99). Wybranie liczby 0 powoduje usunięcie znacznika dla tego zdjęcia.

Opcjonalnie: Liczbę kopii można zastosować do innych zdjęć. Za pomocą przycisków ◀/▶ wybierz zdjęcie. Za pomocą przycisków ▲/▼ zmień liczbę kopii. Powtarzaj tę czynność, dopóki dla zdjęć nie zostanie ustawiona żądana liczba kopii.

4 Naciśnij przycisk OK.

W obszarze stanu pojawi się ikona drukowania .

5 Naciśnij przycisk współdzielenia, aby zamknąć menu.

* Aby oznaczyć wszystkie zdjęcia w wybranej lokalizacji, podświetl opcję Print all [Drukuj wszystkie], naciśnij przycisk OK, a następnie wskaż liczbę kopii. Funkcja Print All [Drukuj wszystkie] nie jest dostępna w trybie Quickview [Szybki podgląd]. Aby usunąć znaczniki drukowania wszystkich zdjęć w wybranej lokalizacji, podświetl opcję Cancel Prints [Anuluj drukowanie], a następnie naciśnij przycisk OK. Opcja Cancel Prints [Anuluj drukowanie] nie jest dostępna w trybie Quickview [Szybki podgląd].

Drukowanie oznaczonych zdjęć

Podczas przesłania oznaczonych zdjęć do komputera pojawi się ekran drukowania programu Kodak EasyShare. Więcej informacji na ten temat można uzyskać po kliknięciu przycisku Help [Pomoc] w programie EasyShare.

Więcej informacji na temat drukowania z komputera, drukarki ze stacją dokującą, drukarki obsługującej standard PictBridge lub z karty, patrz [str. 13](#).



UWAGA: Aby uzyskać jak najlepszą jakość wydruków w formacie 10 x 15 cm, należy wybrać w aparacie ustawienie jakości wydruku 4.4 MP (3:2). Patrz [str. 25](#).

Oznaczanie zdjęć i filmów do wysłania pocztą e-mail

Po pierwsze – na komputerze

W programie Kodak EasyShare należy utworzyć książkę adresową. Następnie skopiuj adresy e-mail do pamięci wewnętrznej aparatu (maksymalnie można skopiować 32 adresy). Więcej informacji na ten temat można uzyskać po kliknięciu przycisku Help [Pomoc] w programie EasyShare.

Po drugie – oznaczenie zdjęć i filmów w aparacie

- 1 Naciśnij przycisk współdzielenia. Za pomocą przycisków ◀/▶ wybierz zdjęcie lub film.
- 2 Za pomocą przycisków ▲/▼ podświetl opcję Email , a następnie naciśnij przycisk OK.
W obszarze stanu pojawi się ikona e-mail .
- 3 Za pomocą przycisków ▲/▼ podświetl adres e-mail, a następnie naciśnij przycisk OK.
Aby oznaczyć zdjęcia lub filmy wideo tym samym adresem, przewiń je za pomocą przycisków ◀/▶. Gdy pojawi się wybrane zdjęcie, naciśnij przycisk OK.
Aby wysłać zdjęcia lub filmy wideo na więcej niż jeden adres, dla każdego adresu powtórz krok 3.
Wybrane adresy zostaną zaznaczone.
- 4 Aby usunąć znacznik wyboru, podświetl zaznaczony adres i naciśnij przycisk OK. Aby usunąć wszystkie znaczniki wyboru, podświetl opcję Clear All [Wyczyść wszystko].
- 5 Za pomocą przycisków ▲/▼ podświetl opcję Exit [Wyjście], a następnie naciśnij przycisk OK.
- 6 Naciśnij przycisk współdzielenia, aby zamknąć menu.









Po trzecie – przesłanie do komputera i wysłanie pocztą elektroniczną

Podczas przesyłania oznaczonych zdjęć i filmów do komputera otworzy się ekran Email programu Kodak EasyShare, który umożliwia wysłanie ich na wskazany adres. Więcej informacji na ten temat można uzyskać po kliknięciu przycisku Help [Pomoc] w programie Kodak EasyShare.

Oznaczanie zdjęć jako ulubionych

Ulubione zdjęcia można przechowywać w sekcji Favorites [Ulubione]  pamięci wewnętrznej aparatu, a następnie dzielić się nimi z rodziną i znajomymi.





UWAGA: Podczas przesyłania zdjęć z aparatu do komputera wszystkie zdjęcia (włącznie z ulubionymi) są zapisywane w komputerze w pełnym rozmiarze. Ulubione zdjęcia – pomniejszone kopie oryginałów – są ładowane z powrotem do aparatu, przez co można nadal je udostępnić i cieszyć się nimi.

1. Oznacz zdjęcia jako ulubione	<ol style="list-style-type: none"> 1 Naciśnij przycisk współdzielenia. Za pomocą przycisków   wybierz zdjęcie. 2 Za pomocą przycisków   podświetl opcję Favorite [Ulubione] , a następnie naciśnij przycisk OK. <i>W obszarze stanu pojawi się ikona ulubionych zdjęć . Aby usunąć oznaczenie, naciśnij ponownie przycisk OK.</i> Naciśnij przycisk współdzielenia, aby zamknąć menu.
2. Prześlij zdjęcia do komputera	<ol style="list-style-type: none"> 1 Aby mieć dostęp do wszystkich funkcji, zainstaluj i korzystaj z oprogramowania EasyShare, które zostało dostarczone wraz z aparatem. (Patrz str. 12). 2 Podłącz aparat do komputera za pomocą kabla USB (patrz str. 13) lub stacji dokującej EasyShare. <i>Przy przesyłaniu zdjęć po raz pierwszy oprogramowanie pomoże w wyborze opcji dotyczących ulubionych zdjęć. Następnie zdjęcia zostaną przesłane do komputera. Ulubione zdjęcia (pomniejszone wersje oryginałów) są ładowane do sekcji Favorites [Ulubione] w pamięci wewnętrznej aparatu.</i>
3. Przeglądaj ulubione w aparacie	<ol style="list-style-type: none"> 1 Obróć pokrętko trybu do położenia Favorites [Ulubione] . 2 Za pomocą przycisków   przeglądaj ulubione zdjęcia.

UWAGA: Aparat może pomieścić ograniczoną liczbę ulubionych. Wielkość sekcji Favorites [Ulubione] aparatu można ustalić za pomocą funkcji Camera Favorites [Ulubione w aparacie]  w programie Kodak EasyShare. Filmy oznaczone jako ulubione będą pozostawione przez oprogramowanie EasyShare w folderze Favorites [Ulubione]. Więcej informacji na ten temat można uzyskać po kliknięciu przycisku Help [Pomoc] w programie Kodak EasyShare.



Ustawienia opcjonalne

Naciśnięcie przycisku menu w trybie Favorites [Ulubione] umożliwia dostęp do opcjonalnych ustawień.

	Slide Show [Pokaz slajdów] (str. 33)		Remove all favorites [Usuń wszystkie ulubione] (str. 42)
	Multi-up [Miniatury] (str. 9)		Setup Menu [Ustawienia] (str. 30)

UWAGA: Zdjęcia wykonane w rozdzielczości 4.4 MP (3:2) wyświetlane są w proporcji 3:2 z czarnym paskiem u góry ekranu.

Usuwanie wszystkich ulubionych z aparatu



- 1 Obróć pokrętkę trybu do położenia Favorites [Ulubione] .
- 2 Naciśnij przycisk menu.
- 3 Podświetl opcję REMOVE FAVORITES [Usuń ulubione] , a następnie naciśnij przycisk OK.
Wszystkie zdjęcia zapisane w sekcji Favorites [Ulubione] pamięci wewnętrznej zostaną usunięte. Ulubione zostaną przywrócone w aparacie przy następnym przesyłaniu zdjęć do komputera.
- 4 Naciśnij przycisk menu, aby je zamknąć.

Blokowanie przesyłania ulubionych do aparatu

- 1 Uruchom program Kodak EasyShare. Kliknij kartę My Collection [Moja kolekcja].
- 2 Przejdź do widoku Albums [Albumy].
- 3 Kliknij Camera Favorites Album [Album ulubionych w aparacie] swojego aparatu.
- 4 Kliknij przycisk Remove Album [Usuń album].

Podczas następnego przesyłania zdjęć z aparatu do komputera, odtwórz folder Favorites [Ulubione] w aparacie lub wyłącz funkcję Camera Favorites Album [Album ulubionych w aparacie] za pomocą kreatora Camera Favorites Wizard/Assistant [Kreator/asystent ulubionych] programu EasyShare.

Drukowanie i wysyłanie ulubionych pocztą elektroniczną

- 1 Obróć pokrętko trybu do położenia Favorites [Ulubione] . Za pomocą przycisków ◀/▶ wybierz zdjęcie.
- 2 Naciśnij przycisk współdzielenia.
- 3 Podświetl opcję Print [Drukuj]  lub Email , a następnie naciśnij przycisk OK.

UWAGA: Ulubione, które zostały wykonane tym aparatem (a nie zostały zaimportowane z innego źródła) posiadają jakość dopuszczalną do wydruku w formacie 10 x 15 cm.

Problemy z aparatem

Stan	Rozwiązanie
Aparat się nie włącza	<ul style="list-style-type: none"> ■ Sprawdź, czy bateria lub akumulator zasilający aparat jest odpowiedniego typu.
Aparat nie wyłącza się, a obiektyw się nie chowa	<ul style="list-style-type: none"> ■ W razie potrzeby włóż nową baterię lub naładowany akumulator.
Przyciski i elementy sterujące aparatu nie działają	<ul style="list-style-type: none"> ■ Podłącz aparat do zasilacza sieciowego 3 V firmy Kodak (sprzedawanego oddzielnie), a następnie spróbuj ponownie. Aby uzyskać więcej informacji o bateriach lub akumulatorach, patrz str. 60.
Obiektyw nie wysuwa się po włączeniu aparatu lub nie chowa	<ul style="list-style-type: none"> ■ Sprawdź, czy akumulator zasilający aparat jest naładowany. ■ Wyłącz aparat, a następnie włącz go ponownie. (Obiektyw nie wysuwa się w trybie Favorites [Ulubione]). ■ Jeśli problem się utrzymuje, patrz pomoc (str. 49).
Ekran LCD jest czarny lub nie włącza się	<ul style="list-style-type: none"> ■ Naciśnij przycisk ekranu, aby zmienić wyświetlacz.
W trybie Review [Przeglądanie] zamiast zdjęcia wyświetlany jest niebieski lub czarny ekran	<ul style="list-style-type: none"> ■ Prześlij zdjęcie do komputera. ■ Prześlij <i>wszystkie</i> zdjęcia do komputera (str. 12). ■ Zrób jeszcze jedno zdjęcie. Jeśli problem się utrzymuje, wypróbuj pamięć wewnętrzną i (lub) inną kartę pamięci.
Liczba pozostałych zdjęć nie zmniejsza się po wykonaniu zdjęcia	<ul style="list-style-type: none"> ■ Wykonaj kolejne zdjęcia. Aparat działa normalnie. (Zawsze po zrobieniu zdjęcia aparat szacuje ilość wolnego miejsca na podstawie wielkości i zawartości zdjęcia).
Zdjęcie jest obrócone	<ul style="list-style-type: none"> ■ Ustaw czujnik kierunku na ON [Wi.] (str. 32).
Lampa błyskowa nie działa	<ul style="list-style-type: none"> ■ Sprawdź ustawienie lampy błyskowej i zmień je w razie potrzeby (str. 18). <p>UWAGA: W niektórych trybach lampa błyskowa nie działa.</p>

Stan	Rozwiązanie
Miejsce przechowywania danych jest niemal całkowicie pełne	<ul style="list-style-type: none"> ■ Prześlij zdjęcia do komputera (str. 12). Usuń zdjęcia znajdujące się na karcie (str. 10) lub włóż nową kartę. ■ Zmień miejsce przechowywania zdjęć na pamięć wewnętrzną (str. 30).
Akumulator szybko się rozładowuje	<ul style="list-style-type: none"> ■ Upewnij się, że zainstalowany jest odpowiedni typ baterii lub akumulatora (str. 1). ■ Przed włożeniem akumulatora do aparatu należy wyczyścić styki czystą, suchą szmatką. ■ W razie potrzeby włóż nową baterię lub naładowany akumulator.
Nie można wykonać zdjęcia	<ul style="list-style-type: none"> ■ Wyłącz aparat, a następnie włącz go ponownie. Upewnij się, że aparat nie działa w trybie Favorites [Ulubione]. ■ Zwolnij do końca przycisk migawki (str. 4). ■ Włóż nową baterię lub naładowany akumulator (str. 1). ■ Przed kolejną próbą wykonania zdjęcia poczekaj, aż kontrolka gotowości zaświeci się na zielono. ■ Pamięć jest pełna. Prześlij zdjęcia do komputera (str. 12), usuń zdjęcia (str. 10), zmień ustawienie miejsca przechowywania lub włóż inną kartę.
Na ekranie LCD pojawi się komunikat o błędzie	<ul style="list-style-type: none"> ■ Wyłącz aparat, a następnie włącz go ponownie. ■ Wymij z aparatu kartę pamięci. ■ Wymij baterie lub akumulator i przetrzyj ich styki czystą, suchą szmatką. ■ Włóż nową baterię lub naładowany akumulator (str. 1). ■ Jeśli problem się utrzymuje, patrz pomoc (str. 49).
Karta pamięci nie zostaje rozpoznana lub przy wkładaniu karty aparat blokuje się	<ul style="list-style-type: none"> ■ Karta może być uszkodzona. Sformatuj kartę w aparacie (str. 33). ■ Użyj innej karty pamięci.

Problemy z komputerem/połączeniem

Stan	Rozwiązanie
Brak komunikacji między komputerem a aparatem	<ul style="list-style-type: none"> ■ Włóż naładowany akumulator (str. 1). ■ Włącz aparat. ■ Upewnij się, że odpowiedni kabel USB jest podłączony do aparatu i portu komputera (str. 13). Jeśli używana jest stacja dokująca EasyShare, sprawdź połączenia wszystkich kabli. Upewnij się, że aparat znajduje się w stacji dokującej). ■ Upewnij się, że zainstalowane jest oprogramowanie EasyShare (str. 12).
Nie można przesać zdjęć do komputera	<ul style="list-style-type: none"> ■ Kliknij przycisk Help [Pomoc] w programie Kodak EasyShare.
Pokaz slajdów nie działa na zewnętrznym urządzeniu wideo	<ul style="list-style-type: none"> ■ Dostosuj ustawienie Video Out [Wyjście wideo] aparatu (NTSC lub PAL, str. 32). ■ Sprawdź, czy ustawienia urządzenia zewnętrznego są prawidłowe (patrz instrukcja obsługi urządzenia).

Problemy z jakością zdjęć

Stan	Rozwiązanie
Zdjęcie jest niewyraźne	<ul style="list-style-type: none"> ■ Aby automatycznie ustawić parametry ekspozycji i ostrość, naciśnij przycisk migawki do połowy. Gdy kontrolka gotowości zaświeci się na zielono, wciśnij przycisk migawki do końca, aby wykonać zdjęcie. ■ Wyczyść obiektyw (str. 61). ■ Jeśli jesteś dalej niż 70 cm od fotografowanego obiektu, sprawdź, czy aparat znajduje się w trybie Close-up [Makro]. ■ Umieść aparat na płaskiej, równej powierzchni lub użyj statywu, zwłaszcza w przypadku wykonywania zdjęć w dużym przybliżeniu lub w słabym oświetleniu.

Stan	Rozwiązanie
Zdjęcie jest zbyt ciemne lub niedoświetlone	<ul style="list-style-type: none"> ■ Zmień położenie aparatu, aby zwiększyć ilość światła. ■ Użyj opcji Fill [Doświetlenie] (str. 18) lampy błyskowej lub ustaw się tak, aby fotografowany obiekt nie był oświetlany z tyłu. ■ Podejdź do fotografowanego obiektu na tyle blisko, aby znalazł się on w zasięgu działania lampy błyskowej (str. 18). ■ Aby automatycznie ustawić parametry ekspozycji i ostrość, naciśnij przycisk migawki do połowy. Gdy kontrolka gotowości zapali się na zielono, naciśnij przycisk migawki do końca, aby wykonać zdjęcie. ■ Dostosuj kompensację ekspozycji (str. 24).
Zdjęcie jest zbyt jasne	<ul style="list-style-type: none"> ■ Zmień położenie aparatu, aby zmniejszyć ilość światła. ■ Wyłącz lampę błyskową (str. 18). ■ Podejdź do fotografowanego obiektu na tyle blisko, aby znalazł się on w zasięgu działania lampy błyskowej (str. 18). ■ Aby automatycznie ustawić parametry ekspozycji i ostrość, naciśnij przycisk migawki do połowy. Gdy kontrolka gotowości zapali się na zielono, naciśnij przycisk migawki do końca, aby wykonać zdjęcie. ■ Dostosuj kompensację ekspozycji (str. 24).

Problemy związane z drukowaniem bezpośrednim (na drukarce zgodnej ze standardem PictBridge)

Stan	Rozwiązanie
Nie można odnaleźć odpowiedniego zdjęcia	<ul style="list-style-type: none">■ Włącz aparat.■ Skorzystaj z menu Direct print [Drukowanie bezpośrednie], aby zmienić miejsce przechowywania.
Menu Direct print [Drukowanie bezpośrednie] wyłącza się	<ul style="list-style-type: none">■ Naciśnij dowolny przycisk, aby wyświetlić je ponownie.
Nie można drukować zdjęć	<ul style="list-style-type: none">■ Sprawdź połączenie pomiędzy aparatem a drukarką (str. 14).■ Upewnij się, że aparat i drukarka są zasilane.
Aparat lub drukarka wyświetla komunikat o błędzie	<ul style="list-style-type: none">■ W celu rozwiązania problemu postępuj zgodnie z wyświetlanymi informacjami.

6

Uzyskiwanie pomocy

Pomocne łącza

Aparat

Pomoc dotycząca użytkowania aparatu (najczęściej zadawane pytania, informacje dotyczące rozwiązywania problemów, realizowanie napraw itp.)	www.kodak.com/go/c360support
Zakup akcesoriów do aparatu (stacje dokujące do aparatów i drukarki ze stacją dokującą, obiektywy, karty itp.)	www.kodak.com/go/c360ccessories
Najnowsze dostępne do pobrania oprogramowanie aparatu i oprogramowanie sprzętowe	www.kodak.com/go/c360downloads
Demonstracja działania aparatu w Internecie	www.kodak.com/go/howto

Oprogramowanie

Informacje na temat oprogramowania EasyShare	www.kodak.com/go/easysharesw (lub kliknij przycisk Help [Pomoc] w programie EasyShare)
Pomoc dla systemu operacyjnego Windows i przetwarzania zdjęć cyfrowych	www.kodak.com/go/pcbasics

Inne

Pomoc dotycząca użytkowania innych aparatów fotograficznych, oprogramowania oraz akcesoriów	www.kodak.com/go/support
Więcej informacji na temat drukarek ze stacjami dokującymi Kodak EasyShare	www.kodak.com/go/printerdocks
Informacje dotyczące produktów atramentowych firmy Kodak	www.kodak.com/go/inkjet
Optymalizacja drukarki w celu uzyskania bardziej naturalnych, żywszych kolorów	www.kodak.com/go/onetouch
Rejestracja aparatu	www.kodak.com/go/register

Telefoniczne biuro obsługi klienta

Odpowiedzi na pytania dotyczące tego produktu można uzyskać kontaktując się z przedstawicielem biura obsługi klienta.

Australia	1800 147 701	Korea	00798 631 0024
Austria	0179 567 357	Niemcy	069 5007 0035
Belgia	02 713 14 45	Norwegia	23 16 21 33
Brazylia	0800 150000	Nowa Zelandia	0800 440 786
Chiny	800 820 6027	Polska	00800 4411625
Dania	3 848 71 30	Portugalia	021 415 4125
Filipiny	1 800 1 888 9600	Singapur	800 6363 036
Finlandia	0800 1 17056	Szwajcaria	01 838 53 51
Francja	01 55 1740 77	Szwecja	08 587 704 21
Grecja	00800 44140775	Tajlandia	001 800 631 0017
Hiszpania	91 749 76 53	Tajwan	0800 096 868
Holandia	020 346 9372	Turcja	00800 448827073
Hongkong	800 901 514	Wielka Brytania	0870 243 0270
Indie	91 22 617 5823	Włochy	02 696 33452
Irlandia	01 407 3054	Stany Zjednoczone	1 800 235 6325
Japonia	03 5540 9002	Poza terenem Stanów Zjednoczonych	585 726 7260
Kanada	1 800 465 6325	Międzynarodowa linia płatna	+44 131 458 6714
		Międzynarodowy płatny faks	+44 131 458 6962

Aktualna lista telefonów jest dostępna na stronie:

www.kodak.com/US/en/digital/contacts/DAInternationalContacts.shtml.

Dane techniczne aparatu

Więcej informacji można znaleźć na stronie www.kodak.com/go/c360support.

Element światłoczuły CCD – Przetwornik CCD 1/2,5 cala, proporcje obrazu 4:3

Wielkość obrazu wyjściowego –

5,0 MP: 2576 x 1932 piksele

4,4 MP (3:2): 2576 x 1716 pikseli

4,0 MP: 2304 x 1728 pikseli

3,1 MP: 2048 x 1536 pikseli

1,8 MP: 1552 x 1164 piksele

Kolorowy wyświetlacz – 5 cm, kolorowy hybrydowy wyświetlacz LCD; 110 tys. pikseli

Kolorowy wizjer elektroniczny – Wyświetlacz LCD

Podgląd (ekran LCD) – Ilość klatek na sekundę: 24

Dane obiektywu – Asferyczny szklany obiektyw Retinar, 3-krotne zbliżenie optyczne, f/2,7–5,2 (odpowiednik dla aparatu małoobrazkowego, 35 mm: 34–102 mm)

Osłona obiektywu – (wbudowana)

Zbliżenie cyfrowe – Łączna wartość zbliżenia optycznego i zbliżenia cyfrowego wynosi 3,2x do 15x z krokiem co 0,2x. (Nieobsługiwane podczas nagrywania filmów).

Ustawianie ostrości – TTL-AF; Auto [Automatyczne], Multi-zone [Ogólne] lub Center-Zone [Centralne] Zakres działania:

60 cm – nieskończoność w trybie szerokokątnym

2 m – nieskończoność w trybie teleobiektywu

5–70 cm w trybie szerokokątnym/makro

1,2–2,1 m w trybie teleobiektywu/makro

Pomiar warunków ekspozycji — TTL-AE; Multi-pattern [Matrycowy], Center-spot [Punktowy], Center-weighted [Centralnie ważony]

Kompensacja ekspozycji — +/-2,0 EV z krokiem co 1/3 EV

Szybkość migawki —

Automatyczna: 1/60–1/1400 s

Długi czas ekspozycji: 0,7–8 s

Czułość ISO —

Automatyczna: 80–160

Do wyboru: 80, 100, 200, 400, 800 (800 dostępne tylko dla zdjęć o jakości Good [Dobra])

Elektroniczna lampa błyskowa — Automatyczna lampa błyskowa z czujnikiem fotograficznym

Zasięg działania dla ISO 140: 0,6–3,6 m w trybie szerokokątnym; 0,6–2,1 m w trybie teleobiektywu

Tryby lampy błyskowej — Auto, Fill [Doświetlenie], Red-eye [Redukcja efektu czerwonych oczu], Off [Wył.]

Tryby fotografowania — Auto, Portrait [Portret], Sport [Sport], Landscape [Krajobraz], Close-up [Makro], Video [Film], Scene [Programy tematyczne]

Zdjęcia seryjne — Do 5 zdjęć, 2,4 klatki na sekundę (4 zdjęcia dla ISO 400/800); AE, AF, AWB uruchamiane tylko przy pierwszym zdjęciu

Filmowanie —

VGA (640 x 480) z szybkością 24 klatek/s

QVGA (320 x 240) z szybkością 24 klatek/s

Format plików graficznych —

Zdjęcia: EXIF 2.21 (kompresja JPEG); system plików DCF

Filmy: QuickTime (kodek MPEG4)

Miejsce przechowywania — Opcjonalna karta MMC lub SD  (logo SD jest znakiem handlowym firmy SD Card Association).

Pojemność pamięci wewnętrznej — 32 MB pamięci wewnętrznej

Szybki podgląd — Tak

Wyjście wideo — NTSC lub PAL

Zasilanie — Bateria CRV3; 2 akumulatory litowe typu AA; 2 akumulatory Ni-MH typu AA; zestaw akumulatorów Ni-MH EasyShare firmy Kodak (KAA2HR); zasilacz sieciowy 3 V

Połączenie z komputerem — USB 2.0 (protokół PIMA 15740) przez kabel USB, stację dokującą aparatu EasyShare lub drukarkę ze stacją dokującą

Obsługa drukarki z technologią PictBridge — Tak

Samowyzwalacz — 2 lub 10 sekund

Balans bieli — Auto [Automatyczne], Daylight [Światło dzienne], Open Shade [Otwarty cień], Tungsten [Żarówka wolframowa], Fluorescent [Światło fluorescencyjne]

Tryby koloru — High [Wysokie nasycenie], Natural [Normalne nasycenie], Low [Niskie nasycenie], Black & White [Czarno-biały], Sepia

Datownik — Brak, RRRRMMDD, MMDDRRRR, DDMMRRRR









Mocowanie statywu — 1/4 cala











Wymiary — 102 mm x 53 mm x 38 mm przy wyłączonym zasilaniu

Masa — 286 g bez baterii i karty

Ustawienia lampy błyskowej dla poszczególnych trybów

Ustawienia lampy błyskowej ustalone są wstępnie dla każdego trybu fotografowania.

Tryby fotografowania		Domyślne ustawienie	Dostępne ustawienia
 AUTO	Auto [Automatyczny]	Auto*	Auto, Off [Wyt.], Fill Flash [Doświetlenie], Red-eye [Redukcja efektu czerwonych oczu]
	Portrait [Portret]	Auto*	Auto, Off [Wyt.], Fill Flash [Doświetlenie], Red-eye [Redukcja efektu czerwonych oczu]
	Sports [Sport]	Auto*	Auto, Off [Wyt.], Fill Flash [Doświetlenie], Red-eye [Redukcja efektu czerwonych oczu]
	Landscape [Krajobraz]	Off [Wyt.]	Off [Wyt.]
	Close-up [Makro]	Off [Wyt.]	Auto, Off [Wyt.], Fill Flash [Doświetlenie]
	Filmy wideo	Off [Wyt.]	Off [Wyt.]
	First burst [Pierwsza seria]	Off [Wyt.]	Off [Wyt.]
	Last burst [Ostatnia seria]	Off [Wyt.]	Off [Wyt.]
SCN Programy tematyczne dostępne w trybie Scene			
	Children [Dzieci]	Auto*	Auto, Off [Wyt.], Fill Flash [Doświetlenie], Red-eye [Redukcja efektu czerwonych oczu]
	Party [Przyjęcie]	Red-eye [Redukcja efektu czerwonych oczu]*	Auto, Off [Wyt.], Fill Flash [Doświetlenie], Red-eye [Redukcja efektu czerwonych oczu]

Tryby fotografowania		Domyślne ustawienie	Dostępne ustawienia
	Beach [Plaża]	Auto*	Auto, Off [Wył.], Fill Flash [Doświetlenie], Red-eye [Redukcja efektu czerwonych oczu]
	Snow [Śnieg]	Auto*	Auto, Off [Wył.], Fill Flash [Doświetlenie], Red-eye [Redukcja efektu czerwonych oczu]
	Fireworks [Fajerwerki]	Off [Wył.]	Off [Wył.]
	Flower [Kwiat]	Off [Wył.]	Auto, Off [Wył.], Fill Flash [Doświetlenie]
	Self-Portrait [Autoportret]	Red-eye [Redukcja efektu czerwonych oczu]*	Auto, Off [Wył.], Fill Flash [Doświetlenie], Red-eye [Redukcja efektu czerwonych oczu]
	Backlight [Cień]	Fill [Doświetlenie]	Fill [Doświetlenie]
	Night Portrait [Nocny portret]	Red-eye [Redukcja efektu czerwonych oczu]*	Auto, Off [Wył.], Fill Flash [Doświetlenie], Red-eye [Redukcja efektu czerwonych oczu]
	Night Landscape [Nocny krajobraz]	Off [Wył.]	Off [Wył.]
	Manner/Museum [Dyskrecja/muzeum]	Off [Wył.]	Off [Wył.]
	Text [Tekst]	Off [Wył.]	Auto, Off [Wył.]

* Po wybraniu opcji Auto lub Red-eye [Redukcja efektu czerwonych oczu] pozostaje ona w tych trybach domyślna, dopóki nie zostanie zmieniona.

Pojemność pamięci

Rozmiary plików nie są stałe. Rzeczywista liczba zdjęć i filmów wideo, które można zapisać, może być większa lub mniejsza od podanej.

Liczba przechowywanych zdjęć

	Liczba zdjęć				
	5.0 MP	4.4 MP (3:2)	4.0 MP	3.1 MP	1.8 MP
32 MB pamięci wewnętrznej	17	19	21	27	43
Karta SD lub MMC 32 MB	19	22	24	30	48
Karta SD lub MMC 64 MB	39	44	48	60	97
Karta SD lub MMC 128 MB	79	88	97	121	195
Karta SD lub MMC 256 MB	159	178	196	242	391
Karta SD lub MMC 512 MB	319	356	392	485	783

Długość przechowywanych filmów wideo

	Minuty/sekundy filmu wideo	
	VGA (640 x 480)	QVGA (320 x 240)
32 MB pamięci wewnętrznej	1 min 47 s	3 min 23 s
Karta SD lub MMC 32 MB	1 min 52 s	3 min 46 s
Karta SD lub MMC 64 MB	3 min 59 s	7 min 32 s
Karta SD lub MMC 128 MB	7 min 59 s	15 min 4 s
Karta SD lub MMC 256 MB	15 min 58 s	30 min 8 s
Karta SD lub MMC 512 MB	31 min 57 s	60 min 17 s

Ważne informacje dotyczące bezpieczeństwa

- Przed użyciem produktów firmy Kodak należy przeczytać i postępować zgodnie z niniejszymi instrukcjami. Należy zawsze przestrzegać podstawowych zasad bezpieczeństwa.
- Użycie akcesoriów nie zalecanych przez firmę Kodak, takich jak zasilacze sieciowe, może spowodować pożar, porażenie prądem elektrycznym lub obrażenia.
- Jeśli produkt ma być używany w samolocie, należy przestrzegać instrukcji określonej linii lotniczej.



RYZIKO PORAŻENIA PRĄDEM ELEKTRYCZNYM:

Nie należy demontować tego produktu; wewnątrz nie ma części dających się naprawić przez użytkownika. Czynnności serwisowe powinni wykonywać tylko wykwalifikowani pracownicy. Nie należy wystawiać produktu na działanie ciepła, wilgoci lub skrajnych temperatur. Zasilacze sieciowe i ładowarki firmy Kodak są przeznaczone wyłącznie do użytku w pomieszczeniach. Użycie elementów, ustawień lub procedur innych niż opisane w niniejszej instrukcji może być przyczyną porażenia i/lub zagrożenia ze strony układu elektrycznego lub mechanicznego.

- Przed wyjęciem baterii lub akumulatorów należy poczekać, aż ostygną; baterie lub akumulatory mogą być gorące.
- Należy przeczytać i stosować wszystkie instrukcje i ostrzeżenia producenta baterii lub akumulatorów.
- Należy używać wyłącznie baterii lub akumulatorów zatwierdzonych do użytku z tym produktem.
- Baterie i akumulatory należy przechowywać w miejscu niedostępnym dla dzieci.
- Należy uważać, aby styki baterii lub akumulatorów nie dotykały metalowych przedmiotów, takich jak np. monety. W przeciwnym razie może dojść do ich zwarcia, a w konsekwencji do rozładowania, rozgrzania lub wycieku elektrolitu.
- Akumulatorów lub baterii nie należy demontować, wkładać w odwrotny sposób lub narażać na działanie płynów, wilgoci, ognia lub skrajnych temperatur.

- Wszystkie baterie lub akumulatory w zestawie należy wymieniać jednocześnie. Nie należy jednocześnie korzystać z używanych oraz nowych baterii. Nie należy jednocześnie korzystać z baterii i akumulatorów. Nie należy łączyć ze sobą akumulatorów litowych, Ni-MH oraz Ni-Cd. Nie należy jednocześnie używać akumulatorów o różnych składnikach chemicznych, mocach lub markach. Nie przestrzeganie tych zaleceń może spowodować wyciek elektrolitu.
- Podczas długotrwałego przechowywania produktu należy usunąć z niego baterie i akumulatory. Jeśli nastąpi wyciek z baterii lub akumulatora wewnątrz produktu, należy skontaktować się z lokalnym przedstawicielem obsługi klienta firmy Kodak.
- Jeśli nastąpi kontakt elektrolitu ze skórą, należy przemyć dane miejsce wodą i skontaktować się z lekarzem. Dodatkowe informacje dotyczące zdrowia można uzyskać u lokalnego przedstawiciela obsługi klienta firmy Kodak.
- Zużyte baterie i akumulatory należy usuwać zgodnie z lokalnie obowiązującymi przepisami w tym zakresie.
- Jeśli styki baterii lub akumulatorów będą stykały się z metalowymi obiektami, może nastąpić zwarcie, rozładowanie, rozgrzanie lub wyciek elektrolitu.
- Nie należy ponownie ładować zwykłych baterii.

Więcej informacji na temat baterii i akumulatorów znajduje się na stronie www.kodak.com/global/en/service/batteries/batteryUsage.jhtml.

Wydajność baterii i akumulatorów

Należy używać następujących baterii lub akumulatorów firmy Kodak. (Typy baterii lub akumulatorów zostały wytłoczone na pokrywie komory baterii).

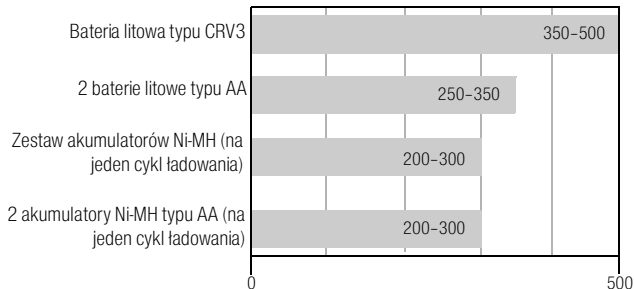

Żywotność akumulatora mierzona zgodnie ze standardem CIPA (przybliżona liczba zdjęć). Rzeczywista wydajność baterii lub akumulatorów może się różnić od podanej w zależności od sposobu użytkowania aparatu.

Nie zaleca się stosowania baterii alkalicznych. Aby uzyskać zadowalającą wydajność baterii lub akumulatorów i zapewnić niezawodne działanie aparatu, należy używać baterii lub akumulatorów wymienionych powyżej.

Zwiększanie żywotności baterii lub akumulatorów

- Nie należy wykonywać zbyt często czynności powodujących duże obciążenie baterii lub akumulatora, takich jak:
 - przeglądanie zdjęć na ekranie aparatu (patrz [str. 8](#)),
 - używanie ekranu LCD aparatu jako wizjera (patrz [str. 4](#)),
 - nadmierne używanie lampy błyskowej.
- Brud na stykach baterii lub akumulatorów może zmniejszać ich wydajność. Przed włożeniem baterii lub akumulatorów do aparatu należy oczyścić styki czystą, suchą szmatką.

- Wydajność baterii lub akumulatorów spada w temperaturach poniżej 5°C. Korzystając z aparatu w niskiej temperaturze, należy nosić ze sobą zapasowe baterie lub akumulatory i chronić je przed zimnem. Nie należy wyrzucać nie działających zimnych baterii lub akumulatorów, gdyż mogą one odzyskać funkcjonalność po powrocie do temperatury pokojowej.

Funkcje oszczędzania energii

Jeśli brak działania przez...	Zachowanie aparatu	Aby włączyć ponownie
1 minuta	Ekran zostaje wyłączony.	Naciśnij przycisk OK.
10, 5, 3, 1 minuta (patrz Auto Power Off [Automatyczne wyłączenie], strona 31).	Aparat przechodzi w tryb automatycznego wyłączenia zasilania.	Naciśnij dowolny przycisk albo włóż lub wyjmij kartę.

Uaktualnianie oprogramowania i oprogramowania sprzętowego (firmware)

Pobierz najnowsze wersje oprogramowania załączonego na płycie CD Kodak EasyShare i oprogramowania sprzętowego aparatu (oprogramowania działającego w aparacie). Patrz www.kodak.com/go/c360downloads.

Dodatkowa obsługa i konserwacja

- W przypadku styczności aparatu z wodą lub wilgocią należy wyłączyć aparat, a następnie wyjąć baterie lub akumulatory i kartę. Przed ponownym włączeniem należy pozostawić aparat do wyschnięcia na co najmniej 24 godziny.
- Dmuchać delikatnie na obiektyw lub wyświetlacz LCD, aby usunąć z niego kurz i zabrudzenia. Przetrzeć delikatnie miękką, niestrzępiącą się ściereczką lub specjalną chusteczką czyszczącą. Nie używać środków czyszczących nieprzeznaczonych do czyszczenia obiektywów aparatów. Chronić malowane powierzchnie przed działaniem substancji chemicznych, takich jak kremy do opalania.

- W niektórych krajach istnieje możliwość zawarcia umowy serwisowej. Aby uzyskać więcej informacji na ten temat, należy skontaktować się z dystrybutorem produktów firmy Kodak.
- Informacje na temat usuwania i utylizacji aparatów cyfrowych można uzyskać od miejscowych władz. Na terenie USA można odwiedzić stronę Electronics Industry Alliance, dostępną pod adresem www.eiae.org, lub stronę firmy Kodak, dostępną pod adresem www.kodak.com/go/c360support.

Gwarancja

Ograniczona gwarancja

Firma Kodak gwarantuje, że aparaty cyfrowe i akcesoria Kodak EasyShare (z wyjątkiem akumulatorów lub baterii) będą wolne od wad materiałowych i wynikających z produkcji przez jeden rok od daty zakupu.

Należy zachować oryginalny dowód zakupu zawierający datę. Dowód zakupu z datą będzie wymagany w przypadku każdego zgłoszenia naprawy gwarancyjnej.

Zakres ograniczonej gwarancji

Niniejsza ograniczona gwarancja jest honorowana tylko w kraju, w którym został zakupiony aparat cyfrowy lub akcesoria firmy Kodak.

Firma Kodak wykona NAPRAWĘ lub WYMIENI aparat cyfrowy lub akcesoria Kodak EasyShare, jeśli ulegną one uszkodzeniu w okresie gwarancji, zgodnie z warunkami i ograniczeniami wymienionymi w niniejszej gwarancji. Usługa naprawy obejmuje części zamienne, robociznę i niezbędne regulacje. Zgodnie z niniejszą gwarancją, możliwa jest tylko naprawa lub wymiana urządzenia.

Jeśli podczas napraw użyte zostaną części zamienne, mogą być to części naprawione lub zawierające powtórnie wykorzystane materiały. Jeśli zajdzie konieczność wymiany całego produktu, może on zostać wymieniony na produkt naprawiany.

Ograniczenia

Żądanie naprawy gwarancyjnej nie zostanie przyjęte bez okazania dowodu zakupu z datą, takiego jak kopia paragonu zakupu aparatu cyfrowego lub akcesoriów Kodak EasyShare. (Oryginał dowodu zakupu należy zawsze zachować).

Niniejsza gwarancja nie obejmuje akumulatorów lub baterii używanych w aparatach cyfrowych lub akcesoriach. Niniejsza gwarancja nie obejmuje okoliczności niezależnych od firmy Kodak i problemów wynikających z nieprzestrzegania instrukcji obsługi aparatów cyfrowych i akcesoriów Kodak EasyShare.

NINIEJSZA GWARANCJA NIE OBEJMUJE USZKODZEŃ ZWIĄZANYCH Z TRANSPORTEM PRODUKTU, WYPADKAMI, MODYFIKACJAMI, NIEAUTORYZOWANYM SERWISEM, UŻYCIEM NIEZGODNIE Z PRZEZNACZENIEM, UŻYCIEM Z NIEODPOWIEDNIMI AKCESORIAMI LUB DODATKAMI, WYNIKAJĄCYCH Z NIEPRZESTRZEGANIA INSTRUKCJI OBSŁUGI, KONSERWACJI LUB PAKOWANIA, WYNIKAJĄCYCH Z NIEWŁAŚCIWEGO UŻYCIA ELEMENTÓW DOSTARCZONYCH PRZEZ FIRMĘ KODAK (TAKICH JAK ZASILACZE I KABLE) LUB POWSTAŁYCH PO UPŁYWIE OKRESU GWARANCJI.

Firma Kodak na udziela żadnych innych, wyraźnych lub dorozumianych, gwarancji na ten produkt. W przypadku, gdy jakiekolwiek wykluczenia gwarancji dorozumianych są niezgodne z prawem, okresem gwarancji dorozumianej jest jeden rok od daty zakupu.

Wymiana produktu jest jedynym zobowiązaniem firmy Kodak. Firma Kodak nie odpowiada za szczególne, pośrednie lub przypadkowe szkody wynikające ze sprzedaży, zakupu lub użycia tego produktu, niezależnie od ich przyczyn. Odpowiedzialność za jakiekolwiek szczególne, pośrednie lub przypadkowe szkody (w tym utrata przychodu lub zysku, koszty przerwy w działaniu, straty wynikające z braku możliwości użycia produktu, koszty zastąpienia produktu, udogodnienia lub usługi lub roszczenia klientów o odszkodowanie za takie szkody wynikające z używania lub uszkodzenia produktu), niezależnie od przyczyny lub złamania jakiegokolwiek pisemnej lub dorozumianej gwarancji jest niniejszym wykluczona.

Prawa użytkownika

Prawodawstwa niektórych stanów lub jurysdykcji nie zezwalają na wykluczenia lub ograniczenia pośrednich lub przypadkowych szkód, zatem w takim przypadku powyższe ograniczenie nie obowiązuje. Prawodawstwa niektórych stanów lub jurysdykcji nie zezwalają na ograniczenie okresu dorozumianej gwarancji, zatem w takim przypadku powyższe ograniczenie nie obowiązuje.

Oprócz uprawnień określonych w niniejszej gwarancji użytkownikowi przysługują szczegółowe prawa obowiązujące w danym stanie lub kraju.

Poza obszarem USA i Kanady

W krajach innych niż USA i Kanada zapisy i warunki niniejszej gwarancji mogą być nieco inne. Jeśli szczegółowa gwarancja nie zostanie przedstawiona przez firmę Kodak na piśmie, nie obowiązuje żadna gwarancja lub odpowiedzialność poza minimalnymi wymaganiami nakładanymi przez prawo, nawet jeśli uszkodzenie, szkoda lub strata wynikają z zaniedbania lub innej czynności.

Informacje dotyczące zgodności z przepisami

Zgodność z przepisami FCC oraz porady



Cyfrowy aparat fotograficzny Kodak EasyShare C360
z obiektywem o zmiennej ogniskowej

Niniejsze urządzenie zostało przebadane, w wyniku czego została stwierdzona jego zgodność z ograniczeniami dotyczącymi urządzeń cyfrowych klasy B, zgodnie z częścią 15 przepisów FCC. Ograniczenia te zostały ustalone tak, aby zapewnić niezbędną ochronę przed szkodliwymi zakłóceniami w instalacji w warunkach domowych.

Urządzenie to generuje, używa i może emitować energię o częstotliwości radiowej, a jeśli nie zostanie zainstalowane i nie będzie używane zgodnie ze wskazówkami, może spowodować zakłócenia łączności radiowej. Nie ma jednak gwarancji, że zakłócenia takie nie wystąpią w konkretnej instalacji.

Jeśli niniejsze urządzenie powoduje szkodliwe zakłócenia odbioru sygnału radiowego lub telewizyjnego, co można sprawdzić włączając je i wyłączając, zachęca się użytkowników do podjęcia próby zmniejszenia tych zakłóceń za pomocą następujących środków: 1) zmiana orientacji lub umiejscowienia anteny odbiorczej; 2) zwiększenie odległości między urządzeniem a odbiornikiem; 3) podłączenie urządzenia do gniazda sieciowego, należącego do innego obwodu elektrycznego niż ten, do którego jest podłączony odbiornik; 4) skonsultowanie się ze sprzedawcą lub doświadczonym technikiem radio-telewizyjnym w celu uzyskania dodatkowej pomocy.

Jakiegolwiek zmiany lub modyfikacje, które nie zostaną wyraźnie zaakceptowane przez stronę odpowiedzialną za zgodność, mogą unieważnić prawa użytkownika do używania urządzenia. W przypadku, gdy razem z produktem zostały dostarczone ekranowane kable interfejsu albo elementy bądź akcesoria dodatkowe, wymagane odrębnymi przepisami, muszą one być zastosowane podczas instalacji w celu zapewnienia zgodności z przepisami FCC.

Canadian DOC statement

DOC Class B Compliance—This Class B digital apparatus complies with Canadian ICES-003.

Observation des normes-Class B—Cet appareil numérique de la classe B est conforme à la norme NMB-003 du Canada.

Oznakowanie zużytych urządzeń elektrycznych i elektronicznych



Na terenie Unii Europejskiej przekreślony symbol pojemnika na śmieci oznacza, że produkt ten nie może być traktowany jako odpad komunalny. Aby uzyskać informacje dotyczące recyklingu, należy skontaktować się z lokalnymi władzami lub odwiedzić stronę www.kodak.com.

VCCI Class B ITE

この装置は、情報処理装置等電波障害自主規制協議会（VCCI）の基準に基づくクラスB情報技術装置です。この装置は、家庭環境で使用することを目的としていますが、この装置がラジオやテレビジョン受信機に近接して使用されると、受信障害を引き起こすことがあります。
取扱説明書に従って正しい取り扱いをしてください。

Polskie tłumaczenie:

Zgodnie z klasyfikacją sprzętu komputerowego Komisji ds. Dobrowolnej Kontroli Zakłóceń (Voluntary Control Council for Interference, VCCI) niniejsze urządzenie zalicza się do klasy B. Sprzęt ten, używany w pobliżu odbiorników radiowych lub telewizyjnych w środowisku domowym, może powodować powstawanie zakłóceń radiowych. Instalacja sprzętu i korzystanie z niego powinno odbywać się ściśle według wskazówek zawartych w instrukcji obsługi.

MPEG-4

Używanie tego produktu w sposób wykorzystujący standard MPEG-4 jest zakazane, z wyjątkiem użytku w celach osobistych i niekomercyjnych.

Indeks

A

adresy WWW, strony firmy Kodak, 49
akcesoria, 13
 baterie i akumulatory, 60
 drukarka ze stacją dokującą, 13
 karta SD lub MMC, 3
 kupowanie, 49
album
 oznaczanie zdjęć, 36
 ustawienia, 29
automatyczne
 wyłączanie, 61
automatyczne ustawianie ostrości, 28
automatyczne wyłączanie, 31
automatyczny, 20
 ustawianie ostrości, znaczniki
 kadrowania, 7
automatyczny tryb pracy, 18
autoportret, 21

B

balans bieli, 26
bateria AA, wkładanie, 1
bateria CRV3
 wkładanie, 1
baterie i akumulatory
 typy, 60
 wkładanie, 1
 wydajność, 60
 zwiększanie wydajności, 60
bezpieczeństwo, 58

C

cień, 21
czas wyświetlania, pokaz slajdów, 34
czas, ustawianie, 2
czujnik kierunku, 32
czujnik światłomierza, i
czułość ISO, 27

D

dane techniczne, aparat, 52
data, ustawianie, 2
datownik, 32
długi czas ekspozycji, 29
dodatek, 52
dostosowywanie ustawień aparatu, 30
doświetlenie, 18
drukarka ze stacją dokującą, 13
drukarka zgodna ze standardem
 PictBridge, 14
drukowanie
 optymalizacja drukarki, 49
 oznaczone zdjęcia, 15
 PictBridge, 14
 z karty, 15
 z komputera, 15
 za pomocą drukarki ze stacją dokującą
 EasyShare, 13
drżąca ręka, ikona, 6
dyskrecja, 22
dzieci, 21
dźwięki, 31
dźwięki aparatu fotograficznego, 31

E

- ekran aparatu
 - przeglądanie filmów, 8
- ekranu/informacji, przycisk, ii
- ekspozycja
 - długi czas, 29
 - pomiar warunków, 27

F

- fajerwerki, 21
- film
 - kopiowanie, 35
 - oglądanie, 8
 - pojemność pamięci, 57
 - przeglądanie, 8
 - wyświetlanie daty, 32
 - zabezpieczanie, 11
- filmy
 - przesyłanie, 12
 - usuwanie, 10
 - wysyłanie oznaczonych pocztą elektroniczną, 39
- formatowanie, 33
 - przestroga, 11
- fotografowanie, 4

G

- głośnik, ii
- głośność, 31
- gotowości, kontrolka, ii
- gwarancja, 62

I

- ikona
 - nieostre zdjęcie, 6
- ikony
 - przeglądanie zdjęć, 9
 - tryb fotografowania, 6
- ikony, pokrętło trybu, 20
- informacje
 - o zdjęciach, filmach, 35
- informacje o aparacie, 33
- informacje o zdjęciu, filmie, 35
- informacje prawne, 64
- informacji, przycisk, ii
- instalowanie
 - oprogramowanie, 12

K

- kabel
 - audio-wideo, 34
 - USB, 13
- karta SD i MMC
 - gniazdo, ii
- karta SD lub MMC
 - drukowanie z, 15
 - pojemność pamięci, 57
 - wkładanie, 3
- komora akumulatora, ii
- kompensacja ekspozycji, 24
- komputery Macintosh, instalacja oprogramowania na, 12
- komputery z systemem Windows
 - instalacja oprogramowania, 12

kopiowanie zdjęć
do komputera, 12
z karty do pamięci, 35
z pamięci na kartę, 35
korekcja ekspozycji, 24
kosz na śmieci, usuwanie, 5
kwiat, 21

L

lampa błyskowa
ustawienia, 18
wyłączona, 18
LCD, wyświetlacz, ii

M

menu, przycisk, ii
migawka
opóźnienie przy zastosowaniu
samowyzwalacza, 22
problemy, 45
migawki, przycisk, i
mikrofon, i
miniaturki, 9
miniatury, 9

N

nagrywanie filmów, 5
naprawa, 49
nieostre zdjęcia, 6
nocny krajobraz, 22
nocny portret, 22

O

obiektyw, i
czyszczenie obiektywu, 61
obsługa klienta, 51
obsługa telefoniczna, 51
oczekiwana wydajność baterii i
akumulatorów, 60
odbitki
zamawianie przez Internet, 15
odtwarzanie pokazu slajdów, 33
oglądanie zdjęć
po wykonaniu, 5, 8
ogniskowanie
obszar, 28
OK, przycisk, ii
oprogramowanie
instalowanie, 12
uaktualnianie, 61
oprogramowanie EasyShare
instalowanie, 12
oprogramowanie Kodak EasyShare
uaktualnianie, 61
oprogramowanie sprzętowe
uaktualnianie, 61
ostrość, 29
znaczniki kadrowania, 7
ostrzeżenia, 58
ostrzeżenie o nieostym zdjęciu, 32
oznaczanie
do albumów, 36
do drukowania, 39
e-mail, 39
ulubione, 41

P

pamięć
pojemność, 57
wkładanie karty, 3

pamięć wewnętrzna
pojemność pamięci, 57

pasek na nadgarstek, 1

pętla, pokaz slajdów, 34

plaża, 21

pobieranie zdjęć, 12

pojemność pamięci, 57

pokaz slajdów
czas wyświetlania, 34
odtworzenie w pętli, 34
problemy, 46
uruchamianie, 33

pokręto trybu, i, 20

pomoc, 44
łączy WWW, 49

pomoc, techniczna, 51

port USB, wyjście A/V, audio-wideo, ii

powiększanie zdjęcia, 9

powrót, 30

programy tematyczne, 20, 21

przechowywanie zdjęć, 30

przeglądania, przycisk, ii, 8

przeglądanie filmów
ekran aparatu, 8

przeglądanie zdjęć
ekran aparatu, 8
w trakcie wykonywania, 5

przeglądanie zdjęć, filmów
pokaz slajdów, 33

przeostroga
formatowanie, 11

przeostrogi, 58

przesyłanie zdjęć, filmów, 12

przycinanie zdjęć, 35

przycisk
ekranu/informacji, ii
informacje, ii
lampa błyskowa, 18
lampa błyskowa, przycisk lampy
błyskowej, i
menu, ii
migawka, i
OK, ii
przeglądania, ii
przeglądanie, 8
samowyzwalacz, przycisk
samowyzwalacza, i
seria zdjęć, i, 23
T (teleobiektyw), ii
usuwanie, ii, 5
W (szeroki kąt), ii
współdzielenia, ii
zbliżenie, 17

przycisk korekcji ekspozycji, 24

przycisk serii zdjęć, i

przyjęcie, 21

R

recykling, usuwanie, 62

redukcja efektu czerwonych oczu, lampa
błyskowa, 18

rozdzielczość zdjęcia, 25

rozwiązywanie problemów, 44

S

- samowyzwalacz
 - zdjęcia, 22
- samowyzwalacz, kontrolka, i
- samowyzwalacz, opóźnienie migawki, 22
- seria zdjęć, używanie, 23
- serwis i pomoc techniczna, numery telefonów, 51
- stacja dokująca
 - drukarka, 13
 - zgodność, 16
 - złącze, ii
- stan
 - nieostre zdjęcia, 6
- statyw, gwint, ii
- strony WWW firmy Kodak, 49
- szybki podgląd
 - używanie, 5

Ś

- śnieg, 21

T

- T (teleobiektyw), przycisk, ii
- tekst, 22
- telewizor, pokaz slajdów, 34
- tryb koloru, 29
- tryb ustawienia, używanie, 30
- tryb uśpienia, 61
- tryby
 - automatyczny, 20
 - autoportret, 21
 - cień, 21
 - dyskrecja, 22

- dzieci, 21
- fajerwerki, 21
- kwiat, 21
- nocny krajobraz, 22
- nocny portret, 22
- plaża, 21
- programy tematyczne, 20
- przyjęcie, 21
- śnieg, 21
- tekst, 22

U

- uaktualnianie oprogramowania sprzętowego, 61
- udostępnianie zdjęć, filmów, 38
- ulubione
 - oznaczanie, 41
 - ustawienia, 42
 - usuwanie, 42
- uruchamianie pokazu slajdów, 33
- USB, kabel, 13
- ustawianie
 - automatyczne wyłączenie, 31
 - rozdzielczość zdjęcia, 25
- ustawienia
 - album, 29
 - automatyczne ustawianie ostrości, 28
 - balans bieli, 26
 - czujnik kierunku, 32
 - data i czas, 2
 - datownik, 32
 - długi czas ekspozycji, 29
 - dźwięki aparatu fotograficznego, 31
 - fotografowanie, 24

głośność, 31
informacje o, 33
ISO, 27
kompensacja ekspozycji, 24
lampa błyskowa, 55
menu ustawienia, 30
obszar ogniskowania, 28
ostrość, 29
ostrzeżenie o nieostrym zdjęciu, 32
pomiar warunków ekspozycji, 27
powrót, 30
przechowywanie zdjęć, 30
samowyzwalacz, 22
tryb fotografowania, 20
tryb koloru, 29
widok na żywo, 31
wyświetlanie daty filmu, 32
ustawienia fotografowania, 24
ustawienia lampy błyskowej dla poszczególnych trybów, 55
ustawienia, menu, 30
ustawienie
wyjście wideo, 32
usuwania, przycisk, ii
usuwanie
podczas szybkiego podglądu, 5
zabezpieczone zdjęcia, filmy, 11
zdjęcia, filmy, 10
usuwanie ulubionych, 42
usuwanie, recykling, 62
użytkowanie, aparat, 61

W

W (szeroki kąt), przycisk, ii
wejście DC-in, zasilania, i
wideo
wyjście, 32
widok na żywo, 31
wizjer, i, ii
wkładanie
baterie i akumulatory, 1
karta SD lub MMC, 3
włączanie i wyłączenie aparatu, 2
współdzielenia, przycisk, ii
wydajność baterii i akumulatorów, 60
wyjście A/V, audio-wideo, 34
wyłączanie, 31
wyłączanie, automatyczne, 61
wysyłanie zdjęć i filmów wideo pocztą elektroniczną, 39

Z

zaawansowana obsługa aparatu, 17
zabezpieczanie zdjęć, filmów, 11
zaczep paska na nadgarstek, ii
zalecenia eksploatacyjne, 61
zalecenia, baterie i akumulatory, 60
zamawianie odbitek przez Internet, 15
zasilanie
aparat, 2
automatyczne wyłączanie, 61
zasilanie, kontrolka, i
zbliżenie
cyfrowe, 18
optyczne, 17
zbliżenie cyfrowe, używanie, 18

- zbliżenie optyczne, 17
- zdjęcia
 - drukowanie, 15
 - kopiowanie, 35
 - oznaczanie, 36
 - pojemność pamięci, 57
 - przeglądanie, 8
 - przesyłanie, 12
 - przycinanie, 35
 - tryby fotografowania, 20
 - usuwanie, 10
 - wysyłanie oznaczonych pocztą elektroniczną, 39
 - zabezpieczanie, 11
- zdjęcie
 - powiększanie, 9
- zegar, ustawianie, 2
- zewnętrzne urządzenie wideo
 - oglądanie zdjęć, filmów wideo, 34
- zgodność stacji dokującej, 16
- zgodność z normami VCCI, 66