

OLYMPUS®

CYFROWY APARAT FOTOGRAFICZNY

TG-310

Instrukcja obsługi

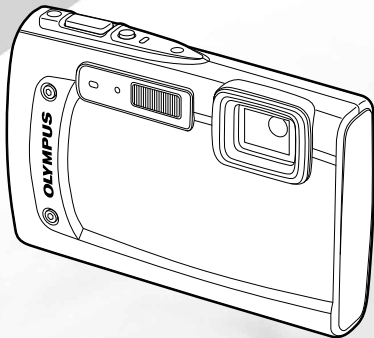

- Dziękujemy za zakup cyfrowego aparatu fotograficznego firmy Olympus. Aby optymalnie wykorzystać funkcje swojego nowego aparatu i zapewnić jego jak najdłuższe bezbłędne działanie, przed rozpoczęciem używania zapoznaj się dokładnie z instrukcją obsługi. Zachowaj tę instrukcję obsługi w bezpiecznym miejscu jako źródło informacji w przyszłości.
- Przed przystąpieniem do wykonywania ważnych zdjęć zalecamy wykonanie serii zdjęć próbnych w celu lepszego poznania aparatu i jego funkcji.
- Ze względu na proces ciągłego udoskonalania produktów firma Olympus zastrzega sobie prawo do aktualizacji i zmian informacji zawartych w niniejszej instrukcji obsługi.

Zarejestruj swój produkt na www.olympus-consumer.com/register i otrzymaj dodatkowe korzyści od Olympus!

Krok 1 Sprawdzenie zawartości opakowania



Cyfrowy aparat fotograficzny



Pasek na rękę



Bateria litowo-jonowa (LI-42B)



Kabel USB



Kabel AV



Zasilacz sieciowy USB (F-2AC)

lub



Płyta CD-ROM OLYMPUS Setup

Inne niepokazane akcesoria: karta gwarancyjna

Zawartość opakowania może być inna, w zależności od miejsca w którym dokonano zakupu.

Krok 2 Przygotowanie aparatu

„Przygotowanie aparatu” (str. 13)

Krok 4 Korzystanie z aparatu

„Ustawienia aparatu” (str. 3)

Krok 3 Fotografowanie i odtwarzanie zdjęć

„Fotografowanie, odtwarzanie i kasowanie” (str. 19)

Krok 5 Drukowanie

„Drukowanie bezpośrednie (PictBridge)” (str. 54)

„Znaczanie zdjęć do drukowania (DPOF)” (str. 57)

Spis treści

- | | | | |
|---|----|---|----|
| ➤ Nazwy części | 9 | ➤ Menu funkcji odtwarzania, edycji i drukowania | 43 |
| ➤ Przygotowanie aparatu | 13 | ➤ Menu innych ustawień aparatu | 47 |
| ➤ Fotografowanie, odtwarzanie i kasowanie ... | 19 | ➤ Drukowanie | 54 |
| ➤ Korzystanie z trybów fotografowania | 28 | ➤ Wskazówki dotyczące użytkowania | 59 |
| ➤ Korzystanie z funkcji fotografowania | 34 | ➤ Dodatek | 64 |
| ➤ Menu funkcji fotografowania | 38 | | |

Ustawienia aparatu

Z wykorzystaniem przycisków bezpośrednich

Dostęp do często używanych funkcji można uzyskać za pomocą przycisków bezpośrednich.

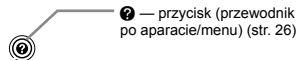
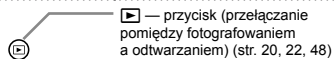
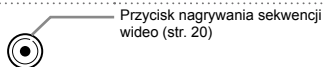
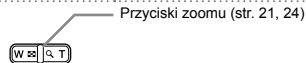
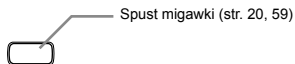
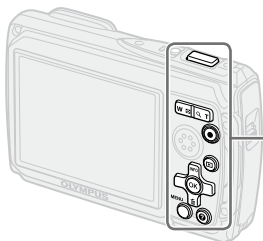

Wskazówki dotyczące obsługi

Symbole Δ ∇ \triangleleft \triangleright wyświetlane podczas wyboru zdjęć i ustawień, wskazują, że należy użyć przycisków strzałek pokazanych po prawej stronie.

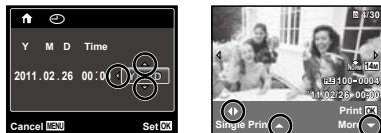

Wskazówki dotyczące obsługi wyświetlane na dole ekranu informują, że można użyć przycisku **MENU**, \odot lub przycisków zoomu.



Wskazówki dotyczące obsługi

Przyciski strzałek

Δ (w górę) /
INFO — przycisk (zmiana wyświetlanych informacji) (str. 22, 25)

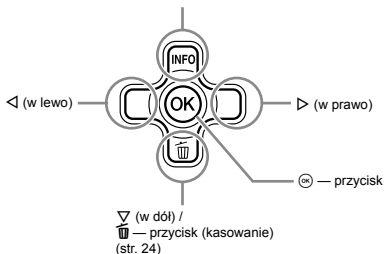

∇ (w dół) /
[trash icon] — przycisk (kasowanie) (str. 24)

Korzystanie z menu

Menu umożliwia zmianę ustawień aparatu, np. trybu fotografowania.

! W zależności od innych powiązanych ustawień lub wybranego trybu **SCN** niektóre menu mogą być niedostępne (str. 29).

Menu funkcji

Naciśnij przycisk \triangleleft podczas fotografowania, aby wyświetlić menu funkcji. Menu funkcji umożliwia wybranie trybu fotografowania i dostęp do często używanych ustawień fotografowania.

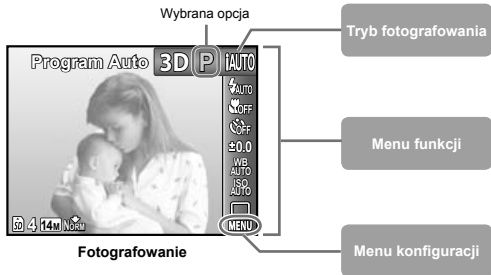

Aby wybrać tryb fotografowania

Użyj przycisków \triangleleft i \triangleright , aby wybrać tryb fotografowania, a następnie naciśnij przycisk \odot .

Aby wybrać menu funkcji

Użyj przycisków \triangle i ∇ , aby wybrać menu i użyj przycisków \triangleleft i \triangleright , aby wybrać opcję menu. Naciśnij przycisk \odot , aby ustawić menu funkcji.

Menu konfiguracji

Naciśnij przycisk **MENU** podczas fotografowania lub odtwarzania, aby wyświetlić menu konfiguracji. Menu konfiguracji umożliwia dostęp do różnych ustawień aparatu, w tym opcji niedostępnych w menu funkcji, opcji wyświetlania oraz godziny i daty.

1 Naciśnij przycisk MENU.

- Zostanie wyświetlone menu konfiguracji.

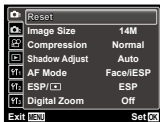

2 Naciśnij przycisk <, aby wybrać karty stron. Użyj przycisków Δ ∇, aby wybrać żądaną kartę i naciśnij przycisk >.

Zakładka strony

Submenu 1

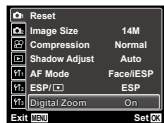
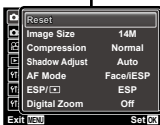
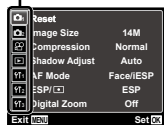

3 Użyj przycisków Δ ∇, aby wybrać odpowiednie submenu 1, a następnie naciśnij przycisk ⊕.

Submenu 2

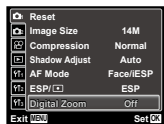

4 Użyj przycisków Δ ∇, aby wybrać odpowiednie submenu 2, a następnie naciśnij przycisk ⊕.

- Po wybraniu ustawienia na monitorze pojawi się poprzedni ekran.
- ! Konieczne może być wykonanie dodatkowych czynności. „Ustawienia menu” (str. 36 do 53)

5 Naciśnij przycisk MENU, aby zakończyć określanie ustawienia.

Indeks menu

Menu funkcji fotografowania

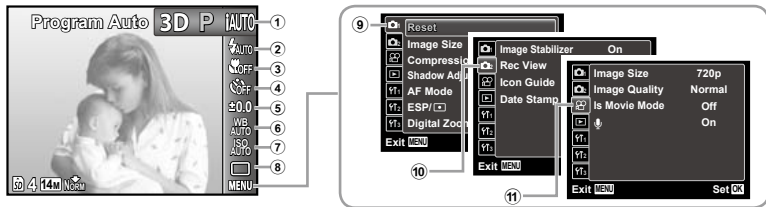

- | | | |
|--|---|--|
| ① Tryb fotografowania
P (Program Auto)str. 19
iAUTO (iAUTO)str. 28
SCN (Scene Mode)str. 29
MAGIC (Magic Filter)str. 29
☒ (Panorama)str. 30
3D (3D Photo)str. 32 | ⑥ Balans bieleistr. 36 | ⑩ 📹 (menu fotografowania 2)
Image Stabilizerstr. 41
Rec Viewstr. 41
Icon Guidestr. 42
Date Stampstr. 42 |
| ② Lampa błyskowastr. 34 | ⑦ ISOstr. 36 | ⑪ 📹 (menu sekwencji wideo)
Image Sizestr. 39
Image Qualitystr. 39
IS Movie Modestr. 41
🔊 (nagrywanie dźwięku sekwencji wideo)str. 42 |
| ③ Makrostr. 34 | ⑧ Tryb wyzwalania migawkistr. 37 | |
| ④ Samowyzwalaczstr. 35 | ⑨ 📷 (menu fotografowania 1)
Resetstr. 38
Image Sizestr. 39
Compressionstr. 39
Shadow Adjuststr. 40
AF Modestr. 40
ESP/📷str. 40
Digital Zoomstr. 41 | |
| ⑤ Kompensacja ekspozycjistr. 35 | | |

Menu funkcji odtwarzania, edycji i drukowania



1	[Play] (Odtwarzanie)	
	Slideshow	str. 43
	Photo Surfing.....	str. 43
	Edit	str. 44
	Erase	str. 45
	Print Order.....	str. 46
	[Shield] (Ochrona).....	str. 46
	[Rotate] (Obracanie).....	str. 46

Menu innych ustawień aparatu

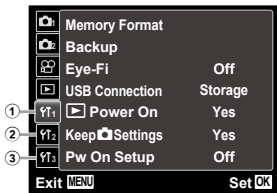



1	[Y1] (Ustawienia 1)	
	Memory Format/ Format	str. 47
	Backup	str. 47
	Eye-Fi	str. 47
	USB Connection.....	str. 48
	[Play] Power On	str. 48
	Keep [Camera] Settings.....	str. 48
	Pw On Setup	str. 48
2	[Y2] (Ustawienia 2)	
	Sound Settings	str. 49
	File Name	str. 49
	Pixel Mapping.....	str. 50
	[Monitor] (Monitor)	str. 50
	TV Out.....	str. 50
	Power Save	str. 52
	[Language] (Język)	str. 52
3	[Y3] (Ustawienia 3)	
	[Clock] (Data/godzina).....	str. 53
	World Time	str. 53
	Data Repair	str. 53

Nazwy części

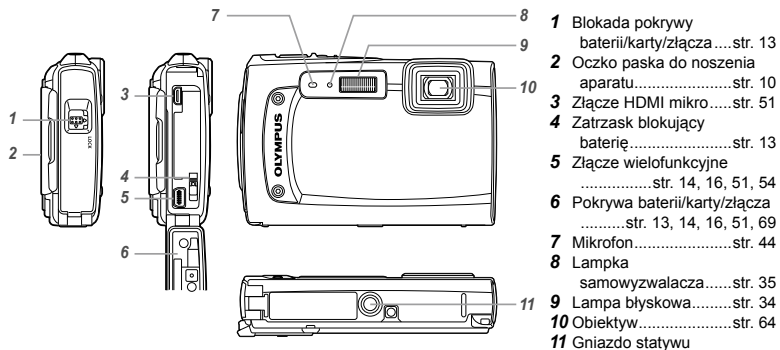
Aparat

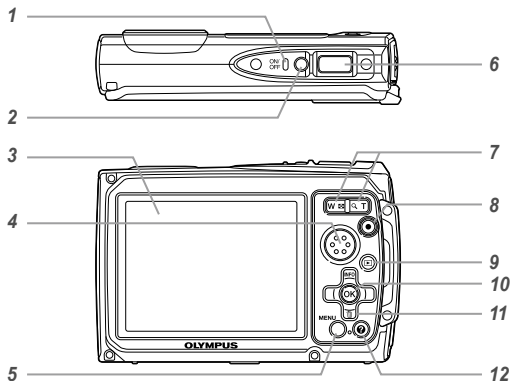



- 1** Lampka wskaźnika str. 13, 16
- 2** Przycisk **ON/OFF**... str. 17, 19
- 3** Monitor str. 11, 19, 50, 59
- 4** Głośnik
- 5** Przycisk **MENU** str. 4, 6
- 6** Spust migawki str. 20, 59
- 7** Przyciski zoomu str. 21, 24
- 8** Przycisk nagrywania sekwencji wideo str. 20
- 9** Przycisk  (przełączanie pomiędzy fotografowaniem a odtwarzaniem) str. 20, 22, 48
- 10** Przycisk  (OK) str. 4
- 11** Przyciski strzałek str. 4
Przycisk **INFO** (zmiana wyświetlanych informacji) str. 22, 25
- Przycisk  (kasowanie) str. 24
- 12** Przycisk  (przewodnik po aparacie/menu) str. 26

Mocowanie paska do aparatu

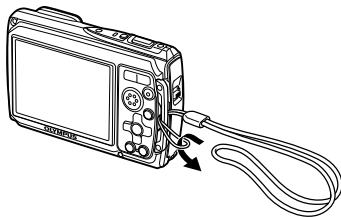

 Zaciągnij mocno pasek, aby się nie obluźwał.

Ekran trybu fotografowania

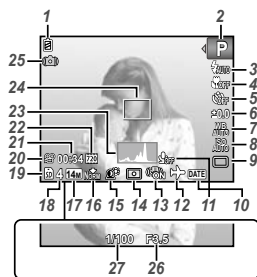

- | | | | |
|---|-------------|---|-------------|
| 1 Wskaźnik stanu baterii | str. 17, 60 | 16 Kompresja (zdjęcia) | str. 39, 67 |
| 2 Tryb fotografowania | str. 19, 28 | 17 Rozmiar obrazu (zdjęcia) | str. 39, 67 |
| 3 Lampa błyskowa..... | str. 34 | 18 Liczba zdjęć, które można zapisać..... | str. 19 |
| 4 Gotowość lampy błyskowej/ładowanie lampy błyskowej | str. 59 | 19 Wykorzystywana pamięć | str. 66 |
| 5 Makro/super makro | str. 34 | 20 Ikona nagrywania sekwencji wideo..... | str. 20 |
| 6 Samowyzwalacz..... | str. 35 | 21 Pozostały czas nagrywania (sekwencje wideo) | str. 20 |
| 7 Kompensacja ekspozycji | str. 35 | 22 Rozmiar obrazu (sekwencje wideo) | str. 39, 68 |
| 8 Balans bieli | str. 36 | 23 Histogram | str. 22 |
| 9 ISO | str. 36 | 24 Pole celownika automatycznego ustawiania ostrości | str. 20 |
| 10 Zdjęcia seryjne | str. 37 | 25 Ostrzeżenie o poruszeniu aparatu | str. 20 |
| 11 Znacznik daty | str. 42 | 26 Wartość przysłony | str. 20 |
| 12 Nagrywanie z dźwiękiem (sekwencje wideo) | str. 42 | 27 Czas otwarcia migawki..... | str. 20 |
| 13 Czas na świecie | str. 53 | | |
| 14 Stabilizacja obrazu (zdjęcia)/cyfrowa stabilizacja obrazu (sekwencje wideo) | str. 41 | | |
| 15 Pomiar | str. 40 | | |
| 16 Technologia kompensacji cieni | str. 40 | | |

Ekran trybu odtwarzania

• Ekran standardowy



Zdjęcie



Sekwencje wideo

• Ekran zaawansowany

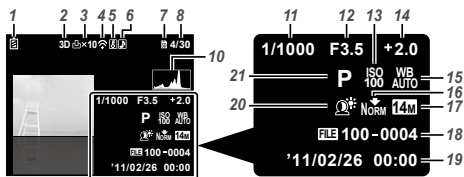

- 1 Wskaźnik stanu bateriistr. 17, 60
- 2 Zdjęcia trójwymiarowestr. 26
- 3 Zaznaczanie do wydruku/liczba wydruków..... str. 57/str. 56
- 4 Przesłane przez Eye-Fi.....str. 47
- 5 Ochrona.....str. 46
- 6 Dodawanie dźwięku.....str. 42, 44
- 7 Wykorzystana pamięćstr. 66
- 8 Numer klatki/całkowita liczba zdjęć (zdjęcia).....str. 22
Czas odtwarzania/
Całkowity czas nagrywania (sekwencje wideo)str. 23
- 9 Głośnośćstr. 23, 49
- 10 Histogramstr. 22
- 11 Czas otwarcia migawki.....str. 20
- 12 Wartość przysłonystr. 20
- 13 ISOstr. 36
- 14 Kompensacja ekspozycjistr. 35
- 15 Balans bielistr. 36
- 16 Kompresja (zdjęcia)str. 39, 67
Jakość obrazu (sekwencje wideo)str. 39, 68
- 17 Rozmiar zdjęcia.....str. 39, 67, 68
- 18 Numer pliku
- 19 Data i godzinastr. 17, 53
- 20 Korekcja cienistr. 40
- 21 Tryb fotografowaniastr. 19, 28

Przygotowanie aparatu

Wkładanie baterii

1

Blokada pokrywy baterii/karty/złącza

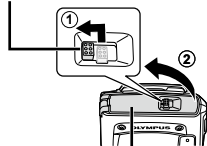

Pokrywa baterii/karty/złącza

2

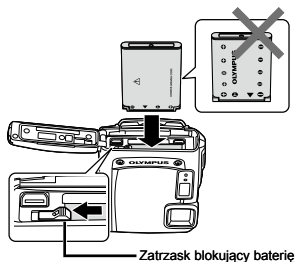

- ! Wkładanie baterii rozpocznij od strony oznaczonej ▼ z oznaczeniami ⚡ skierowanymi w stronę zatrzasku zamka baterii. Uszkodzenie zewnętrznej części baterii (zarysowania itp.) mogą spowodować nagrzewanie się i wybuch.
- ! Włóż baterię, przesuwając zatrzask zamka baterii w kierunku wskazywanym przez strzałkę.

3

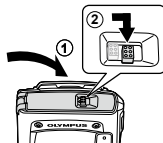

- ! Wyjmując baterię lub kartę, przed otwarciem pokrywy baterii/karty/złącza upewnij się, że aparat jest wyłączony.
- ! Podczas korzystania z aparatu pokrywa baterii/karty/złącza powinna być zamknięta i zablokowana.
- ! Przesuń zatrzask blokujący baterię w kierunku wskazywanym przez strzałkę, aby go odblokować, a następnie wyjmij baterię.

Ładowanie baterii i konfigurowanie przy użyciu dołączonego dysku CD

Podłącz aparat do komputera, aby naładować baterię i użyj dostarczonego dysku CD do konfiguracji.

- ! Rejestrację użytkownika przy użyciu dołączonego dysku CD i instalację oprogramowania komputerowego ib można wykonać tylko na komputerach z systemem Windows.

Bateria aparatu może być ładowana, gdy aparat jest podłączony do komputera.

- Podczas ładowania świeci się wskaźnik ładowania, który gaśnie po zakończeniu ładowania.
- ! Ładowanie trwa do 3 godzin.
- ! Jeżeli wskaźnik się nie świeci, aparat nie jest prawidłowo podłączony bądź bateria, aparat, komputer lub kabel USB nie działają w oczekiwany sposób.

- ! Zalecamy użycie komputera z systemem Windows XP (Service Pack 2 lub nowszy), Windows Vista lub Windows 7. Jeżeli korzystasz z innego komputera lub chcesz naładować baterię bez korzystania z komputera, patrz „Ładowanie baterii przy użyciu dołączonego zasilacza sieciowego USB” (str. 16).

Windows

1 Włóż dołączony dysk CD do napędu CD-ROM.

Windows XP

- Zostanie wyświetlone okno dialogowe „Setup”.

Windows Vista/Windows 7

- Zostanie wyświetlone okno dialogowe Autouruchamianie. Kliknij ikonę „OLYMPUS Setup”, aby wyświetlić okno dialogowe „Setup”.



- ! Jeżeli okno dialogowe „Setup” nie zostanie wyświetlone, wybierz pozycję „Mój komputer” (Windows XP) lub „Komputer” (Windows Vista/Windows 7). Kliknij dwukrotnie ikonę dysku CD-ROM (OLYMPUS Setup), aby otworzyć okno „OLYMPUS Setup”, a następnie kliknij dwukrotnie ikonę „Launcher.exe”.

- ! Jeżeli zostanie wyświetlone okno dialogowe „Kontrola konta użytkownika”, kliknij przycisk „Tak” lub „Kontynuuj”.

2 Postępuj zgodnie z instrukcjami na ekranie.

- ! Jeżeli na ekranie aparatu nic nie jest wyświetlane nawet po podłączeniu do komputera, bateria może być rozładowana. Pozostaw aparat podłączony do komputera aż do naładowania baterii, a następnie odłącz go i podłącz ponownie.

Podłączanie aparatu

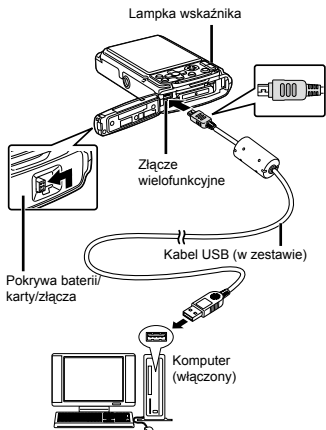

3 Zarejestruj produkt firmy Olympus.

- Kliknij przycisk „Registration” i postępuj zgodnie z instrukcjami na ekranie.

4 Zainstaluj oprogramowanie OLYMPUS Viewer 2 oraz ib.

- Przed rozpoczęciem instalacji sprawdź wymagania systemowe.
- Kliknij przycisk „OLYMPUS Viewer 2” lub „OLYMPUS ib” i postępuj zgodnie z instrukcjami na ekranie, aby zainstalować oprogramowanie.

OLYMPUS Viewer 2

System operacyjny	Windows XP (Service Pack 2 lub nowszy)/Windows Vista /Windows 7
Procesor	Pentium 4 1,3 GHz lub lepszy
Pamięć RAM	1 GB lub więcej (zalecane 2 GB lub więcej)
Wolne miejsce na dysku twardym	1 GB lub więcej
Ustawienia monitora	1024 × 768 pikseli lub więcej Minimum 65 536 kolorów (zalecane 16 770 000 kolorów)

ib

System operacyjny	Windows XP (Service Pack 2 lub nowszy)/Windows Vista /Windows 7
Procesor	Pentium 4 1,3 GHz lub lepszy (Pentium D 3,0 GHz lub lepszy wymagany dla sekwencji wideo)
Pamięć RAM	512 MB lub więcej (zalecane 1 GB lub więcej) (1 GB lub więcej wymagane dla filmów—zalecane 2 GB lub więcej)
Wolne miejsce na dysku twardym	1 GB lub więcej
Ustawienia monitora	1024 × 768 pikseli lub więcej Minimum 65 536 kolorów (zalecane 16 770 000 kolorów)
Karta graficzna	Minimum 64 MB pamięci wideo RAM z obsługą technologii DirectX 9 lub nowszej

* Informacje na temat użycia oprogramowania można znaleźć w pomocy online.

5 Zainstaluj instrukcję obsługi aparatu.

- Kliknij przycisk „Camera Instruction Manual” i postępuj zgodnie z instrukcjami na ekranie.

Macintosh

1 Włóż dołączony dysk CD do napędu CD-ROM.

- Kliknij dwukrotnie ikonę dysku CD (OLYMPUS Setup) na biurku.
- Kliknij dwukrotnie ikonę „Setup”, aby wyświetlić okno dialogowe „Setup”.



2 Zainstaluj program OLYMPUS Viewer 2.

- Przed rozpoczęciem instalacji sprawdź wymagania systemowe.
- Kliknij przycisk „OLYMPUS Viewer 2” i postępuj zgodnie z instrukcjami na ekranie, aby zainstalować oprogramowanie.

⚠ Rejestrację użytkownika można przeprowadzić przy użyciu opcji „Registration” w menu „Help” programu OLYMPUS Viewer 2.

OLYMPUS Viewer 2

System operacyjny	Mac OS X v10.4.11–v10.6
Procesor	Intel Core Solo/Duo 1,5 GHz lub lepszy
Pamięć RAM	1 GB lub więcej (zalecane 2 GB lub więcej)
Wolne miejsce na dysku twardym	1 GB lub więcej
Ustawienia monitora	1024 × 768 pikseli lub więcej Minimum 32 000 kolorów (zalecane 16 770 000 kolorów)

- * Inne języki można wybrać w polu opcji języka. Informacje na temat użycia oprogramowania można znaleźć w pomocy online.

3 Skopiuj instrukcję obsługi aparatu.

- Kliknij przycisk „Camera Instruction Manual”, aby otworzyć folder zawierający instrukcje obsługi aparatu. Skopiuj na komputer instrukcję w odpowiednim języku.

Ładowanie baterii przy użyciu dołączonego zasilacza sieciowego USB

- ⚠ Dołączony zasilacz sieciowy USB (F-2AC) (nazywany dalej zasilaczem sieciowym USB) został zaprojektowany do użycia w celu ładowania baterii i odtwarzania. W czasie, gdy zasilacz sieciowy USB jest podłączony do aparatu nie należy korzystać z funkcji fotografowania.

Przykład: Zasilacz USB z kablem sieciowym

1

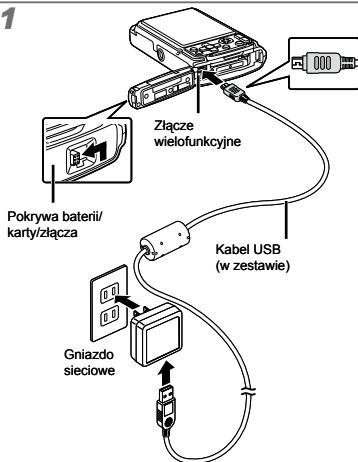

2



- ⚠ W momencie dostawy bateria nie jest całkowicie naładowana. Przed użyciem należy naładować baterię, dopóki wskaźnik ładowania nie zgaśnie (maksymalnie 3 godziny).
- ⚠ Jeżeli wskaźnik się nie świeci, zasilacz sieciowy USB nie jest prawidłowo podłączony do aparatu albo uszkodzona jest bateria, aparat lub zasilacz sieciowy USB.

- ! Szczegółowe informacje na temat baterii i zasilacza sieciowego USB zawiera sekcja „Bateria i zasilacz sieciowy USB” (str. 64).
- ! Bateria może być ładowana, gdy aparat jest podłączony do komputera. Czas ładowania jest zależny od wydajności komputera. (W niektórych przypadkach czas ładowania może wynosić ok. 10 godzin).

Kiedy należy ładować baterie

Baterię należy naładować po wyświetleniu komunikatu o błędzie przedstawionego poniżej.

Miga na czerwono



Lewy górny róg monitora



Komunikat o błędzie

Data, godzina, strefa czasowa i język

Data i godzina ustawione w tym miejscu są zapisywane w nazwach plików zdjęć, drukowanej dacie i innych danych. Można także wybrać język dla menu i komunikatów wyświetlanych na monitorze.

1 Naciśnij przycisk ON/OFF, aby włączyć aparat.

- Jeżeli data i godzina nie są ustawione, zostanie wyświetlony odpowiedni ekran ustawień.



Ekran ustawień daty i godziny

2 Użyj przycisków Δ ∇ , aby wybrać rok w opcji [Y].

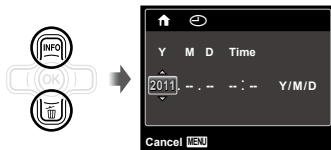

3 Naciśnij przycisk \triangleright , aby zapisać ustawienie opcji [Y].

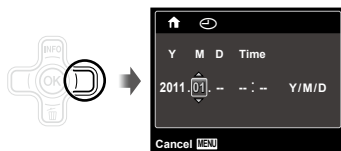

4 Podobnie jak w kroku 2 i 3, użyj przycisków Δ ∇ \triangleleft \triangleright oraz przycisku \odot , aby wybrać ustawienie opcji [M] (miesiąc), [D] (dzień), [Time] (godziny i minuty) oraz [Y/M/D] (kolejność daty).

- ! Aby uzyskać precyzyjne ustawienie godziny, naciśnij przycisk \odot w chwili, gdy wskaźnik czasu przyjmie wartość 00 sekund.
- ! Aby zmienić datę i godzinę, ustaw je w menu. [\odot] (Data/godzina) (str. 53)

5 Użyj przycisków $\triangleleft; \triangleright;$, aby ustawić strefę czasową dla opcji [↑], a następnie naciśnij przycisk [OK].

- Użyj przycisków $\triangleup; \triangledown$, aby włączyć lub wyłączyć zmianę czasu na letni ([Summer]).



- ! Do zmiany wybranej strefy czasowej można użyć menu. [World Time] (str. 53)

6 Użyj przycisków $\triangleup; \triangledown; \triangleleft; \triangleright;$, aby wybrać język, a następnie naciśnij przycisk [OK].

- ! Do zmiany wybranego języka można użyć menu. [☺] (str. 52)

Wkładanie karty pamięci SD/SDHC/SDXC lub karty Eye-Fi (dostępna w sprzedaży)

- ! W aparacie zawsze należy używać kart pamięci SD/SDHC/SDXC lub kart Eye-Fi. Nie należy wkładać innych typów kart. „Korzystanie z karty pamięci SD/SDHC/SDXC lub karty Eye-Fi (dostępna w sprzedaży)” (str. 65)
- ! Aparat umożliwia fotografowanie i zapisywanie zdjęć w pamięci wewnętrznej, bez użycia karty pamięci SD/SDHC/SDXC lub karty Eye-Fi.
- ! Ilustracje w poniższej procedurze przedstawiają kartę pamięci SD.

1

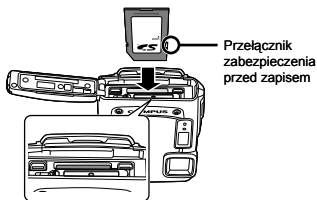

- ! Wsuń kartę prosto tak, aby kliknęła, blokując się na miejscu.
- ! Nie dotykaj pola styków.

2

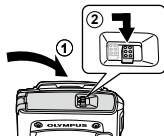

- ! Zamknij szczelnie pokrywę baterii/karty/złącza, tak aby przy zamykaniu kliknęła blokada.
- ! „Liczba zdjęć, które można zapisać (zdjęcia)/Łączny czas nagrywania (sekwencje wideo) w pamięci wewnętrznej i na kartach pamięci SD/SDHC/SDXC” (str. 67, 68)

Wymywanie karty pamięci SD/SDHC/SDXC i karty Eye-Fi

1



2

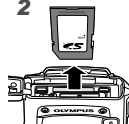

- ! Naciśnij kartę, aż kliknie i wysunie się lekko, a następnie wyjmij ją.

Fotografowanie, odtwarzanie i kasowanie

Fotografowanie przy optymalnej wartości przysłony i czasie otwarcia migawki (tryb P)

W tym trybie włączane są automatyczne ustawienia fotografowania, ale w razie potrzeby możliwa jest zmiana różnych funkcji w menu fotografowania, na przykład kompensacji ekspozycji, balansu bieli itd.

1 Naciśnij przycisk ON/OFF, aby włączyć aparat.

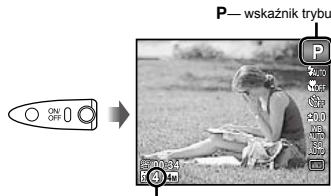

Liczba zdjęć, które można zapisać (str. 67)

Monitor (ekran trybu gotowości)

- Jeżeli wskaźnik trybu **P** nie jest wyświetlany, naciśnij przycisk \triangleleft , aby wyświetlić menu funkcji, a następnie ustaw tryb fotografowania na **P**. „Korzystanie z menu” (str. 5)

Ekran aktualnego trybu fotografowania

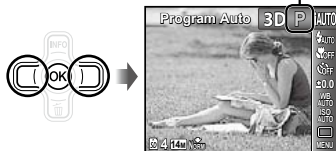

- Ponownie naciśnij przycisk **ON/OFF**, aby wyłączyć aparat.

2 Trzymając aparat, wykadruj zdjęcie.

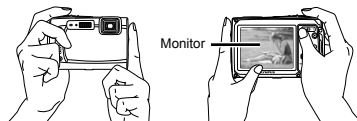

Poziome trzymanie aparatu



Pionowe trzymanie aparatu

- Trzymając aparat, należy uważać, aby nie zasłonić lampy błyskowej palcami itp.

3 Naciśnij spust migawki do połowy, aby ustawić ostrość na fotografowanym obiekcie.

- Gdy aparat ustawi ostrość na fotografowanym obiekcie, ekspozycja zostanie zablokowana (na monitorze pojawi się czas otwarcia migawki i wartość przysłony), a pole celownika automatycznego ustawiania ostrości zmienia kolor na zielony.
- Jeżeli pole celownika automatycznego ustawiania ostrości miga na czerwono, ustawienie ostrości było niemożliwe. Spróbuj ponownie ustawić ostrość.

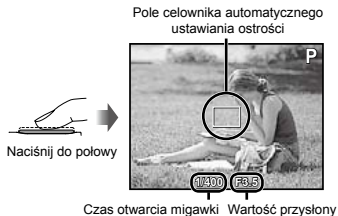

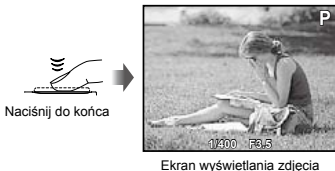

! „Ustawianie ostrości” (str. 61)

4 Aby zrobić zdjęcie, delikatnie naciśnij spust migawki do końca, uważając, aby nie poruszyć aparatem.





Wyświetlanie zdjęć podczas fotografowania

Naciśnięcie przycisku  umożliwia odzwierciedlenie zdjęć. Aby powrócić do fotografowania, naciśnij przycisk  lub naciśnij spust migawki do połowy.

Nagrywanie sekwencji wideo

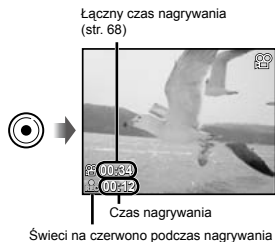
1 Naciśnij przycisk nagrywania sekwencji wideo, aby rozpocząć nagrywanie.



- ! Efektów dotyczących trybu nagrywania można użyć podczas nagrywania sekwencji wideo (po ustawieniu trybu , 3D, wybraniu opcji [Beauty] w trybie **SCN** lub opcji [Fish Eye] albo [Sparkle] w trybie **MAGIC** nagrywanie jest wykonywane w trybie **P**).
- ! Dźwięk także zostanie nagrany.
- ! Podczas nagrywania dźwięku możliwe jest używanie wyłącznie zoomu cyfrowego. Aby nagrać sekwencję wideo przy użyciu zoomu optycznego, ustaw opcję  (sekwencje wideo) (str. 42) na [Off].

2 Naciśnij ponownie przycisk nagrywania sekwencji wideo, aby zatrzymać filmowanie.

Corzystanie z zoomu

Naciskanie przycisków zoomu powoduje dostosowanie kąta widzenia obiektywu.

Naciśnięcie przycisku (W),
rozszerzenie pola widzenia

Naciśnięcie przycisku (T),
zawężenie pola widzenia



Pasek funkcji zoom



- Zoom optyczny: 3,6x
- Zoom cyfrowy: 4x

Wykonywanie większych zdjęć [Digital Zoom]

- Typ i wielkość powiększenia można zidentyfikować na podstawie wyglądu pasku zoomu. Sposób wyświetlania różni się w zależności od opcji wybranych dla funkcji [Digital Zoom] (str. 41) i [Image Size] (str. 39).

Ustawienie [Off] wybrane dla opcji [Digital Zoom]:

Rozmiar zdjęcia	Pasek funkcji zoom
14M	<p>Zakres zoomu optycznego</p>
Inne	<p>Zdjęcie powiększone i przycięte.¹⁾</p>

Ustawienie [On] wybrane dla opcji [Digital Zoom]:

Rozmiar zdjęcia	Pasek funkcji zoom
14M	<p>Zakres zoomu cyfrowego</p>
Inne	<p>Zdjęcie powiększone i przycięte.¹⁾</p> <p>Zakres zoomu cyfrowego</p>

- ¹⁾ Jeżeli po ustawieniu maksymalnego zoomu optycznego ustawienie opcji [Image Size] jest mniejsze niż pełna rozdzielczość, aparat automatycznie zmieni rozmiar i przytnie zdjęcie do wybranego ustawienia opcji [Image Size], a następnie użyje zoomu cyfrowego, jeżeli dla opcji [Digital Zoom] wybrano ustawienie [On].

- ! Zdjęcia wykonane w sytuacji, gdy pasek funkcji zoom był wyświetlany w kolorze czerwonym, mogą mieć ziarnisty wygląd.

Zmiana wyświetlanych informacji dotyczących fotografowania

Informacje wyświetlane na ekranie można dopasować do danej sytuacji, na przykład w celu uzyskania lepszego widoku lub precyzyjnego ustawienia kompozycji z wykorzystaniem siatki.

1 Naciśnij przycisk Δ (INFO).

- Wyświetlane informacje dotyczące fotografowania zmieniają się w kolejności podanej poniżej po każdym naciśnięciu przycisku. „Ekran trybu fotografowania” (str. 11)

Normalny



Brak informacji



Widok szczegółowy



Odczytywanie histogramu

Jeżeli krzywa wypełnia zbyt duży obszar kadru zdjęcie będzie prawie białe.

Jeżeli krzywa wypełnia zbyt duży obszar kadru zdjęcie będzie prawie czarne.

Zielona część pokazuje rozkład luminancji na środku ekranu.



Oglądanie zdjęć

1 Naciśnij przycisk \blacktriangleright .

Liczba klatek/
Całkowita liczba zdjęć



Wyświetlane zdjęcie

2 Użyj przycisków \triangleleft i \triangleright , aby wybrać zdjęcie.



Wyświetla
poprzednie
zdjęcie



Wyświetla
następne
zdjęcie



- Przytrzymaj przycisk \blacktriangleright , aby przewinąć do przodu i \triangleleft , aby cofnąć obraz.
- Rozmiar wyświetlanych zdjęć można zmienić. „Widok indeksu i zbliżenia” (str. 24)

Aby odtworzyć nagrania dźwiękowe

Aby odtworzyć dźwięk zarejestrowany ze zdjęciem, wybierz zdjęcie i naciśnij przycisk . Na zdjęciach z nagraniem dźwiękowym wyświetlana jest ikona .



W trakcie odtwarzania dźwięku

 Użyj przycisków  , aby wyregulować głośność.

Odtwarzanie sekwencji wideo

Wybierz sekwencję wideo i naciśnij przycisk .











Sekwencje wideo

Operacje dostępne w trakcie odtwarzania sekwencji wideo



Czas odtwarzania /
Całkowity czas
nagrywania







W trakcie odtwarzania

Wstrzymanie i wznowienie odtwarzania	Naciśnij przycisk  , aby wstrzymać odtwarzanie. Podczas wstrzymania, przewijania do przodu lub odtwarzania od tyłu naciśnij przycisk  , aby wznowić odtwarzanie.
Przewijanie do przodu	Naciśnij przycisk  , aby rozpocząć przewijanie do przodu. Naciśnij przycisk  ponownie, aby zwiększyć szybkość przewijania do przodu.
Przewijanie	Naciśnij przycisk  , aby przewinąć obraz do tyłu. Szybkość przewijania zwiększa się za każdym naciśnięciem przycisku  .
Regulacja głośności	Użyj przycisków   , aby wyregulować głośność.

Operacje dostępne podczas wstrzymania odtwarzania



Po wstrzymaniu odtwarzania

Zapętlenie	Użyj przycisku  , aby wyświetlić pierwszą klatkę i przycisku  , aby wyświetlić ostatnią klatkę.
Przewijanie do przodu i tyłu po jednej klatce	Naciśnij przycisk  lub  aby przewinąć do przodu lub tyłu o jedną klatkę. Przytrzymaj przycisk  lub  , aby kontynuować przewijanie do przodu lub tyłu po klatce.
Wznawienie odtwarzania	Naciśnij przycisk  , aby wznowić odtwarzanie.

Zatrzymywanie odtwarzania sekwencji wideo

Naciśnij przycisk MENU.

Kasowanie zdjęć podczas odtwarzania (kasowanie pojedynczych zdjęć)

- 1 Naciśnij przycisk ∇ (⏮), gdy wyświetlane jest zdjęcie, które chcesz skasować.

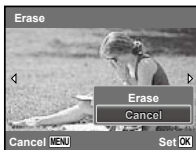

- 2 Użyj przycisków Δ ∇ , aby wybrać opcję [Erase], a następnie naciśnij przycisk \odot .

- ! Aby skasować kilka zdjęć jednocześnie, patrz sekcja „Kasowanie zdjęć [Erase]” (str. 45).

Widok indeksu i zbliżenia

Widok indeksu umożliwia szybkie wybranie zdjęcia. Widok zbliżenia (powiększenie do 10x) umożliwia sprawdzenie szczegółów zdjęcia.

- 1 Naciskaj przyciski zoomu.

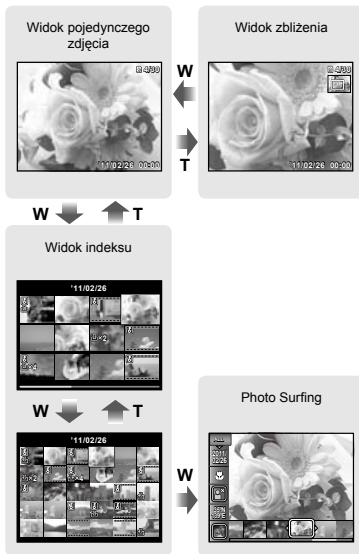

- ! Po wybraniu sekwencji wideo w widoku indeksu nie można przejść do foto surfowania nawet przez naciśnięcie przycisku W zoomu.
- ! [Photo Surfing] (str. 43)

Wybieranie zdjęcia w widoku indeksu

Użyj przycisków Δ ∇ \langle \rangle , aby wybrać zdjęcie, a następnie naciśnij przycisk \odot , aby wyświetlić je w widoku pojedynczego zdjęcia.

Przewijanie zdjęcia w widoku zbliżenia

Użyj przycisków Δ ∇ \langle \rangle , aby przesunąć wyświetlany fragment.

Aby zakończyć foto surfowanie

Przy użyciu przycisków Δ ∇ wybierz opcję [ALL], a następnie naciśnij przycisk \odot .

Zmiana wyświetlanych informacji dotyczących zdjęcia

Ustawienia informacji dotyczących fotografowania wyświetlanych na ekranie można zmienić.

1 Naciśnij przycisk Δ (INFO).

- Wyświetlane informacje dotyczące zdjęcia zmieniają się w kolejności podanej poniżej po każdym naciśnięciu przycisku.

Normalny



Brak informacji



Widok szczegółowy



! „Odczytywanie histogramu” (str. 22)

Odtwarzanie zdjęć panoramicznych

Zdjęcia panoramiczne połączone przy użyciu funkcji [Auto] lub [Manual] można przewijać w trakcie wyświetlania.

! „Tworzenie zdjęć panoramicznych (tryb P)” (str. 30)

1 Podczas odtwarzania wybierz zdjęcie panoramiczne.

! „Wyświetlanie zdjęć” (str. 22)





2 Naciśnij przycisk \odot .



Wyświetlany aktualnie obszar

Sterowanie odtwarzaniem zdjęć panoramicznych

Zbliżenie/oddalenie: naciśnij przycisk \odot , aby wstrzymać odtwarzanie. Naciśnij przycisk zoomu, aby powiększyć/pomniejszyć obraz.

Kierunek odtwarzania: Naciśnij przycisk , aby wstrzymać odtwarzanie. Następnie naciśnij przycisk , aby przewinąć zdjęcie w kierunku wskazywanym przez naciśnięty przycisk.

Pauza: Naciśnij przycisk .

Wznowienie przewijania: Naciśnij przycisk .

Zatrzymanie odtwarzania: Naciśnij przycisk MENU.

Odtwarzanie zdjęć 3D

Zdjęcia 3D wykonane tym aparatem można odtwarzać na urządzeniach obsługujących funkcję 3D podłączonych do aparatu za pomocą kabla HDMI (sprzedawany oddzielnie).



 „Wykonywanie zdjęć 3D (tryb 3D)” (str. 32)

 Przed odtworzeniem zdjęć 3D należy uważnie przeczytać ostrzeżenia dotyczące urządzeń obsługujących funkcję 3D w instrukcji obsługi.



1 Podłącz urządzenie obsługujące funkcję 3D do aparatu, używając kabla HDMI.

 Informacje na temat sposobu podłączania zawiera sekcja „Podłączenie kablem HDMI” (str. 51)

2 Użyj przycisków  , aby wybrać opcję [3D Show], a następnie naciśnij przycisk .

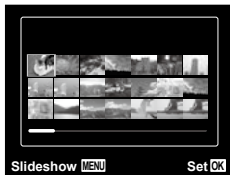
3 Użyj przycisków  , aby wybrać zdjęcie 3D, a następnie naciśnij przycisk .



 Aby rozpocząć pokaz zdjęć, naciśnij przycisk MENU. Aby zatrzymać pokaz zdjęć, naciśnij przycisk MENU lub .

 Zdjęcia 3D składają się z plików JPEG i MP. W przypadku usunięcia plików z komputera odtwarzanie zdjęć 3D może być niemożliwe.

Korzystanie z przewodnika po menu

Naciśnięcie przycisku  w menu konfiguracji spowoduje wyświetlenie opisu bieżącego elementu.

 „Korzystanie z menu” (str. 5)

Korzystanie z przewodnika po aparacie

Przewodnik po aparacie umożliwia sprawdzenie funkcji aparatu.

1 Naciśnij przycisk  na ekranie trybu gotowości lub ekranie odtwarzania.

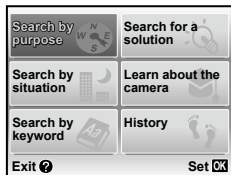

Submenu 2	Zastosowanie
Search by purpose	Umożliwia wyszukiwanie funkcji lub sposobów obsługi.
Search for a solution	Umożliwia wyszukiwanie rozwiązania w przypadku problemów z obsługą.
Search by situation	Umożliwia wyszukiwanie fotografowanej/ odtwarzanej sceny.
Learn about the camera	Wyświetlane są informacje na temat zalecanych funkcji oraz podstawowych metod obsługi aparatu.
Search by keyword	Umożliwia wyszukiwanie słów kluczowych dotyczących aparatu.
History	Wyszukiwanie z poziomu historii wyszukiwania.

2 Użyj przycisków Δ ∇ $\langle \triangleright$, aby wybrać odpowiedni element, a następnie naciśnij przycisk **OK**.

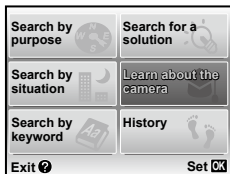

- Postępuj zgodnie z instrukcjami na ekranie, aby wyszukać żądaną zawartość.

Korzystanie z trybów fotografowania

Aby zmienić tryb fotografowania

- Tryb fotografowania (P, IAUTO, SCN, MAGIC, H, BEAUTY) można zmienić przy użyciu menu funkcji „Korzystanie z menu” (str. 5)
- Ustawienie domyślne funkcji wyróżnione jest kolorem .

Fotografowanie z zastosowaniem ustawień automatycznych (tryb IAUTO)

Aparat automatycznie dobierze optymalny tryb fotografowania do fotografowanej sceny. Jest to tryb w pełni automatyczny umożliwiający użytkownikowi wykonanie zdjęć z wykorzystaniem najlepszego trybu dla danej sceny po naciśnięciu spustu migawki. W trybie IAUTO nie można wybrać niektórych ustawień w menu fotografowania.

1 Ustaw tryb fotografowania na IAUTO.

Ikona zmienia się w zależności od sceny wybranej automatycznie przez aparat.



- W niektórych przypadkach aparat może nie wybraćżądanego trybu fotografowania.
- Istnieją pewne ograniczenia dotyczące ustawień w trybie IAUTO.
- Kiedy aparat nie może zidentyfikować optymalnego trybu, wybierany jest tryb P.

Wybór najlepszego trybu dla fotografowanej sceny (tryb SCN)

1 Ustaw tryb fotografowania na SCN.

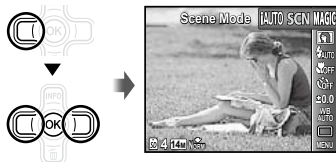

2 Naciśnij przycisk , aby przejść do submenu.

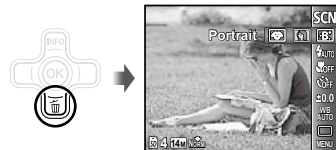

3 Użyj przycisków , aby wybrać tryb, a następnie naciśnij przycisk , aby go ustawić.

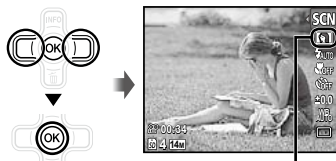

Ikona oznaczająca wybrany tryb sceny

- ! W trybach **SCN** optymalne ustawienia fotografowania są wstępnie ustawione dla danej fotografowanej sceny. Z tego powodu w niektórych trybach nie można zmieniać ustawień.

Opcja	Zastosowanie
Portrait / Beauty / Landscape / Night Scene / Night+Portrait / Sport / Indoor / Candle / Self Portrait / Sunset / Fireworks / Cuisine / Documents / Beach & Snow / Snapshot / Pet Mode — Cat / Pet Mode — Dog	Aparat wykonuje zdjęcie z wykorzystaniem ustawień optymalnych dla danej sceny.

- *1 W przypadku ciemnego obiektu automatycznie włącza się funkcja redukcji szumów. Czas wykonania zdjęć jest w przybliżeniu podwojony i podczas tego czasu nie można wykonywać innych zdjęć.

Wykonywanie zdjęć podwodnych

Wybierz tryb [Snapshot].

- ! „Ważne informacje na temat wodoodporności i wstrząsoodporności aparatu” (str. 68)

Aby zablokować ustawienie ostrości przy zdjęciach podwodnych (blokada automatycznego ustawiania ostrości)

W trybie [Snapshot] naciśnij przycisk [OK].



- ! Aby anulować blokadę, naciśnij ponownie przycisk [OK] i usuń oznaczenie blokady automatycznego ustawiania ostrości.

Aby zrobić zdjęcia w trybie zwierzęcia, wybierz opcję ([Pet Mode — Cat]/ [Pet Mode — Dog])

Użyj przycisków [Left/Right], aby wybrać opcję [Cat] lub [Dog] i naciśnij przycisk [OK], aby zatwierdzić ustawienie.

- Opcja [Auto Release] zostanie wybrana automatycznie, a po rozpoznaniu twarzy obiektu nastąpi automatyczne wykonanie zdjęcia.
- Aby wyłączyć opcję [Auto Release], patrz sekcja „Korzystanie z samowyzwalacza” (str. 35).

Fotografowanie z użyciem efektów specjalnych (tryb MAGIC)

Wybór odpowiedniego efektu specjalnego umożliwia nadanie zdjęciom szczególnego charakteru.

1 Ustaw tryb fotografowania na MAGIC.

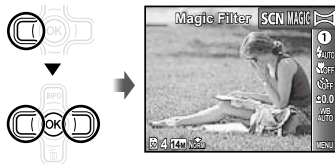

2 Naciśnij przycisk [Down], aby przejść do submenu.



- 3** Użyj przycisków <D>, aby wybrać żądany efekt, a następnie naciśnij przycisk (OK), aby go zatwierdzić.

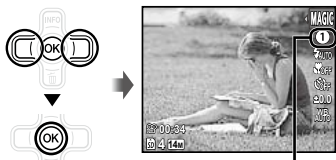

Ikona oznaczająca wybrany tryb **MAGIC**

Tryb fotografowania	Opcja
Magic Filter	1 Pop Art
	2 Pin Hole
	3 Fish Eye
	4 Drawing ¹⁾
	5 Soft Focus
	6 Punk
	7 Sparkle
	8 Watercolor

¹⁾ Zapisywane są dwa zdjęcia — niezmodyfikowane zdjęcie oraz zdjęcie, do którego zastosowano efekt.

- !** W trybie **MAGIC** optymalne ustawienia fotografowania są wstępnie ustawione dla danej fotografowanej sceny. Z tego powodu w niektórych trybach nie można zmieniać pewnych ustawień.

Tworzenie zdjęć panoramicznych (tryb)

- 1** Ustaw tryb fotografowania na .

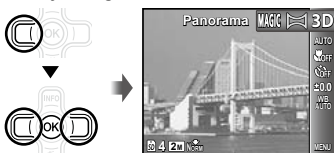

- 2** Naciśnij przycisk ∇ , aby przejść do submenu.

- 3** Użyj przycisków <D>, aby wybrać tryb, a następnie naciśnij przycisk (OK), aby go ustawić.

Submenu 1	Zastosowanie
Auto	Aparat fotografuje i łączy trzy ujęcia. Użytkownik jedynie kadruje ujęcia tak, aby znaczniki celu i wskaźniki pokryły się, a aparat automatycznie zwalnia migawkę.
Manual	Aparat fotografuje i łączy trzy ujęcia. Użytkownik kadruje ujęcia przy użyciu ramki i ręcznie zwalnia migawkę.
PC	Sfotografowane ujęcia są łączone w zdjęcie panoramiczne przy użyciu oprogramowania komputerowego.

- !** Szczegółowe informacje na temat instalowania oprogramowania na komputerze PC zawiera sekcja „Ładowanie baterii i konfigurowanie przy użyciu dołączonego dysku CD” (str. 13).

- ❗ Po wybraniu ustawienia [Auto] lub [Manual] opcja [Image Size] (str. 39) jest automatycznie ustawiana na [2M].
- ❗ Ostrość, ekspozycja, pozycja zoomu (str. 21), i balans bieli (str. 36) są ustawiane na pierwszą klatkę.
- ❗ Lampa błyskowa (str. 34) jest ustawiana na tryb (Flash Off).

Fotografowanie w trybie [Auto]

- ❶ Naciśnij spust migawki, aby sfotografować pierwsze ujęcie.
- ❷ Przesuń nieco aparat w kierunku kolejnego ujęcia.

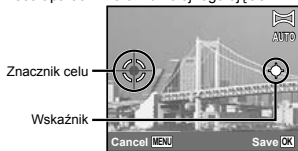

Ekran podczas łączenia zdjęć od lewej do prawej

- ❸ Przesuń powoli aparat, trzymając go przy tym prosto, i zatrzymaj się, gdy wskaźnik i znacznik celu pokryją się.
 - Aparat automatycznie zwolni migawkę.



- ❗ Aby połączyć tylko dwa zdjęcia, naciśnij przycisk (⊞) przed wykonaniem trzeciego zdjęcia.
- ❹ Powtórz krok ❸, aby wykonać trzecie zdjęcie.
 - Po wykonaniu trzeciego zdjęcia aparat automatycznie przetwarza ujęcia i wyświetla połączone zdjęcie panoramiczne.

- ❗ Aby zakończyć korzystanie z funkcji panoramy bez zapisywania zdjęcia, naciśnij przycisk MENU.
- ❗ Jeżeli migawka nie zostanie automatycznie zwolniona, wybierz opcję [Manual] lub [PC].

Fotografowanie w trybie [Manual]

- ❶ Przy użyciu przycisków Δ ∇ \triangleleft \triangleright wskaź, z którą krawędzią ma być połączone kolejne zdjęcie.

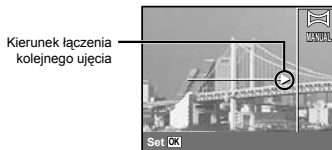

- ❷ Naciśnij spust migawki, aby sfotografować pierwsze ujęcie.

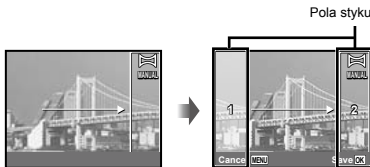

- Pierwszy кадр
- ❸ Wykadruj kolejne ujęcie tak, aby pole styku 1 pokrywało się z polem styku 2.

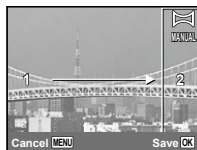

Kadrowanie drugiego ujęcia

④ Naciśnij spust migawki, aby sфотографować kolejne ujęcie.

⚠ Aby połączyć tylko dwa zdjęcia, naciśnij przycisk  przed wykonaniem trzeciego zdjęcia.

⑤ Powtórz krok ③ i ④, aby wykonać trzecie zdjęcie.

- Po wykonaniu trzeciego zdjęcia aparat automatycznie przetwarza ujęcia i wyświetla połączone zdjęcie panoramiczne.

⚠ Aby zakończyć korzystanie z funkcji panoramy bez zapisywania zdjęcia, naciśnij przycisk **MENU**.

Fotografowanie w trybie [PC]

① Użyj przycisków  , aby kierunek, w którym zostaną połączone ujęcia.

② Naciśnij spust migawki, aby wykonać pierwsze zdjęcie, a następnie wykadruj drugie zdjęcie.

Przed pierwszym zdjęciem

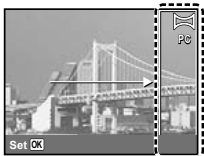

Po pierwszym zdjęciu

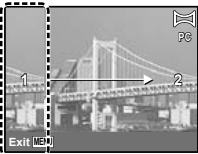

- Po pierwszym zdjęciu obszar wyświetlony w białej ramce zostanie ponownie wyświetlony z boku wyświetlacza po stronie przeciwnej do kierunku obrotu. Kadruj kolejne zdjęcia, tak aby pokrywały się częściowo z obrazem na monitorze.

③ Powtarzaj krok ② aż do wykonania odpowiedniej liczby zdjęć, a po zakończeniu naciśnij przycisk  lub **MENU**.

⚠ Przy wykonywaniu zdjęć panoramicznych można wykonać maksymalnie 10 zdjęć.

⚠ Informacje na temat tworzenia zdjęć panoramicznych zawiera pomoc oprogramowania komputerowego.

Wykonywanie zdjęć 3D (tryb 3D)

W tym trybie wykonywane są zdjęcia 3D, które można wyświetlić na urządzeniach do wyświetlania obrazu zgodnych z funkcją 3D.

⚠ Zdjęć wykonanych w trybie 3D nie można wyświetlić w trybie 3D na monitorze aparatu.

1 Ustaw tryb fotografowania na 3D.

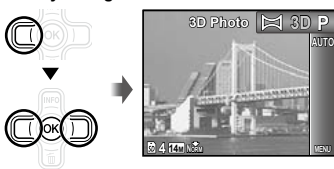

2 Naciśnij przycisk , aby przejść do submenu.

3 Użyj przycisków , aby wybrać tryb [Auto] lub [Manual], a następnie naciśnij przycisk , aby go ustawić.

Submenu 1	Opis
Auto	Po wykonaniu pierwszego ujęcia, skadruj kolejne zdjęcie tak, aby pokrywało się częściowo z obrazem na monitorze. Kolejne zdjęcie zostanie wykonane automatycznie.
Manual	Po wykonaniu pierwszego zdjęcia, przesunij aparat tak, aby fotografowany obiekt pokrywał się częściowo z obrazem na monitorze. Następnie ręcznie zwolnij migawkę.

- ❗ W zależności od obiektu lub sytuacji (jeżeli odległość między aparatem a obiektem jest zbyt mała), zdjęcie może nie być trójwymiarowe.
- ❗ Kąt, pod którym widoczne jest zdjęcie 3D zależy od obiektu itp.

Fotografowanie w trybie [Auto]

- ① Naciśnij spust migawki, aby wykonać pierwsze zdjęcie.
- ② Nałóż częściowo fotografowany obiekt na półprzezroczysty obraz wyświetlany na monitorze.
 - Zdjęcie zostanie wykonane automatycznie.

Fotografowanie w trybie [Manual]

- ① Naciśnij spust migawki, aby wykonać pierwsze zdjęcie.
 - ② Nałóż częściowo fotografowany obiekt na półprzezroczysty obraz wyświetlany na monitorze i wybierz położenie drugiego ujęcia.
 - ③ Naciśnij spust migawki, aby wykonać drugie zdjęcie.
- ❗ Aby wyłączyć funkcję wykonywania zdjęć 3D bez zapisywania zdjęcia, należy nacisnąć przycisk **MENU**.

Korzystanie z funkcji fotografowania

! „Korzystanie z menu” (str. 5)

Korzystanie z lampy błyskowej

Można wybrać funkcję lampy błyskowej najlepiej dopasowaną do warunków fotografowania.

1 Wybierz opcję lampy błyskowej w menu funkcji fotografowania.

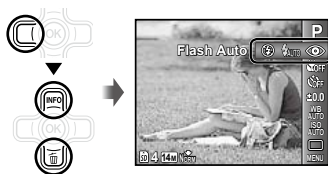

2 Użyj przycisków <D>, aby wybrać opcję ustawienia, a następnie naciśnij przycisk <OK>, aby zatwierdzić ustawienie.

Opcja	Opis
Flash Auto	Lampa błyskowa wyzwalana jest automatycznie w warunkach słabego oświetlenia lub oświetlenia od tyłu.
Redeye	Generowane są przedbłyski ograniczające występowanie efektu czerwonych oczu na zdjęciach.
Fill In	Lampa błyskowa wyzwalana jest zawsze, niezależnie od warunków oświetleniowych.
Flash Off	Lampa błyskowa nie będzie włączana.

Fotografowanie zbliżeń (fotografowanie w trybie makro)

Funkcja ta umożliwia ustawienie ostrości i fotografowanie przedmiotów z niewielkiej odległości.

1 Wybierz opcję makro w menu funkcji fotografowania.

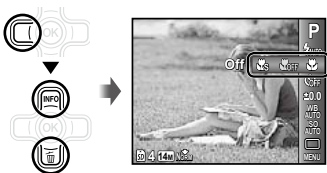

2 Użyj przycisków <D>, aby wybrać opcję ustawienia, a następnie naciśnij przycisk <OK>, aby zatwierdzić ustawienie.

Opcja	Opis
Off	Tryb makro jest wyłączony.
Makro	Umożliwia fotografowanie obiektu z odległości 10 cm ¹ (30 cm ²).
Super Macro ³	Umożliwia fotografowanie obiektu z odległości 2 cm. Nie można ustawić ostrości na obiekcie oddalonym o 50 cm lub więcej.

¹ Przy ustawieniu zoomu na najmniejszą ogniskową (W).

² Przy ustawieniu zoomu na największą ogniskową (T).

³ Zoom jest ustawiany automatycznie.

! Podczas fotografowania w trybie [🔍 Super Macro] (str. 34) nie można ustawiać lampy błyskowej (str. 34) ani zoomu (str. 21).





Corzystanie z samowyzwalacza



Po całkowitym naciśnięciu spustu migawki zdjęcie jest wykonywane z niewielkim opóźnieniem.

- 1 Wybierz opcję samowyzwalacza w menu funkcji fotografowania.



- 2 Użyj przycisków <D>, aby wybrać opcję ustawienia, a następnie naciśnij przycisk , aby zatwierdzić ustawienie.

Opcja	Opis
 Off	Samowyzwalacz jest wyłączony.
 12 sec	Lampa samowyzwalacza włącza się na mniej więcej 10 sekund, a następnie miga przez mniej więcej 2 sekundy, po czym jest wykonywane zdjęcie.
 2 sec	Lampa samowyzwalacza miga przez mniej więcej 2 sekundy, po czym jest wykonywane zdjęcie.
 Auto Release ¹	Kiedy zwierzę (kot lub pies) obróci głowę w kierunku aparatu, jego twarz zostanie rozpoznana i nastąpi automatyczne wykonanie zdjęcia.

¹ Opcja [Auto Release] jest wyświetlana tylko wtedy, gdy tryb **SCN** jest ustawiony na  lub .

- ! Tryb samowyzwalacza jest automatycznie wyłączany po wykonaniu jednego zdjęcia.

Wyłączanie samowyzwalacza po uruchomieniu

Naciśnij przycisk **MENU**.

Regulacja jasności (Kompensacja ekspozycji)

Standardową jasność (odpowiednia ekspozycja) ustawiana przez aparat na podstawie trybu fotografowania (z wyjątkiem trybu **IAUTO**) można zwiększyć lub zmniejszyć, aby uzyskać odpowiednie zdjęcie.

- 1 Wybierz opcję kompensacji ekspozycji w menu funkcji fotografowania.

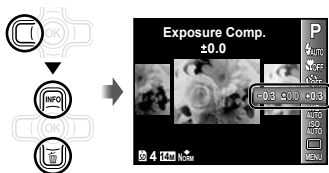

- 2 Użyj przycisków <D>, aby wybrać odpowiednią jasność, a następnie naciśnij przycisk .

Uzyskiwanie schematu naturalnych kolorów (balans bieli)

Aby uzyskać bardziej naturalne barwy, należy wybrać odpowiednią do danej sceny opcję balansu bieli.

- 1 Wybierz opcję balansu bieli w menu funkcji fotografowania.



- 2 Użyj przycisków <D>, aby wybrać opcję ustawienia, a następnie naciśnij przycisk (OK), aby zatwierdzić ustawienie.

Opcja	Opis
WB Auto	Aparat automatycznie dostosowuje balans bieli do fotografowanej sceny.
☀	Fotografowanie na świeżym powietrzu przy bezchmurnym niebie.
☁	Fotografowanie na świeżym powietrzu przy zachmurzonym niebie.
💡	Fotografowanie przy sztucznym oświetleniu.
💡	Fotografowanie przy lampie fluorescencyjnej o białej barwie światła (np. w biurze)

Wybieranie czułości ISO

- 1 Wybierz opcję ustawienia ISO w menu funkcji fotografowania.



- 2 Użyj przycisków <D>, aby wybrać opcję ustawienia, a następnie naciśnij przycisk (OK), aby zatwierdzić ustawienie.

Opcja	Opis
ISO Auto	Aparat automatycznie dostosowuje czułość do fotografowanej sceny.
High ISO Auto	Aparat używa wyższej czułości niż w ustawieniu [ISO Auto], aby zminimalizować rozmycie spowodowane ruchem fotografowanego obiektu lub aparatu.
Wartość	Czułość ISO jest ustawiona na wybraną wartość.





- 1 Dzięki opcji ISO, mimo, że mniejsze wartości powodują zmniejszenie czułości, można uzyskać ostre zdjęcia w dobrym oświetleniu. Ustawienie większych wartości powoduje zwiększenie czułości, co umożliwia wykonywanie zdjęć przy krótszym czasie otwarcia migawki nawet w warunkach słabego oświetlenia. Wysoka czułość staje się jednak przyczyną pojawiania się na wykonanym zdjęciu szumów, które mogą mu nadać ziarnisty wygląd.

Fotografowanie sekwencyjne (tryb wyzwalania migawki)





Po naciśnięciu i przytrzymaniu spustu migawki zdjęcia wykonywane są sekwencyjnie.

1 Wybierz opcję trybu wyzwalania migawki w menu funkcji fotografowania.



Opcja	Opis
	Po każdym naciśnięciu spustu migawki wykonywane jest jedno zdjęcie.
	Wykonuj zdjęcia sekwencyjne z wykorzystaniem ustawień ostrości, jasności (ekspozycji) i balansu bieli z pierwszego ujęcia.
	Aparat wykonuje ujęcia sekwencyjne z większą szybkością niż przy ustawieniu  .

^{*1} Szybkość fotografowania różni się w zależności od ustawienia opcji [Image Size/Compression] (str. 39).



-  Po wybraniu ustawienia  lampy błyskowej (str. 34) nie można ustawić na [Redeye]. Ponadto po wybraniu ustawienia  dla lampy błyskowej wybierane jest ustawienie [Flash Off].
-  Po wybraniu ustawienia  ustawienie opcji [Image Size] jest ograniczone do wartości **[3M]** lub mniejszej, a czułość ISO jest ustawiana na [ISO Auto].

Menu funkcji fotografowania



 Ustawienie domyślne funkcji wyróżnione jest kolorem .

Przywracanie ustawień domyślnych funkcji fotografowania [Reset]

1 (menu fotografowania 1) ► Reset

Submenu 2	Zastosowanie
Yes	Przywraca ustawienia domyślne następujących funkcji menu. <ul style="list-style-type: none"> • Tryb fotografowania (str. 28) • Lampa błyskowa (str. 34) • Makro (str. 34) • Samowyzwalacz (str. 35) • Kompensacja ekspozycji (str. 35) • Balans bieli (str. 36) • ISO (str. 36) • Zdjęcia seryjne (str. 37) • Funkcje menu w [1, 2, 3] (str. 38 do 42)
No	Bieżące ustawienia nie zostaną zmienione.

Wybór jakości obrazu dla zdjęć [Image Size/Compression]
 (menu fotografowania 1) ► Image Size/Compression

Submenu 1	Submenu 2	Zastosowanie
Image Size	14M (4288×3216)	Odpowiednie do drukowania zdjęć w formacie większym niż A3.
	8M (3264×2448)	Odpowiednie do drukowania zdjęć w formacie do A3.
	5M (2560×1920)	Odpowiednie do drukowania zdjęć w formacie A4.
	3M (2048×1536)	Odpowiednie do drukowania zdjęć w formacie do A4.
	2M (1600×1200)	Odpowiednie do drukowania zdjęć w formacie A5.
	1M (1280×960)	Odpowiednie do drukowania zdjęć o rozmiarze pocztówki.
	VGA (640×480)	Odpowiednie do wyświetlania zdjęć w telewizorze lub załączania do wiadomości e-mail/umieszczania na stronach internetowych.
	16:9  (4288×2416)	Odpowiednie do wyświetlania zdjęć na telewizorze panoramicznym i do druku w formacie A3.
Kompresja	16:9  (1920×1080)	Odpowiednie do wyświetlania zdjęć na telewizorze panoramicznym i do druku w formacie A5.
	Fine	Wykonywanie zdjęć wysokiej jakości.
	Normalny	Wykonywanie zdjęć zwykłej jakości.

 „Liczba zdjęć, które można zapisać (zdjęcia)/Łączny czas nagrywania (sekwencje wideo) w pamięci wewnętrznej i na kartach pamięci SD/SDHC/SDXC” (str. 67, 68)

Wybór jakości obrazu dla sekwencji wideo [Image Size/Image Quality]
 (menu sekwencji wideo) ► Image Size/Image Quality

Submenu 1	Submenu 2	Zastosowanie
Image Size	720p VGA (640×480) QVGA (320×240)	Należy wybrać jakość obrazu na podstawie jego wielkości i liczby klatek na sekundę.
Image Quality	Fine/Normal	Wybierz opcję [Fine], aby uzyskać wyższą jakość obrazu.

 „Liczba zdjęć, które można zapisać (zdjęcia)/Łączny czas nagrywania (sekwencje wideo) w pamięci wewnętrznej i na kartach pamięci SD/SDHC/SDXC” (str. 67, 68)

 Po wybraniu dla ustawienia [Image Size] opcji [QVGA], dla ustawienia [Image Quality] ustawiana jest wartość [Fine].

Rozjaśnianie obiektu fotografowanego pod światło [Shadow Adjust]

 (menu fotografowania 1) ► Shadow Adjust

Submenu 2	Zastosowanie
Auto	Po wybraniu zgodnego trybu fotografowania automatycznie wybierane jest ustawienie On.
Off	Efekt nie jest stosowany.
On	Fotografuj, korzystając z automatycznej kompensacji, aby rozjaśnić przyciemnione obszary.

 Po wybraniu ustawienia [Auto] lub [On] opcja [ESP/□] (str. 40) jest automatycznie ustawiana na [ESP].

Wybieranie pola ustawiania ostrości [AF Mode]



 (menu fotografowania 1) ► AF Mode

Submenu 2	Zastosowanie
Face/iESP ¹	Aparat automatycznie ustawia ostrość. (Po wykryciu twarzy jest oznaczana białą ramką ¹ ; po wciśnięciu spustu migawki do połowy i ustawieniu ostrości przez aparat ramka zmieni kolor na zielony ² . Jeżeli nie zostanie wykryta żadna twarz, aparat wybierze obiekt w kadrze i automatycznie ustawi ostrość.)
Spot	Aparat ustawia ostrość na obiekcie znajdującym się w polu celownika automatycznego ustawiania ostrości.
AF Tracking	Aparat automatycznie śledzi ruch obiektu i przez cały czas utrzymuje jego ostrość.

¹ W przypadku niektórych obiektów ramka może nie zostać wyświetlona lub może pojawić się po dłuższym czasie.

² Jeżeli ramka miga na czerwono, ustawienie ostrości nie jest możliwe. Spróbuj ponownie ustawić ostrość na fotografowany obiekt.

Utrzymywanie ostrości poruszającego się obiektu (śledzenie w automatycznym ustawianiu ostrości)

- Trzymając aparat, ustaw znacznik celu AF na obiekcie i naciśnij przycisk .
- Gdy aparat rozpozna obiekt, pole celownika automatycznego ustawiania ostrości będzie automatycznie śledzić ruch obiektu i przez cały czas utrzymywać ostrość.
- Aby anulować śledzenie, naciśnij przycisk .
- W zależności od obiektu lub warunków fotografowania, ustawienie ostrości lub śledzenie ruchu obiektu przez aparat może być niemożliwe.
- Gdy aparat nie może śledzić ruchu obiektu, pole celownika automatycznego ustawiania ostrości zmienia kolor na czerwony.

Wybór metody pomiaru jasności [ESP/□]

 (menu fotografowania 1) ► ESP/□

Submenu 2	Zastosowanie
ESP	Uzyskanie wyrównanej jasności na obszarze całego ekranu (pomiar jasności odbywa się oddzielnie na środku ekranu i w przyległych obszarach).
□ (punktowy)	Do fotografowania obiektu w środku kadru przy zdjęciach pod światło (pomiar jasności w środku ekranu).

 Przy ustawieniu na [ESP] środek obrazu może wyglądać na ciemny podczas fotografowania pod silne światło.

Fotografowanie przy powiększeniu większym niż dostępne za pomocą zoomu optycznego [Digital Zoom]

 (menu fotografowania 1) ► Digital Zoom

Submenu 2	Zastosowanie
Off	Wyłączenie zoomu cyfrowego.
On	Włączenie zoomu cyfrowego.

- ! Funkcja [Digital Zoom] nie jest dostępna po wybraniu opcji [ Super Macro] (str. 34).
- ! Wybrane ustawienie opcji [Digital Zoom] wpływa na wygląd paska zoomu.
„Wykonywanie większych zdjęć” (str. 21)

Ograniczanie rozmycia spowodowanego ruchem aparatu podczas fotografowania [Image Stabilizer] (zdjęcia)/[IS Movie Mode] (sekwencje wideo)

 (menu fotografowania 2) ►

Image Stabilizer (zdjęcia)/

 (menu sekwencji wideo) ►

IS Movie Mode (sekwencje wideo)

Submenu 2	Zastosowanie
Off	System stabilizacji obrazu jest wyłączony. Ustawienie zalecane, gdy podczas fotografowania aparat jest umieszczony na statywie lub innej stabilnej powierzchni.
On	System stabilizacji obrazu jest włączony.

- ! Ustawienia domyślne aparatu to [On] dla opcji [Image Stabilizer] (zdjęcia) i [Off] dla opcji [IS Movie Mode] (sekwencje wideo).
- ! Z wnętrza aparatu może dobiegać szum po naciśnięciu spustu migawki, gdy opcja [Image Stabilizer] (zdjęcia) jest ustawiona na [On].
- ! Jeśli aparat jest silnie potrząsany, zdjęcia mogą nie być stabilizowane.
- ! W przypadku bardzo długiego czasu otwarcia migawki, np. podczas zdjęć nocnych, skuteczność funkcji [Image Stabilizer] (zdjęcia) może być ograniczona.
- ! Podczas fotografowania przy opcji [IS Movie Mode] (sekwencje wideo) ustawionej na [On] obraz przed zapisaniem zostanie nieco powiększony.

Wyświetlanie zdjęcia natychmiast po wykonaniu [Rec View]

 (menu fotografowania 2) ► Rec View

Submenu 2	Zastosowanie
Off	Zapisywane zdjęcie nie jest wyświetlane. Umożliwia to użytkownikowi przygotowanie się do kolejnego ujęcia i śledzenie sfotografowanego obiektu na monitorze.
On	Zapisywane zdjęcie jest wyświetlane. Umożliwia to użytkownikowi szybkie sprawdzenie właśnie wykonanego zdjęcia.

Wyświetlanie przewodnika po ikonach [Icon Guide]

2 (menu fotografowania 2) ► Icon Guide

Submenu 2	Zastosowanie
Off	Przewodnik po ikonach nie jest wyświetlany.
On	Po wybraniu ikony w menu trybu fotografowania lub menu funkcji wyświetlany jest opis wybranej ikony (aby wyświetlić opis, zatrzymaj przez chwilę kursor na ikonie).

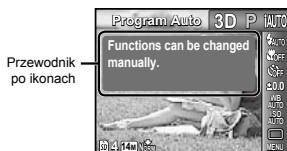

 Funkcja [Date Stamp] nie jest dostępna w trybie [Panorama] lub [3D Photo].

 W przypadku wykonywania zdjęć seryjnych nie można usunąć znacznika daty.

Nagrywanie dźwięku podczas nagrywania sekwencji wideo [🔊]

 (menu sekwencji wideo) ► 

Submenu 2	Zastosowanie
Off	Dźwięk nie jest nagrywany.
On	Dźwięk jest nagrywany.

 Po wybraniu ustawienia [On] podczas nagrywania sekwencji wideo można korzystać tylko z zoomu cyfrowego. Aby nagrać sekwencję wideo przy użyciu zoomu optycznego, ustaw opcję [🔊] (nagrywanie dźwięku sekwencji wideo) na [Off].

Drukowanie daty fotografowania [Date Stamp]

2 (menu fotografowania 2) ► Date Stamp

Submenu 2	Zastosowanie
Off	Data nie jest drukowana.
On	Na nowych zdjęciach drukowana jest data fotografowania.

 Jeżeli nie ustawiono daty i godziny, nie można wybrać ustawienia opcji [Date Stamp]. „Data, godzina, strefa czasowa i język” (str. 17)

 Znacznika daty nie można usunąć.

Menu funkcji odtwarzania, edycji i drukowania



- ! Ustawienie domyślne funkcji wyróżnione jest kolorem .
- ! Przed użyciem niektórych funkcji należy utworzyć dane przy użyciu oprogramowania ib (oprogramowanie dla komputerów PC).
- ! Informacje na temat korzystania z oprogramowania ib (oprogramowanie dla komputerów PC) zawiera jego pomoc.
- ! Szczegółowe informacje na temat instalowania oprogramowania ib (oprogramowanie dla komputerów PC) zawiera sekcja „Ładowanie baterii i konfigurowanie przy użyciu dołączonego dysku CD” (str. 13).

Automatyczne odtwarzanie zdjęć [Slideshow]

 (menu odtwarzania) ► Slideshow

Submenu 2	Submenu 3	Zastosowanie
Slide	All/Event/ Collection ¹	Wybór zawartości wykorzystywanej w pokazie zdjęć.
BGM	Off/Cosmic/ Breeze/ Mellow/ Dreamy/Urban	Wybór opcji podkładu muzycznego.
Type	Standard/Fade/ Zoom	Wybór efektu przejść pomiędzy slajdami.
Start	—	Rozpoczęcie pokazu zdjęć.

¹ Można odtworzyć zbiór zdjęć ([Collection]) utworzony za pomocą oprogramowania ib (oprogramowanie dla komputerów PC) i zaimportowany z komputera.

- ! Podczas pokazu zdjęć naciśnij przycisk , aby przejść do przodu o jedno zdjęcie lub przycisk , aby cofnąć się do poprzedniego zdjęcia.





Wyszukiwanie i wyświetlanie powiązanych zdjęć [Photo Surfing]

 (menu odtwarzania) ► Photo Surfing



Funkcja [Photo Surfing] umożliwia wyszukiwanie zdjęć oraz wyświetlanie powiązanych ze sobą zdjęć.

Aby rozpocząć korzystanie z funkcji [Photo Surfing]

Naciśnij przycisk , aby rozpocząć korzystanie z funkcji [Photo Surfing].

Po wybraniu przyciskami   pozycji związanej z wyświetlanym obrazem w dolnej części monitora zostaną wyświetlone powiązane z nim zdjęcia. Użyj przycisków  , aby wyświetlić zdjęcie.

Aby wybrać powiązane pozycje, które nie są wyświetlane, wybierając pozycję, naciśnij przycisk .

Aby przestać korzystać z funkcji [Photo Surfing] przy użyciu przycisków   wybierz opcję [ALL], a następnie naciśnij przycisk .



Zdjęcia odpowiadające powiązanym pozycjom

Korzystanie z oprogramowania ib (oprogramowanie dla komputerów PC) i importowanie danych z powrotem do aparatu

- ❗ Informacje na temat korzystania z oprogramowania ib (oprogramowanie dla komputerów PC) zawiera jego pomoc.
- ❗ Oprogramowanie ib (oprogramowanie dla komputerów PC) może nie działać prawidłowo ze zdjęciami edytowanymi w innej aplikacji.
- ❗ Po zaimportowaniu z powrotem do aparatu danych utworzonych przy użyciu oprogramowania ib (oprogramowanie dla komputerów PC) można użyć następujących funkcji opcji [Photo Surfing].

[Photo Surfing]

Do powiązanych elementów można dodać nowe kolekcje i informacje o osobach lub miejscach fotografowania.

Zmiana rozmiaru zdjęcia [S]

[] (menu odtwarzania) ▶ Edit ▶ [S]

Submenu 3	Zastosowanie
VGA 640 × 480	Powoduje zapisanie zdjęcia w wysokiej rozdzielczości jako osobnego zdjęcia o mniejszym rozmiarze w celu dołączenia do wiadomości e-mail lub innego zastosowania.
QVGA 320 × 240	

- ① Użyj przycisków <D>, aby wybrać zdjęcie.
- ② Użyj przycisków Δ ∇, aby wybrać wielkość obrazu, a następnie naciśnij przycisk [OK].
 - Przeskalowane zdjęcie jest zapisywane jako nowy plik.

Kadrowanie zdjęcia [C]

[] (menu odtwarzania) ▶ Edit ▶ [C]

- ① Użyj przycisków <D>, aby wybrać, a następnie naciśnij przycisk [OK].
- ② Użyj przycisków zoomu, aby wybrać rozmiar ramki kadrowania, a następnie użyj przycisków Δ ∇ <D>, aby przesunąć ramkę.



- ③ Naciśnij przycisk [OK] po wybraniu obszaru do wykadrowania.
 - Wyedytowane zdjęcie jest zapisywane jako nowy plik.

Dodawanie dźwięku do zdjęć [U]

[] (menu odtwarzania) ▶ Edit ▶ [U]

- ① Użyj przycisków <D>, aby wybrać zdjęcie.
- ② Skieruj mikrofon w stronę źródła dźwięku.

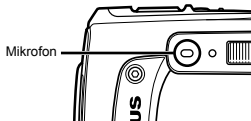

- ③ Naciśnij przycisk [OK].
 - Rozpocznie się nagrywanie.
 - Aparat automatycznie rozpoczyna nagrywanie dźwięku przez około 4 sekundy, równocześnie odtwarzając zdjęcie.

Retuszowanie skóry i oczu [Beauty Fix]

[>] (menu odtwarzania) ► Edit ► Beauty Fix

- ! W przypadku niektórych zdjęć edycja może nie dać żadnego efektu.

Submenu 3	Submenu 4	Zastosowanie
All	—	Jednocześnie stosowane są funkcje [Clear Skin], [Sparkle Eye] i [Dramatic Eye].
Clear Skin	Soft/Avg/Hard	Powoduje, że cera sprawia gładkiej i świetlistej. Wybierz jeden z 3 poziomów siły retuszu.
Sparkle Eye	—	Zwiększa kontrast oczu.
Dramatic Eye	—	Powiększa oczy fotografowanej osoby.

- Użyj przycisków $\Delta \nabla$, aby wybrać metodę retuszu, a następnie naciśnij przycisk ∞ .
- Użyj przycisków $\langle \rangle$, aby wybrać zdjęcie do retuszowania, a następnie naciśnij przycisk ∞ .
 - Retuszowane zdjęcie jest zapisywane jako nowy plik.

Gdy wybrana jest funkcja [Clear Skin]

Użyj przycisków $\Delta \nabla$, aby wybrać poziom retuszu i naciśnij przycisk ∞ .



Rozjaśnianie obszarów zbyt ciemnych z powodu fotografowania pod światło lub innych przyczyn [Shadow Adj]

[>] (menu odtwarzania) ► Edit ► Shadow Adj

- Użyj przycisków $\langle \rangle$, aby wybrać, a następnie naciśnij przycisk ∞ .
 - Wyedytowane zdjęcie jest zapisywane jako nowy plik.
- W przypadku niektórych zdjęć edycja może nie dać żadnego efektu.
- Proces retuszowania może spowodować zmniejszenie rozmiaru zdjęcia.

Retuszowanie czerwonych oczu na zdjęciach z lampą błyskową [Redeye Fix]

[>] (menu odtwarzania) ► Edit ► Redeye Fix

- Użyj przycisków $\langle \rangle$, aby wybrać, a następnie naciśnij przycisk ∞ .
 - Wyedytowane zdjęcie jest zapisywane jako nowy plik.
- W przypadku niektórych zdjęć edycja może nie dać żadnego efektu.
- Proces retuszowania może spowodować zmniejszenie rozmiaru zdjęcia.

Kasowanie zdjęć [Erase]

[>] (menu odtwarzania) ► Erase

Submenu 2	Zastosowanie
All Erase	Zostaną skasowane wszystkie zdjęcia w pamięci wewnętrznej lub na karcie.
Sel. Image	Zdjęcia są wybierane i kasowane pojedynczo.
Erase	Usunięcie wyświetlanego zdjęcia.

- ❗ W przypadku kasowania zdjęć w pamięci wewnętrznej nie należy wkładać karty do aparatu.
- ❗ Przed skasowaniem zdjęć z karty należy wcześniej włożyć kartę do aparatu.
- ❗ Chronionych zdjęć nie można skasować.

Wybieranie i kasowanie pojedynczych zdjęć [Sel. Image]

- ① Użyj przycisków $\Delta \nabla$, aby wybrać opcję [Sel. Image], a następnie naciśnij przycisk \odot .
- ② Użyj przycisków $\langle \rangle$, aby wybrać zdjęcie do skasowania, a następnie naciśnij przycisk \odot , aby dodać oznaczenie \checkmark do zdjęcia.
 - Naciśnij przycisk zoomu W, aby wyświetlić widok indeksu. Zdjęcia można szybko wybierać przy użyciu przycisków $\Delta \nabla \langle \rangle$. Naciśnij przycisk T, aby wrócić do wyświetlania pojedynczych zdjęć.

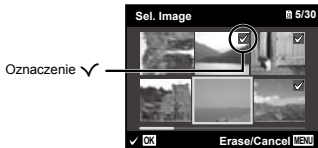

- ③ Powtórz krok ②, aby wybrać zdjęcia do skasowania, a następnie naciśnij przycisk **MENU**, aby skasować wybrane zdjęcia.
- ④ Użyj przycisków $\Delta \nabla$, aby wybrać opcję [Yes], a następnie naciśnij przycisk \odot .
 - Zdjęcia oznaczone znakiem \checkmark zostaną skasowane.

Kasowanie wszystkich zdjęć [All Erase]

- ① Użyj przycisków $\Delta \nabla$, aby wybrać opcję [All Erase], a następnie naciśnij przycisk \odot .
- ② Użyj przycisków $\Delta \nabla$, aby wybrać opcję [Yes], a następnie naciśnij przycisk \odot .

Zapisywanie ustawień drukowania w danych zdjęcia [Print Order]

\blacktriangleright (menu odtwarzania) \blacktriangleright Print Order

- ❗ „Zaznaczanie zdjęć do drukowania (DPOF)” (str. 57)
- ❗ Zdjęcia do drukowania można zaznaczyć tylko w przypadku zdjęć zapisanych na karcie.

Ochrona zdjęć δ

\blacktriangleright (menu odtwarzania) \blacktriangleright δ

- ❗ Chronionych zdjęć nie można skasować przy użyciu funkcji [Erase] (str. 24, 45), [Sel. Image] (str. 46) lub [All Erase] (str. 46), ale wszystkie zdjęcia można usunąć przy użyciu funkcji [Memory Format]/[Format] (str. 47).

- ① Użyj przycisków $\langle \rangle$, aby wybrać zdjęcie.
- ② Naciśnij przycisk \odot .
 - Naciśnij ponownie przycisk \odot , aby anulować ustawienia.
- ③ W razie potrzeby powtórz kroki ① i ②, aby włączyć ochronę innych zdjęć, a następnie naciśnij przycisk **MENU**.

Obracanie zdjęć \square

\blacktriangleright (menu odtwarzania) \blacktriangleright \square



- ① Użyj przycisków $\langle \rangle$, aby wybrać zdjęcie.
- ② Naciśnij przycisk \odot , aby obrócić zdjęcie.
- ③ W razie potrzeby powtórz kroki ① i ②, aby wybrać ustawienia dla innych zdjęć, a następnie naciśnij przycisk **MENU**.
- ❗ Nowe ustawienia kierunku zdjęć zostaną zapamiętane nawet po wyłączeniu zasilania.

Menu innych ustawień aparatu

 Ustawienie domyślne funkcji wyróżnione jest kolorem .

Kasowanie wszystkich danych [Memory Format]/[Format]

Y1 (ustawienia 1) ► Memory Format/Format

-  Przed formatowaniem należy sprawdzić, czy w pamięci wewnętrznej aparatu lub na karcie nie znajdują się ważne dane.
-  Przed pierwszym użyciem lub po używaniu w innych aparatach lub komputerach karty muszą zostać sformatowane przy użyciu tego aparatu.

Submenu 2	Zastosowanie
Yes	Całkowite skasowanie danych w pamięci wewnętrznej ¹⁾ lub na karcie (w tym zdjęć chronionych).
No	Anulowanie formatowania.

¹⁾ Przed rozpoczęciem formatowania pamięci wewnętrznej należy wyjąć kartę z aparatu.

Kopiowanie zdjęć z pamięci wewnętrznej na kartę [Backup]

Y1 (ustawienia 1) ► Backup





Submenu 2	Zastosowanie
Yes	Kopiuje zdjęcia z pamięci wewnętrznej na kartę.
No	Anuluje kopiowanie zdjęć.

-  Skopiowanie zdjęć zajmie trochę czasu. Przed rozpoczęciem kopiowania sprawdź, czy bateria jest wystarczająco naładowana.

Korzystanie z karty Eye-Fi (dostępna w sprzedaży) [Eye-Fi]

Y1 (ustawienia 1) ► Eye-Fi

Submenu 2	Zastosowanie
Off	Wyłączenie komunikacji Eye-Fi.
On	Włączenie komunikacji Eye-Fi.

-  Przed rozpoczęciem korzystania z karty Eye-Fi należy uważnie przeczytać jej instrukcję obsługi i przestrzegać zawartych w niej zaleceń.
-  Z karty Eye-Fi należy korzystać zgodnie z przepisami i regulacjami kraju, w którym używany jest aparat.
-  W miejscach takich jak pokład samolotu, gdzie korzystanie z komunikacji Eye-Fi, należy wyjąć kartę Eye-Fi z aparatu lub ustawić opcję [Eye-Fi] na [Off].
-  Ten aparat nie obsługuje trybu Endless karty Eye-Fi.

Wybór metody podłączenia aparatu do innych urządzeń [USB Connection]

☰ (ustawienia 1) ▶ USB Connection

Submenu 2	Zastosowanie
Auto	Po podłączeniu aparatu do innego urządzenia wyświetlany jest ekran wyboru ustawień.
Storage	Wybierz tę opcję, podłączając aparat do komputera jako pamięć masową.
MTP	Wybierz to ustawienie w przypadku przesyłania zdjęć bez użycia dostarczonego oprogramowania ib (oprogramowanie dla komputerów PC) w systemie Windows Vista/Windows 7.
Print	Wybierz, podłączając aparat do drukarki zgodnej z funkcją PictBridge.

Wymagania systemowe

Windows : Windows XP (Service Pack 1 lub nowszy)/Windows Vista/Windows 7
 Macintosh : Mac OS X v10.3 lub nowszy

! W przypadku korzystania z systemu innego niż Windows XP (SP2 lub nowszy)/Windows Vista/Windows 7 należy wybrać ustawienie [Storage].

! Nawet, jeżeli komputer jest wyposażony w porty USB, prawidłowe działanie nie jest gwarantowane w następujących przypadkach:

- Komputery z portami USB na karcie rozszerzeń itp.
- Komputery bez zainstalowanego fabrycznie systemu operacyjnego oraz komputery składane samodzielnie.

Włączanie aparatu przyciskiem Power On

☰ (ustawienia 1) ▶  Power On

Submenu 2	Zastosowanie
No	Aparat nie jest włączony. Aby włączyć aparat, naciśnij przycisk ON/OFF .
Yes	Naciśnij i przytrzymaj przycisk  , aby włączyć aparat w trybie otwarcia.

Zapisywanie trybu przy wyłączeniu aparatu [Keep Settings]

☰ (ustawienia 1) ▶ Keep  Settings

Submenu 2	Zastosowanie
No	Po włączeniu aparatu tryb fotografowania jest ustawiany na tryb P .
Yes	Tryb fotografowania jest zapisywany przy wyłączeniu aparatu i wybierany po następnym jego włączeniu.

Wybór wyświetlania ekranu początkowego [Pw On Setup]

☰ (ustawienia 1) ▶ Pw On Setup

Submenu 2	Zastosowanie
Off	Ekran początkowy nie jest wyświetlany.
On	Po włączeniu aparatu wyświetlany jest ekran początkowy.

Wybieranie dźwięku aparatu i poziomu głośności [Sound Settings]

Y (ustawienia 2) ► Sound Settings

Submenu 2	Submenu 3	Zastosowanie
Sound Type	1/2/3	Umożliwia wybranie dźwięków aparatu (dźwięk obsługi, dźwięk migawki i dźwięk ostrzegawczy).
 Volume	0/1/2/3/4/5	Umożliwia regulację głośności dźwięku podczas odtwarzania.
Volume	0/1/2/3/4/5	Umożliwia wybranie głośności dźwięku obsługi za pomocą przycisków.

Resetowanie nazw plików zdjęć [File Name]

Y (ustawienia 2) ► File Name

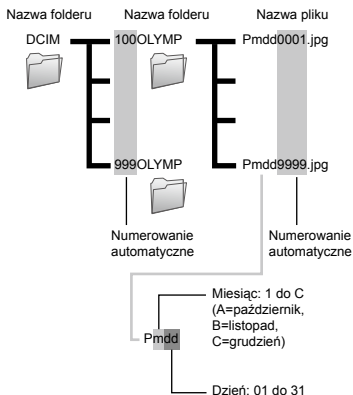

Submenu 2	Zastosowanie
Reset	Powoduje wyzerowanie numeracji nazw plików i folderów po włożeniu nowej karty. ¹ Przydaje się do grupowania zdjęć na oddzielnych kartach.
Auto	Nawet po włożeniu nowe karty zachowywana jest ciągłość numeracji nazw folderów i plików z poprzedniej karty. Przydaje się to do porządkowania wszystkich nazw plików i folderów przy użyciu liczb porządkowych.

¹ Numer w nazwie folderu jest resetowany do 100, a numer w nazwie pliku do 0001.

Ustawianie matrycy CCD i funkcji przetwarzania obrazu [Pixel Mapping]

Y/T2 (ustawienia 2) ► Pixel Mapping

- ! Ustawienia tej funkcji dostosowano przed dostarczeniem aparatu i bezpośrednio po zakupie nie jest konieczne wprowadzanie zmian. Zaleca się przeprowadzanie tej operacji mniej więcej raz na rok.
- ! Aby uzyskać najlepsze rezultaty, mapowanie pikseli należy wykonać co najmniej minutę po zrobieniu lub wyświetleniu zdjęcia. Jeżeli podczas mapowania pikseli aparat jest wyłączony, należy wykonać tę czynność ponownie.

Ustawianie matrycy CCD i funkcji przetwarzania obrazu

Naciśnij przycisk , gdy wyświetlane jest menu [Start] (podmenu 2).

- Aparat sprawdzi i ustawi matrycę CCD oraz funkcje przetwarzania obrazu.

Odtwarzanie zdjęć na telewizorze [TV Out]

Y/T2 (ustawienia 2) ► TV Out

- ! System sygnału wideo różni się w zależności od kraju lub regionu. Przed wyświetleniem zdjęć z aparatu na ekranie telewizora należy wybrać typ wyjściowego sygnału wideo odpowiedni dla używanego modelu telewizora.



Submenu 2	Submenu 3	Zastosowanie
Video Out	NTSC	Podłączanie aparatu do telewizora w Ameryce Północnej, na Tajwanie, w Korei, Japonii itp.
	PAL	Podłączanie aparatu do telewizora w krajach europejskich, w Chinach itp.
HDMI Out	480p/576p 720p 1080i	Ustawianie formatu odtwarzania.
HDMI Control	Off	Obsługa przy użyciu aparatu.
	On	Obsługa przy użyciu pilota telewizora.

- ! Ustawienia fabryczne zależą od miejsca, w którym został zakupiony aparat.

Regulacja jasności monitora []

Y/T2 (Ustawienia 2) ► 

Aby wyregulować jasność monitora

- ① Użyj przycisków  , aby wyregulować jasność, patrząc przy tym na ekran, a następnie naciśnij przycisk .



Otwieranie zdjęć z aparatu na ekranie telewizora

- Podłączenie kablem AV

- 1 Ustaw w aparacie ten sam system sygnału wideo, jak w używanym telewizorze ([NTSC]/[PAL]).
- 2 Podłącz aparat do telewizora.

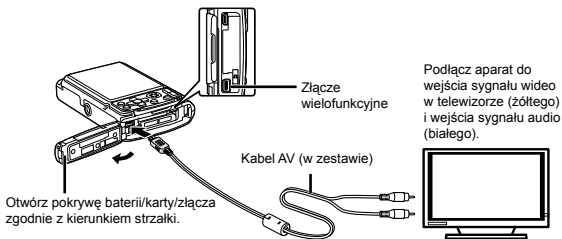

- Podłączenie kablem HDMI

- 1 W aparacie wybierz format sygnału cyfrowego połączenia ([480p/576p]/[720p]/[1080i]).
- 2 Podłącz aparat do telewizora.

⚠ Po ustawieniu opcji [1080i] format 1080i ma pierwszeństwo przy wyświetlaniu sygnału z wyjścia HDMI. Jeżeli jednak ustawienie nie jest zgodne z ustawieniami wejścia telewizora, format sygnału jest zmieniany najpierw na 720p, a następnie na 480p/576p. Szczegółowe informacje na temat ustawień źródła sygnału wejściowego telewizora zawiera jego instrukcja obsługi.

⚠ Jeżeli aparat jest podłączony do komputera przez kabel USB, nie należy podłączać do aparatu kabla HDMI.

⚠ Użyj kabla HDMI ze złączami odpowiadającymi złączu HDMI mikro w aparacie i HDMI w telewizorze.

⚠ Jeżeli aparat jest podłączony do telewizora zarówno kablem AV, jak i kablem HDMI, pierwszeństwo ma sygnał HDMI.

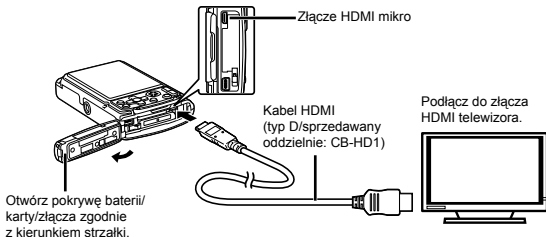

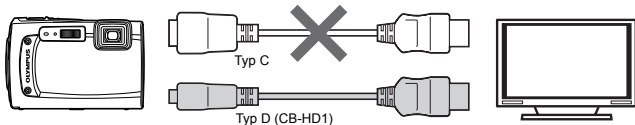

- ③ Włącz telewizor i zmień ustawienie opcji „INPUT” na „VIDEO” (złącze wejściowe, do którego podłączony jest aparat).
- ⚠ Szczegółowe informacje na temat zmiany źródła sygnału wejściowego telewizora zawiera jego instrukcja obsługi.
- ④ Włącz aparat, a następnie użyj przycisków <⏪>, aby wybrać zdjęcie do odtworzenia.
- ⚠ W zależności od modelu telewizora wyświetlane zdjęcia i informacje mogą zostać przycięte.

Obsługa zdjęć przy użyciu pilota telewizora

- ① Ustaw opcję [HDMI Control] na [On] i wyłącz aparat.
- ② Podłącz aparat do telewizora przy użyciu kabla HDMI. „Podłączenie kablem HDMI” (str. 51)
- ③ Włącz najpierw telewizor, a następnie aparat.
 - Obsługuj aparat postępując zgodnie z wyświetlanymi na telewizorze wskazówkami.
- ⚠ W przypadku niektórych telewizorów obsługa przy użyciu pilota jest niemożliwa nawet pomimo wyświetlenia na ekranie wskazówek dotyczących obsługi.
- ⚠ Jeżeli obsługa przy użyciu pilota telewizora jest niemożliwa, ustaw opcję [HDMI Control] na [Off].

Oszczędzanie energii pomiędzy wykonaniem kolejnych zdjęć [Power Save]

⏏ (ustawienia 2) ▶ Power Save

Submenu 2	Zastosowanie
Off	Wyłącza działanie funkcji [Power Save].
On	Jeżeli aparat nie jest używany przez około 10 sekund, monitor wyłącza się automatycznie w celu oszczędzania energii baterii.

Zmiana wyświetlanego języka [⏏]

⏏ (ustawienia 2) ▶ ⏏

Submenu 2	Zastosowanie
Languages	Umożliwia wybór języka menu i komunikatów o błędach.

Wyłączanie trybu gotowości

Naciśnij dowolny przycisk.

Ustawianie daty i godziny [E]

☰ (Ustawienia 3) ▶ ⌚

! „Data, godzina, strefa czasowa i język” (str. 17).

Wybieranie kolejności wyświetlania daty

- 1 Naciśnij przycisk ▶ po ustawieniu minut, następnie użyj przycisków Δ ▽, aby wybrać kolejność wyświetlania daty.
- 2 Naciśnij przycisk ⌚, aby zatwierdzić ustawienie.

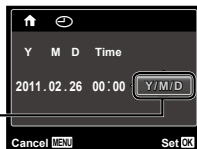

Kolejność daty

Sprawdzanie daty i godziny

Naciśnij przycisk INFO, gdy aparat jest wyłączony. Bieżąca godzina zostanie wyświetlona na ok. 3 sekundy.

Wybór strefy czasowej dla domu i lokalizacji alternatywnej [World Time]

☰ (ustawienia 3) ▶ World Time

! Wybór strefy czasowej przy użyciu funkcji [World Time] nie będzie możliwy przed ustawieniem zegara aparatu przy użyciu opcji [E].

Submenu 2	Submenu 3	Zastosowanie
Home/ Alternate	⬆	Godzina w głównej strefie czasowej (strefie czasowej wybranej dla ustawienia ⬆ w submenu 2).
	➔	Godzina w strefie czasowej celu podróży (strefa czasowa wybrana dla ustawienia ➔ w submenu 2).
⬆ ^{*1}	—	Wybierz główną strefę czasową (⬆).
➔ ^{*1,2}	—	Wybierz strefę czasową celu podróży (➔).

^{*1} W rejonach, gdzie stosowana jest zmiana czasu z letniego na zimowy, użyj przycisków Δ ▽, aby włączyć czas letni ([Summer]).

^{*2} Po wybraniu strefy czasowej aparat automatycznie wylicza różnicę czasu pomiędzy wybraną strefą czasową a główną strefą czasową (⬆), aby wyświetlić godzinę w strefie czasowej celu podróży (➔).

Odzyskiwanie danych w aparacie [Data Repair]

☰ (ustawienia 3) ▶ Data Repair

! Odtwarzanie będzie dostępne po wybraniu funkcji [Data Repair], jeżeli funkcja Photo Surfing nie została aktywowana prawidłowo. Z bazy danych aparatu zostaną jednak usunięte dane kolekcji i innych grup utworzonych przy użyciu oprogramowania ib (oprogramowanie dla komputerów PC). Aby odtworzyć dane utworzone przy użyciu oprogramowania ib (oprogramowanie dla komputerów PC), zaimportuj je z powrotem do aparatu.

Drukowanie

Drukowanie bezpośrednio (PictBridge¹)

Po podłączeniu aparatu do drukarki obsługującej standard PictBridge można bezpośrednio drukować zdjęcia — bez potrzeby korzystania z komputera.

Informacje na temat obsługi standardu PictBridge zawiera instrukcja obsługi drukarki.

¹ PictBridge to standardowy protokół połączeń między aparatami cyfrowymi i drukarkami różnych producentów, umożliwiający bezpośrednie drukowanie zdjęć.

! Tryby pracy drukarki, rozmiary papieru i inne parametry, które można ustawić w aparacie różnią się w zależności od używanej drukarki. Więcej szczegółów na ten temat można znaleźć w instrukcji obsługi drukarki.

! Szczegółowe informacje na temat dostępnych typów papieru, wkładania papieru i instalowania pojemników na tusz zawiera instrukcja obsługi drukarki.

Drukowanie zdjęć przy standardowych ustawieniach drukarki [Easy Print]

! W menu konfiguracji ustaw opcję [USB Connection] na [Print]. [USB Connection] (str. 48)

1 Wyświetl na monitorze zdjęcie do wydrukowania.

! „Wyświetlanie zdjęć” (str. 22)

2 Włącz drukarkę, a następnie podłącz aparat do drukarki.

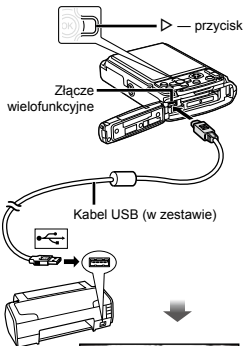

3 Naciśnij przycisk \triangleright , aby rozpocząć drukowanie.

4 Aby wydrukować inne zdjęcie, użyj przycisków $\triangleleft \triangleright$, aby wybrać zdjęcie, a następnie naciśnij przycisk \odot .

Kończenie drukowania

Po wyświetleniu wybranego zdjęcia na ekranie odłącz kabel USB od aparatu i drukarki.

Zmiana ustawień drukarki w celu drukowania [Custom Print]

1 Wykonaj kroki 1 i 2 dla opcji [Easy Print] (str. 54).

2 Naciśnij przycisk .

3 Użyj przycisków Δ ∇ , aby wybrać tryb drukowania, a następnie naciśnij przycisk .

Submenu 2	Zastosowanie
Print	Powoduje wydrukowanie zdjęć wybranych w kroku 6.
All Print	Powoduje wydrukowanie wszystkich zdjęć zapisanych w pamięci wewnętrznej lub na karcie.
Multi Print	Powoduje wydrukowanie kilku kopii jednego zdjęcia.
All Index	Powoduje wydrukowanie indeksu wszystkich zdjęć zapisanych w pamięci wewnętrznej lub na karcie.
Print Order ^{*1}	Powoduje wydrukowanie zdjęć zaznaczonych do drukowania na karcie.

^{*1} Opcja [Print Order] jest dostępna tylko po zaznaczeniu zdjęć do drukowania. „Zaznaczanie zdjęć do drukowania (DPOF)” (str. 57)

4 Użyj przycisków Δ ∇ , aby wybrać opcję [Size] (submenu 3), a następnie naciśnij przycisk \triangleright .

 Jeśli ekran [Printpaper] nie zostanie wyświetlony, wybrane będą ustawienia standardowe opcji [Size], [Borderless] i [Pics/Sheet].



5 Użyj przycisków Δ ∇ , aby wybrać ustawienia opcji [Borderless] lub [Pics/Sheet], a następnie naciśnij przycisk .

Submenu 4	Zastosowanie
Off/On ^{*1}	Zdjęcie jest drukowane z ramką ([Off]). Zdjęcie jest drukowane na całej powierzchni papieru ([On]).
(Liczba zdjęć na stronie różni się w zależności od modelu drukarki.)	Liczbę zdjęć na stronie ([Pics/Sheet]) można określić tylko po wybraniu opcji [Multi Print] w kroku 3.

^{*1} Dostępne ustawienia opcji [Borderless] różnią się w zależności od modelu drukarki.

 Jeżeli wybrano opcję [Standard] w kroku 4 i 5, zdjęcie zostanie wydrukowane przy standardowych ustawieniach drukarki.

6 Użyj przycisków \triangleleft \triangleright , aby wybrać zdjęcie.

7 Naciśnij przycisk Δ , aby zaznaczyć bieżące zdjęcie do drukowania.
Naciśnij przycisk ∇ , aby wybrać szczegółowe ustawienia drukarki dla bieżącego zdjęcia.

Określanie szczegółowych ustawień drukarki

- ① Użyj przycisków $\Delta \nabla \langle \triangleright \rangle$, aby wybrać ustawienie, a następnie naciśnij przycisk \odot .

Submenu 5	Submenu 6	Zastosowanie
	0 do 10	Umożliwia ustawienie liczby kopii.
Date	With/Without	Wybranie opcji [With] powoduje drukowanie zdjęć z datami. Wybranie opcji [Without] powoduje drukowanie zdjęć bez dat.
File Name	With/Without	Wybranie opcji [With] powoduje drukowanie zdjęć z nazwami plików. Wybranie opcji [Without] powoduje drukowanie zdjęć bez nazw plików.
	(Powoduje przejście do ekranu ustawień.)	Umożliwia wybranie fragmentu zdjęcia do wydrukowania.

Kadrowanie zdjęcia $\langle \boxplus \rangle$

- ① Użyj przycisków zoom, aby wybrać rozmiar ramki kadrowania, użyj przycisków $\Delta \nabla \langle \triangleright \rangle$, aby przesunąć ramkę, a następnie naciśnij przycisk \odot .



- ② Użyj przycisków $\Delta \nabla$, aby wybrać opcję [OK], a następnie naciśnij przycisk \odot .

- 8** W razie potrzeby powtórz kroki 6 i 7, aby wybrać zdjęcie do wydrukowania, określ szczegółowe ustawienia i wybierz opcję [Single Print].

9 Naciśnij przycisk \odot .

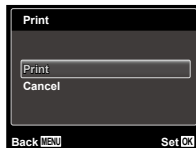

10 Użyj przycisków $\Delta \nabla$, aby wybrać opcję [Print], a następnie naciśnij przycisk \odot .

- Rozpocznie się drukowanie.
- Jeśli w trybie [All Print] wybrano opcję [Option Set], zostanie wyświetlony ekran [Print Info].
- Po zakończeniu drukowania wyświetlany jest ekran [Print Mode Select].

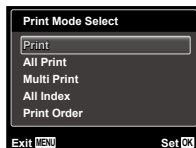

Anulowanie drukowania

- ① Naciśnij przycisk **MENU** podczas wyświetlania komunikatu [Do Not Remove USB Cable].
- ② Użyj przycisków $\Delta \nabla$, aby wybrać opcję [Cancel], a następnie naciśnij przycisk \odot .

11 Naciśnij przycisk **MENU**.

- 12** Po wyświetleniu komunikatu [Remove USB Cable] odłącz kabel USB od aparatu i drukarki.

Zaznaczanie zdjęć do drukowania (DPOF¹)

W przypadku zdjęć zaznaczonych do drukowania liczba kopii i opcje drukowania daty są zapisane w pliku zdjęcia na karcie. Ułatwia to drukowanie na drukarce lub w zakładzie fotograficznym korzystających ze standardu DPOF tylko z wykorzystaniem funkcji zaznaczania zdjęć do drukowania, bez konieczności korzystania z komputera lub aparatu.

¹ DPOF to standard umożliwiający zapisywanie informacji dotyczących drukowania z aparatów cyfrowych.

- ❗ Zdjęcia do drukowania można zaznaczyć tylko, jeżeli są zapisane na karcie.
- ❗ Dane DPOF wprowadzone w innym urządzeniu nie mogą zostać zmienione w tym aparacie. Zmiany należy wprowadzać, korzystając z pierwotnego urządzenia. Wprowadzenie nowych danych DPOF w tym aparacie spowoduje usunięcie danych zapisanych przez inne urządzenie.
- ❗ Dane DPOF można zapisać dla maksymalnie 999 zdjęć na jednej karcie.

Zaznaczanie do drukowania pojedynczych zdjęć []

- 1 Wyświetl menu konfiguracji.
❗ „Menu konfiguracji” (str. 6)
- 2 W menu otwarcia [] wybierz opcję [Print Order], a następnie naciśnij przycisk [OK].
- 3 Użyj przycisków Δ ∇ , aby wybrać opcję [], a następnie naciśnij przycisk [OK].



- 4 Użyj przycisków \triangleleft \triangleright , aby zaznaczyć zdjęcie do drukowania. Użyj przycisków Δ ∇ , aby wybrać liczbę zdjęć. Naciśnij przycisk [OK].

- 5 Użyj przycisków Δ ∇ , aby wybrać ekran [] (drukowanie daty), a następnie naciśnij przycisk [OK].

Submenu 2	Zastosowanie
No	Powoduje wydrukowanie tylko zdjęcia.
Date	Powoduje wydrukowanie zdjęcia i daty fotografowania.
Time	Powoduje wydrukowanie zdjęcia i godziny fotografowania.

- 6 Użyj przycisków Δ ∇ , aby wybrać opcję [Set], a następnie naciśnij przycisk [OK].

Zaznaczenie do drukowania jednej kopii każdego zdjęcia na karcie []

- 1 Wykonaj kroki 1 i 2 dla opcji [] (str. 57).
- 2 Użyj przycisków Δ ∇ , aby wybrać opcję [ALL], a następnie naciśnij przycisk [OK].
- 3 Wykonaj kroki 5 i 6 dla opcji [].

Resetowanie wszystkich danych zaznaczenia do drukowania

- 1 Wykonaj kroki 1 i 2 dla opcji [] (str. 57).
- 2 Wybierz opcję [] lub [ALL], a następnie naciśnij przycisk [OK].
- 3 Użyj przycisków Δ ∇ , aby wybrać opcję [Reset], a następnie naciśnij przycisk [OK].

Resetowanie danych zaznaczenia do drukowania dla wybranych zdjęć

- 1** Wykonaj kroki 1 i 2 dla opcji [] (str. 57).
- 2** Użyj przycisków $\Delta \nabla$, aby wybrać opcję [], a następnie naciśnij przycisk OK .
- 3** Użyj przycisków $\Delta \nabla$, aby wybrać opcję [Keep], a następnie naciśnij przycisk OK .
- 4** Użyj przycisków $\langle \triangleright \rangle$, aby wybrać zdjęcie, dla którego chcesz usunąć zaznaczenie do drukowania. Użyj przycisków $\Delta \nabla$, aby ustawić liczbę kopii na „0”.
- 5** W razie potrzeby powtórz krok 4, a następnie naciśnij przycisk OK po zakończeniu.
- 6** Użyj przycisków $\Delta \nabla$, aby wybrać ekran [] (drukowanie daty), a następnie naciśnij przycisk OK .
 - Ustawienia zostaną zastosowane do pozostałych zdjęć zaznaczonych do drukowania.
- 7** Użyj przycisków $\Delta \nabla$, aby wybrać opcję [Set], a następnie naciśnij przycisk OK .

Wskazówki dotyczące użytkowania

Jeżeli aparat nie działa prawidłowo lub na ekranie wyświetlony jest komunikat o błędzie i użytkownik nie ma pewności jakie czynności ma wykonać, w celu rozwiązania problemu należy zapoznać się z informacjami podanymi poniżej.

Rozwiązywanie problemów

Bateria

„Aparat nie działa nawet po włożeniu baterii.”

- Włóż naładowane baterie, zwracając uwagę na właściwe ułożenie biegunów.
„Wkładanie baterii” (str. 13), „Ładowanie baterii i konfigurowanie przy użyciu dołączonego dysku CD” (str. 13), „Ładowanie baterii przy użyciu dołączonego zasilacza sieciowego USB” (str. 16)
- Wydajność baterii mogła zostać chwilowo zmniejszona z powodu niskiej temperatury otoczenia. Wyjmij baterie z aparatu i ogrzej je, wkładając na pewien czas do kieszeni.



Karta/Pamięć wewnętrzna

„Wyświetlany jest komunikat o błędzie.”

„Komunikat o błędzie” (str. 60)

Spust migawki

„Mimo naciśnięcia spustu migawki nie są wykonywane zdjęcia.”

- Wyłącz tryb uśpienia.
Aby oszczędzać baterię aparat automatycznie przechodzi w tryb uśpienia i wyłącza monitor, jeżeli włączony aparat nie był używany przez 3 minuty. W tym trybie mimo naciśnięcia spustu migawki nie będą wykonywane zdjęcia. Przed wykonaniem zdjęcia użyj przycisków zoomu lub innych przycisków, aby wyprowadzić aparat ze stanu uśpienia. Aparat jest wyłączany automatycznie, jeżeli nie był używany przez kolejne 12 minut. Naciśnij przycisk **ON/OFF**, aby włączyć aparat.
- Naciśnij przycisk , aby przełączyć aparat w tryb fotografowania.
- Przed wykonaniem zdjęcia zaczekaj, aż wskaźnik  (ładowania lampy błyskowej) przestanie migać i zacznie świecić światłem ciągłym.

- Długie używanie aparatu może spowodować wzrost temperatury w jego wnętrzu, powodując automatyczne wyłączenie. W takiej sytuacji wyjmij z aparatu baterię i zaczekaj, aż aparat dostatecznie ostygnie. Temperatura zewnętrzna aparatu może też wzrastać podczas używania, jest to jednak normalne i nie oznacza nieprawidłowego działania.

Monitor

„Niska jakość obrazu.”

- Mogła wystąpić kondensacja¹. Wyłącz zasilanie i poczekaj, aż temperatura obudowy aparatu wyrówna się z temperaturą otoczenia i wyschnie.
¹ Jeżeli aparat zostanie przeniesiony z zimnego miejsca do ciepłego i wilgotnego pomieszczenia, wewnątrz aparatu może skroplić się rosa.

„Na ekranie widoczne są pionowe linie.”

- Jeżeli aparat zostanie skierowany na bardzo jasny obiekt przy bezchmurnym niebie, może pojawić się taki efekt. Nie będą one jednak widoczne na zdjęciu.

„Uchwycenie światła na zdjęciu.”

- Fotografowanie z użyciem lampy błyskowej może spowodować, że na zdjęciu będą widoczne odbicia światła od drobin kurzu znajdujących się w powietrzu.

Funkcja daty i godziny

„Przywracane są ustawienia domyślne daty i godziny.”

- Po wyjęciu baterii z aparatu na około 3 dni² przywracane są ustawienia domyślne daty i godziny; należy skonfigurować je ponownie.
² Czas przed przywróceniem ustawień domyślnych daty i godziny zależy od tego, jak długo baterie były włożone do aparatu.
„Data, godzina, strefa czasowa i język” (str. 17)







Różne

„Aparat wydaje dźwięki podczas robienia zdjęć.”

- Aparat może przygotowywać obiektyw i wydawać dźwięki nawet, gdy nie są wykonywane żadne działania. Jest to spowodowane automatycznym przygotowywaniem funkcji automatycznego ustawiania ostrości i zapewnieniem jak najlepszych ustawień do zrobienia zdjęcia.

Komunikat o błędzie

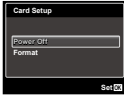
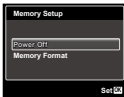
! Po wyświetleniu jednego z komunikatów o błędzie przedstawionych poniżej sprawdź, jaką czynność należy wykonać w celu rozwiązania problemu.

Komunikat o błędzie	Rozwiązanie
 Card Error	Problem dotyczy karty Włóż nową kartę.
 Write Protect	Problem dotyczy karty Przełącznik zabezpieczenia przed zapisem karty jest ustawiony w pozycji „LOCK.” Przewalaj przełącznik.
 Memory Full	Problem dotyczy pamięci wewnętrznej • Włóż kartę. • Skasuj niepotrzebne zdjęcia.* ¹
 Card Full	Problem dotyczy karty • Wymień kartę. • Skasuj niepotrzebne zdjęcia.* ¹
	Problem dotyczy karty Użyj przycisków $\Delta \nabla$, aby wybrać opcję [Format], a następnie naciśnij przycisk \odot . Następnie użyj przycisków $\Delta \nabla$, aby wybrać opcję [Yes] i naciśnij przycisk \odot . ²
	Problem dotyczy pamięci wewnętrznej Użyj przycisków $\Delta \nabla$, aby wybrać opcję [Memory Format], a następnie naciśnij przycisk \odot . Następnie użyj przycisków $\Delta \nabla$, aby wybrać opcję [Yes] i naciśnij przycisk \odot . ²
 No Picture	Problem dotyczy pamięci wewnętrznej/karty Aby wyświetlić zdjęcia, należy je wcześniej wykonać.
 Picture Error	Problem dotyczy wybranego zdjęcia Użyj oprogramowania do retuszu zdjęć, aby wyświetlić je na monitorze komputera. Jeżeli nie można wyświetlić zdjęcia, oznacza to, że plik jest uszkodzony.

Komunikat o błędzie	Rozwiązanie
 The Image Cannot Be Edited	Problem dotyczy wybranego zdjęcia Użyj oprogramowania do retuszu zdjęć, aby edytować je na komputerze.
 Battery Empty	Problem dotyczy baterii Naladuj baterię.
 No Connection	Problem dotyczy połączenia Podłącz poprawnie aparat do komputera lub drukarki.
 No Paper	Problem dotyczy drukarki Uzupełnij papier w drukarce.
 No Ink	Problem dotyczy drukarki Wymień pojemnik z atramentem w drukarce.
 Jammed	Problem dotyczy drukarki Usuń zablokowane arkusze papieru.
 Settings Changed ³	Problem dotyczy drukarki Ustaw tryb umożliwiający korzystanie z drukarki.
 Print Error	Problem dotyczy drukarki Wyłącz aparat i drukarkę, sprawdź, czy nie występują problemy z drukarką, a następnie włącz ponownie zasilanie.
 Cannot Print ⁴	Problem dotyczy wybranego zdjęcia Do ich wydrukowania należy użyć komputera.

¹ Przed skasowaniem przenieś potrzebne zdjęcia do komputera.

² Wszystkie dane zostaną usunięte.

³ Komunikat ten jest wyświetlany na przykład po wyjęciu pojemnika na papier z drukarki. Nie używaj drukarki w trakcie zmian ustawień drukowania w aparacie.

⁴ Wydrukowanie z tego aparatu zdjęć wykonanych innym aparatem może być niemożliwe.

Wskazówki dotyczące fotografowania

Poniższe informacje ułatwią wykonanie zdjęć zgodnych z oczekiwaniami.

Ustawianie ostrości



„Ustawianie ostrości na fotografowany obiekt”

- **Fotografowanie obiektu nie znajdującego się na środku ekranu**

Po ustawieniu ostrości na obiekcie w tej samej odległości co fotografowany przedmiot wykadruj scenę i zrób zdjęcie.

Naciśnięcie spustu migawki do połowy (str. 20)

- **Ustawienie opcji [AF Mode] (str. 40) na [Face/iESP]**
- **Fotografowanie w trybie [AF Tracking] (str. 40)**

Aparat automatycznie śledzi ruch obiektu i przez cały czas utrzymuje jego ostrość.

- **Fotografowanie obiektów, gdy ustawianie ostrości jest utrudnione**

W następujących przypadkach, po ustawieniu ostrości na obiekcie (przez naciśnięcie spustu migawki do połowy) przy dużym kontraście w tej samej odległości od fotografowanego obiektu, wykadruj scenę i zrób zdjęcie.

Obiekty o niskim kontraście



Jeżeli na środku ekranu znajdują się bardzo jasne obiekty



Obiekty bez linii pionowych^{*1}

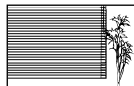

- ^{*1} Skutecznym rozwiązaniem jest wykadrowanie zdjęcia w pionie w celu ustawienia ostrości, a następnie wykonanie zdjęcia w poziomie.

Jeżeli obiekty znajdują się w różnej odległości od aparatu



Szybko poruszający się obiekt

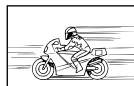

Obiekt nie znajduje się na środku kadru



Poruszenie aparatu



„Wykonywanie zdjęć bez poruszenia aparatu”

- **Wykonywanie zdjęć przy użyciu funkcji [Image Stabilizer] (str. 41)**

Podczas fotografowania zacięzionego obiektu matryca CCD^{*1} przesuwa się, aby skompensować ruch aparatu, nawet jeżeli nie zwiększono czułości ISO. Funkcja ta jest również wykorzystywana podczas fotografowania przy dużym powiększeniu zoomu.

^{*1} Urządzenie przetwarzające wpadające przez obiektyw światło na sygnały elektryczne.

- **Nagrywanie sekwencji wideo przy użyciu funkcji [IS Movie Mode] (str. 41)**

- **Wybór opcji [☞ Sport] w trybie sceny (str. 29)**
W trybie [☞ Sport] stosowane są krótkie czasy otwarcia migawki, co ogranicza rozmazanie zdjęcia spowodowane ruchem obiektu.

- **Wykonywanie zdjęć przy ustawieniu wysokiej wartości czułości ISO**

Po wybraniu wysokiej wartości czułości ISO można wykonywać zdjęcia przy krótkim czasie otwarcia migawki, nawet w miejscach gdzie użycie lampy błyskowej jest niemożliwe.

„Wybieranie czułości ISO” (str. 36)

Ekspozycja (jasność)



„Wykonywanie zdjęć przy odpowiednim ustawieniu jasności”

- **Fotografowanie obiektu pod światło**

Twarze lub tła są jasne nawet fotografowane pod światło.

[Shadow Adjust] (str. 40)

- **Fotografowanie przy użyciu funkcji [Face/iESP] (str. 40)**

Dla twarzy fotografowanych pod światło ustawiana jest odpowiednia ekspozycja, co powoduje ich rozjaśnienie.

- **Fotografowanie przy użyciu ustawienia [□] dla [ESP/□] (str. 40)**

Jasność jest dostosowywana do obiektu pośrodku ekranu, przez co światło tła nie wpływa na zdjęcie.

- **Wykonywanie zdjęć z lampą błyskową [Fill In] (str. 34)**

Obiekt fotografowany pod światło jest rozjaśniany.

- **Fotografowanie białej plaży lub sceny ze śniegiem**
Ustawienie trybu na [☞ Beach & Snow] (str. 29)

- **Wykonywanie zdjęć z wykorzystaniem kompensacji ekspozycji (str. 35)**

Dostosuj jasność, patrząc na obraz wyświetlony na monitorze. Zazwyczaj fotografowanie białych obiektów (na przykład śniegu) powoduje, że na zdjęciach są one ciemniejsze niż w rzeczywistości. Użyj kompensacji ekspozycji, aby ustawić dodatnią wartość (+) i uzyskać naturalną biel. Z drugiej strony, w przypadku fotografowania ciemnych obiektów należy ustawić wartość ujemną (-).

Odcień kolorów

WB

„Uzyskiwanie naturalnych odcieni kolorów podczas fotografowania”

- **Wykonywanie zdjęć po wybraniu balansu bieli (str. 36)**

Najlepsze rezultaty w większości scenerii uzyskuje się po wybraniu ustawienia [WB Auto], ale w niektórych przypadkach warto wypróbować inne ustawienia. (Szczególnie dotyczy to stosowania filtrów przeciwsłonecznych przy bezchmurnym niebie, scenerii oświetlonych światłem naturalnym i sztucznym itp.)

Jakość zdjęcia



„Wykonywanie ostrzejszych zdjęć”

- **Wykonywanie zdjęć z wykorzystaniem zoomu optycznego**

Unikaj korzystania z zoomu cyfrowego (str. 41) podczas robienia zdjęć.

- **Wykonywanie zdjęć przy ustawieniu niskiej wartości czułości ISO**

Fotografowanie przy wysokiej wartości czułości ISO może spowodować powstawanie szumów (małe kolorowe plamki i brak równowagi kolorów, które nie występowały w przypadku fotografowanego obiektu) i ziarnistości zdjęcia.

„Wybieranie czułości ISO” (str. 36)

Panorama



„Fotografowanie zdjęć z płynnie połączonymi kadrami”

- **Wskazówka na temat zdjęć panoramicznych**

Obracając aparat dookoła osi środkowej, można uniknąć przesunięcia obrazu podczas fotografowania. Podczas fotografowania bliższych obiektów najlepsze efekty daje obrót aparatu dookoła osi oznaczonej przez koniec obiektywu. [Panorama] (str. 30)

Baterie



„Zwiększanie czasu pracy przy zasilaniu z baterii”

- Unikaj poniższych czynności podczas niewykonywania zdjęć, ponieważ powoduje to wyczerpywanie baterii.
 - Naciskanie do połowy spustu migawki.
 - Wielokrotne korzystanie z funkcji zoom.
- Ustaw opcję [Power Save] (str. 52) na [On].

Wskazówki dotyczące odtwarzania/edycji

Odtwarzanie



„Odtwarzanie zdjęć z pamięci wewnętrznej i karty”

- Wymowowanie karty i wyświetlanie zdjęć z pamięci wewnętrznej
 - „Wkładanie baterii” (str. 13), „Wkładanie karty pamięci SD/SDHC/SDXC lub karty Eye-Fi (dostępna w sprzedaży)” (str. 18)

„Wyświetlanie zdjęć w wysokiej jakości na ekranie telewizora wysokiej rozdzielczości”

- Podłącz aparat do telewizora przy użyciu kabla HDMI (sprzedawany oddzielnie)
 - „Odtwarzanie zdjęć na ekranie telewizora” (str. 50)

Edytowanie



„Kasowanie dźwięku nagranych ze zdjęciem”

- Nagraj ciszę podczas odtwarzania zdjęcia.
„Dodawanie dźwięku do zdjęć [U]” (str. 44)

Konserwacja aparatu

Elementy zewnętrzne

- Przecierać delikatnie miękką ściereczką. Jeśli aparat jest bardzo zabrudzony, nasączyć szmatkę w słabym roztworze wody z mydłem i dobrze wycisnąć. Wytrzeć aparat wilgotną ściereczką i osuszyć go suchą ściereczką. Po użyciu aparatu na plaży przetrzeć go lekko zwilżoną w czystej wodzie i dobrze wyciśniętą szmatką.
- Jeżeli do aparatu po użytkowaniu przyklei się kurz, piasek lub inne substancje, należy oczyścić go przy użyciu metody opisanej na str. 69.

Monitor

- Przecierać delikatnie miękką ściereczką.

Obiektyw

- Przedmuchać obiektyw pędzelkiem do obiektywów z pompką i delikatnie wytrzeć bibułą do czyszczenia elementów optycznych.

⚠ Nie stosować silnych rozpuszczalników, takich jak benzen czy alkohol, ani materiałów nasączonych substancjami chemicznymi.

⚠ W przypadku pozostawiania zabrudzeń na obiektywie z czasem na jego powierzchni utworzy się pleśń.

Bateria/zasilacz sieciowy USB

- Przecierać delikatnie miękką i suchą ściereczką.

Przechowywanie aparatu

- Przechowując aparat przez dłuższy czas, należy z niego wyjąć baterię i kartę oraz odłączyć zasilacz sieciowy USB i trzymać go w suchym, chłodnym, dobrze wentylowanym miejscu.
- Co pewien czas należy umieścić w aparacie baterię i sprawdzić jego funkcjonowanie.
- ⚠ Nie należy zostawiać aparatu w miejscach, w których używane są produkty chemiczne, ponieważ może to prowadzić do korozji elementów aparatu.

Bateria i zasilacz sieciowy USB

- Aparat jest zasilany przez jedną baterie litowo-jonową firmy Olympus (LI-42B). Nie można używać innych baterii.

⚠ Uwaga:

Istnieje ryzyko wybuchu w przypadku włożenia baterii niewłaściwego typu.

Zużyte baterie należy utylizować zgodnie z instrukcjami (str. 72)

- Zużycie energii przez aparat jest zależne od używanych funkcji aparatu.
- W opisanych niżej warunkach energia zużywana jest przez cały czas, a bateria szybko się wyładowuje.
 - Ciągłe używanie zoomu.
 - Ciągłe naciskanie przycisku do połowy w trybie fotografowania, co uaktywnia funkcję automatycznego ustawiania ostrości (autofokus).
 - Długotrwałe wyświetlanie zdjęcia na monitorze.
 - Aparat jest podłączony do drukarki.
- Korzystanie z wyczerpanej baterii może spowodować, że aparat wyłączy się bez ostrzeżenia o niskim poziomie naładowania baterii.
- Bateria do wielokrotnego ładowania nie jest całkowicie naładowana w momencie zakupu. Przed rozpoczęciem korzystania z aparatu należy ją naładować, podłączając do komputera lub używając dostarczonego zasilacza sieciowego USB (F-2AC) albo ładowarki (LI-41C).
- Ładowanie przy użyciu dołączonego zasilacza sieciowego USB (F-2AC) trwa zazwyczaj około 3 godzin (w zależności od użycia).
- Dołączony zasilacz sieciowy USB (F-2AC) został zaprojektowany jedynie do ładowania. Podczas ładowania można odtwarzać zdjęcia w aparacie. W czasie, gdy zasilacz sieciowy USB jest podłączony do aparatu nie należy korzystać z funkcji fotografowania.
- Dołączony zasilacz sieciowy USB (F-2AC) został zaprojektowany jedynie do użycia z tym aparatem. Przy użyciu tego zasilacza sieciowego USB nie można ładować innych aparatów.
- Dołączony zasilacz sieciowy USB (F-2AC) został zaprojektowany jedynie do użycia z tym aparatem.

- Zasilacz sieciowy USB z wtyczką:
Dołączony zasilacz sieciowy USB (F-2AC) musi być ustawiony prawidłowo w pionie lub w poziomie.

Ladowanie baterii przez podłączenie aparatu do komputera

Baterię można naładować przez podłączenie aparatu do komputera.

Korzystanie ze sprzedawanego oddzielnie zasilacza sieciowego USB

Tego aparatu można używać ze sprzedawanym oddzielnie zasilaczem sieciowym USB (F-3AC). W przypadku korzystania z zasilacza sieciowego USB (F-3AC) należy podłączyć go przy użyciu kabla USB dostarczonego z aparatem. Nie należy używać żadnych innych zasilaczy sieciowych.

Kabel sieciowy dostarczony z zasilaczem sieciowym USB (F-3AC) jest przeznaczony do użytku wyłącznie z zasilaczem sieciowym USB (F-3AC). Nie należy używać tego kabla sieciowego z żadnym innym produktem.

Korzystanie z ładowarki sprzedawanej oddzielnie

Do naładowania baterii można użyć ładowarki (LI-41C/ sprzedawana oddzielnie). W tym celu należy wyjąć baterię z aparatu i włożyć ją do ładowarki.

Użycie ładowarki i zasilacza sieciowego-USB w innych krajach

- Z ładowarki i zasilacza sieciowego-USB można korzystać na całym świecie i podłączać ją do większości domowych źródeł napięcia przemiennego w zakresie 100 V do 240 V (50/60 Hz). Gniazdzka sieciowe w pewnych krajach mogą jednak mieć inny kształt, co spowoduje konieczność użycia odpowiedniej przejściówki do wtyczki ładowarki i zasilacza sieciowego-USB. Szczegółowe informacje na ten temat można uzyskać w miejscowym sklepie z artykułami elektrycznymi lub w biurze podróży.
- Nie należy używać podróży konwerterów napięcia, mogą one uszkodzić ładowarkę i zasilacz sieciowy-USB.

Karta Eye-Fi (dostępna w sprzedaży)

- Karta Eye-Fi może się nagrzać podczas używania.
- Podczas korzystania z karty Eye-Fi bateria może zostać szybciej rozładowana.
- Podczas korzystania z karty Eye-Fi aparat może działać wolniej.

Korzystanie z karty pamięci SD/SDHC/SDXC lub karty Eye-Fi (dostępna w sprzedaży)

Karta (i pamięć wewnętrzna) pełni podobną funkcję, jak film w aparatach rejestrujących zdjęcia na kliszy. Możliwe jest jednak skasowanie zarejestrowanych zdjęć (danych) oraz ich retusz za pomocą komputera. Karty można wyjmować z komputera i wymieniać, ale nie jest to możliwe w przypadku pamięci wewnętrznej. Użycie karty o większej pojemności umożliwi wykonanie większej liczby zdjęć.

Przełącznik zabezpieczenia karty pamięci SD/SDHC/SDXC przed zapisem

Obudowa karty pamięci SD/SDHC/SDXC zawiera przełącznik zabezpieczający przed zapisem. Po ustawieniu przełącznika w pozycji „LOCK” nie jest możliwy zapis, usunięcie danych lub sformatowanie karty. Przesław przełącznik, aby umożliwić zapis.



Karty obsługiwane przez ten aparat

Karty pamięci SD/SDHC/SDXC i karty Eye-Fi (informacje o zgodności kart można znaleźć w witrynie internetowej firmy Olympus.)



Używanie nowej karty

- Przed pierwszym użyciem lub po użyciu w innych aparatach lub komputerach karty muszą zostać sformatowane przy użyciu tego aparatu. [Memory Format]/[Format] (str. 47)
- Przed rozpoczęciem korzystania z karty Eye-Fi należy uważnie przeczytać jej instrukcję obsługi i przestrzegać zawartych w niej zaleceń.

Sprawdzanie lokalizacji zapisywania zdjęć

Wskaźnik pamięci sygnalizuje, czy podczas fotografowania bądź odtwarzania używana jest pamięć wewnętrzna czy karta.

Wskaźnik wykorzystywanej pamięć

: Używana jest pamięć wewnętrzna

: Używana jest karta



Proces odczytu/nagrywania na karcie

Podczas fotografowania wskaźnik wykorzystywanej pamięci świeci na czerwono, gdy aparat zapisuje dane. Nie wolno otwierać pokrywy komory baterii/karty/złącza ani odłączać kabla USB. Może to doprowadzić do uszkodzenia zdjęć, ale także spowodować, że korzystanie z pamięci wewnętrznej lub karty będzie niemożliwe.



- ! Nawet po użyciu funkcji [Memory Format]/[Format], [Erase], [Sel. Image] lub [All Erase] dane na karcie nie zostaną całkowicie skasowane. Przed wyrzuceniem karty należy ją uszkodzić, aby uniemożliwić ujawnienie zawartych na niej informacji.

Liczba zdjęć, które można zapisać (zdjęcia)/Łączny czas nagrywania (sekwencje wideo) w pamięci wewnętrznej i na kartach pamięci SD/SDHC/SDXC

- ! Liczby podane w poniższych tabelach należy traktować jako robocze przybliżenie. Rzeczywista liczba zdjęć, które można zapisać lub łączny czas nagrywania zależy od warunków fotografowania oraz użytej karty pamięci.
- ! Wartości w tabeli poniżej wskazują na liczbę zdjęć, które można zapisać przy użyciu sformatowanej pamięci wewnętrznej. [Memory Format]/[Format] (str. 47)

Zdjęcia

Image Size	Kompresja	Liczba zdjęć, które można zapisać	
		Pamięć wewnętrzna	Karta pamięci SD/SDHC/SDXC (4 GB)
14M 4288×3216	FINE	2	574
	NORM	5	1 134
8M 3264×2448	FINE	5	982
	NORM	9	1 921
5M 2560×1920	FINE	8	1 574
	NORM	16	3 225
3M 2048×1536	FINE	12	2 411
	NORM	25	5 002
2M 1600×1200	FINE	20	4 113
	NORM	41	8 085
1M 1280×960	FINE	32	6 366
	NORM	63	12 406
VGA 640×480	FINE	120	23 600
	NORM	219	42 999
16:9L 4288×2416	FINE	3	764
	NORM	7	1 507
16:9S 1920×1080	FINE	19	3 813
	NORM	38	7 505

Sekwencje wideo

Image Size	Image Quality	Łączny czas nagrywania			
		Pamięć wewnętrzna		Karta pamięci SD/SDHC/SDXC (4 GB)	
		Z dźwiękiem	Bez dźwięku	Z dźwiękiem	Bez dźwięku
1280×720	FINE	12 s	12 s	29 min 00 s	29 min 00 s
	NORM	18 s	18 s	29 min 00 s	29 min 00 s
640×480	FINE	18 s	18 s	87 min 42 s	88 min 46 s
	NORM	37 s	38 s	173 min 19 s	177 min 34 s
320×240	FINE	38 s	39 s	179 min 46 s	184 min 21 s

! Maksymalny rozmiar pliku pojedynczej sekwencji wideo wynosi 4 GB, bez względu na pojemność karty.

! Maksymalny czas nagrywania pojedynczej sekwencji wideo wynosi 29 minut przy ustawieniu [720].

Zwiększanie liczby zdjęć, które można wykonać

Skasuj niepotrzebne zdjęcia lub podłącz aparat do komputera, bądź innego urządzenia, aby zapisać zdjęcia, a następnie skasuj zdjęcia z pamięci wewnętrznej lub karty. [Erase] (str. 24, 45), [Sel. Image] (str. 46), [All Erase] (str. 46), [Memory Format]/[Format] (str. 47)

Ważne informacje na temat wodoodporności i wstrząsoodporności aparatu

Odporność na działanie wody: Wodoodporność jest gwarantowana¹ na głębokości do 3 m przez jedną godzinę. Wodoodporność może zostać zmniejszona, jeżeli aparat zostanie silnie uderzony.

Wstrząsoodporność: Wstrząsoodporność gwarantuje² działanie aparatu pomimo przypadkowych uderzeń wynikłych z codziennego użytkowania. Wstrząsoodporność nie gwarantuje bezwarunkowej odporności na uszkodzenia kosmetyczne ani pracy w każdych warunkach. Uszkodzenia kosmetyczne, takie jak zadrapania i wyszczerbienia nie są objęte gwarancją. Tak jak w przypadku innych urządzeń elektronicznych do zapewnienia integralności i działania aparatu wymagana jest właściwa obsługa i konserwacja. Aby zachować funkcjonalność aparatu, po każdym znaczącym uderzeniu należy zanieść go do najbliższego autoryzowanego punktu serwisowego firmy Olympus. W przypadku uszkodzenia aparatu w wyniku zaniedbania lub nieprawidłowego użytkowania gwarancja nie pokrywa kosztów związanych z naprawą aparatu. Dodatkowe informacje na temat gwarancji można uzyskać w lokalnej witrynie firmy Olympus dla danego obszaru. Należy przestrzegać następujących zasad obchodzenia się z aparatem.

- *1 Badania przeprowadzone zgodnie ze standardem IEC 529 IPX8 na sprężenie do testów ciśnieniowych firmy Olympus wykazały, że aparat może być używany normalnie pod wodą przy podanym ciśnieniu.
- *2 Wstrząsoodporność została potwierdzona przez firmę Olympus w warunkach testowych zgodnie ze standardem MIL-STD-810F, Method 516.5, Procedure IV (Transit Drop Test). Dodatkowe informacje na temat warunków, w których przeprowadzono testy można uzyskać w lokalnej witrynie firmy Olympus dla danego obszaru.

Przed użyciem:

- Sprawdź, czy w aparacie nie ma substancji obcych, w tym błota, kurzu lub piasku.
- Zamknij szczerbinę pokrywy baterii/karty/złącza, tak aby przy zamknięciu kliknęła blokada pokrywy.
- Nie otwieraj pokrywy baterii/karty/złącza mokrymi rękoma, pod wodą lub w miejscu o wysokiej wilgotności lub zapyleniu (np. na plaży).

Po użyciu:

- Usuń z aparatu nadmiar wody lub zanieczyszczeń po użytkowaniu pod wodą.
- Po korzystaniu z aparatu w wodzie morskiej zanurz go w wiadrze ze świeżą wodą na około 10 minut (ze szczelnie zamkniętą pokrywą baterii/karty/złącza). Następnie wysusz aparat w zacienionym miejscu z dobrą wentylacją.
- Po otwarciu pokrywy na wewnętrznej powierzchni pokrywy baterii/karty/złącza można zauważyć krople wody. Jeżeli krople wody są widoczne, zetrzyj je przed użyciem aparatu.

Uwagi po użyciu aparatu

• Jeżeli aparat jest użytkowany w obecności substancji takich jak kurz, pył czy piasek, mogą przykleić się do niego. Dalsze użytkowanie aparatu w takich warunkach może spowodować jego uszkodzenie. Aby uniknąć uszkodzeń tego rodzaju, oczyść aparat opisaną poniżej metodą.

- 1 Włóż baterię i zamknij szczelnie pokrywą baterii/karty/złącza, tak aby przy zamykaniu kliknęła blokada.
- 2 Napełnij wiadro lub inny pojemnik słodką wodą, zanurz aparat w wodzie, powierzchnią obiektywu skierowaną w dół i potrząśnij mocno aparatem. Możesz też przemyć aparat, umieszczając go bezpośrednio pod silnym strumieniem wody.

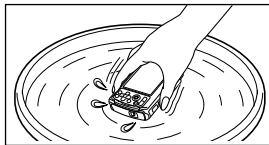

Przechowywanie i konserwacja

- Aparatu nie należy pozostawiać w warunkach wysokiej (40°C lub więcej) lub niskiej (-10°C lub mniej) temperatury. Mogłoby to spowodować obniżenie wodoodporności.
- Nie należy stosować środków chemicznych do czyszczenia, zapobiegania rdzy, zamgleniu czy naprawy aparatu. Mogą one spowodować obniżenie wodoodporności.

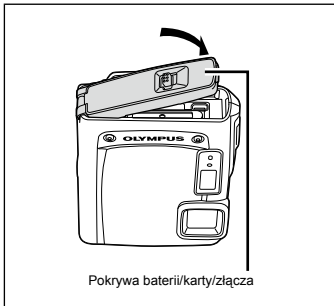

- Nie należy zostawiać aparatu w wodzie przez dłuższy czas. Zbyt długie przebywanie w wodzie pogorszy wygląd aparatu oraz/lub obniży jego wodoodporność.
- Aby zachować wodoodporne właściwości aparatu, podobnie jak w przypadku innych obudów podwodnych, zaleca się coroczną wymianę wodoodpornego szczeliwa (i uszczelkę). Listę przedstawicieli lub punktów serwisowych firmy Olympus, w których można przeprowadzić wymianę wodoodpornego szczeliwa można znaleźć w lokalnej witrynie firmy Olympus.

Zamykanie pokrywy baterii/karty/złącza



- ! Dołączone akcesoria (np. zasilacz sieciowy USB) nie są wodo- ani wstrząsoodporne.

ZASADY BEZPIECZEŃSTWA

	UWAGA RYZYKO PORAŻENIA PRĄDEM ELEKTRYCZNYM NIE OTWIERAĆ	
<p>UWAGA: ABY OGRANICZYĆ RYZYKO PORAŻENIA PRĄDEM ELEKTRYCZNYM, NIE ZDEJMIJUJ POKRYWY (ROWNIEŻ TYLNEJ), WEWNĄTRZ APARATU NIE MA ŻADNYCH ELEMENTÓW PRZEZNACZONYCH DO OBSŁUGI LUB NAPRAWY PRZEZ UŻYTKOWNIKA. WSZELKIE CZYNNOŚCI SERWISOWE POWINNY BYĆ ZLECANE DO WYKONANIA ODPOWIEDNIO WYKALIFIKOWANEMU PERSONELOWI SERWISU OLYMPUS.</p>		



Wykryznik umieszczony w trójkącie informuje o ważnych instrukcjach dotyczących działania i pielęgnacji, zawartych w załączonej do aparatu dokumentacji.



NIEBEZPIECZEŃSTWO

Jeśli podczas użytkowania produktu nie będą przestrzegane wskazówki podane pod tym symbolem, może to spowodować poważne obrażenia ciała lub śmierć.



OSTRZEŻENIE

Jeśli podczas użytkowania produktu nie będą przestrzegane wskazówki podane pod tym symbolem, może to spowodować obrażenia ciała lub śmierć.



UWAGA

Jeśli podczas użytkowania produktu nie będą przestrzegane wskazówki podane pod tym symbolem, może to spowodować lekkie obrażenia ciała, uszkodzenie sprzętu lub utratę ważnych danych.

OSTRZEŻENIE!

ABY UNIKAĆ NIEBEZPIECZEŃSTWA POŻARU I PORAŻENIA PRĄDEM, NIGDY NIE NALEŻY WYSTAWIĆ PRODUKTU NA DZIAŁANIE WODY ANI UŻYWAĆ GO PRZY DUŻEJ WILGOTNOŚCI POWIETRZA.

Ostrzeżenia ogólne

Przeczytaj wszystkie wskazówki — Przed rozpoczęciem korzystania z urządzenia przeczytaj całą instrukcję obsługi. Zachowaj wszystkie instrukcje i dokumentację na przyszłość.

Czyszczenie — Przed czyszczeniem zawsze odłącz urządzenie od ściennego gniazda zasilania. Do czyszczenia używaj tylko lekko wilgotnej szmatki. Do czyszczenia urządzenia nigdy nie używaj środków czyszczących w płynie lub aerozolu ani żadnych rozpuszczalników organicznych.

Wyposażenie dodatkowe — Dla bezpieczeństwa w celu uniknięcia uszkodzenia aparatu korzystaj wyłącznie z akcesoriów zalecanych przez firmę Olympus.

Woda i wilgoć — Zasady bezpieczeństwa dotyczące produktów o wodoodpornej konstrukcji zamieszczono w rozdziałach dotyczących odporności na wodę.

Ustawianie aparatu — Aby uniknąć uszkodzenia aparatu i zapobiec ewentualnemu wypadkowi, nigdy nie stawiaj aparatu na niestabilnej podstawie, statywie czy w niepewnym uchwycie.

Źródło zasilania — Urządzenie można podłączać tylko do źródła zasilania opisanego na etykiecie produktu.

Burza — Jeżeli podczas burzy z piorunami jest używany zasilacz sieciowy USB, należy natychmiast odłączyć go od gniazda.

Obce przedmioty — Aby uniknąć obrażeń ciała, nigdy nie wkładaj metalowych przedmiotów do środka urządzenia.

Ciepło — Nigdy nie należy używać ani przechowywać urządzenia w pobliżu źródeł ciepła takich jak grzejniki, piecyki i inne urządzenia grzewcze, a także w pobliżu wzmacniaczy stereo wydzielających duże ilości ciepła.

Obsługa aparatu



OSTRZEŻENIE

- Nie należy korzystać z aparatu w pobliżu łatwopalnych lub wybuchowych gazów.
 - Nie używaj lampy błyskowej i diody LED (w tym wspomaganie AF) w niedalekiej odległości od osób (niemowlęta, małe dzieci itp.).
 - Zdjęcia należy robić w odległości przynajmniej 1 metra od twarzy fotografowanych osób. Zadziałanie lampy błyskowej za blisko oczu fotografowanej osoby może spowodować chwilową utratę wzroku.
 - Aparat należy trzymać z daleka od małych dzieci i niemowląt.
 - Aparat należy zawsze używać i przechowywać w miejscach niedostępnych dla małych dzieci i niemowląt, aby uchronić je przed poniszczymi niebezpiecznymi sytuacjami, które mogą stać się przyczyną poważnych obrażeń ciała:
 - Zaplątanie się w pasek aparatu, co może prowadzić do uduszenia.
 - Przypadkowe polknięcie baterii, kart lub innych małych elementów.
 - Przypadkowe błyśnięcie lampą we własne oczy lub w oczy dziecka.
 - Przypadkowe zranienie ruchomymi częściami aparatu.
 - Nie patrz przez aparat na słońce lub inne silne źródło światła.
 - Nie używaj ani nie przechowuj aparatu w zakurzonych lub wilgotnych miejscach.
 - Nie zasłaniaj ręką lampy przy błysku.
 - Używaj wyłącznie kart pamięci SD/SDHC/SDXC lub kart Eye-Fi. Nigdy nie używaj kart innego typu.
- W przypadku przypadkowego włożenia karty innego typu do aparatu skontaktuj się z autoryzowanym dystrybutorem lub serwisem. Nie próbuj wyjmować karty na siłę.



UWAGA

- Jeśli aparat wydziela dziwny zapach, odgłosy lub dym, natychmiast go wyłącz.
- Nigdy nie wyjmuj wtydy baterii gołymi rękami; grozi to pożarem lub porażeniem dłoni.

• Nie pozostawiaj aparatu w miejscach, w których może być on narażony na działanie wysokich temperatur.

• Wysokie temperatury mogą powodować uszkodzenie części aparatu, a w niektórych przypadkach nawet jego zapalenie. Nie używaj ładowarki ani zasilacza sieciowego USB, gdy jest on czymś przykryty (np. kocem). Może to powodować przegrzanie i w efekcie wywołać pożar.

• Zachowaj ostrożność przy obsłudze aparatu, aby nie doznać lekkiego porażenia.

• Jeśli aparat zawiera metalowe części, ich nagrzanie może spowodować porażenie. Zwróć uwagę na następujące kwestie:

- Aparat rozgrzewa się wskutek dłuższego używania. Trzymamy w ręku gorący aparat może spowodować lekkie oparzenie.
- W miejscach o ekstremalnie niskich temperaturach temperatura korpusu aparatu może być niższa od temperatury otoczenia. Jeśli to możliwe, w niskich temperaturach aparat należy obsługiwać w rękawiczkach.

• Z paskiem do noszenia aparatu należy się obchodzić ostrożnie.

• Podczas noszenia aparatu należy się ostrożnie obchodzić z paskiem. Może on łatwo zaczepić się o wystający przedmiot i spowodować poważne uszkodzenie.

• Podczas niskich temperatur nie należy dotykać przez dłuższy czas metalowych części aparatu.

• Może to doprowadzić do obrażeń skóry. Przy niskich temperaturach należy trzymać aparat w rękawiczkach.

Środki ostrożności dotyczące korzystania z baterii

Należy postępować zgodnie z przedstawionymi poniżej wskazówkami, aby zapobiec wyciekowi elektrolitu, przegrzaniu i zaplonowi baterii, wybuchowi, porażeniu prądem i poparzeniom.

⚠ NIEBEZPIECZEŃSTWO

- Aparat pracuje na baterii litowo-jonowej zgodnej z wymogami firmy Olympus. Baterię tę należy ładować za pomocą wskazanej przez producenta ładowarki lub zasilacza sieciowego USB. Nie należy używać innych zasilaczy sieciowych USB ani ładowarek.
- Nigdy nie podgrzewaj baterii ani nie wrzucaj ich do ognia.
- Przenosząc lub przechowując baterie, należy uważać, by nie stykały się one z żadnymi metalowymi przedmiotami, takimi jak biżuteria, spinki, zszywacze itp.
- Nigdy nie należy przechowywać baterii w miejscach narażonych na bezpośrednio światło słoneczne lub wysokie temperatury, np. w rozgrzanym samochodzie, w pobliżu źródeł ciepła itp.
- Aby zapobiec wyciekaniu elektrolitu z baterii lub uszkodzeniu ich styków, należy postępować ściśle według instrukcji użytkowania baterii. W żadnym wypadku nie należy demontować baterii ani ich modyfikować, np. przez lutowanie itp.

- Jeśli elektrolit z baterii dostanie się do oczu, należy natychmiast przemyć oczy czystą, chłodną, bieżącą wodą, a następnie jak najszybciej skontaktować z pomocą lekarskiej.
- Baterie należy zawsze przechowywać w miejscach niedostępnych dla małych dzieci. Jeśli dziecko połknie baterię, należy natychmiast skontaktować z pomocą lekarskiej.

⚠ OSTRZEŻENIE

- Baterie powinny być zawsze suche.
- Aby zapobiec wyciekaniu elektrolitu z baterii, przegrzaniu lub wybuchowi baterii, należy używać wyłącznie baterii zalecanych dla tego produktu.
- Baterie należy zainstalować w aparacie w sposób opisany w instrukcji obsługi.
- Jeśli baterie przeznaczone do wielokrotnego ładowania (akumulatorki) nie naładują się w określonym przez producenta czasie, należy przerwać ładowanie i nie używać takich baterii.
- Nie należy korzystać z baterii pękniętych lub wykazujących inne uszkodzenia.
- Jeśli z baterii wycieknie elektrolit, zmieni on kolor lub kształt albo wykaże inne nietypowe oznaki podczas pracy, należy natychmiast przerwać używanie aparatu.
- Jeśli elektrolit z baterii dostanie się na ubranie lub skórę, należy natychmiast zdjąć ubranie i przemyć skażone miejsca czystą, zimną, bieżącą wodą. Jeśli elektrolit spowoduje poparzenie skóry, należy natychmiast skontaktować z pomocą lekarskiej.
- Nie należy narażać baterii na silne wstrząsy i ciagle drgania.

⚠ UWAGA

- Przed włożeniem baterii do aparatu należy zawsze sprawdzić, czy nie wykazuje ona wycieków, odbarwień, odkształceń czy innych nietypowych oznak.
- Bateria może się nagrzać wskutek długiego używania. Aby uniknąć lekkich poparzeń, nie należy wyjmować baterii od razu po zakończeniu używania aparatu.
- Jeżeli aparat ma być przechowywany przez dłuższy czas, należy z niego wyjąć baterię.

Warunki użytkowania aparatu

- Aby chronić precyzyjne elementy niniejszego produktu, nigdy podczas używania lub przechowywania nie należy pozostawiać aparatu w następujących miejscach:
 - W miejscach o wysokiej, ekstremalnie wysokiej lub ekstremalnie zmiennej temperaturze i/lub wilgotności. Bezpóśrednio na świetle słonecznym, na plaży, w zamkniętym samochodzie, w pobliżu źródeł ciepła (kuchenka, kaloryfer itp.) lub nawilżaczy powietrza.
 - W miejscach zapiaśnionych lub zakurzonych i zapylnych, a w pobliżu materiałów łatwopalnych i wybuchowych,
 - w miejscach wilgotnych, np. w łazience lub na deszczu. Przy używaniu produktu z obudowami zabezpieczającymi przez czynnikami pogodowymi należy się zapoznać z instrukcjami obsługi tych obudów,
 - w miejscach narażonych na silne wibracje.

- Nie należy nigdy upuszczać aparatu i narażać go na silne wstrząsy lub drgania.
- Kiedy aparat jest umieszczany lub zdejmowany ze statywu, do regulacji jego położenia należy używać głowicy statywu. Nie zginać aparatu.
- Przed przeniesieniem aparatu należy zdemontować wszystkie akcesoria inne niż oryginalne akcesoria firmy Olympus, na przykład statyw (sprzedawany oddzielnie).
- Nie dotykać elektrycznych styków aparatu.
- Nie zostawiać aparatu z obiektywem skierowanym bezpośrednio na słońce. Może to spowodować uszkodzenie obiektywu lub kurtny migawki, nieprawidłowe kolory, efekty tzw. „zjawy” na zdjęciach lub nawet zapalenie się aparatu.
- Nie naciskać obiektywu ani nie pociągać zbyt mocno za obiektyw.
- Jeśli aparat ma być przechowywany przez dłuższy czas, wyjąć z niego baterie. Przechowywać aparat w chłodnym, suchym miejscu, aby zapobiec skraplaniu pary wodnej lub powstawaniu pleśni w jego wnętrzu. Po dłuższym okresie przechowywania sprawdzić, czy aparat nadal funkcjonuje prawidłowo, np. włączając go i naciskając spust migawki.
- Aparat może nie działać prawidłowo, jeżeli jest używany w miejscu, w którym podlega działaniu pola magnetycznego/elektromagnetycznego, fal radiowych lub wysokiego napięcia, na przykład w pobliżu telewizora, kuchenki mikrofalowej, konsoli do gier, głośników, dużego monitora, wieży radiowej/telewizyjnej lub wież przekaźników. W takim przypadku przed dalszym korzystaniem z aparatu należy go wyłączyć i włączyć ponownie.
- Zawsze przestrzegać opisanych w instrukcji obsługi aparatu ograniczeń dotyczących do wymagań systemowych.

Środki ostrożności dotyczące korzystania z baterii

- Ten aparat pracuje na baterii litowo-jonowej zgodnej z wymogami firmy Olympus. Nie należy używać innych typów baterii.
- Jeżeli zaciski baterii są wilgotne lub zafosforyzowane, może to spowodować brak styku z aparatem. Przed użyciem baterię należy dokładnie wytrzeć suchą szmatką.
- Przed pierwszym użyciem lub po dłuższym okresie nieuzywania należy zawsze naładować baterię.
- Używając w niskich temperaturach aparatu zasilanego baterią, należy, o ile jest to możliwe, trzymać aparat wraz z zapasowymi bateriami w jak najcieplejszym miejscu. Bateria, która w niskich temperaturach może się wydawać wyczerpana, może odzyskać normalną moc po ogrzaniu do temperatury pokojowej.
- Liczba zdjęć, jaką można wykonać, zależy od warunków fotografowania oraz baterii.
- Przed dłuższą podróżą, w szczególności za granicę, należy się zaopatrzyć w dodatkowe baterie. Zalecany typ baterii może być trudno dostępny podczas podróży.
- W przypadku przechowywania baterii przez dłuższy czas należy umieścić ją w chłodnym miejscu.
- Oddawaj baterie do punktów recyklingu — pomóż chronić naturalne zasoby naszej planety. Wyrucając zużyte baterie należy się upewnić, czy ich końcówki są osłonięte, i zawsze przestrzegać lokalnych przepisów prawa oraz innych regulacji.

Monitor LCD

- Nie należy naciskać zbyt mocno na monitor; w przeciwnym przypadku obraz może stać się niewyraźny, powodując wadliwe działanie trybu odtwarzania lub uszkodzenie monitora.
- W górnej/dolnej części monitora może pojawiać się jasny pasek, lecz nie świadczy to o jego nieprawidłowym działaniu.
- Jeśli obiekt oglądany jest przez aparat pod kątem, jego krawędzie na monitorze mogą wydawać się postrzępione. Nie świadczy to o nieprawidłowym działaniu monitora i będzie mniej widoczne w trybie odtwarzania zdjęć.
- W miejscach o niskiej temperaturze włączanie monitora może długo trwać, bądź jego kolor może się czasowo zmienić. Przy używaniu aparatu w ekstremalnie zimnych miejscach korzystnie jest umieszczenie go od czasu do czasu w cieplejszym miejscu. Monitor gorzej działający w niskich temperaturach powróci do normalnego stanu w normalnej temperaturze.
- Monitor LCD wykonany jest z zastosowaniem precyzyjnej technologii. Na wyświetlaczu mogą się jednak stać pojawiać się ciemne lub jasne punkty. W zależności od charakterystyki lub kąta, pod jakim użytkownik patrzy na monitor, punkty te mogą nie mieć jednolitego koloru i jasności. Nie jest to usterka.

Zastrzeżenia prawne

- Firma Olympus nie ponosi odpowiedzialności ani nie udziela gwarancji w związku z uszkodzeniami, utratą spodziewanych zysków (przy zgodnym z prawem korzystaniu z aparatu) ani roszczeniami osób trzecich występującymi wskutek nieprawidłowego użytkowania produktu.
- Olympus nie ponosi odpowiedzialności ani nie udziela gwarancji w związku z uszkodzeniami lub utratą spodziewanych zysków (przy zgodnym z prawem korzystaniu z aparatu), występującymi wskutek skasowania danych dotyczących zdjęć.

Wykluczenie odpowiedzialności

- Firma Olympus nie ponosi odpowiedzialności ani nie udziela żadnych gwarancji, bezpośrednich ani pośrednich, w związku z treścią niniejszej instrukcji oraz oprogramowania, i nie będzie ponosić odpowiedzialności prawnej za żadną domyślną gwarancję ani za przydatność produktu do obrotu handlowego bądź jego przydatność do określonego celu oraz za żadne szkody następcze, losowe lub pośrednie (w tym także, ale nie tylko, utratę zysków, przerwy w prowadzeniu działalności gospodarczej lub utratę danych związanych z działalnością gospodarczą), powstałe w wyniku korzystania lub niemożności skorzystania z tych materiałów pisemnych, oprogramowania lub sprzętu. Systemy prawne niektórych krajów nie dopuszczają ograniczenia lub wykluczenia odpowiedzialności za szkody następcze lub losowe bądź gwarancji domniemanej, w związku z czym może się ono nie stosować do niektórych klientów.
- Firma Olympus zastrzega sobie wszelkie prawa do niniejszej instrukcji.

Ostrzeżenie

Nieautoryzowane fotografowanie bądź korzystanie z materiałów chronionych prawem autorskim może stanowić naruszenie obowiązujących praw autorskich. Firma Olympus nie ponosi odpowiedzialności za nieautoryzowane fotografowanie oraz inne działania naruszające prawa autorskie.

Informacja o prawach autorskich

Wszelkie prawa zastrzeżone. Żadna część tych materiałów pisemnych ani oprogramowania nie może być powielana bądź wykorzystywana w żadnej formie, elektronicznej ani mechanicznej (włącznie z kserowaniem i nagrywaniami), ani też przy użyciu żadnych innych nośników i baz danych, bez uprzedniej pisemnej zgody firmy Olympus. Firma Olympus nie ponosi odpowiedzialności w związku z korzystaniem z informacji zawartych w tej instrukcji obsługi lub w oprogramowaniu ani za powstałe na skutek korzystania z tych informacji szkody. Firma Olympus zastrzega sobie prawo do zmian funkcji i treści tej publikacji lub oprogramowania bez uprzedzenia.

Oświadczenie o zgodności z przepisami FCC

- Zakłócenia radiowe i telewizyjne
- Zmiany i modyfikacje tego produktu, które nie są autoryzowane przez jego producenta, mogą anulować prawo do używania produktu. To urządzenie zostało przetestowane i spełnia wymagania stawiane urządzeniem cyfrowym klasy B zgodnie z częścią 15 przepisów FCC. Te ograniczenia opracowano w celu zapewnienia rozsądnej ochrony instalacji domowej przed szkodliwymi zakłóceniami.
- To urządzenie generuje, wykorzystuje i może emitować energię o częstotliwości radiowej, a jeśli nie zostanie zainstalowane i używane zgodnie z instrukcjami, może powodować szkodliwe zakłócenia komunikacji radiowej.
- Nie można jednak zagwarantować, że w niektórych instalacjach takie zakłócenia nie wystąpią. Jeśli urządzenie wywołuje zakłócenia w odbiorze sygnału radiowego lub telewizyjnego, które mogą zostać określone poprzez włączenie i wyłączenie urządzenia, użytkownik może podjąć próbę wyeliminowania zakłóceń poprzez wykonanie następujących czynności:
 - Dokonanie zmiany orientacji lub położenia anteny odbiorczej.
 - Zwiększenie odległości pomiędzy urządzeniem i odbiornikiem.
 - Podłączenie urządzenia do obwodu innego niż ten, do którego podłączony jest odbiornik.

- Skonsultowanie się ze sprzedawcą lub doświadczonym technikiem radiowo-telewizyjnym w celu uzyskania pomocy. Do połączenia aparatu z komputerami osobistymi z obsługą portu USB należy używać tylko kabla USB dostarczonego przez firmę OLYMPUS.

Wszelkie nieautoryzowane zmiany lub modyfikacje tego urządzenia mogą anulować prawo do używania produktu.

Używać wyłącznie przystosowanych do produktu baterii do wielokrotnego ładowania, ładowarek i zasilaczy sieciowych USB

Stanowczo zalecamy używanie wyłącznie oryginalnych, przystosowanych do produktów firmy Olympus baterii do wielokrotnego ładowania, ładowarek i zasilaczy sieciowych USB. Używanie innej baterii przeznaczonej do wielokrotnego ładowania, innej ładowarki i/lub innego zasilacza sieciowego USB może spowodować pożar lub zranienia spowodowane wyciekami elektrolitu, nagrzaniem i zapłonem albo uszkodzeniem baterii. Firma Olympus nie odpowiada za wypadki i szkody, które mogą być spowodowane przez używanie baterii, ładowarek i/lub zasilaczy sieciowych USB nie będących oryginalnymi akcesoriami firmy Olympus.

Dla klientów w Ameryce Południowej i Środkowej

Dla klientów w Stanach Zjednoczonych

Deklaracja zgodności

Numer modelu: TG-310

Nazwa handlowa: OLYMPUS

Strona odpowiedzialna:

OLYMPUS IMAGING AMERICA INC.

Adres: 3500 Corporate Parkway, P.O. Box 610,
Center Valley, PA 18034-0610, U.S.A.

Numer telefonu: 484-896-5000

Na podstawie przeprowadzonych badań urządzenie spełnia normy FCC

DO UŻYTKU DOMOWEGO LUB BIUROWEGO

To urządzenie spełnia normy FCC, część 15. Użytkowanie urządzenia podlega dwóm następującym warunkom:

- (1) Urządzenie nie może powodować szkodliwych zakłóceń.
- (2) Urządzenie musi przyjmować wszelkie odbierane zakłócenia, włącznie z zakłóceniami mogącymi powodować niepożądane działanie.

Dla klientów w KANADZIE

To urządzenie cyfrowe klasy B jest zgodne z kanadyjską normą ICES-003.

OGÓLNOŚWIATOWA OGRANICZONA GWARANCJA FIRMY OLYMPUS — PRODUKTY DO OBRAZOWANIA

Firma Olympus gwarantuje, że załączone produkty do obrazowania i powiązane akcesoria firmy Olympus® (nazywane pojedynczo „produktem” i wspólnie „produktami”) będą wolne od wad materiałowych i produkcyjnych w normalnych warunkach użytkowania i obsługi przez okres jednego (1) roku od daty zakupu. Jeśli jakikolwiek Produkt ulegnie uszkodzeniu w okresie jednorocznej gwarancji, klient musi zwrócić uszkodzony Produkt do dowolnego centrum serwisowego firmy Olympus zgodnie z przedstawioną poniżej procedurą (patrz sekcja „CZYNNOŚCI DO WYKONANIA, KIEDY WYMAGANA JEST NAPRAWA”).

Firma Olympus, zgodnie z własnym uznaniem, naprawi, wymieni lub wyreguluje uszkodzony Produkt, pod warunkiem, że badanie firmy Olympus i kontrola fabryczna potwierdzą, iż (a) taka usterka powstała podczas normalnego i prawidłowego użytkowania, oraz (b) Produkt jest objęty tą ograniczoną gwarancją. Naprawa, wymiana lub regulacja uszkodzonych Produktów stanowi jedynę zobowiązanie firmy Olympus oraz jedyny środek naprawy dla klienta w ramach niniejszej gwarancji. Klient jest odpowiedzialny za opłacenie wysyłki Produktów do centrum serwisowego firmy Olympus.

Firma Olympus nie jest zobowiązana do wykonania konserwacji prewencyjnej, instalacji, deinstalacji lub konserwacji. Firma Olympus zastrzega sobie prawo (i) do użycia odnowionych, naprawionych i/lub naprawialnych części używanych

(spełniających standardy zapewniania jakości firmy Olympus) dla napraw gwarancyjnych lub dowolnych innych napraw, oraz (ii) do wprowadzania dowolnych zmian wewnętrznej lub zewnętrznej konstrukcji i/lub funkcji w swoich produktach bez żadnej powinności w zakresie wprowadzenia takich zmian do Produktów.

ELEMENTY NIEOBJĘTE TĄ OGRANICZONĄ GWARANCJĄ

Poniżej przedstawiono elementy wykluczone z tej ograniczonej gwarancji, które nie podlegają żadnej gwarancji firmy Olympus, zarówno wyrażonej, wynikowej, jak i prawnej:

- (a) produkty i akcesoria, które nie zostały wyprodukowane przez firmę Olympus i/lub nie mają oznaczenia marki „OLYMPUS” (gwarancje na produkty i akcesoria innych producentów, które mogą być dystrybuowane przez firmę Olympus, stanowią odpowiedzialność producentów takich produktów i akcesoriów zgodnie z warunkami i okresem obowiązywania gwarancji tych producentów);
- (b) dowolne produkty, które były demontowane, naprawiane, manipulowane, zmieniane lub modyfikowane przez inne osoby niż personel autoryzowanego serwisu firmy Olympus, chyba że naprawy dokonane przez inne osoby zostały dokonane za pisemną zgodą firmy Olympus;
- (c) usterki lub uszkodzenia Produktów wynikające z zużycia, niewłaściwego użycia, nadużycia, zaniedbania, piasku, cieczy, uderzenia, nieprawidłowego przechowywania, nieprzestrzegania zaplanowanych czynności operatora lub

konserwacji, wycieku baterii, użycia akcesoriów, materiałów eksploatacyjnych lub innych materiałów pod marką inną niż „OLYMPUS”, bądź z użycia Produktów z niekompatybilnymi urządzeniami;

- (d) oprogramowanie;
- (e) materiały i materiały eksploatacyjne (między innymi lampy, tusz, papier, film, odbitki, negatywy, kable i baterie); i/lub
- (f) Produkty niezawierające poprawnie umieszczonego i zarejestrowanego numeru seryjnego firmy Olympus, chyba że stanowią one model, w przypadku którego firma Olympus nie umieszcza i nie rejestruje numerów seryjnych.

Z WYJĄTKIEM PRZEDSTAWIONEJ POWYŻEJ GWARANCJI FIRMA OLYMPUS NIE OKREŚLA ANI NIE ODRZUCA ŻADNYCH INNYCH OŚWIADCZEŃ, GWARANCJI I WARUNKÓW DOTYCZĄCYCH PRODUKTÓW, ZARÓWNO POŚREDNICH, JAK I BEZPOŚREDNICH, WYRAŻONYCH LUB WYNIKOWYCH BĄDŹ WYNIKAJĄCYCH Z PRZEPISÓW PRAWNYCH I PORZĄDKOWYCH, WYKORZYSTANIA KOMERCYJNEGO I INNYCH, W TYM MIĘDZY INNYMI Z GWARANCJAMI LUB OŚWIADCZENIAMI W ZAKRESIE PRZYDATNOŚCI, NIEZAWODNOŚCI, PROJEKTU, DZIAŁANIA LUB STANU PRODUKTÓW (LUB JAKIEJKOLWIEK ICH CZĘŚCI) BĄDŹ PRZYDATNOŚCI HANDLOWEJ PRODUKTÓW LUB ICH PRZYDATNOŚCI DO OKREŚLONEGO CELU, ALBO ZWIĄZANYCH Z NARUSZENIEM JAKIEGOKOLWIEK PATENTU, PRAW AUTORSKICH LUB INNYCH PRAW WŁASNOŚCIOWYCH WYKORZYSTANYCH LUB WŁĄCZONYCH DO TYCH PRODUKTÓW.

JEŚLI MAJĄ ZASTOSOWANIE JAKIEJKOLWIEK GWARANCJE WYNIKAJĄCE Z OBOWIĄZUJĄCYCH PRZEPISÓW, ICH CZAS OBOWIĄZYWANIA JEST OGRANICZONY ZGODNIE Z DŁUGOŚCIĄ TEJ OGRANICZONEJ GWARANCJI. NIEKTÓRE KRAJE MOGĄ NIE UZNAWAĆ ZASTRZEŻENIA LUB OGRANICZENIA GWARANCJI I/LUB OGRANICZENIA ODPOWIEDZIALNOŚCI, PRZEZ CO POWYŻSZE ZASTRZEŻENIA I WYJĄTKI MOGĄ NIE MIEĆ ZASTOSOWANIA. KLIENT MOŻE MIEĆ TAKŻE INNE I/LUB DODATKOWE PRAWA I ŚRODKI ZAPOBIEGAWCZE, KTÓRE RÓŻNIĄ SIĘ W ZALEŻNOŚCI OD KRAJU. KLIENT POTWIERDZA I ZGADZA SIĘ, ŻE FIRMA OLYMPUS NIE BĘDIE ODPOWIEDZIALNA ZA JAKIEJKOLWIEK STRATY KLIENTA WYNIKAJĄCE Z OPÓŹNIONEJ PRZESYŁKI, AWARII PRODUKTU, PROJEKTU PRODUKTU, WYBORU LUB PRODUKCJI, UTRATY ZDJEĆ LUB DANYCH BĄDŹ Z JAKIEJKOLWIEK INNEJ PRZYCZYNNY, NIEZALEŻNIE OD TEGO, CZY TA ODPOWIEDZIALNOŚĆ ZOSTAŁA WYRAŻONA W UMOWIE, JEST DELIKTOWA (WŁĄCZNIE Z ZANIEDBANIA I ŚCISŁA ODPOWIEDZIALNOŚCIĄ ZA PRODUKT) LUB W INNY SPOŚÓB. W ŻADNYM PRZYPADKU FIRMA OLYMPUS NIE BĘDIE ODPOWIEDZIALNA ZA JAKIEJKOLWIEK STRATY POŚREDNIE, PRZYPADKOWE, WYNIKOWE LUB SPECJALNE JAKIEGOKOLWIEK RODZAJU (W TYM BEZ ŻADNYCH

OGRANICZEŃ ZA UTRATĘ ZYSKÓW LUB MOŻLIWOŚCI UŻYCIA), NIEZALEŻNIE OD TEGO, CZY FIRMA OLYMPUS ZOSTAŁA LUB POWINNA ZOSTAĆ POINFORMOWANA O MOŻLIWOŚCI WYSTĄPIENIA TAKIEJ POTENCJALNEJ UTRATY LUB STRATY.

Oświadczenia i gwarancje dokonane przez jakąkolwiek osobę, w tym między innymi przez sprzedawców, przedstawicieli, przedstawicieli handlowych firmy Olympus, które są niespójne lub niezgodne bądź uzupełniają warunki tej ograniczonej gwarancji, nie będą wiążące dla firmy Olympus, chyba że zostaną przedstawione w formie pisemnej i jednoznacznie zatwierdzone przez autoryzowanego pracownika firmy Olympus. Niniejsza gwarancja stanowi pełne i wyłączone wyrażenie gwarancji, jaką firma Olympus zgadza się świadczyć w odniesieniu do Produktów, a także zastępuje wszelkie wcześniejsze i obecne, ustne lub pisemne umowy, zrozumienia, oferty i komunikację odnoszącą się do tej kwestii. Niniejsza gwarancja jest przeznaczona wyłącznie dla pierwotnego klienta i nie może zostać przeniesiona lub przypisana.

CZYNNOŚCI DO WYKONANIA, KIEDY WYMAGANA JEST NAPRAWA

Klient musi przenieść wszystkie zdjęcia lub inne dane zapisane na Produkcie na inny nośnik do przechowywania zdjęć lub danych i/lub wyjąć film z Produktu przed wysłaniem Produktu do firmy Olympus w celu dokonania naprawy.

W ŻADNYM PRZYPADKU FIRMA OLYMPUS NIE BĘDZIE ODPOWIEDZIALNA ZA ZAPISANIE, ZACHOWANIE LUB UTRZYMANIE JAKICHKOLWIEK ZDJEĆ LUB DANYCH ZAPISANYCH NA PRODUKUCIE OTRZYMANYM W CELU NAPRAWY BĄDŹ JAKIEGOKOLWIEK FILMU ZNAJDUJĄCEGO SIĘ W PRODUKCIE OTRZYMANYM W CELU NAPRAWY. PONADTO FIRMA OLYMPUS NIE BĘDZIE ODPOWIEDZIALNA ZA JAKIEKOLWIEK STRATY WYNIKAJĄCE Z USZKODZENIA LUB NARUSZENIA ZDJEĆ LUB DANYCH PODCZAS WYKONYWANIA NAPRAWY (WŁĄCZNIE, BEZ ŻADNYCH OGRANICZEŃ, ZE STRATAMI POŚREDNIMI, PRZYPADKOWYMI, WYNIKOWYMI LUB SPECJALNYMI, UTRATĄ ZYSKÓW LUB MOŻLIWOŚCI UŻYCIA), NIEZALEŻNIE OD TEGO, CZY FIRMA OLYMPUS ZOSTAŁA LUB POWINNA ZOSTAĆ POINFORMOWANA O MOŻLIWOŚCI WYSTĄPIENIA TAKIEJ POTENCJALNEJ UTRATY LUB NARUSZENIA.

Produkt należy dokładnie zapakować przy użyciu odpowiedniego materiału wypełniającego w celu zapobiegnięcia uszkodzeniu w transporcie, a następnie dostarczyć go do autoryzowanego sprzedawcy firmy Olympus, który dokonał sprzedaży Produktu, lub wysłać go opłaconą i ubezpieczoną przesyłką pocztową do dowolnego centrum serwisowego firmy Olympus.

Zwracając Produkty do naprawy, należy umieścić w opakowaniu:

- 1 Paragon zakupu z datą i miejscem zakupu.
 - 2 Kopię tej ograniczonej gwarancji z numerem seryjnym **Produktu odpowiadającym numerowi seryjnemu na Produkcie** (chyba że jest to model, w przypadku którego firma Olympus nie umieszcza i nie rejestruje numerów seryjnych).
 - 3 Szczegółowy opis problemu.
 - 4 Przykładowe odbitki, negatywy, wydruki cyfrowe (lub pliki na dysku), jeśli są dostępne i mają związek z problemem.
- Po zakończeniu naprawy Produkt zostanie zwrócony opłaconą przesyłką pocztową.

MIEJSCA WYSYŁKI PRODUKTU W CELU NAPRAWY

Najbliższe centrum serwisowe można znaleźć w sekcji „GWARANCJA OGÓLNOŚWIATOWA”.

MIĘDZYNARODOWA USŁUGA GWARANCYJNA

W ramach tej gwarancji dostępna jest międzynarodowa usługa gwarancyjna.

Dla klientów w Europie



Symbol „CE” oznacza, że niniejszy produkt spełnia wymogi dyrektyw Rady Europy w zakresie bezpieczeństwa, ochrony zdrowia, środowiska i praw konsumenta. Aparaty oznaczone symbolem „CE” są przeznaczone do sprzedaży w Europie.



Przedstawiony tu symbol [przekreślony wizerunek kosza na kółkach, zgodny z dyrektywą WEEE, aneks IV] informuje o istniejącym w UE obowiązku sortowania i osobnego usuwania lub utylizacji sprzętu elektronicznego.

Należy wyrzucać tego sprzętu razem ze śmieciami i odpadkami domowymi. Pozywając się tego produktu, należy korzystać z funkcjonujących w poszczególnych krajach systemów zbiórki odpadów i surowców wtórnych.



Przedstawiony tu symbol [przekreślony wizerunek kosza na kółkach, zgodny z dyrektywą 2006/66/EC, aneks II] informuje o istniejącym w UE obowiązku sortowania zużytych baterii.

Należy wyrzucać baterii razem ze śmieciami i odpadkami domowymi. Przy pożywianiu się baterii prosimy o korzystanie z funkcjonujących w poszczególnych krajach systemów i rozwiązań zbierania surowców wtórnych.

Warunki gwarancji

- 1 W przypadku wad produktu występujących pomimo jego prawidłowego użycia (zgodnie z pisemną instrukcją obsługi dołączoną do urządzenia) w okresie obowiązywania odpowiedniej gwarancji krajowej w przypadku zakupu u autoryzowanego przedstawiciela firmy Olympus na obszarze handlowym Olympus Europa Holding GmbH, zgodnie z wykazem umieszczonym w witrynie <http://www.olympus.com>, produkt ten będzie, według uznania firmy Olympus, podlegał bezpłatnej naprawie lub wymianie. W celu zgłoszenia roszczeń z tytułu niniejszej gwarancji należy zwrócić produkt wraz z niniejszą kartą gwarancyjną przed upływem okresu obowiązywania odpowiedniej gwarancji krajowej do przedstawiciela, u którego został on nabyty, lub do dowolnego innego punktu serwisowego Olympus na obszarze handlowym obsługiwany przez spółkę Olympus Europa Holding GmbH, podanego na stronie internetowej: <http://www.olympus.com>. W trakcie rocznego okresu obowiązywania gwarancji światowej klientowi przysługuje prawo zwrotu produktu w dowolnym punkcie serwisowym firmy Olympus. Należy zwrócić uwagę na fakt, że punkty serwisowe Olympus nie działają we wszystkich krajach.
- 2 Koszty dostarczenia produktu do autoryzowanego punktu serwisowego Olympus regulują lokalne przepisy prawa. Na terenie Polski koszty takie ponosi Olympus Polska (Procedura Zgłoszenia Reklamacji dostępna na stronie internetowej www.olympus.pl)

Warunki gwarancji

- 1 „Firma OLYMPUS IMAGING CORP., Shinjuku Monolith, 2-3-1 Nishi-Shinjuku, Shinjuku-ku, Tokyo 163-0914, Japonia, przyznaje jednoroczną gwarancję światową. Tę światową gwarancję należy przedstawić w autoryzowanym serwisie firmy Olympus przed dokonaniem każdej naprawy gwarancyjnej. Jest ona ważna tylko wraz z kartą gwarancyjną i dowodem zakupu, które należy przedstawić w autoryzowanym serwisie firmy Olympus. Należy wziąć pod uwagę, że niniejsza gwarancja stanowi dodatek do ustawowych praw klienta wynikających z krajowych przepisów dotyczących sprzedaży towarów konsumenckich i nie wpływa na te prawa.”
- 2 Niniejsza gwarancja nie obejmuje następujących sytuacji (koszty naprawy poniesie klient, nawet jeśli wystąpiły one we wskazanym wyżej okresie gwarancji):

- a. Wszelkich wad powstałych w wyniku niewłaściwego posługiwania się urządzeniem (np. w wyniku czynności, która nie była wymieniona w instrukcji obsługi lub w innych instrukcjach itp.).
 - b. Wszelkich wad powstałych w wyniku napraw, modyfikacji, czyszczenia itp. przeprowadzanych przez osoby inne niż personel firmy Olympus lub autoryzowany punkt serwisowy Olympus.
 - c. Wszelkich wad lub uszkodzeń powstałych w trakcie transportu oraz w wyniku upadku, uderzenia itp. po nabyciu produktu.
 - d. Wszelkich wad lub uszkodzeń powstałych w wyniku pożaru, trzęsienia ziemi, powodzi, uderzenia pioruna, innych klęsk żywiołowych, zanieczyszczenia środowiska lub niestabilności napięcia.
 - e. Wszelkich wad powstałych w wyniku niestarannego lub nieprawidłowego przechowywania (takiego jak przechowywanie produktu w wysokiej temperaturze i wilgotności, w pobliżu preparatów odstraszcających owady lub toksycznych substancji itp.), niewłaściwej konserwacji itp.
 - f. Wszelkich wad powstałych w wyniku stosowania wyładowanych baterii itp.
 - g. Wszelkich wad powstałych w wyniku dostania się piasku, błota itp. do wnętrza obudowy produktu.
 - h. Zwrotu produktu bez karty gwarancyjnej.
 - i. Jeżeli w karcie gwarancyjnej wprowadzono jakiegokolwiek poprawki dotyczące daty zakupu, danych klienta lub sprzedawcy czy numeru seryjnego.
 - j. Jeżeli wraz z kartą gwarancyjną nie został okazany dowód zakupu.
- 3 Niniejsza gwarancja dotyczy wyłącznie produktu; gwarancja nie obejmuje żadnego wyposażenia dodatkowego, takiego jak pokrowiec, pasek, osłona obiektywu i baterie.
- 4 Odpowiedzialność firmy Olympus z tytułu niniejszej gwarancji jest ograniczona wyłącznie do naprawy lub wymiany produktu. Z zakresu gwarancji wyklucza się wszelką odpowiedzialność za jakiegokolwiek szkody pośrednie poniesione przez klienta z powodu wady produktu, w szczególności za straty lub uszkodzenia obiektów, filmów, innego wyposażenia bądź akcesoriów używanych wraz z produktem lub za jakiegokolwiek straty wynikające ze zwłoki w naprawie bądź z utraty danych. Gwarancja na sprzedany towar konsumpcyjny nie wyłącza, nie ogranicza ani nie zawiesza uprawnień kupującego wynikających z niezgodności towaru z umową. Powyższe wykluczenie nie narusza obowiązujących przepisów prawa.

Uwagi dotyczące przechowywania gwarancji

- 1 Niniejsza gwarancja jest ważna wyłącznie wtedy, jeżeli karta gwarancyjna została prawidłowo wypełniona przez personel firmy lub jej autoryzowanego przedstawiciela oraz gdy inne dokumenty stanowią wystarczający dowód zakupu. W związku z tym prosimy o sprawdzenie, czy na karcie gwarancyjnej jest wpisane Twoje nazwisko, nazwę przedstawiciela, numer seryjny urządzenia oraz rok, miesiąc i dzień zakupu, bądź czy do niniejszej karty gwarancyjnej dołączono oryginał faktury lub paragon zakupu (na którym widnieje nazwa przedstawiciela, data zakupu oraz typ produktu). Firma Olympus zastrzega sobie prawo do odmowy bezpłatnej naprawy w przypadku okazania niewypełnionej karty gwarancyjnej oraz braku powyższego dokumentu lub jeżeli zawarte w nim informacje są niepełne lub nieczytelne.
 - 2 Ze względu na brak możliwości ponownego wydania karty gwarancyjnej należy ją przechowywać w bezpiecznym miejscu.
- * Zapoznaj się z listą dostępną na stronie internetowej: <http://www.olympus.com>, na której znajdują się informacje na temat międzynarodowej sieci autoryzowanych punktów serwisowych Olympus.

Dla klientów w Azji

Warunki gwarancji

- 1 W przypadku wad produktu występujących pomimo jego prawidłowego użycia (zgodnie z pisemną instrukcją obsługi dołączoną do urządzenia) w ciągu roku od daty zakupu produkt ten będzie, według uznania firmy Olympus, podlegał bezpłatnej naprawie lub wymianie. W celu zgłoszenia roszczeń z tytułu niniejszej gwarancji należy zwrócić produkt wraz z niniejszą kartą gwarancyjną przed upływem okresu obowiązywania rocznej gwarancji do przedstawiciela, u którego został on nabyty, lub do dowolnego innego punktu serwisowego firmy Olympus wymienionego w instrukcji.
- 2 Koszty dostarczenia produktu do autoryzowanego punktu serwisowego Olympus regulują lokalne przepisy prawa. Na terenie Polski koszty takie ponosi Olympus Polska (Procedura Zgłoszenia Reklamacji dostępna na stronie internetowej www.olympus.pl)
- 3 Niniejsza gwarancja nie obejmuje następujących sytuacji, w przypadku których koszty naprawy poniesie klient, nawet jeśli wystąpiły one w określonym wyżej okresie jednego roku:
 - a. Wszelkich wad powstałych w wyniku niewłaściwego posługiwania się urządzeniem (np. w wyniku czynności, która nie była wymieniona w instrukcji obsługi lub w innych instrukcjach itp.).
 - b. Wszelkich wad powstałych w wyniku napraw, modyfikacji, czyszczenia itp. przeprowadzanych przez osoby inne niż personel firmy Olympus lub autoryzowany punkt serwisowy Olympus.
 - c. Wszelkich wad lub uszkodzeń powstałych w trakcie transportu oraz w wyniku upadku, uderzenia itp. po nabyciu produktu.
 - d. Wszelkich wad lub uszkodzeń powstałych w wyniku pożaru, trzęsienia ziemi, powodzi, uderzenia pioruna, innych klęsk żywiołowych, zanieczyszczenia środowiska lub niestabilności napięcia.
 - e. Wszelkich wad powstałych w wyniku niestarannego lub nieprawidłowego przechowywania (takiego jak przechowywanie produktu w wysokiej temperaturze i wilgotności, w pobliżu preparatów odstraszcających owady lub toksycznych substancji itp.), niewłaściwej konserwacji itp.
 - f. Wszelkich wad powstałych w wyniku stosowania wyładowanych baterii itp.
 - g. Wszelkich wad powstałych w wyniku dostania się piasku, błota itp. do wnętrza obudowy produktu.
 - h. Zwrotu produktu bez karty gwarancyjnej.
 - i. Jeżeli w karcie gwarancyjnej wprowadzono jakiegokolwiek poprawki dotyczące daty zakupu, danych klienta lub sprzedawcy czy numeru seryjnego.
 - j. Jeżeli wraz z kartą gwarancyjną nie został okazany dowód zakupu.
- 4 Niniejsza gwarancja dotyczy wyłącznie produktu; gwarancja nie obejmuje żadnego wyposażenia dodatkowego, takiego jak pokrowiec, pasek, pokrywa obiektywu i baterie.
- 5 Odpowiedzialność firmy Olympus z tytułu niniejszej gwarancji jest ograniczona wyłącznie do naprawy lub wymiany produktu. Z zakresu gwarancji wyklucza się wszelką odpowiedzialność za jakiegokolwiek szkody pośrednie poniesione przez klienta z powodu wady produktu, w szczególności za straty lub uszkodzenia obiektywów, filmów, innego wyposażenia bądź akcesoriów używanych wraz z produktem lub za jakiegokolwiek straty wynikające ze zwłoki w naprawie bądź z utraty danych.

Uwagi

- 1 Niniejsza gwarancja stanowi dodatek do ustawowych praw klienta wynikających z krajowych przepisów dotyczących sprzedaży towarów konsumenckich i nie wpływa na te prawa.
- 2 W przypadku pytań odnośnie niniejszej gwarancji należy skontaktować się telefonicznie z jednym z wymienionych w instrukcji autoryzowanych punktów serwisowych firmy Olympus.

Uwagi dotyczące przechowywania gwarancji

- 1 Niniejsza gwarancja jest ważna wyłącznie wtedy, jeżeli karta gwarancyjna została prawidłowo wypełniona przez personel firmy Olympus lub jej autoryzowanego przedstawiciela oraz gdy inne dokumenty stanowią wystarczający dowód zakupu. W związku z tym prosimy o sprawdzić, czy na karcie gwarancyjnej jest wpisane Twoje nazwisko, nazwę przedstawiciela, numer seryjny urządzenia oraz rok, miesiąc i dzień zakupu.
- 2 Ze względu na brak możliwości ponownego wydania karty gwarancyjnej należy ją przechowywać w bezpiecznym miejscu.
- 3 Roszczenia klienta odnośnie naprawy produktu w kraju jego zakupu podlegają warunkom gwarancji wydanym przez przedstawiciela krajowego firmy Olympus. W krajach, w których lokalny przedstawiciel firmy Olympus nie wydał oddzielnej gwarancji lub gdy klient nie znajduje się kraju zakupu produktu obowiązują warunki niniejszej gwarancji światowej.
- 4 O ile to możliwe, niniejsza gwarancja jest ważna na całym świecie. Wymienione w gwarancji autoryzowane punkty serwisowe firmy Olympus zobowiązane są do jej honorowania.
 - * Zapoznaj się z dołączoną listą międzynarodowej sieci autoryzowanych punktów serwisowych Olympus.

Wykluczenie odpowiedzialności

Firma Olympus nie ponosi odpowiedzialności ani nie udziela żadnych gwarancji, bezpośrednich ani pośrednich, w związku z treścią niniejszej instrukcji oraz oprogramowania, i nie będzie ponosić odpowiedzialności prawnej za żadną domyślną gwarancję ani za przydatność produktu do obrotu handlowego bądź jego przydatność do określonego celu oraz za żadne szkody następce, losowe lub pośrednie (w tym także, ale nie tylko, utratę zysków, przerwy w prowadzeniu działalności gospodarczej lub utratę danych związanych z działalnością gospodarczą), powstałe w wyniku korzystania lub niemożności skorzystania z tych materiałów pisemnych, oprogramowania lub sprzętu. Systemy prawne niektórych krajów nie dopuszczają ograniczenia lub wykluczenia odpowiedzialności za szkody następce lub losowe bądź gwarancji domniemanej, w związku z czym może się ono nie stosować do niektórych klientów.

Znaki handlowe

- IBM jest zarejestrowanym znakiem handlowym firmy International Business Machines Corporation.
- Microsoft i Windows są zarejestrowanymi znakami handlowymi firmy Microsoft Corporation.
- Macintosh jest znakiem handlowym Apple Inc.
- Logo SDHC/SDXC stanowi znak towarowy.
- Eye-Fi jest zarejestrowanym znakiem towarowym firmy Eye-Fi, Inc.
- Wszystkie inne nazwy produktów wymienione w niniejszej instrukcji są znakami handlowymi i/lub zarejestrowanymi znakami handlowymi ich właścicieli.
- Przyjęte w niniejszej instrukcji obsługi standard obsługi plików aparatów cyfrowych to standard „Design Rule for Camera File System/DCF”, utworzony przez JEITA (Japońskie Zrzeszenie Producentów Branży Elektronicznej i Informatycznej).

THIS PRODUCT IS LICENSED UNDER THE AVC PATENT PORTFOLIO LICENSE FOR THE PERSONAL AND NONCOMMERCIAL USE OF A CONSUMER TO (i) ENCODE VIDEO IN COMPLIANCE WITH THE AVC STANDARD (“AVC VIDEO”) AND/OR (ii) DECODE AVC VIDEO THAT WAS ENCODED BY A CONSUMER ENGAGED IN A PERSONAL AND NON-COMMERCIAL ACTIVITY AND/OR WAS OBTAINED FROM A VIDEO PROVIDER LICENSED TO PROVIDE AVC VIDEO. NO LICENSE IS GRANTED OR SHALL BE IMPLIED FOR ANY OTHER USE. ADDITIONAL INFORMATION MAY BE OBTAINED FROM MPEG LA, L.L.C. SEE [HTTP://WWW.MPEGLA.COM](http://www.MPEGLA.COM)

Oprogramowanie tego aparatu może obejmować programy innych firm. Oprogramowanie innych firm podlega warunkom i zasadom określonym przez właścicieli lub licencjodawców tego oprogramowania, zgodnie z którymi oprogramowanie jest udostępniane użytkownikowi. Te warunki i inne uwagi dotyczące oprogramowania innych firm, jeśli istnieją, są dostępne w pliku PDF z informacjami o oprogramowaniu zawartym na dostarczonym dysku CD-ROM lub pod adresem <http://www.olympus.co.jp/en/support/imgs/digicamera/download/notice/notice.cfm>

Powered by ARCSOFT.

SPECYFIKACJA TECHNICZNA

Aparat fotograficzny

Typ produktu	: Cyfrowy aparat fotograficzny (do wykonywania i przeglądania zdjęć)
System zapisu	
Zdjęcia	: Zapis cyfrowy, JPEG (zgodne z regulami systemu obsługi plików cyfrowych aparatów fotograficznych (DCF))
Zastosowane standardy	: Exif 2.2, Digital Print Order Format (DPOF), PRINT Image Matching III, PictBridge
Zdjęcia trójwymiarowe	: Format MP
Dźwięk ze zdjęciami	: Format Wave
Sekwencje wideo	: MPEG-4AVC./H.264
Pamięć	: Pamięć wewnętrzna Karta pamięci SD/SDHC/SDXC Karta Eye-Fi
Liczba efektywnych pikseli	: 14 000 000 pikseli
Matryca obrazu	: Przetwornik CCD 1/2,3 cala (filtr kolorów podstawowych)
Obiektyw	: Obiektyw Olympus od 5,0 mm do 18,2 mm, f3.5 do 5.1 (odpowiednik 28–102 mm w aparacie 35 mm)
System fotometryczny	: System cyfrowego pomiaru ESP, system pomiaru punktowego
Czas otwarcia migawki	: 4 do 1/2 000 s
Zakres nastawiania ostrości	: 0,5 m do ∞ (normalny) 0,1 m do ∞ (W), 0,3 m do ∞ (T) (tryb makro) 0,02 m do 0,5 m (tylko W) (tryb super makro)
Monitor	: 2,7-calowy kolorowy monitor TFT LCD zawierający 230 000 pikseli
Złącze	: Wtyczka DC-IN, złącze USB, wtyczka AV OUT (złącze wielofunkcyjne)/złącze HDMI micro (typ D)
System automatycznego kalendarza	: Od roku 2000 do 2099
Wodoodporność	
Typ	: Odpowiednik normy IEC 529 IPX8 (w warunkach testowych firmy Olympus) w wodzie o głębokości 3 m
Znaczenie	: Aparat może być normalnie używany pod wodą przy podanym ciśnieniu wody.
Pyłoodporność	: Norma IEC 529 IP6X (w warunkach testowych firmy OLYMPUS)
Środowisko pracy	
Temperatura	: -10 do 40 °C (działanie/ -20 do 60 °C (przechowywanie)
Wilgotność	: 30 do 90 % (praca)/10 do 90 % (przechowywanie)
Zasilanie	: Jedna bateria litowo-jonowa firmy Olympus (LI-42B)
Wymiary	: 96,3 mm (szer.) × 63,4 mm (wys.) × 22,7 mm (gł.) (bez części wystających)
Waga	: 155 g (łącznie z baterią i kartą)

Bateria litowo-jonowa (LI-42B)

Typ produktu	: Bateria litowo-jonowa do wielokrotnego ładowania
Napięcie standardowe	: Prąd stały, 3,7 V
Pojemność standardowa	: 740 mAh
Żywotność baterii	: Ok. 300 pełnych ładowań (zależnie od eksploatacji)
Środowisko pracy	
Temperatura	: 0 to 40 °C (ładowanie)/ -10 to 40 °C (praca)/

Zasilacz sieciowy USB (F-2AC)

Nr modelu	: F-2AC-1A/F-2AC-2A/F-2AC-1B/F-2AC-2B
Warunki zasilania	: Napięcie przemienne od 100 V do 240 V (50/60 Hz)
Wyjście	: Prąd stały 5 V, 500 mA
Środowisko pracy	
Temperatura	: 0 do 40 °C (praca)/ -20 do 60 °C (przechowywanie)

Konstrukcja oraz specyfikacje mogą ulec zmianie bez uprzedzenia.

Używanie w niskiej temperaturze

Praca baterii litowo-jonowej firmy Olympus w niskich temperaturach jest gwarantowana w temperaturze do 0 °C. Bateria litowo-jonowa firmy Olympus została jednak przetestowana w użyciu z tym urządzeniem w temperaturach do -10 °C.

Bateria litowo-jonowa firmy Olympus

LI-42B

- Liczba zdjęć, które można zapisać jest w niskich temperaturach obniżona.

HDMI, logo HDMI oraz High-Definition Multimedia Interface są znakami towarowymi lub zastrzeżonymi znakami towarowymi firmy HDMI Licensing LLC.

HDMI™
HIGH-DEFINITION MULTIMEDIA INTERFACE



<http://www.olympus.com/>

OLYMPUS EUROPA HOLDING GMBH

Biura: Consumer Product Division
Wendenstrasse 14-18, 20097 Hamburg, Niemcy
Tel.: +49 40-23 77 3-0/Faks: +49 40-23 07 61

Dostawy towarów: Bredowstrasse 20, 22113 Hamburg, Niemcy

Listy: Postfach 10 49 08, 20034 Hamburg, Niemcy

Europejskie wsparcie techniczne dla klientów:

Zapraszamy do odwiedzenia naszych stron internetowych

<http://www.olympus-europa.com>

lub do kontaktu telefonicznego z BEZPŁATNYM NUMEREM*: **00800-659 678 71**

* Prosimy pamiętać, że niektórzy operatorzy (komórkowych) sieci telefonicznych nie zapewniają dostępu do powyższego numeru lub wymagają wprowadzenia dodatkowego prefiksu przed numerami +800.

Klienci pochodzący z krajów nie wymienionych na liście lub nie mogący uzyskać połączenia z powyższym numerem mogą dzwonić pod następujące numery NUMERY PŁATNE: **+49 180 5-67 10 83** lub **+49 40-237 73 48 99**.

Nasze wsparcie techniczne dla klientów dostępne jest od godziny 9.00 do godziny 18.00 czasu środkowoeuropejskiego (od poniedziałku do piątku).

Poland: Olympus Polska Sp. z o.o. — biuro

Adres:
Olympus Polska sp. z o.o.
ul. Suwak 3
02-676 Warszawa
Tel.: (22) 366 00 77
Faks: (22) 831 04 53

Naprawa produktów Olympus

Informacje dotyczące obsługi napraw gwarancyjnych i pogwarancyjnych Olympus Polska udziela w dni powszednie w godzinach 8:30-16:30

Adres:
Olympus Polska Sp. z o.o.
Tel.: (22) 366 00 66
Faks: (22) 831 04 53
E-mail: serwis@olympus.pl
Internet: www.olympus.pl