

# **OLYMPUS**<sup>®</sup>

CYFROWY APARAT FOTOGRAFICZNY

## **VG-110/D-700**

### Instrukcja obsługi

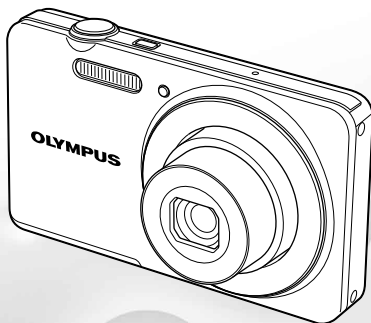

- Dziękujemy za zakup cyfrowego aparatu fotograficznego firmy Olympus. Aby optymalnie wykorzystać funkcje swojego nowego aparatu i zapewnić jego jak najdłuższe bezbłędne działanie, przed rozpoczęciem używania zapoznaj się dokładnie z instrukcją obsługi. Zachowaj tę instrukcję obsługi w bezpiecznym miejscu jako źródło informacji w przyszłości.
- Przed przystąpieniem do wykonywania ważnych zdjęć zalecamy wykonanie serii zdjęć próbnych w celu lepszego poznania aparatu i jego funkcji.
- Ze względu na proces ciągłego udoskonalania swoich produktów firma Olympus zastrzega sobie prawo do aktualizacji i zmian informacji zawartych w niniejszej instrukcji obsługi.
- Ilustracje pokazujące ekran i aparat, zawarte w niniejszej instrukcji obsługi, wykonano na etapie projektowania aparatu i mogą się różnić od aktualnego produktu.

Zarejestruj swój produkt na [www.olympus-consumer.com/register](http://www.olympus-consumer.com/register) i otrzymaj dodatkowe korzyści od Olympus!

## Krok 1 Sprawdzenie zawartości opakowania



Cyfrowy aparat fotograficzny



Pasek na rękę



Bateria litowo-jonowa LI-70B

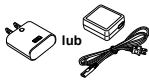

F-2AC  
Zasilacz sieciowy USB



Kabel USB



Instalacyjny dysk CD-ROM OLYMPUS

Inne akcesoria nieprzedstawione na rysunkach: karta gwarancyjna  
Zawartość opakowania może być inna, w zależności od miejsca w którym dokonano zakupu.

## Krok 2 Przygotowanie aparatu

„Przygotowanie aparatu” (str. 12)

## Krok 3 Fotografowanie i odtwarzanie zdjęć

„Fotografowanie, przeglądanie i kasowanie” (str. 19)

## Krok 4 Korzystanie z aparatu

„Ustawienia aparatu” (str. 3)

## Krok 5 Drukowanie

„Drukowanie bezpośrednie (PictBridge)” (str. 45)  
„Zaznaczanie zdjęć do drukowania (DPOF)” (str. 49)

## Spis treści

- **Nazwy części** ..... 8
- **Przygotowanie aparatu** ..... 12
- **Fotografowanie, wyświetlanie i kasowanie**... 19
- **Korzystanie z trybów fotografowania** ..... 27
- **Korzystanie z funkcji fotografowania**..... 31
- **Menu funkcji fotografowania** ..... 34
- **Menu funkcji odtwarzania, edycji i drukowania** ..... 38
- **Menu innych ustawień aparatu**..... 41
- **Drukowanie**..... 45
- **Wskazówki dotyczące użytkowania** ..... 52
- **Dodatek** ..... 57

# Ustawienia aparatu

## Z wykorzystaniem przycisków bezpośrednich

Dostęp do często używanych funkcji można uzyskać za pomocą przycisków bezpośrednich.



Spust migawki (str. 20)



Przyciski zoomu (str. 22, 25)



▶ – przycisk (przełączanie pomiędzy fotografowaniem a odtwarzaniem) (str. 20, 23)



**MENU** – przycisk (str. 5)



Ⓜ – przycisk (przewodnik po menu) (str. 26)

### Przyciski strzałek

△ (w górę) /

**INFO** – przycisk (zmiana wyświetlanych informacji) (str. 23, 26)

◀ (w lewo)



▶ (w prawo)

Ⓜ – przycisk (str. 17)

▽ (w dół) /

🗑️ – przycisk (kasowanie) (str. 25)

Symbole △ ▽ ◀ ▶ wyświetlane podczas wyboru zdjęć i ustawień, wskazują, że należy użyć przycisków strzałek.

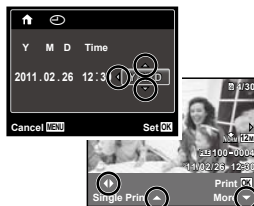

## Korzystanie z menu

Menu umożliwia zmianę ustawień aparatu, np. trybu fotografowania.

! Niektóre menu mogą być niedostępne w zależności od innego powiązanego ustawienia lub trybu **SCN** (str. 27).

### Menu funkcji

Naciśnij przycisk  $\triangleleft$  podczas fotografowania, aby wyświetlić menu funkcji. Menu funkcja umożliwia wybranie trybu fotografowania i zapewnia dostęp do często używanych ustawień fotografowania.

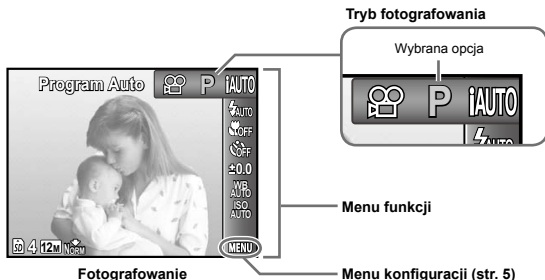

### Aby wybrać tryb fotografowania

Użyj przycisków  $\triangleleft$  i  $\triangleright$ , aby wybrać tryb fotografowania, a następnie naciśnij przycisk  $\odot$ .

### Aby wybrać menu funkcji

Użyj przycisków  $\triangle$  i  $\nabla$ , aby wybrać menu i użyj przycisków  $\triangleleft$  i  $\triangleright$ , aby wybrać opcję menu. Naciśnij przycisk  $\odot$ , aby ustawić menu funkcji.

## Menu konfiguracji

Naciśnij przycisk **MENU** podczas fotografowania lub odtwarzania, aby wyświetlić menu konfiguracji. Menu konfiguracji zapewnia dostęp do wielu różnych ustawień aparatu, włącznie z opcjami, które nie są dostępne w menu funkcji, opcjami wyświetlania oraz ustawieniami daty i godziny.

### 1 Naciśnij przycisk MENU.

- Zostanie wyświetlone menu konfiguracji.

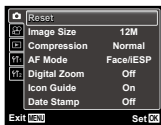

### 2 Naciśnij przycisk <, aby wyróżnić kartę stron. Użyj przycisków Δ ∇, aby wybrać żądaną kartę i naciśnij przycisk >.

Zakładka strony

Submenu 1



### 3 Użyj przycisków Δ ∇, aby wybrać odpowiednie submenu 1, a następnie naciśnij przycisk ⊕.

Submenu 2



### 4 Użyj przycisków Δ ∇, aby wybrać odpowiednie submenu 2, a następnie naciśnij przycisk ⊕.

- Po wybraniu ustawienia na monitorze pojawi się poprzedni ekran.

⚠ Konieczne może być wykonanie dodatkowych czynności. „Ustawienia menu” (str. 34 do 44)



### 5 Naciśnij przycisk MENU, aby zakończyć określanie ustawienia.

# Indeks menu

## Menu funkcji fotografowania

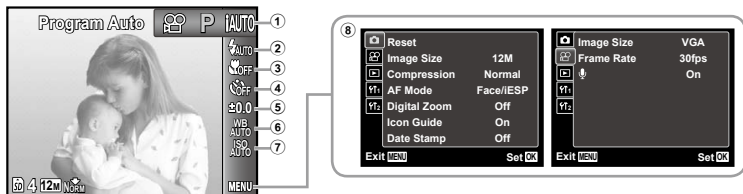

- ① Tryb fotografowania
  - P** (Program Auto) ..... str. 19
  - IAUTO** (iAUTO) ..... str. 27
  - DIS** (tryb DIS) ..... str. 27
  - SCN** (tryb sceny) ..... str. 27
  - MAGIC** (filtr magiczny) ..... str. 29
  - PA** (panorama) ..... str. 29
  - W** (sekwencje wideo) ..... str. 25
- ② Lampa błyskowa ..... str. 31
- ③ Macro ..... str. 31
- ④ Self-timer ..... str. 32
- ⑤ Exposure compensation ..... str. 32
- ⑥ White balance ..... str. 33
- ⑦ ISO ..... str. 33
- ⑧ **MENU** (konfiguracja) ▶
  - 📷 (menu fotografowania)
    - Reset ..... str. 34
    - Image Size ..... str. 34
    - Compression ..... str. 34
    - AF Mode ..... str. 35
    - Digital Zoom ..... str. 36
    - Icon Guide ..... str. 37
    - Date Stamp ..... str. 37
  - 📹 (menu sekwencji wideo)
    - Image Size ..... str. 35
    - Frame Rate ..... str. 35
    - 📷 (nagrywanie sekwencji wideo) ..... str. 36

## Menu funkcji odtwarzania, edycji i drukowania

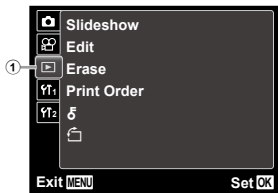

①		(menu odtwarzania)		
		Slideshow .....	str. 38	
		Edit .....	str. 38, 39	
		Erase .....	str. 39	
		Print Order .....	str. 40	
			(Ochrona) .....	str. 40
			(Obracanie).....	str. 40

## Menu innych ustawień aparatu

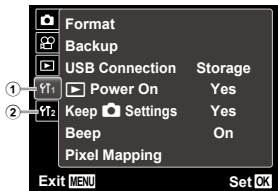

①		(Ustawienia 1)	
		Memory Format/ Format .....	str. 41
		Backup .....	str. 41
		USB Connection .....	str. 41
		Power On .....	str. 42
		Keep  Settings.....	str. 42
		Beep .....	str. 42
		Pixel Mapping .....	str. 43
②		(Ustawienia 2)	
		(Monitor) .....	str. 43
		Power Save .....	str. 43
		(Język) .....	str. 43
		(Data/godzina).....	str. 44
		World Time .....	str. 44

# Nazwy części



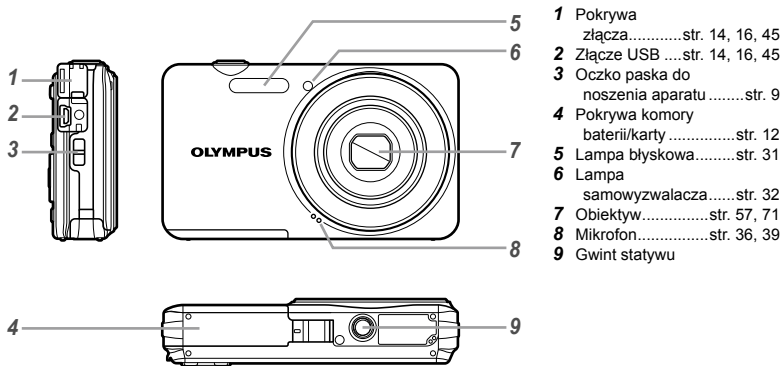

## Aparat

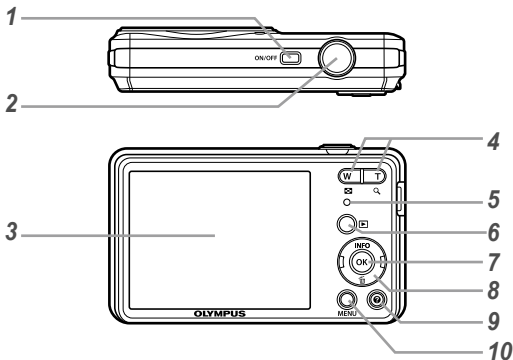

- 1 Pokrywa złącza.....str. 14, 16, 45
- 2 Złącze USB .....str. 14, 16, 45
- 3 Oczko paska do noszenia aparatu .....str. 9
- 4 Pokrywa komory baterii/karty .....str. 12
- 5 Lampa błyskowa.....str. 31
- 6 Lampa samowyzwalacza.....str. 32
- 7 Obiektyw.....str. 57, 71
- 8 Mikrofon.....str. 36, 39
- 9 Gwint statywu





- 1 Przycisk **ON/OFF** ... str. 17, 19
- 2 Spust migawki ..... str. 20
- 3 Monitor ..... str. 19, 52
- 4 Przyciski zoomu ..... str. 22
- 5 Lampka wskaźnika ..... str. 13, 14, 16
- 6 Przycisk  (przełączanie pomiędzy fotografowaniem a odtwarzaniem) ... str. 20, 23
- 7 Przycisk  (OK) ..... str. 17
- 8 Przyciski strzałek ..... str. 3
- Przycisk INFO** (zmiana ekranu informacji) ..... str. 23, 26
- Przycisk  (kasowanie) ..... str. 25
- 9 Przycisk  (przewodnik po menu) ..... str. 26
- 10 Przycisk **MENU** ..... str. 5

## Mocowanie paska do aparatu

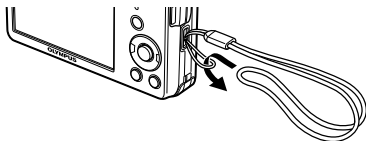

 Zaciągnij mocno pasek, aby się nie obluźował.

## Ekran trybu fotografowania

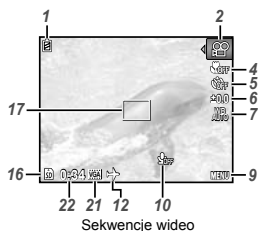
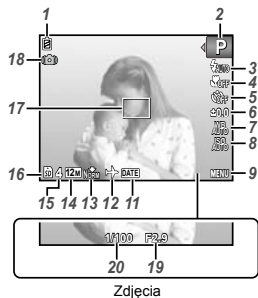

- |  |  |
|--|--|
| <p><b>1</b> Wskaźnik stanu baterii.....str. 16</p> <p><b>2</b> Tryb fotografowania .....str. 19, 27</p> <p><b>3</b> Lampa błyskowa.....str. 31</p> <p>Gotowość lampy błyskowej/ładowanie lampy błyskowej .....str. 52</p> <p><b>4</b> Makro .....str. 31</p> <p><b>5</b> Samowyzwalacz.....str. 32</p> <p><b>6</b> Kompensacja ekspozycji .....str. 32</p> <p><b>7</b> Balans bieli.....str. 33</p> <p><b>8</b> ISO .....str. 33</p> <p><b>9</b> Menu konfiguracji .....str. 5</p> <p><b>10</b> Nagrywanie z dźwiękiem (sekwencje wideo) ....str. 36</p> <p><b>11</b> Znacznik daty .....str. 37</p> <p><b>12</b> Czas na świecie .....str. 44</p> <p><b>13</b> Kompresja (zdjęcia) .....str. 34</p> | <p><b>14</b> Rozmiar obrazu (zdjęcia) .....str. 34</p> <p><b>15</b> Liczba zdjęć, które można zapisać (zdjęcia) .....str. 19</p> <p><b>16</b> Wykorzystywana pamięć .....str. 59</p> <p><b>17</b> Pole celownika automatycznego ustawiania ostrości ...str. 20</p> <p><b>18</b> Ostrzeżenie o poruszeniu aparatu</p> <p><b>19</b> Wartość przysłony .....str. 20</p> <p><b>20</b> Czas otwarcia migawki.....str. 20</p> <p><b>21</b> Rozmiar obrazu (sekwencje wideo) ....str. 35</p> <p><b>22</b> Łączny czas nagrywania (sekwencje wideo) .....str. 21</p> |
|--|--|

## Ekran trybu odtwarzania

### • Ekran normalny



Zdjęcie



Sekwencje wideo

### • Ekran szczegółowy

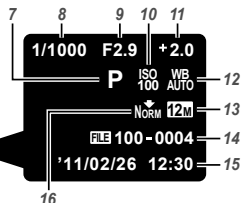
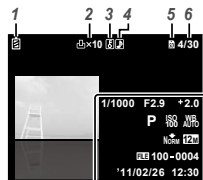

- 1 Wskaźnik stanu baterii ..... str. 16
- 2 Zaznaczanie do wydruku/liczba wydruków ..... str. 49/str. 46
- 3 Ochrona ..... str. 40
- 4 Dodawanie dźwięku ..... str. 39
- 5 Wykorzystywana pamięć ..... str. 59
- 6 Numer klatki/całkowita liczba zdjęć (zdjęcia) ..... str. 23  
Czas odtwarzania/całkowity czas nagrywania (sekwencje wideo) .... str. 24
- 7 Tryb fotografowania .... str. 19, 27
- 8 Czas otwarcia migawki ..... str. 20
- 9 Wartość przysłony ..... str. 20
- 10 ISO ..... str. 33
- 11 Kompensacja ekspozycji ..... str. 32
- 12 Balans bieli ..... str. 33
- 13 Rozmiar zdjęcia .... str. 34, 35
- 14 Numer pliku
- 15 Data i godzina ..... str. 17
- 16 Kompresja (zdjęcia) ..... str. 34  
Liczba klatek na sekundę (sekwencje wideo) .... str. 35

# Przygotowanie aparatu

## Wkładanie baterii i karty pamięci SD/SDHC (sprzedawana oddzielnie)

- ! W aparacie zawsze należy używać kart pamięci SD/SDHC. Nie należy wkładać innych typów kart pamięci.

1

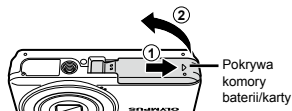

2

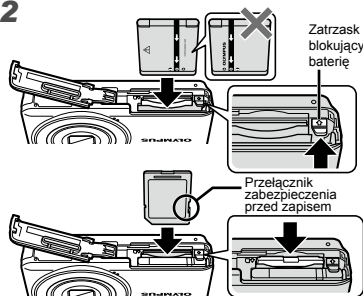

- ! Włóż baterię z symbolem  znajdującym się po tej samej stronie co zatrask blokujący baterię. Uszkodzenie zewnętrznej części baterii (zarysowania itp.) mogą spowodować nagrzewanie się i wybuch.
- ! Włóż baterię, przesuwając zatrask zamka baterii w kierunku wskazywanym przez strzałkę.
- ! Aby odblokować, przesunąć zatrask zamka baterii w kierunku wskazywanym przez strzałkę, a następnie wyjmij baterię.
- ! Wyłącz aparat przed otwarciem pokrywy komory baterii/karty.
- ! Podczas korzystania z aparatu pokrywa komory baterii/karty powinna być zamknięta.
- ! Wsuń kartę prosto tak, aby kliknęła, blokując się na miejscu.
- ! Nie dotykaj pola styków.

3

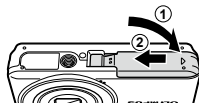

- ! Aparat umożliwia użytkownikowi fotografowanie przy użyciu pamięci wewnętrznej nawet bez włożonej karty pamięci SD/SDHC (sprzedawana oddzielnie). „Korzystanie z karty pamięci SD/SDHC” (str. 58)
- ! „Liczba zdjęć, które można zapisać (zdjęcia)/Łączny czas nagrywania (sekwencje wideo) w pamięci wewnętrznej i na kartach pamięci SD/SDHC” (str. 60)

## Aby wyjąć kartę pamięci SD/SDHC

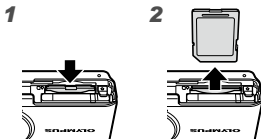

- ! Naciśnij kartę, aż kliknie i wysunie się lekko, a następnie chwyć kartę i wyjmij ją.

## Ładowanie baterii i konfigurowanie przy użyciu dołączonego dysku CD

Podłącz aparat do komputera, aby naładować baterię. Użyj dołączonego dysku CD, aby wykonać konfigurację.

- ! Rejestracja użytkownika przy użyciu dołączonej płyty CD oraz instalacja oprogramowania komputerowego [ib] są możliwe tylko w przypadku komputera z systemem Windows.

Bateria aparatu może być ładowana, gdy aparat jest podłączony do komputera.

- Podczas ładowania świeci się wskaźnik ładowania, który gaśnie po zakończeniu ładowania.
- ! Ładowanie trwa do 3 godzin.
- ! Jeżeli wskaźnik się nie świeci, aparat nie jest prawidłowo podłączony bądź bateria, aparat, komputer lub kabel USB nie działają w oczekiwany sposób.
- ! Zalecamy użycie komputera wyposażonego w system Windows XP (Service Pack 2 lub nowszy), Windows Vista lub Windows 7. Patrz sekcja „Ładowanie baterii przy użyciu dołączonego zasilacza sieciowego USB” (str. 16), jeśli używany jest inny komputer lub gdy bateria ma być ładowana bez użycia komputera.

## Windows

### 1 Włóż dołączoną płytę CD do napędu CD-ROM.

#### Windows XP

- Zostanie wyświetlone okno dialogowe „Setup”.

#### Windows Vista/Windows 7

- Zostanie wyświetlone okno dialogowe Autouruchamianie. Kliknij dwukrotnie ikonę „OLYMPUS Setup”, aby wyświetlić okno dialogowe „Setup”.



- ! Jeżeli okno dialogowe „Setup” nie zostanie wyświetlone, wybierz z menu Start opcję „Mój komputer” (Windows XP) lub „Komputer” (Windows Vista/Windows 7). Kliknij dwukrotnie ikonę napędu CD-ROM (Olympus Setup), aby otworzyć okno „Olympus Setup”, a następnie kliknij dwukrotnie pozycję „Launcher.exe”.
- ! Jeśli zostanie wyświetlone okno dialogowe „Kontrola konta użytkownika”, kliknij przycisk „Tak” lub „Kontynuuj”.

## 2 Postępuj zgodnie z instrukcjami na ekranie.

Jeżeli nawet po podłączeniu aparatu do komputera na ekranie aparatu nie są wyświetlane żadne informacje, bateria może być rozładowana. Pozostaw aparat podłączony do komputera aż do naładowania baterii, a następnie odłącz go i podłącz ponownie.

## Podłączanie aparatu

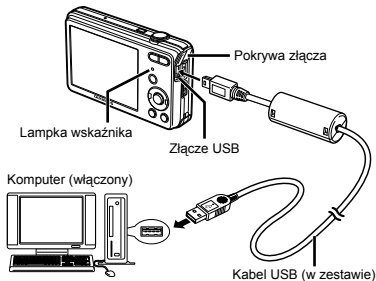

## 3 Zarejestruj produkt firmy Olympus.

- Kliknij przycisk „Register” i postępuj zgodnie z instrukcjami na ekranie.

## 4 Zainstaluj oprogramowanie OLYMPUS Viewer 2 oraz [ib].

- Przed rozpoczęciem instalacji sprawdź wymagania systemowe.
- Kliknij przycisk „OLYMPUS Viewer 2” lub „OLYMPUS ib” i postępuj zgodnie z instrukcjami na ekranie, aby zainstalować oprogramowanie.

## OLYMPUS Viewer 2

System operacyjny	Windows XP (Service Pack 2 lub nowszy)/ Windows Vista/Windows 7
Procesor	Pentium 4 1,3 GHz lub lepszy
Pamięć RAM	1 GB lub więcej (zalecane 2 GB lub więcej)
Wolne miejsce na dysku twarde	1 GB lub więcej
Ustawienia monitora	1024 × 768 pikseli lub więcej Minimum 65 536 kolorów (zalecane 16 770 000 kolorów)

## [ib]

System operacyjny	Windows XP (Service Pack 2 lub nowszy)/ Windows Vista/Windows 7
Procesor	Pentium 4 1,3 GHz lub lepszy (Pentium D 3,0 GHz lub lepszy wymagany dla sekwencji wideo)
Pamięć RAM	512 MB lub więcej (zalecany 1 GB lub więcej) (1 GB lub więcej wymagane dla filmów – zalecane 2 GB lub więcej)
Wolne miejsce na dysku twarde	1 GB lub więcej
Ustawienia monitora	1024 × 768 pikseli lub więcej Minimum 65 536 kolorów (zalecane 16 770 000 kolorów)
Karta graficzna	Minimum 64 MB pamięci wideo RAM z obsługą technologii DirectX 9 lub nowszej

\* Informacje na temat użycia oprogramowania można znaleźć w pomocy online.

## 5 Zainstaluj instrukcję obsługi aparatu.

- Kliknij przycisk „Camera Instruction Manual” i postępuj zgodnie z instrukcjami na ekranie.

## Macintosh

### 1 Włóż dołączoną płytę CD do napędu CD-ROM.

- Kliknij dwukrotnie ikonę dysku CD (OLYMPUS Setup) na biurku.
- Kliknij dwukrotnie ikonę „Setup”, aby wyświetlić okno dialogowe „Setup”.



### 2 Zainstaluj program OLYMPUS Viewer 2.

- Przed rozpoczęciem instalacji sprawdź wymagania systemowe.
- Kliknij przycisk „OLYMPUS Viewer 2” i postępuj zgodnie z instrukcjami na ekranie, aby zainstalować oprogramowanie.

! Rejestrację użytkownika można przeprowadzić przy użyciu opcji „Registration” (Rejestracja) w menu „Help” (Pomoc) programu OLYMPUS Viewer 2.

#### OLYMPUS Viewer 2

System operacyjny	Mac OS X 10.4.11–10.6
Procesor	Intel Core Solo/Duo 1,5 GHz lub lepszy
Pamięć RAM	1 GB lub więcej (zalecane 2 GB lub więcej)
Wolne miejsce na dysku twardym	1 GB lub więcej
Ustawienia monitora	1024 × 768 pikseli lub więcej Minimum 32 000 kolorów (zalecane 16 770 000 kolorów)

- \* Inne języki można wybrać w polu opcji języka. Informacje na temat użycia oprogramowania można znaleźć w pomocy online.

### 3 Skopiuj instrukcję obsługi aparatu.

- Kliknij przycisk „Camera Instruction Manual”, aby otworzyć folder zawierający instrukcję obsługi aparatu. Skopiuj na komputer instrukcję obsługi w odpowiednim języku.

## ***Ładowanie baterii przy użyciu dołączonego zasilacza sieciowego USB***

- ❗ Dołączony zasilacz sieciowy USB F-2AC (nazywany dalej zasilaczem sieciowym USB) różni się w zależności od regionu, w którym zakupiono aparat.
- ❗ Dołączony zasilacz sieciowy USB służy wyłącznie do ładowania baterii i otwierania. Nie należy wykonywać zdjęć, kiedy zasilacz sieciowy USB jest podłączony do aparatu. Aparat nie umożliwia otwierania bez baterii, nawet jeśli zostanie podłączony zasilacz sieciowy USB.

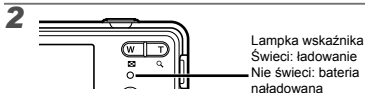
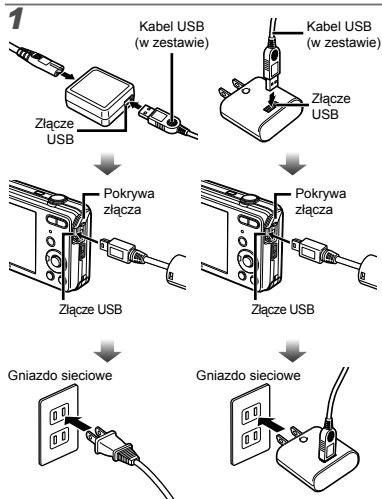

- ❗ W momencie zakupu bateria nie jest całkowicie naładowana. Przed użyciem należy naładować baterię dopóki wskaźnik ładowania nie zgaśnie (maksymalnie 3 godziny).
- ❗ Jeżeli wskaźnik się nie świeci, aparat nie jest prawidłowo podłączony bądź bateria, aparat lub zasilacz sieciowy USB nie działają w oczekiwany sposób.
- ❗ Szczegółowe informacje na temat baterii i zasilacza sieciowego USB zawiera sekcja „Bateria i zasilacz sieciowy USB” (str. 57).
- ❗ Bateria aparatu może być ładowana, gdy aparat jest podłączony do komputera. Czas ładowania zależy od wydajności komputera lub drukarki. W niektórych przypadkach może to potrwać około 10 godzin.

### **Kiedy należy ładować baterie**

Baterie należy naładować po wyświetleniu komunikatu o błędzie przedstawionego poniżej.

Miga na czerwono



Lewy górny róg monitora



Komunikat o błędzie



## Wskazówki dotyczące obsługi

Wskazówki dotyczące obsługi wyświetlane na dole ekranu informują, że można użyć przycisku **MENU**,  lub przycisków zoomu.

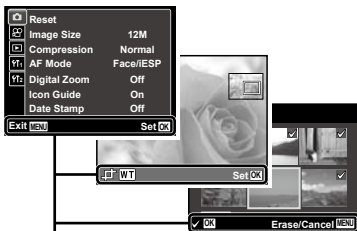

Wskazówki dotyczące obsługi

## Data, godzina, strefa czasowa i język

Data i godzina ustawione w tym miejscu są zapisywane w nazwach plików zdjęć, drukowanej dacie i innych danych. Można także wybrać język dla menu i komunikatów wyświetlanych na monitorze.

### 1 Naciśnij przycisk ON/OFF, aby włączyć aparat.

- Jeżeli data i godzina nie są ustawione, zostanie wyświetlony odpowiedni ekran ustawień.

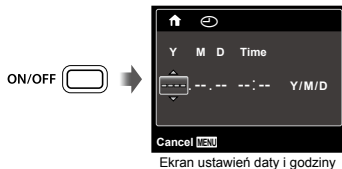

### 2 Użyj przycisków $\Delta$ $\nabla$ , aby wybrać rok w opcji [Y].

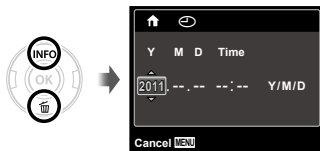

**3** Naciśnij przycisk **▷**, aby zapisać ustawienie opcji [Y].



**4** Podobnie jak w kroku 2 i 3, użyj przycisków **△ ▽ ◀ ▶** oraz przycisku **⊗**, aby wybrać ustawienie opcji [M] (miesiąc), [D] (dzień), [Time] (godziny i minuty) oraz [Y/M/D] (kolejność daty).

**!** Aby uzyskać precyzyjne ustawienie godziny, podczas ustawiania minut naciśnij przycisk **⊗** w chwili, gdy wskaźnik czasu przyjmie wartość 00 sekund.

**!** Do zmiany wybranej daty i godziny można użyć menu. [☰] (Data/godzina) (str. 44)

**5** Użyj przycisków **◀ ▶**, aby ustawić główną strefę czasową, a następnie naciśnij przycisk **⊗**.

- Użyj przycisków **△ ▽**, aby włączyć lub wyłączyć zmianę czasu na letni ([Summer]).



**!** Do zmiany wybranej strefy czasowej można użyć menu. [World Time] (str. 44)

**6** Użyj przycisków **△ ▽ ◀ ▶**, aby wybrać język, a następnie naciśnij przycisk **⊗**.

**!** Do zmiany wybranego języka można użyć menu. [☰] (Język) (str. 43)

# Fotografowanie, wyświetlanie i kasowanie

## Fotografowanie przy optymalnej wartości przysłony i czasie otwarcia migawki [Program Auto]

W tym trybie włączane są automatyczne ustawienia fotografowania, ale w razie potrzeby możliwa jest zmiana różnych funkcji w menu fotografowania, na przykład kompensacji ekspozycji, balansu bieli itd.

### 1 Naciśnij przycisk ON/OFF, aby włączyć aparat.

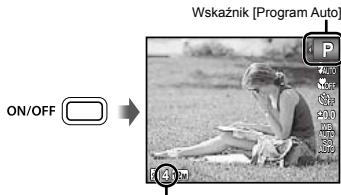

Wskaźnik [Program Auto]

Liczba zdjęć, które można zapisać (str. 62)

Monitor (ekran trybu gotowości)

- Jeżeli wskaźnik [Program Auto] nie jest wyświetlany, naciśnij przycisk <1>, aby wyświetlić menu funkcji, a następnie ustaw tryb fotografowania na **P**. „Korzystanie z menu” (str. 4)

Ekran aktualnego trybu fotografowania



- Ponownie naciśnij przycisk ON/OFF, aby wyłączyć aparat.

### 2 Trzymając aparat, wykadruj zdjęcie.

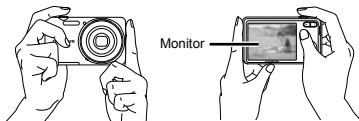

Poziome trzymanie aparatu



Pionowe trzymanie aparatu

- Trzymając aparat, należy uważać, aby nie zasłonić lampy błyskowej palcami itp.

### 3 Naciśnij spust migawki do połowy, aby ustawić ostrość na fotografowanym obiekcie.

- Gdy aparat ustawi ostrość na fotografowanym obiekcie, ekspozycja zostanie zablokowana (na monitorze pojawi się czas otwarcia migawki i wartość przysłony), a pole celownika automatycznego ustawiania ostrości zmieni kolor na zielony.
- Jeżeli pole celownika automatycznego ustawiania ostrości miga na czerwono, ustawienie ostrości było niemożliwe. Spróbuj ponownie ustawić ostrość.

Pole celownika automatycznego ustawiania ostrości

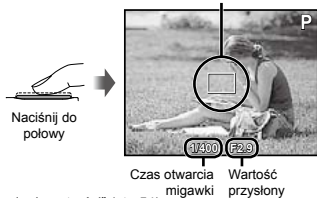

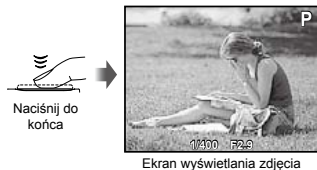

! „Ustawianie ostrości” (str. 54)

### 4 Aby zrobić zdjęcie, delikatnie naciśnij spust migawki do końca, uważając, aby nie poruszyć aparatem.







## Wyświetlanie zdjęć podczas fotografowania

Naciśnięcie przycisku  umożliwia odtwarzanie zdjęć. Aby powrócić do fotografowania, naciśnij przycisk  lub naciśnij spust migawki do połowy.

## Nagrywanie sekwencji wideo [Movie]

- 1 Naciśnij przycisk , aby wyświetlić ekran menu funkcji.



- 2 Użyj przycisków  , aby ustawić tryb fotografowania na , a następnie naciśnij przycisk .

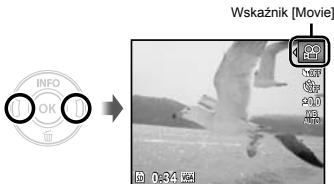

- 3 Naciśnij spust migawki do połowy, aby ustawić ostrość obiektu, a następnie naciśnij lekko przycisk do końca, aby rozpocząć nagrywanie.

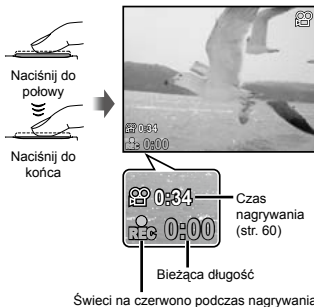

- 4 Naciśnij delikatnie spust migawki do końca, aby zatrzymać nagrywanie.

- ! Dźwięk także zostanie nagrany.
- ! Podczas nagrywania dźwięku możliwe jest używanie wyłącznie zoomu cyfrowego. Aby nagrać sekwencję wideo przy użyciu zoomu optycznego, ustaw opcję  (sekwencje wideo) (str. 36) na [Off].

## Korzystanie z zoomu

Naciskanie przycisków zoomu powoduje dostosowanie kąta widzenia obiektywu.

Naciśnięcie przycisku (W),  
rozszerzenie pola widzenia

Naciśnięcie przycisku (T),  
zawężenie pola widzenia

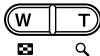

Pasek funkcji zoom



- Zoom optyczny: 4×
- Zoom cyfrowy: 4×

## Aby wykonywać większe zdjęcia [Digital Zoom]

- Typ i wielkość powiększenia można zidentyfikować na podstawie wyglądu pasku zoomu. Sposób wyświetlania różni się w zależności opcji wybranych dla funkcji [Digital Zoom] (str. 36) i [Image Size] (str. 34).

### Opcja [Off] wybrana dla funkcji [Digital Zoom]:

Rozmiar zdjęcia	Pasek funkcji zoom
12M	<p>Zakres zoomu optycznego</p>
Inne	<p>Zdjęcie powiększone i przycięte.<sup>11</sup></p>

### Opcja [On] wybrana dla funkcji [Digital Zoom]:

Rozmiar zdjęcia	Pasek funkcji zoom
12M	<p>Zakres zoomu cyfrowego</p>
Inne	<p>Zdjęcie powiększone i przycięte.<sup>11</sup></p> <p>Zakres zoomu cyfrowego</p>

- <sup>11</sup> Kiedy rozmiar zdjęcia jest ustawiony na wartość mniejszą niż pełna rozdzielczość, po osiągnięciu maksymalnego zoomu optycznego aparat automatycznie zmieni rozmiar i skadruje zdjęcie do wybranej wartości rozmiaru zdjęcia, a następnie przejdzie do zakresu zoomu cyfrowego, jeśli opcja [Digital Zoom] jest ustawiona na [On].

- Zdjęcia wykonane w sytuacji, gdy pasek funkcji zoom był wyświetlany w kolorze czerwonym, mogą mieć ziamisty wygląd.

## Zmiana wyświetlanych informacji dotyczących fotografowania

Informacje wyświetlane na ekranie można dopasować do danej sytuacji, na przykład w celu uzyskania lepszego widoku lub precyzyjnego ustawienia kompozycji z wykorzystaniem siatki.

### 1 Naciśnij przycisk $\Delta$ (INFO).

- Wyświetlane informacje dotyczące fotografowania zmieniają się w kolejności podanej poniżej po każdym naciśnięciu przycisku. „Ekran trybu fotografowania” (str. 10)

Normal



Widok szczegółowy



Brak informacji



## Oglądanie zdjęć

### 1 Naciśnij przycisk $\triangleright$ .

Numer klatki/całkowita liczba zdjęć



Wyświetlane zdjęcie

### 2 Użyj przycisków $\triangleleft$ $\triangleright$ , aby wybrać zdjęcie.



- Przytrzymaj przycisk  $\triangleright$ , aby przewinąć do przodu i  $\triangleleft$ , aby cofnąć obraz.
- Rozmiar wyświetlanych zdjęć można zmienić. „Widok indeksu i zbliżenia” (str. 25)

## Odtwarzanie sekwencji wideo

Wybierz sekwencję wideo i naciśnij przycisk .









Sekwencje wideo

## Operacje dostępne w trakcie odtwarzania sekwencji wideo



W trakcie odtwarzania

<b>Wstrzymywanie i wznowianie odtwarzania</b>	Naciśnij przycisk  , aby wstrzymać odtwarzanie. Aby wznowić odtwarzanie podczas pauzy lub przewijania, naciśnij przycisk  .
<b>Przewijanie do przodu</b>	Naciśnij przycisk  , aby rozpocząć przewijanie do przodu. Naciśnij przycisk  , aby zwiększyć szybkość przewijania do przodu.
<b>Przewijanie</b>	Naciśnij przycisk  , aby rozpocząć przewijanie. Szybkość przewijania zwiększa się za każdym naciśnięciem przycisku  .







 Ten aparat nie umożliwia odtwarzania dźwięku nagranych w trybie sekwencji wideo. Aby odtwarzać dźwięk, podłącz aparat do komputera.

## Operacje dostępne w trakcie wstrzymania odtwarzania



Czas odtwarzania/  
Całkowity czas nagrywania

Po wstrzymaniu odtwarzania

<b>Zapełnienie</b>	Naciśnij przycisk  , aby wyświetlić pierwszą klatkę i przycisk  , aby wyświetlić ostatnią klatkę.
<b>Przewijanie do przodu i tyłu po jednej klatce</b>	Naciśnij przycisk  lub  aby przewinąć do przodu lub tyłu o jedną klatkę. Przytrzymaj przycisk  lub  , aby kontynuować przewijanie do przodu lub tyłu po klatce.
<b>Wznawianie odtwarzania</b>	Naciśnij przycisk  , aby wznowić odtwarzanie.

## Zatrzymywanie odtwarzania sekwencji wideo

Naciśnij przycisk MENU.



## Kasowanie zdjęć podczas odtwarzania (kasowanie pojedynczych zdjęć)

- 1 Naciśnij przycisk  $\nabla$  (W), gdy wyświetlane jest zdjęcie, które chcesz skasować.



- 2 Użyj przycisków  $\Delta$   $\nabla$ , aby wybrać opcję [Erase], a następnie naciśnij przycisk  $\odot$ .

- ! Aby skasować większą liczbę zdjęć jednocześnie, zapoznaj się z częścią „Kasowanie zdjęć [Erase]” (str. 39).

## Widok indeksu i widok zbliżenia

Widok indeksu umożliwia szybkie wybranie zdjęcia. Widok zbliżenia (powiększenie do 10x) umożliwia sprawdzenie szczegółów zdjęcia.

- 1 Naciśnij przyciski zoomu.

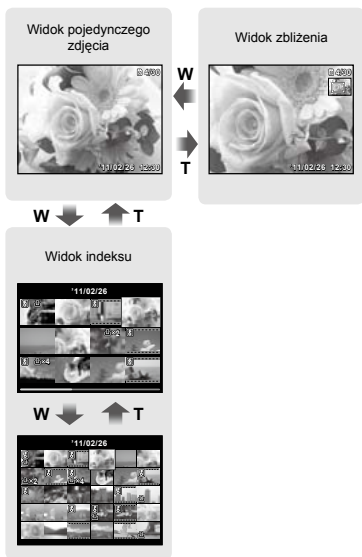
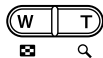

## Wybieranie zdjęcia w widoku indeksu

Użyj przycisków  $\Delta$   $\nabla$   $\langle$   $\rangle$ , aby wybrać zdjęcie, a następnie naciśnij przycisk  $\odot$ , aby wyświetlić je w widoku pojedynczego zdjęcia.

## Przewijanie zdjęcia w widoku zbliżenia

Użyj przycisków  $\Delta$   $\nabla$   $\langle$   $\rangle$ , aby przesunąć wyświetlany fragment.

## Zmiana wyświetlanych informacji dotyczących zdjęcia

Ustawienia informacji dotyczących fotografowania wyświetlanych na ekranie można zmienić.

### 1 Naciśnij przycisk $\Delta$ (INFO).

- Wyświetlane informacje dotyczące zdjęcia zmieniają się w kolejności podanej poniżej po każdym naciśnięciu przycisku.

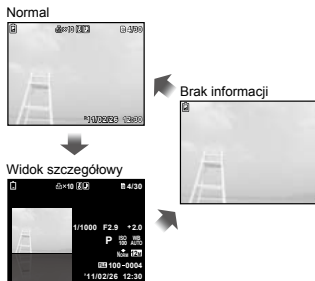

## Korzystanie z przewodnika po menu

Naciśnięcie przycisku  $\odot$  w menu konfiguracji powoduje wyświetlenie opisu bieżącego elementu.

 „Korzystanie z menu” (str. 7)

# Korzystanie z trybów fotografowania

## Aby zmienić tryb fotografowania

Tryb fotografowania (P, iAUTO, (i), SCN, MAGIC, (i), (i)) można zmienić przy użyciu menu funkcji.

„Korzystanie z menu” (str. 4)

- ! Ustawienie domyślne funkcji wyróżnione jest kolorem   .

## Fotografowanie z zastosowaniem ustawień automatycznych (tryb iAUTO)

Zgodnie ze sceną, aparat automatycznie wybiera optymalny tryb fotografowania spośród opcji [Portrait]/[Landscape]/[Night+Portrait]/[Sport]/[Macro]. Jest to tryb w pełni automatyczny umożliwiający użytkownikowi wykonanie zdjęć z wykorzystaniem najlepszego trybu dla danej sceny po naciśnięciu spustu migawki.

### 1 Ustaw tryb fotografowania na iAUTO.

Ikona zmienia się w zależności od sceny wybranej automatycznie przez aparat.



- ! W niektórych przypadkach aparat może nie wybrać żądanego trybu fotografowania.
- ! Kiedy aparat nie może zidentyfikować optymalnego trybu, wybierany jest tryb [Program Auto].
- ! Istnieją pewne ograniczenia ustawień w trybie iAUTO.

## Ograniczanie rozmycia podczas fotografowania (tryb (i))

Ten tryb umożliwia użytkownikowi ograniczenie rozmycia zdjęcia spowodowanego ruchem aparatu lub fotografowanego obiektu.

### 1 Ustaw tryb fotografowania na (i).

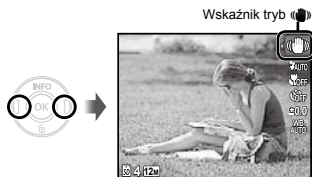

## Wybór najlepszego trybu dla fotografowanej sceny (tryb SCN)

### 1 Ustaw tryb fotografowania na SCN.



## 2 Naciśnij przycisk $\nabla$ , aby przejść do submenu.

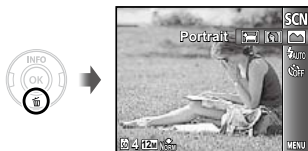

## 3 Użyj przycisków $\langle \triangleright \rangle$ , aby wybrać najlepszy dla danej sceny tryb fotografowania, a następnie naciśnij przycisk $\odot$ .

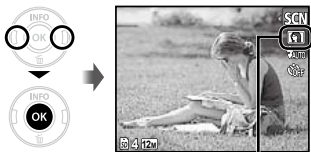

Ikona wskazująca bieżący tryb **SCN**

- !** W trybie **SCN** optymalne ustawienia fotografowania są wstępnie ustawione dla danej fotografowanej sceny. Z tego powodu w niektórych trybach nie można zmieniać pewnych ustawień.

Opcja	Zastosowanie
Portrait /  Landscape /  Night Scene <sup>1)</sup> /  Night+Portrait /  Sport /  Indoor /  Candle <sup>1)</sup> /  Self Portrait /  Sunset <sup>1)</sup> /  Fireworks <sup>1)</sup> /  Cuisine /  Documents /  Beach & Snow /  Pet	Aparat wykonuje zdjęcie z wykorzystaniem ustawień optymalnych dla danej sceny.

<sup>1)</sup> W przypadku ciemnego obiektu automatycznie włącza się funkcja redukcji szumów. Czas wykonania zdjęć jest w przybliżeniu podwojony i podczas tego czasu nie można wykonywać innych zdjęć.

## Wykonywanie zdjęć poruszającego się obiektu, np. zwierzęcia ( Pet)

- Użyj przycisków  $\langle \triangleright \rangle$ , aby wybrać opcję Pet, a następnie naciśnij przycisk  $\odot$ , aby zatwierdzić ustawienie.
- Trzymając aparat, ustaw znacznik celu AF na obiekcie i naciśnij przycisk  $\odot$ .
  - Gdy aparat rozpozna obiekt, pole celownika automatycznego ustawiania ostrości będzie automatycznie śledzić ruch obiektu i przez cały czas utrzymywać ostrość. „Utrzymywanie ostrości poruszającego się obiektu (śledzenie w automatycznym ustawianiu ostrości)” (str. 36)

## Fotografowanie z użyciem efektów specjalnych (tryb MAGIC)

Wybór odpowiedniego filtra umożliwia dodanie do zdjęć efektów artystycznych.

### 1 Ustaw tryb fotografowania na MAGIC.

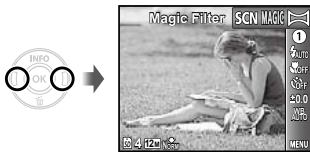

### 2 Naciśnij przycisk $\nabla$ , aby przejść do submenu.

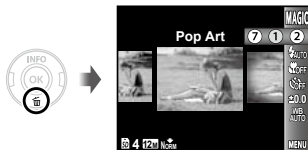

### 3 Użyj przycisków $\triangleleft$ $\triangleright$ , aby wybrać żądany efekt, a następnie naciśnij przycisk $\text{OK}$ , aby go zatwierdzić.



kona wskazująca bieżący tryb **MAGIC**

Tryb fotografowania	Opcja
Magic Filter	<ol style="list-style-type: none"><li>1 Pop Art</li><li>2 Pin Hole</li><li>3 Fish Eye</li><li>4 Drawing<sup>1</sup></li><li>5 Soft Focus</li><li>6 Punk</li><li>7 Sparkle</li></ol>

<sup>1</sup> Zapisywane są dwa zdjęcia — niezmodyfikowane zdjęcie oraz zdjęcie, do którego zastosowano efekt.

! W trybie **MAGIC** optymalne ustawienia fotografowania są wstępnie ustawione dla każdego efektu. Z tego powodu w niektórych trybach nie można zmieniać pewnych ustawień.

## **Tworzenie zdjęć panoramicznych (tryb )**

Wykonuj zdjęcia, które można połączyć w panoramę przy użyciu dołączonego oprogramowania.

- ! Ostrość, ekspozycja, pozycja zoomu (str. 22) i balans bieli (str. 33) są blokowane na pierwszym ujęciu.
- ! Lampa błyskowa (str. 31) jest ustawiana na tryb  (Flash Off).

### **1 Ustaw tryb fotografowania na .**



### **2 Użyj przycisków , , , aby wybrać kierunek wykonywania panoramy.**

### **3 Naciśnij spust migawki, aby wykonać pierwsze zdjęcie, a następnie wykadruj drugie zdjęcie.**

Przed pierwszym zdjęciem



Po pierwszym zdjęciu



- Po pierwszym zdjęciu obszar wyświetlony w białej ramce zostanie ponownie wyświetlony z boku ekranu po stronie przeciwnej do kierunku obrotu. Kadruj kolejne zdjęcia, tak aby pokrywały się częściowo z obrazem na monitorze.

### **4 Powtarzaj krok 3 aż do wykonania odpowiedniej liczby zdjęć, a po zakończeniu naciśnij przycisk MENU .**

- ! Przy wykonywaniu zdjęć panoramicznych można wykonać maksymalnie 10 zdjęć.
- ! Informacje na temat tworzenia panoram można znaleźć w pomocy online dołączonego oprogramowania.

# Korzystanie z funkcji fotografowania

- ! „Korzystanie z menu” (str. 4)
- ! Ustawienie domyślne funkcji wyróżnione jest kolorem

## Korzystanie z lampy błyskowej

Można wybrać funkcję lampy błyskowej najlepiej dopasowaną do warunków fotografowania.

### 1 Wybierz opcję lampy błyskowej w menu funkcji.



### 2 Użyj przycisków <D>, aby wybrać opcję ustawienia, a następnie naciśnij przycisk OK, aby zatwierdzić ustawienie.

Opcja	Opis
Flash Auto	Lampa błyskowa wyzwalana jest automatycznie w warunkach słabego oświetlenia lub oświetlenia od tyłu.
Redeye	Generowane są przedbłyski ograniczające występowanie efektu czerwonych oczu na zdjęciach.
Fill In	Lampa błyskowa wyzwalana jest zawsze, niezależnie od warunków oświetleniowych.
Flash Off	Lampa błyskowa nie będzie włączana.

## Fotografowanie zbliżeń (fotografowanie w trybie makro)

Funkcja ta umożliwia ustawienie ostrości i fotografowanie przedmiotów z niewielkiej odległości.

### 1 Wybierz opcję makro w menu funkcji.



### 2 Użyj przycisków <D>, aby wybrać opcję ustawienia, a następnie naciśnij przycisk OK, aby zatwierdzić ustawienie.

Opcja	Opis
Off	Tryb makro jest wyłączony.
Makro	Umożliwia fotografowanie obiektu z odległości 20 cm <sup>1</sup> (60 cm <sup>2</sup> ).
Super Macro <sup>3</sup>	Umożliwia fotografowanie obiektu z odległości 5 cm.

<sup>1</sup> Przy ustawieniu zoomu na najmniejszą ogniskową (W).

<sup>2</sup> Przy ustawieniu zoomu na największą ogniskową (T).

<sup>3</sup> Zoom jest ustawiany automatycznie.

- ! Podczas fotografowania w trybie super makro nie można ustawiać lampy błyskowej (str. 31) ani zoomu (str. 22).

## Korzystanie z samowyzwalacza

Po całkowitym naciśnięciu spustu migawki zdjęcie jest wykonywane z niewielkim opóźnieniem.

### 1 Wybierz opcję samowyzwalacza w menu funkcji.

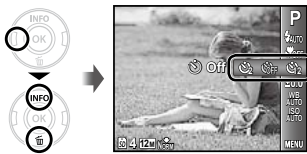

### 2 Użyj przycisków <◀▶>, aby wybrać opcję ustawienia, a następnie naciśnij przycisk **OK**, aby zatwierdzić ustawienie.

Opcja	Opis
☹ Off	Samowyzwalacz jest wyłączony.
⌚ 12 sec	Lampa samowyzwalacza włącza się na mniej więcej 10 sekund, a następnie miga przez mniej więcej 2 sekundy, po czym jest wykonywane zdjęcie.
⌚ 2 sec	Lampa samowyzwalacza miga przez mniej więcej 2 sekundy, po czym jest wykonywane zdjęcie.

⚠ Tryb samowyzwalacza jest automatycznie wyłączany po wykonaniu jednego zdjęcia.

## Wyłączanie samowyzwalacza po uruchomieniu

Naciśnij przycisk **MENU**.

## Regulacja jasności (kompensacja ekspozycji)

Standardową jasność (odpowiednia ekspozycja) ustawianą przez aparat na podstawie trybu fotografowania (z wyjątkiem trybu **IAUTO** i **SCN**) można zwiększyć lub zmniejszyć, aby uzyskać odpowiednie zdjęcie.

### 1 Wybierz opcję kompensacji ekspozycji w menu funkcji.

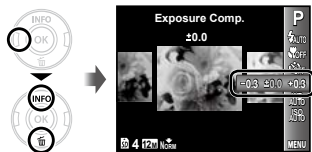

### 2 Użyj przycisków <◀▶>, aby wybrać odpowiednią jasność, a następnie naciśnij przycisk **OK**.



## Uzyskiwanie schematu naturalnych kolorów (balans bieli)

Aby uzyskać bardziej naturalne barwy, należy wybrać odpowiednią do danej sceny opcję balansu bieli.

### 1 Wybierz opcję balansu bieli w menu funkcji.

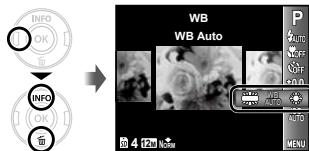

### 2 Użyj przycisków <D>, aby wybrać opcję ustawienia, a następnie naciśnij przycisk <OK>, aby zatwierdzić ustawienie.

Opcja	Opis
WB Auto	Aparat automatycznie dostosowuje balans bieli do fotografowanej sceny.
Sunny	Fotografowanie na świeżym powietrzu przy bezchmurnym niebie.
Cloudy	Fotografowanie na świeżym powietrzu przy zachmurzonym niebie.
Incandescent	Fotografowanie przy sztucznym oświetleniu.
Fluorescent	Fotografowanie przy lampie fluorescencyjnej o białej barwie światła (np. biura).

## Wybieranie czułości ISO

### 1 Wybierz opcję ustawienia ISO w menu funkcji.



### 2 Użyj przycisków <D>, aby wybrać opcję ustawienia, a następnie naciśnij przycisk <OK>, aby zatwierdzić ustawienie.

Opcja	Opis
ISO Auto	Aparat automatycznie dostosowuje czułość do fotografowanej sceny.
Wartość	Czułość ISO jest ustawiona na wybraną wartość.

„ISO” to skrót od nazwy „International Organization for Standardization” (Międzynarodowa Organizacja Normalizacyjna). Normy ISO określają czułość aparatów cyfrowych i filmów. Wartość czułości jest wskazywana przez kod, np. „ISO 100”.



Dzięki opcji ISO, mimo, że mniejsze wartości powodują zmniejszenie czułości, można uzyskać ostre zdjęcia w dobrym oświetleniu. Ustawienie większych wartości powoduje zwiększenie czułości, co umożliwiła wykonywanie zdjęć przy krótszym czasie otwarcia migawki nawet w warunkach słabego oświetlenia. Wysoka czułość staje się jednak przyczyną pojawiania się na wykonanym zdjęciu szumów, które mogą mu nadać ziarnisty wygląd.

## Menu funkcji fotografowania

! Ustawienie domyślne funkcji wyróżnione jest kolorem  .

### Przywracanie ustawień domyślnych funkcji fotografowania [Reset]

 (menu fotografowania) ► Reset

Submenu 2	Zastosowanie
Yes	Przywraca ustawienia domyślne następujących funkcji menu. <ul style="list-style-type: none"> <li>• Tryb fotografowania (str. 27)</li> <li>• Lampa błyskowa (str. 31)</li> <li>• Makro (str. 31)</li> <li>• Samowyzwalacz (str. 32)</li> <li>• Kompensacja ekspozycji (str. 32)</li> <li>• Balans bieli (str. 33)</li> <li>• ISO (str. 33)</li> <li>• Funkcje w menu  (menu fotografowania)  (menu sekwencji wideo) (str. 34 do 37)</li> </ul>
No	Bieżące ustawienia nie zostaną zmienione.

### Wybór jakości obrazu dla zdjęć [Image Size/Compression]



 (menu fotografowania) ► Image Size/Compression

Submenu 1	Submenu 2	Zastosowanie
Image Size	12M (3968×2976)	Odpowiednie do drukowania zdjęć w formacie A3.
	8M (3264×2448)	Odpowiednie do drukowania zdjęć w formacie do A3.
	5M (2560×1920)	Odpowiednie do drukowania zdjęć w formacie A4.
	3M (2048×1536)	Odpowiednie do drukowania zdjęć w formacie do A4.
	2M (1600×1200)	Odpowiednie do drukowania zdjęć w formacie A5.
	1M (1280×960)	Odpowiednie do drukowania zdjęć o rozmiarze pocztówki.
	VGA (640×480)	Odpowiednie do wyświetlania zdjęć w telewizorze lub załączania do wiadomości e-mail/umieszczania na stronach internetowych.
Kompresja	16:9S (1920×1080)	Odpowiednie do wyświetlania zdjęć na telewizorze panoramicznym i do druku w formacie A5.
	Fine	Wykonywanie zdjęć wysokiej jakości.
	Normal	Wykonywanie zdjęć zwykłej jakości.

! „Liczba zdjęć, które można zapisać (zdjęcia)/Łączny czas nagrywania (sekwencje wideo) w pamięci wewnętrznej i na kartach pamięci SD/SDHC” (str. 60)

## Wybór jakości obrazu dla sekwencji wideo [Image Size/Frame Rate]

 (menu sekwencji wideo) ► Image Size/  
Frame Rate

Submenu 1	Submenu 2	Zastosowanie
Image Size	VGA (640×480)/ QVGA (320×240)	Należy wybrać jakość obrazu na podstawie jego wielkości i liczby klatek na sekundę.
Liczba klatek na sekundę	 30fps <sup>*1</sup> /  15fps <sup>*1</sup>	Większa liczba klatek na sekundę umożliwi płynniejsze odtwarzanie sekwencji wideo.

<sup>\*1</sup> klatki na sekundę

 „Liczba zdjęć, które można zapisać (zdjęcia)/Łączny czas nagrywania (sekwencje wideo) w pamięci wewnętrznej i na kartach pamięci SD/SDHC” (str. 60)

## Wybieranie pola ustawiania ostrości [AF Mode]



 (menu fotografowania) ► AF Mode

Submenu 2	Zastosowanie
Face/iESP	Aparat automatycznie ustawia ostrość. (Po wykryciu twarz jest oznaczana białą ramką <sup>1</sup> ; po wciśnięciu spustu migawki do połowy i ustawieniu ostrości przez aparat ramka zmieni kolor na zielony <sup>2</sup> . Jeżeli nie zostanie wykryta żadna twarz, aparat wybierze obiekt w kadrze i automatycznie ustawi ostrość.)
Spot	Aparat ustawia ostrość na obiekcie znajdującym się w polu celownika automatycznego ustawiania ostrości.
AF Tracking	Aparat automatycznie śledzi ruch obiektu i przez cały czas utrzymuje jego ostrość.

<sup>\*1</sup> W przypadku niektórych obiektów ramka może nie zostać wyświetlona lub może pojawić się po dłuższym czasie.

<sup>\*2</sup> Jeżeli ramka miga na czerwono, ustawienie ostrości nie jest możliwe. Spróbuj nacisnąć ponownie spust migawki do połowy.

## Utrzymywanie ostrości poruszającego się obiektu (śledzenie w automatycznym ustawianiu ostrości)

- 1 Trzymając aparat, ustaw znacznik celu AF na obiekcie i naciśnij przycisk .
  - 2 Gdy aparat rozpozna obiekt, pole celownika automatycznego ustawiania ostrości będzie automatycznie śledzić ruch obiektu i przez cały czas utrzymywać ostrość.
  - 3 Aby anulować śledzenie, naciśnij przycisk .
- ! W zależności od obiektu lub warunków fotografowania, ustawienie ostrości lub śledzenie ruchu obiektu przez aparat może być niemożliwe.
  - ! Gdy aparat nie może śledzić ruchu obiektu, pole celownika automatycznego ustawiania ostrości zmienia kolor na czerwony.

## Fotografowanie przy powiększeniu większym niż dostępne za pomocą zoomu optycznego [Digital Zoom]

 (menu fotografowania) ► Digital Zoom

Submenu 2	Zastosowanie
Off	Wyłączenie zoomu cyfrowego.
On	Włączenie zoomu cyfrowego.

- ! Funkcja [Digital Zoom] nie jest dostępna po wybraniu opcji  Super Macro (str. 31).
- ! Opcja wybrana dla funkcji [Digital Zoom] wpływa na wygląd paska zoomu.  
„Aby wykonywać większe zdjęcia [Digital Zoom]” (str. 22)

## Nagrywanie dźwięku podczas nagrywania sekwencji wideo

 (menu sekwencji wideo) ► 

Submenu 2	Zastosowanie
Off	Dźwięk nie jest nagrywany.
On	Dźwięk jest nagrywany.

- ! Po wybraniu ustawienia [On] podczas nagrywania sekwencji wideo można korzystać tylko z zoomu cyfrowego. Aby nagrać sekwencję wideo przy użyciu zoomu optycznego, ustaw opcję  (sekwencje wideo) na [Off].
- ! Ten aparat nie umożliwia odtwarzania dźwięku nagrałego w trybie sekwencji wideo. Aby odtwarzać dźwięk, podłącz aparat do komputera.

## Wyświetlanie przewodnika po ikonach [Icon Guide]

📷 (menu fotografowania) ► Icon Guide

Submenu 2	Zastosowanie
Off	Przewodnik po ikonach nie jest wyświetlany.
On	Po wybraniu ikony w menu trybu fotografowania lub menu funkcji wyświetlany jest opis wybranej ikony (aby wyświetlić opis, zatrymuj przez chwilę kursor na ikonie).

Przewodnik po  
ikonach

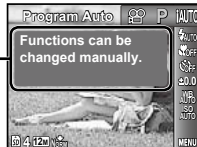

## Nanoszenie daty rejestracji [Date Stamp]

📷 (menu fotografowania) ► Date Stamp

Submenu 2	Zastosowanie
Off	Data nie jest nanoszona.
On	Oznaczanie nowych zdjęć datą rejestracji.

- ❗ Funkcja [Date Stamp] jest niedostępna, jeśli nie ustawiono zegara.
- ❗ „Data, godzina, strefa czasowa i język” (str. 17)
- ❗ Naniesionego znacznika daty nie można usunąć.
- ❗ Funkcja [Date Stamp] nie jest dostępna w trybie [ ] lub podczas fotografowania sekwencyjnego.

## Menu funkcji odtwarzania, edycji i drukowania

### Automatyczne odtwarzanie zdjęć [Slideshow]

[ ] (menu odtwarzania) ▶ Slideshow

### Rozpoczynanie pokazu zdjęć

Pokaz zdjęć rozpocznie się po naciśnięciu przycisku [OK]. Aby zatrzymać pokaz zdjęć, naciśnij przycisk [OK] lub przycisk MENU.

- ! Podczas pokazu zdjęć naciśnij przycisk [▶], aby przejść do przodu o jedną klatkę, lub przycisk [◀], aby przewinąć pokaz o jedną klatkę do tyłu.

### Zmiana rozmiaru zdjęcia [S]

[ ] (menu odtwarzania) ▶ Edit ▶ [S]

Submenu 2	Zastosowanie
[S] 640 × 480	Powoduje zapisanie zdjęcia w wysokiej rozdzielczości jako osobnego zdjęcia o mniejszym rozmiarze w celu dołączenia do wiadomości e-mail lub innego zastosowania.
[S] 320 × 240	

- Użyj przycisków [◀▶], aby wybrać zdjęcie.
- Użyj przycisków [Δ▽], aby wybrać rozmiar, a następnie naciśnij przycisk [OK].

### Kadrowanie zdjęć [C]

[ ] (menu odtwarzania) ▶ Edit ▶ [C]

- Użyj przycisków [◀▶], aby wybrać zdjęcie, a następnie naciśnij przycisk [OK].
- Użyj przycisków zoomu, aby wybrać rozmiar kadrowania, oraz przycisków [Δ▽] [◀▶], aby określić miejsce kadrowania.

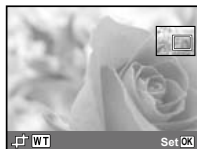

- Naciśnij przycisk [OK].
  - Edytowane zdjęcie zostanie zapisane jako nowy plik.

## Dodawanie dźwięku do zdjęć [U]

[▶] (menu odtwarzania) ▶ Edit ▶ [U]

- Użyj przycisków <D>, aby wybrać zdjęcie.
- Skieruj mikrofon w stronę źródła dźwięku.



- Naciśnij przycisk [⊕].
  - Rozpocznie się nagrywanie.
  - Aparat dodaje (nagrywa) dźwięk przez około 4 sekundy podczas odtwarzania zdjęć.

! Ten aparat nie umożliwia odtwarzania dźwięku dodanego do zdjęć. Aby odtwarzać dźwięk, podłącz aparat do komputera.

## Retuszowanie zdjęć [Perfect Fix]

[▶] (menu odtwarzania) ▶ Edit ▶ Perfect Fix

- W przypadku niektórych zdjęć edycja może nie dać żadnego efektu.
- Proces retuszowania może spowodować zmniejszenie rozmiaru zdjęcia.

Submenu 1	Zastosowanie
All	Jednocześnie stosowane są opcje [Lighting Fix] i [Redeye Fix]
Lighting Fix	Rozjaśniane są tylko części zaciemnione przez fotografowanie pod światło i słabo oświetlone.
Redeye Fix	Usuwany jest efekt czerwonych oczu spowodowany przez lampę błyskową.

- Użyj przycisków Δ ▽, aby wybrać metodę korekcji, a następnie naciśnij przycisk [⊕].
- Użyj przycisków <D>, aby wybrać zdjęcie do retuszowania, a następnie naciśnij przycisk [⊕].
  - Retuszowane zdjęcie jest zapisywane jako nowy plik.

## Kasowanie zdjęć [Erase]

[▶] (menu odtwarzania) ▶ Erase

Submenu 1	Zastosowanie
All Erase	Zostaną skasowane wszystkie zdjęcia w pamięci wewnętrznej lub na karcie.
Sel. Image	Zdjęcia są wybierane i kasowane pojedynczo.
Kasowanie	Usuwanie wyświetlanego zdjęcia.

- W przypadku kasowania zdjęć w pamięci wewnętrznej nie należy wkładać karty do aparatu.
- W przypadku kasowania zdjęć z karty należy wcześniej włożyć kartę do aparatu.

## Kasowanie wszystkich zdjęć [All Erase]

- 1 Użyj przycisków  $\Delta \nabla$ , aby wybrać opcję [All Erase], a następnie naciśnij przycisk  $\text{OK}$ .
- 2 Użyj przycisków  $\Delta \nabla$ , aby wybrać opcję [Yes], a następnie naciśnij przycisk  $\text{OK}$ .

## Wybieranie i kasowanie pojedynczych zdjęć [Sel. Image]

- 1 Użyj przycisków  $\Delta \nabla$ , aby wybrać opcję [Sel. Image], a następnie naciśnij przycisk  $\text{OK}$ .
- 2 Użyj przycisków  $\langle \triangleright \rangle$ , aby wybrać zdjęcie do skasowania, a następnie naciśnij przycisk  $\text{OK}$ , aby dodać oznaczenie  $\checkmark$  do zdjęcia.
  - Naciśnij przycisk zoomu W, aby wyświetlić widok indeksu. Zdjęcia można szybko wybierać przy użyciu przycisków  $\Delta \nabla \langle \triangleright \rangle$ . Naciśnij przycisk T, aby wrócić do wyświetlania pojedynczych zdjęć.



Oznaczenie  $\checkmark$

- 3 Powtórz krok (2), aby wybrać zdjęcia do skasowania, a następnie naciśnij przycisk **MENU**, aby skasować wybrane zdjęcia.
- 4 Użyj przycisków  $\Delta \nabla$ , aby wybrać opcję [Yes], a następnie naciśnij przycisk  $\text{OK}$ .
  - Zdjęcia oznaczone znakiem  $\checkmark$  zostaną skasowane.

## Zapisywanie ustawień drukowania w danych zdjęcia [Print Order]

$\text{▶}$  (menu odtwarzania)  $\text{▶}$  Print Order

- ! „Zaznaczanie zdjęć do drukowania (DPOF)” (str. 49)
- ! Zdjęcia do drukowania można zaznaczyć tylko w przypadku zdjęć zapisanych na karcie.

## Ochrona zdjęć [5]

$\text{▶}$  (menu odtwarzania)  $\text{▶}$  5

- ! Chronionych zdjęć nie można skasować za pomocą funkcji [Erase] (str. 25, 39), [Sel. Image] lub [All Erase] (str. 39), ale wszystkie zdjęcia zostaną skasowane po użyciu funkcji [Memory Format]/[Format] (str. 41).
- 1 Użyj przycisków  $\langle \triangleright \rangle$ , aby wybrać zdjęcie.
  - 2 Naciśnij przycisk  $\text{OK}$ .
    - Naciśnij ponownie przycisk  $\text{OK}$ , aby anulować ustawienia.
  - 3 W razie potrzeby powtórz kroki (1) i (2), aby włączyć ochronę innych zdjęć, a następnie naciśnij przycisk **MENU**.

## Obracanie zdjęć [ $\text{↺}$ ]

$\text{▶}$  (menu odtwarzania)  $\text{▶}$   $\text{↺}$

- 1 Użyj przycisków  $\langle \triangleright \rangle$ , aby wybrać zdjęcie.
- 2 Naciśnij przycisk  $\text{OK}$ , aby obrócić zdjęcie.
- 3 W razie potrzeby powtórz kroki (1) i (2), aby wybrać ustawienia dla innych zdjęć, a następnie naciśnij przycisk **MENU**.
- ! Nowe ustawienia kierunku zdjęć zostaną zapamiętane nawet po wyłączeniu zasilania.



## Menu innych ustawień aparatu

### Kasowanie wszystkich danych [Memory Format]/[Format]

**Ÿ** (Ustawienia 1) ► Memory Format/Format

- ! Przed formatowaniem należy sprawdzić, czy w pamięci wewnętrznej aparatu lub na karcie nie znajdują się ważne dane.
- ! Przed pierwszym użyciem lub po używaniu w innych aparatach lub komputerach karty muszą zostać sformatowane przy użyciu tego aparatu.

Submenu 2	Zastosowanie
Yes	Całkowite skasowanie danych w pamięci wewnętrznej <sup>1)</sup> lub na karcie (w tym zdjęć chronionych).
No	Anulowanie formatowania.

<sup>1)</sup> Przed rozpoczęciem formatowania pamięci wewnętrznej należy wyjąć kartę z aparatu.

### Kopiowanie zdjęć z pamięci wewnętrznej na kartę [Backup]

**Ÿ** (Ustawienia 1) ► Backup

Submenu 2	Zastosowanie
Yes	Skopiowanie danych z pamięci zewnętrznej na kartę.
No	Anulowanie kopiowania.

- ! Wykonanie kopii danych może chwilę potrwać. Przed rozpoczęciem tworzenia kopii zapasowej sprawdź, czy bateria jest wystarczająco naładowana.

### Wybór metody połączenia aparatu do innych urządzeń [USB Connection]

**Ÿ** (Ustawienia 1) ► USB Connection

Submenu 2	Zastosowanie
Auto	Po podłączeniu aparatu do innego urządzenia wyświetlany jest ekran wyboru ustawień.
Storage	Wybierz podczas przesyłania zdjęć do komputera lub podczas korzystania z dołączonego oprogramowania po podłączeniu aparatu do komputera.
MTP	Wybierz podczas przesyłania zdjęć do komputera z systemem Windows Vista lub Windows 7 bez użycia dołączonego oprogramowania.
Print	Wybierz, podłączając aparat do drukarki zgodnej z funkcją PictBridge.

### Kopiowanie zdjęć na komputer bez użycia dołączonego oprogramowania

Aparat obsługuje protokół USB Mass Storage Class. Można przysyłać zdjęcia z aparatu na komputer po połączeniu obu urządzeń.



### Wymagania systemowe

Windows	Windows XP (Service Pack 1 lub nowszy)/ Windows Vista/Windows 7
Macintosh	Mac OS X 10.3 lub nowszy

⚠ Nawet jeżeli komputer jest wyposażony w porty USB, prawidłowe działanie nie jest gwarantowane w następujących przypadkach:

- komputery z portami USB na karcie rozszerzeń itp.
- komputery bez zainstalowanego fabrycznie systemu operacyjnego oraz komputery składane samodzielnie.

## Włączanie aparatu przyciskiem [ Power On]

 (Ustawienia 1) ►  Power On

Submenu 2	Zastosowanie
No	Aparat nie jest włączony. Aby włączyć aparat, naciśnij przycisk <b>ON/OFF</b> .
Yes	Naciśnij i przytrzymaj przycisk  aby włączyć aparat w trybie odtwarzania.

## Zapisywanie trybu przy wyłączeniu aparatu [Keep Settings]

 (Ustawienia 1) ► Keep  Settings

Submenu 2	Zastosowanie
Yes	Tryb fotografowania jest zapisywany przy wyłączeniu aparatu i wybierany po następnym jego włączeniu.
No	Po włączeniu aparatu tryb fotografowania jest ustawiany na tryb <b>P</b> .

## Wybieranie dźwięku operacji [Beep]

 (Ustawienia 1) ► Beep

Submenu 2	Zastosowanie
Off/On	Wyłącza lub włącza dźwięk obsługi/ ostrzeżenia dla przycisków aparatu.

## Ustawianie matrycy CCD i funkcji przetwarzania obrazu [Pixel Mapping]

 (Ustawienia 1) ► Pixel Mapping

- ! Ustawienia tej funkcji dostosowano przed dostarczeniem aparatu i bezpośrednio po zakupie nie jest konieczne wprowadzanie zmian. Zaleca się przeprowadzanie tej operacji mniej więcej raz na rok.
- ! Aby uzyskać najlepsze rezultaty, mapowanie pikseli należy wykonać co najmniej minutę po zrobieniu lub wyświetleniu zdjęcia. Jeżeli podczas mapowania pikseli aparat jest wyłączony, należy wykonać tę czynność ponownie.

## Ustawianie matrycy CCD i funkcji przetwarzania obrazu

Naciśnij przycisk , gdy wyświetlane jest menu [Start] (podmenu 2).

- Aparat sprawdzi i ustawi matrycę CCD oraz funkcję przetwarzania obrazu.

## Regulacja jasności monitora [

 (Ustawienia 2) ► 

Submenu 2	Zastosowanie
Bright/Normal	Umożliwia wybór jasności monitora w zależności od natężenia światła otoczenia.

## Oszczędzanie energii pomiędzy wykonaniem kolejnych zdjęć [Power Save]

 (Ustawienia 2) ► Power Save

Submenu 2	Zastosowanie
Off	Wyłącza działanie funkcji [Power Save].
On	Jeżeli aparat nie jest używany przez około 10 sekund, monitor wyłącza się automatycznie w celu oszczędzania energii baterii.

## Wyłączanie trybu gotowości

Naciśnij dowolny przycisk.

## Zmiana wyświetlanego języka [

 (Ustawienia 2) ► 

Submenu 2	Zastosowanie
Języki	Umożliwia wybór języka menu i komunikatów o błędach.

- ① Użyj przycisków    , aby wybrać język, a następnie naciśnij przycisk .

## Ustawianie daty i godziny [☰]

☰ (Ustawienia 2) ► ☰

### Wybieranie kolejności wyświetlania daty

- Naciśnij przycisk ► po ustawieniu minut, następnie użyj przycisków ▲▼, aby wybrać kolejność wyświetlania daty.



- Naciśnij przycisk ☰, aby obrócić zdjęcie.
- ! „Data, godzina, strefa czasowa i język” (str. 17)

## Przełączanie strefy czasowej pomiędzy domem i lokalizacją alternatywną [World Time]

☰ (Ustawienia 2) ► World Time

- ! Wybór strefy czasowej przy użyciu funkcji [World Time] nie będzie możliwe przed ustawieniem zegara aparatu przy użyciu opcji [☰].

Submenu 2	Submenu 3	Zastosowanie
Home/ Alternate	⬆	Godzina w głównej strefie czasowej (strefie czasowej wybranej dla ustawienia ⬆ w submenu 2).
	➔	Godzina w strefie czasowej celu podróży (godzina wybrana dla ustawienia ➔ w submenu 2).
⬆ <sup>*1</sup>	—	Wybierz główną strefę czasową (⬆).
➔ <sup>*1,2</sup>	—	Wybierz strefę czasową celu podróży (➔).

<sup>\*1</sup> W rejonach, gdzie stosowana jest zmiana czasu z letniego na zimowy, użyj przycisków ▲▼, aby włączyć czas letni ([Summer]).

<sup>\*2</sup> Po wybraniu strefy czasowej aparat automatycznie wylicza różnicę czasu pomiędzy wybraną strefą czasową a główną strefą czasową (⬆), aby wyświetlić godzinę w strefie czasowej celu podróży (➔).

# Drukowanie

## **Drukowanie bezpośrednie (PictBridge<sup>1)</sup>)**

Po podłączeniu aparatu do drukarki obsługującej standard PictBridge można bezpośrednio drukować zdjęcia – bez potrzeby korzystania z komputera.

Informacje na temat obsługi standardu PictBridge zawiera instrukcja obsługi drukarki.

<sup>1</sup> PictBridge to standardowy protokół połączeń między aparatami cyfrowymi i drukarkami różnych producentów, umożliwiający bezpośrednie drukowanie zdjęć.

- ! Tryby pracy drukarki, rozmiary papieru i inne parametry, które można ustawić w aparacie różnią się w zależności od używanej drukarki. Więcej szczegółów na ten temat można znaleźć w instrukcji obsługi drukarki.
- ! Szczegółowe informacje na temat dostępnych typów papieru, wkładania papieru i instalowania pojemników na tusz zawiera instrukcja obsługi drukarki.

## **Drukowanie zdjęć przy standardowych ustawieniach drukarki [Easy Print]**

- ! W menu konfiguracji ustaw opcję [USB Connection] (str. 41) na [Print].

### **1 Wyświetl na monitorze zdjęcie do wydrukowania.**

- ! „Wyświetlanie zdjęć” (str. 23)

### **2 Włącz drukarkę, a następnie podłącz aparat do drukarki.**

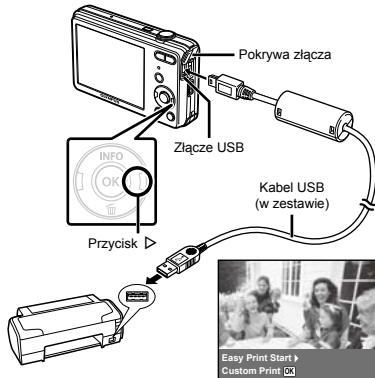

### **3 Naciśnij przycisk >, aby rozpocząć drukowanie.**





### **4 Aby wydrukować inne zdjęcie, użyj przycisków <>, aby wybrać zdjęcie, a następnie naciśnij przycisk OK.**

## Kończenie drukowania

Po wyświetleniu wybranego zdjęcia na ekranie odłącz kabel USB od aparatu i drukarki.



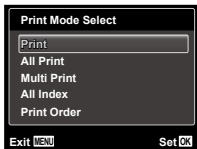

## Zmiana ustawień drukarki w celu drukowania [Custom Print]

- 1 Wykonaj kroki 1 i 2 dla opcji [Easy Print] (str. 45), a następnie naciśnij przycisk .
- 2 Użyj przycisków , , aby wybrać tryb drukowania, a następnie naciśnij przycisk .



Submenu 2	Zastosowanie
Print	Powoduje wydrukowanie zdjęć wybranych w kroku 5.
All Print	Powoduje wydrukowanie wszystkich zdjęć zapisanych w pamięci wewnętrznej lub na karcie.
Multi Print	Powoduje wydrukowanie kilku kopii jednego zdjęcia.
All Index	Powoduje wydrukowanie indeksu wszystkich zdjęć zapisanych w pamięci wewnętrznej lub na karcie.
Print Order <sup>1</sup>	Powoduje wydrukowanie zdjęć zaznaczonych do drukowania na karcie.

<sup>1</sup> Opcje [Print Order] jest dostępna tylko po zaznaczeniu zdjęć do drukowania. „Zaznaczanie zdjęć do drukowania (DPOF)” (str. 49)

- 3 Użyj przycisków , , aby wybrać opcję [Size] (submenu 3), a następnie naciśnij przycisk .

 Jeśli ekran [Printpaper] nie zostanie wyświetlony, wybrane będą ustawienia standardowe opcji [Size], [Borderless] i [Pics/Sheet].



**4** Użyj przycisków  $\Delta$   $\nabla$  aby wybrać ustawienia opcji [Borderless] lub [Pics/Sheet], a następnie naciśnij przycisk  $\odot$ .

Submenu 4	Zastosowanie
Off/On <sup>1</sup>	Zdjęcie jest drukowane z ramką ([Off]). Zdjęcie jest drukowane na całej powierzchni papieru ([On]).
(Liczba zdjęć na stronie różni się w zależności od modelu drukarki.)	Liczbę zdjęć na stronie ([Pics/Sheet]) można określić tylko po wybraniu opcji [Multi Print] w kroku 2.

<sup>1</sup> Dostępne ustawienia opcji [Borderless] różnią się w zależności od modelu drukarki.

! Jeżeli wybrano opcję [Standard] w kroku 3 i 4, zdjęcie zostanie wydrukowane przy standardowych ustawieniach drukarki.



**5** Użyj przycisków  $\triangleleft$   $\triangleright$ , aby wybrać zdjęcie.

**6** Naciśnij przycisk  $\Delta$ , aby zaznaczyć bieżące zdjęcie do drukowania. Naciśnij przycisk  $\nabla$ , aby wybrać szczegółowe ustawienia drukarki dla bieżącego zdjęcia.

**Określanie szczegółowych ustawień drukarki**

① Użyj przycisków  $\Delta$   $\nabla$   $\triangleleft$   $\triangleright$ , aby wybrać ustawienie, a następnie naciśnij przycisk  $\odot$ .



Submenu 5	Submenu 6	Zastosowanie
$\odot$ x	0 do 10	Umożliwia ustawienie liczby kopii.
Date	With/Without	Wybranie opcji [With] powoduje drukowanie zdjęć z datami. Wybranie opcji [Without] powoduje drukowanie zdjęć bez dat.
File Name	With/Without	Wybranie opcji [With] powoduje drukowanie zdjęć z nazwami plików. Wybranie opcji [Without] powoduje drukowanie zdjęć bez nazw plików.
$\nabla$	(Powoduje przejście do ekranu ustawień.)	Umożliwia wybranie fragmentu zdjęcia do wydrukowania.

## Kadrowanie zdjęcia [⏏]

- 1 Użyj przycisków zoomu, aby wybrać rozmiar ramki kadrowania, użyj przycisków  $\Delta$   $\nabla$   $\triangleleft$   $\triangleright$ , aby przesunąć ramkę, a następnie naciśnij przycisk  $\odot$ .



- 2 Użyj przycisków  $\Delta$   $\nabla$ , aby wybrać opcję [OK], a następnie naciśnij przycisk  $\odot$ .



- 7 W razie potrzeby powtórz kroki 5 i 6, aby wybrać zdjęcie do wydrukowania, określ szczegółowe ustawienia i wybierz opcję [Single Print].

- 8 Naciśnij przycisk  $\odot$ .

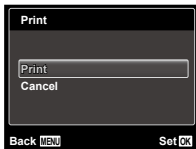

- 9 Użyj przycisków  $\Delta$   $\nabla$ , aby wybrać opcję [Print], a następnie naciśnij przycisk  $\odot$ .

- Rozpocznie się drukowanie.
- Jeśli w trybie [All Print] wybrano opcję [Option Set], zostanie wyświetlony ekran [Print Info].
- Po zakończeniu drukowania wyświetlany jest ekran [Print Mode Select].

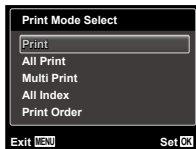

## Anulowanie drukowania

- 1 Podczas wyświetlania komunikatu [Do Not Remove USB Cable] naciśnij przycisk **MENU**, użyj przycisków  $\Delta$   $\nabla$ , aby wybrać opcję [Cancel], a następnie naciśnij przycisk  $\odot$ .

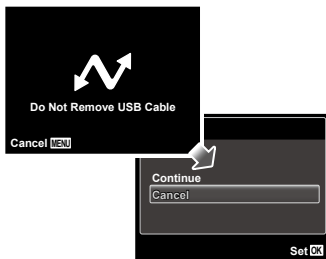

- 10 Naciśnij przycisk **MENU**.

- 11 Po wyświetleniu komunikatu [Remove USB Cable] odłącz kabel USB od aparatu i drukarki.



## Zaznaczanie zdjęć do drukowania (DPOF \*)

W przypadku zdjęć zaznaczonych do drukowania liczba kopii i opcje drukowania dany są zapisane w pliku zdjęcia na karcie. Ułatwia to drukowanie na drukarce lub w zakładzie fotograficznym korzystających ze standardu DPOF tylko z wykorzystaniem funkcji zaznaczania zdjęć do drukowania, bez konieczności korzystania z komputera lub aparatu.

\*1 DPOF to standard umożliwiający zapisywanie informacji dotyczących drukowania z aparatów cyfrowych.

- ! Zdjęcia do drukowania można zaznaczyć tylko, jeżeli są zapisane na karcie. Przez zaznaczeniem zdjęć do drukowania włoż kartę do aparatu.
- ! Dane DPOF wprowadzone w innym urządzeniu nie mogą zostać zmienione w tym aparacie. Zmiany należy wprowadzać, korzystając z pierwotnego urządzenia. Wprowadzenie nowych danych DPOF w tym aparacie spowoduje usunięcie danych zapisanych przez inne urządzenie.
- ! Dane DPOF można zapisać dla maksymalnie 999 zdjęć na jednej karcie.

## Zaznaczanie do drukowania pojedynczych zdjęć [L]

- 1 Wyświetl menu konfiguracji.  
! „Korzystanie z menu” (str. 4)
- 2 W menu odtwarzania [L] wybierz opcję [Print Order], a następnie naciśnij przycisk [OK].

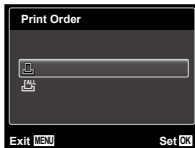

- 3 Użyj przycisków  $\Delta$   $\nabla$ , aby wybrać opcję [L], a następnie naciśnij przycisk [OK].



- 4** Użyj przycisków  $\triangleleft$   $\triangleright$ , aby zaznaczyć zdjęcie do drukowania. Użyj przycisków  $\triangle$   $\nabla$ , aby wybrać liczbę zdjęć. Naciśnij przycisk  $\odot$ .

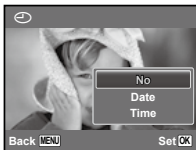

- 5** Użyj przycisków  $\triangle$   $\nabla$ , aby wybrać ekran  $\left[ \odot \right]$  (drukowanie daty), a następnie naciśnij przycisk  $\odot$ .

Submenu 2	Zastosowanie
No	Powoduje wydrukowanie tylko zdjęcia.
Date	Powoduje wydrukowanie zdjęcia i daty fotografowania.
Time	Powoduje wydrukowanie zdjęcia i godziny fotografowania.

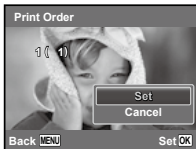

- 6** Użyj przycisków  $\triangle$   $\nabla$ , aby wybrać opcję [Set], a następnie naciśnij przycisk  $\odot$ .

## Zaznaczenie do drukowania jednej kopii każdego zdjęcia na karcie $\left[ \text{CALL} \right]$

- 1 Wykonaj kroki 1 i 2 dla opcji  $\left[ \text{CALL} \right]$  (str. 49).
- 2 Użyj przycisków  $\triangle$   $\nabla$ , aby wybrać opcję  $\left[ \text{CALL} \right]$ , a następnie naciśnij przycisk  $\odot$ .
- 3 Wykonaj kroki 5 i 6 dla opcji  $\left[ \text{CALL} \right]$ .

## Resetowanie wszystkich danych zaznaczenia do drukowania

- 1 Wykonaj kroki 1 i 2 dla opcji  $\left[ \text{CALL} \right]$  (str. 49).
- 2 Użyj przycisków  $\triangle$   $\nabla$ , aby wybrać opcję  $\left[ \text{CALL} \right]$  lub  $\left[ \text{CALL} \right]$ , a następnie naciśnij przycisk  $\odot$ .

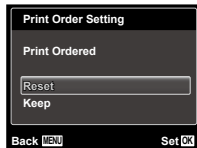

- 3 Użyj przycisków  $\triangle$   $\nabla$ , aby wybrać opcję [Reset], a następnie naciśnij przycisk  $\odot$ .

## **Resetowanie danych zaznaczenia do drukowania dla wybranych zdjęć**

---

- 1** Wykonaj kroki 1 i 2 dla opcji [ ] (str. 49).
- 2** Użyj przycisków  $\Delta \nabla$ , aby wybrać opcję [ ], a następnie naciśnij przycisk  $\odot$ .
- 3** Użyj przycisków  $\Delta \nabla$ , aby wybrać opcję [Keep], a następnie naciśnij przycisk  $\odot$ .
- 4** Użyj przycisków  $\triangleleft \triangleright$ , aby wybrać zdjęcie, dla którego chcesz usunąć zaznaczenie do drukowania. Użyj przycisków  $\Delta \nabla$ , aby ustawić liczbę kopii na „0”.
- 5** W razie potrzeby powtórz krok 4, a następnie naciśnij przycisk  $\odot$  po zakończeniu.
- 6** Użyj przycisków  $\Delta \nabla$ , aby wybrać ekran [ ] (drukowanie daty), a następnie naciśnij przycisk  $\odot$ .
  - Ustawienia zostaną zastosowane do pozostałych zdjęć zaznaczonych do drukowania.
- 7** Użyj przycisków  $\Delta \nabla$ , aby wybrać opcję [Set], a następnie naciśnij przycisk  $\odot$ .

# Wskazówki dotyczące użytkowania

Jeżeli aparat nie działa prawidłowo lub na ekranie wyświetlony jest komunikat o błędzie i użytkownik nie ma pewności jakie czynności ma wykonać, w celu rozwiązania problemu należy zapoznać się z informacjami podanymi poniżej.

## Rozwiązywanie problemów

### Bateria

„Aparat nie działa nawet po włożeniu baterii”.

- Włóż naładowane baterie, zwracając uwagę na właściwe ułożenie biegunów.  
„Wkładanie baterii i karty pamięci SD/SDHC (sprzedawana oddzielnie)” (str. 12), „Ładowanie baterii i konfigurowanie przy użyciu dołączonego dysku CD” (str. 13), „Ładowanie baterii przy użyciu dołączonego zasilacza sieciowego USB” (str. 16)
- Wydajność baterii mogła zostać chwilowo zmniejszona z powodu niskiej temperatury otoczenia. Wyjmij baterie z aparatu i ogrzej je, wkładając na pewien czas do kieszeni.

### Karta/Pamięć wewnętrzna



„Wyświetlany jest komunikat o błędzie”.

„Komunikat o błędzie” (str. 53)

### Spust migawki

„Mimo naciskania spustu migawki nie są wykonywane zdjęcia”.

- Wyłącz tryb uśpienia.  
Aby oszczędzać baterię aparat automatycznie przechodzi w tryb uśpienia i wyłącza monitor, jeżeli włączony aparat nie był używany przez 3 minuty. W tym trybie mimo naciskania spustu migawki nie będą wykonywane zdjęcia. Przed wykonaniem zdjęcia użyj przycisków zoomu lub innych przycisków, aby wyprowadzić aparat ze stanu uśpienia. Aparat jest wyłączany automatycznie, jeżeli nie był używany przez kolejne 12 minut. Naciśnij przycisk **ON/OFF**, aby włączyć aparat.

- Naciśnij przycisk , aby przełączyć aparat w tryb fotografowania.
- Przed wykonaniem zdjęcia zaczekaj, aż wskaźnik  (ładowania lampy błyskowej) przestanie migać i zacznie świecić światłem ciągłym.

### Monitor

„Niska jakość obrazu”.

- Mogła wystąpić kondensacja<sup>1</sup>. Wyłącz zasilanie i poczekaj, aż temperatura obudowy aparatu wyrówna się z temperaturą otoczenia i wyschnie.  
<sup>1</sup> Jeżeli aparat zostanie przeniesiony z zimnego miejsca do ciepłego i wilgotnego pomieszczenia, wewnątrz aparatu może skroplić się rosa.

„Na ekranie widoczne są pionowe linie”.

- Jeżeli aparat zostanie skierowany na bardzo jasny obiekt przy bezchmurnym niebie, może pojawić się taki efekt. Nie będą one jednak widoczne na zdjęciu.

„Uchwycenie światła na zdjęciu”.

- Fotografowanie z użyciem lampy błyskowej przy słabym oświetleniu może spowodować, że na zdjęciu będą widoczne odbicia światła od drobni kurzu znajdujących się w powietrzu.

### Funkcja daty i godziny

„Przywracane są ustawienia domyślne daty i godziny”.

- Po wyjęciu baterii z aparatu na około jeden dzień<sup>2</sup> przywracane są ustawienia domyślne daty i godziny; należy skonfigurować je ponownie.  
<sup>2</sup> Czas przed przywróceniem ustawień domyślnych daty i godziny zależy od tego, jak długo baterie były włożone do aparatu.  
„Data, godzina, strefa czasowa i język” (str. 17)





## Różne

„Aparat wydaje dźwięki podczas robienia zdjęć”.

- Aparat może przygotowywać obiektyw i wydawać dźwięki nawet, gdy nie są wykonywane żadne działania. Jest to spowodowane automatycznym przygotowaniem funkcji automatycznego ustawiania ostrości i zapewnieniem jak najlepszych ustawień do zrobienia zdjęcia.

## Komunikat o błędzie

- ❗ Po wyświetleniu jednego z komunikatów o błędzie przedstawionych poniżej sprawdź, jaką czynność należy wykonać w celu rozwiązania problemu.

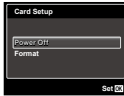
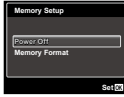
Komunikat o błędzie	Rozwiązanie
 Card Error	<b>Problem dotyczy karty</b> Włóż nową kartę.
 Write Protect	<b>Problem dotyczy karty</b> Przełącznik zabezpieczenia przed zapisem karty jest ustawiony w pozycji „LOCK”. Przesław przełącznik.
 Memory Full	<b>Problem dotyczy pamięci wewnętrznej</b> <ul style="list-style-type: none"><li>• Włóż kartę.</li><li>• Skasuj niepotrzebne zdjęcia.<sup>1</sup></li></ul>
 Card Full	<b>Problem dotyczy karty</b> <ul style="list-style-type: none"><li>• Wymień kartę.</li><li>• Skasuj niepotrzebne zdjęcia.<sup>1</sup></li></ul>
 Card Setup Power Off Format Set	<b>Problem dotyczy karty</b> Użyj przycisków $\Delta$ $\nabla$ , aby wybrać opcję [Format], a następnie naciśnij przycisk $\odot$ . Następnie użyj przycisków $\Delta$ $\nabla$ , aby wybrać opcję [Yes] i naciśnij przycisk $\odot$ . <sup>2</sup>
 Memory Setup Power Off Memory Format Set	<b>Problem dotyczy pamięci wewnętrznej</b> Użyj przycisków $\Delta$ $\nabla$ , aby wybrać opcję [Memory Format], a następnie naciśnij przycisk $\odot$ . Następnie użyj przycisków $\Delta$ $\nabla$ , aby wybrać opcję [Yes] i naciśnij przycisk $\odot$ . <sup>2</sup>

Komunikat o błędzie	Rozwiązanie
 No Picture	<b>Problem dotyczy pamięci wewnętrznej/karty</b> Aby wyświetlić zdjęcia, należy je wcześniej wykonać.
 Picture Error	<b>Problem dotyczy wybranego zdjęcia</b> Użyj oprogramowania do retuszu zdjęć, aby wyświetlić je na monitorze komputera. Jeżeli nie można wyświetlić zdjęcia, oznacza to, że plik jest uszkodzony.
 The Image Cannot Be Edited	<b>Problem dotyczy wybranego zdjęcia</b> Użyj oprogramowania do retuszu zdjęć, aby edytować je na komputerze.
 Battery Empty	<b>Problem dotyczy baterii</b> Naładuj baterię.
 No Connection	<b>Problem dotyczy połączenia</b> Podłącz poprawnie aparat do komputera lub drukarki.
 No Paper	<b>Problem dotyczy drukarki</b> Uzupełnij papier w drukarce.
 No Ink	<b>Problem dotyczy drukarki</b> Wymień pojemnik z atramentem w drukarce.
 Jammed	<b>Problem dotyczy drukarki</b> Usuń zablokowane arkusze papieru.
 Settings Changed <sup>3</sup>	<b>Problem dotyczy drukarki</b> Ustaw tryb umożliwiający korzystanie z drukarki.
 Print Error	<b>Problem dotyczy drukarki</b> Wyłącz aparat i drukarkę, sprawdź, czy nie występują problemy z drukarką, a następnie włącz ponownie zasilanie.

Komunikat o błędzie	Rozwiązanie
 <b>Cannot Print<sup>4</sup></b>	<b>Problem dotyczy wybranego zdjęcia</b> Do ich wydrukowania należy użyć komputera.

- <sup>1</sup> Przed skasowaniem przenieś potrzebne zdjęcia do komputera.
- <sup>2</sup> Wszystkie dane zostaną usunięte.
- <sup>3</sup> Komunikat ten jest wyświetlany na przykład po wyjęciu pojemnika na papier z drukarki. Nie używaj drukarki w trakcie zmian ustawień drukowania w aparacie.
- <sup>4</sup> Wydrukowanie z tego aparatu zdjęć wykonanych innym aparatem może być niemożliwe.

## Wskazówki dotyczące fotografowania

Poniższe informacje ułatwią wykonanie zdjęć zgodnych z oczekiwaniami.

### Ustawianie ostrości



#### „Ustawianie ostrości na fotografowany obiekt”

- **Fotografowanie obiektu nie znajdującego się na środku ekranu**  
Po ustawieniu ostrości na obiekcie w tej samej odległości co fotografowany przedmiot wykadruj scenę i zrób zdjęcie.  
Naciśnięcie spustu migawki do połowy (str. 20)
- **Ustawienie opcji [AF MODE] (str. 35) na [Face/iESP]**
- **Fotografowanie w trybie [AF Tracking] (str. 35)**  
Aparat automatycznie śledzi ruch obiektu i przez cały czas utrzymuje jego ostrość.
- **Fotografowanie obiektów, gdy ustawianie ostrości jest utrudnione**

W następujących przypadkach, po ustawieniu ostrości na obiekcie (przez naciśnięcie spustu migawki do połowy) przy dużym kontraście w tej samej odległości od fotografowanego obiektu, wykadruj scenę i zrób zdjęcie.

Obiekty o niskim kontraście



Jeżeli na środku ekranu znajdują się bardzo jasne obiekty

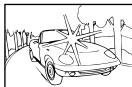

Obiekty bez linii pionowych<sup>1</sup>

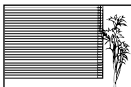

<sup>1</sup> Skutecznym rozwiązaniem jest wykadrowanie zdjęcia w pionie w celu ustawienia ostrości, a następnie wykonanie zdjęcia w poziomie.

Jeżeli obiekty znajdują się w różnej odległości od aparatu



Szybko poruszający się obiekt

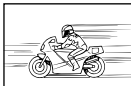



Obiekt nie znajduje się na środku kadru



## Poruszenie aparatu



### „Wykonywanie zdjęć bez poruszenia aparatu”

- **Wykonywanie zdjęć z wykorzystaniem trybu**  (str. 27)
- **Wybór opcji**  (Sport) w trybie **SCN** (str. 27)  
W trybie  (Sport) stosowane są krótkie czasy otwarcia migawki, co ogranicza rozmażanie zdjęcia spowodowane ruchem obiektu.
- **Wykonywanie zdjęć przy ustawieniu wysokiej wartości czułości ISO**  
Po wybraniu wysokiej wartości czułości ISO można wykonywać zdjęcia przy krótkim czasie otwarcia migawki, nawet w miejscach gdzie użycie lampy błyskowej jest niemożliwe.

„Wybieranie czułości ISO” (str. 33)

## Ekspozycja (jasność)



### „Wykonywanie zdjęć przy odpowiednim ustawieniu jasności”

- **Wykonywanie zdjęć z lampą błyskową [Fill In] (str. 31)**  
Obiekt fotografowany pod światło jest rozjaśniany.
- **Wykonywanie zdjęć z wykorzystaniem kompensacji ekspozycji (str. 32)**  
Dostosuj jasność, patrząc na obraz wyświetlony na monitorze. Zazwyczaj fotografowanie białych obiektów (na przykład śniegu) powoduje, że na zdjęciach są one ciemniejsze niż w rzeczywistości. Użyj kompensacji ekspozycji, aby ustawić dodatnią wartość (+) i uzyskać naturalną biel. Z drugiej strony, w przypadku fotografowania ciemnych obiektów należy ustawić wartość ujemną (-).

## Odcień kolorów

WB

„Uzyskiwanie naturalnych odcieni kolorów podczas fotografowania”

- **Wykonywanie zdjęć po wybraniu balansu bieli (str. 33)**

Najlepsze rezultaty w większości scenarii uzyskuje się po wybraniu ustawienia [WB Auto], ale w niektórych przypadkach warto wypróbować inne ustawienia. (Szczególnie dotyczy to stosowania filtrów przeciwsłonecznych przy bezchmurnym niebie, scenerii oświetlonych światłem naturalnym i sztucznym itp.)

## Jakość zdjęcia



„Wykonywanie ostrzejszych zdjęć”

- **Wykonywanie zdjęć z wykorzystaniem zoomu optycznego**

Unikaj korzystania z zoomu cyfrowego (str. 22, 36) podczas robienia zdjęć.

- **Wykonywanie zdjęć przy ustawieniu niskiej wartości czułości ISO**

Fotografowanie przy wysokiej wartości czułości ISO może spowodować powstawanie szumów (małe kolorowe plamki i brak równowagi kolorów, które nie występowały w przypadku fotografowanego obiektu) i ziarnistości zdjęcia. Powstałe zdjęcie jest także bardziej ziarniste niż w przypadku niższej wartości czułości ISO. „Wybieranie czułości ISO” (str. 33)

## Baterie



„Zwiększanie czasu pracy przy zasilaniu z baterii”

- **Unikaj poniższych czynności podczas niewykonywania zdjęć, ponieważ powoduje to wyczerpywanie baterii.**
  - Naciskanie do połowy spustu migawki.
  - Wielokrotne korzystanie z funkcji zoom
- **Ustawienie opcji [Power Save] (str. 43) na [On]**

## Wskazówki dotyczące odtwarzania/edycji

### Odtwarzanie



„Odtwarzanie zdjęć z pamięci wewnętrznej i karty”

- **Przed rozpoczęciem wyświetlania zdjęć z pamięci wewnętrznej należy wyjąć kartę.**  
„Aby wyjąć kartę pamięci SD/SDHC” (str. 13)

### Edytowanie



„Kasowanie dźwięku nagranych ze zdjęciem”

- **Nagraj ciszę podczas odtwarzania zdjęcia.**  
„Dodawanie dźwięku do zdjęć [🔊]” (str. 39)



## Konserwacja aparatu

### Elementy zewnętrzne

- Przecierać delikatnie miękką ściereczką. Jeśli aparat jest bardzo zabrudzony, nasączyć szmatkę w słabym roztworze wody z mydłem i dobrze wycisnąć. Wytrzeć aparat wilgotną ściereczką i osuszyć go suchą ściereczką. Po użyciu aparatu na plaży przetrzeć go lekko ścieloną w czystszej wodzie i dobrze wycisnąć szmatką.

### Monitor

- Przecierać delikatnie miękką ściereczką.

### Obiektyw

- Przedmuchać obiektyw pędzelkiem do obiektywów z pompką i delikatnie wytrzeć bibułą do czyszczenia elementów optycznych.

! Nie stosować silnych rozpuszczalników, takich jak benzen czy alkohol, ani materiałów nasączonych substancjami chemicznymi.

! W przypadku pozostawiania zabrudzeń na obiektywie z czasem na jego powierzchni utworzy się pleśń.

### Bateria/zasilacz sieciowy USB

- Przecierać delikatnie miękką i suchą ściereczką.

## Przechowywanie aparatu

- Przechowując aparat przez dłuższy czas, należy z niego wyjąć baterię i kartę oraz odłączyć zasilacz sieciowy USB i przechowywać go w suchym, chłodnym, dobrze wentylowanym miejscu.
- Co pewien czas należy umieścić w aparacie baterię i sprawdzić jego funkcjonowanie.

! Nie należy zostawiać aparatu w miejscach, w których używane są produkty chemiczne, ponieważ może to prowadzić do korozji elementów aparatu.

## Bateria i zasilacz sieciowy USB

- Aparat jest zasilany przez jedną baterię litowo-jonową Olympus (LI-70B). Nie można używać innych baterii.
- ! Uwaga:
  - Istnieje ryzyko wybuchu w przypadku włożenia baterii niewłaściwego typu.
  - Zużyte baterie należy utylizować zgodnie z instrukcjami (str. 64).
- Zużycie energii przez aparat jest zależne od używanych funkcji aparatu.
- W opisanych niżej warunkach energia zużywana jest przez cały czas, a bateria szybko się wyladowuje.
  - Ciągłe używanie zoomu.
  - Ciągłe naciskanie przycisku do połowy w trybie fotografowania, co uaktywnia funkcję automatycznego ustawiania ostrości (autofokus).
  - Długotrwałe wyświetlanie zdjęcia na monitorze.
  - Aparat jest podłączony do drukarki.
- Korzystanie z wyczerpanej baterii może spowodować, że aparat wyłączy się bez ostrzeżenia o niskim poziomie naładowania baterii.
- W momencie zakupu bateria do wielokrotnego ładowania (akumulator) nie jest całkowicie naładowana. Przed użyciem należy naładować baterię przy użyciu dostarczonego zasilacza sieciowego USB F-2AC (nazywanego dalej zasilaczem sieciowym USB).
- Ładowanie przy użyciu dołączonego zasilacza sieciowego USB trwa około 3 godzin (w zależności od użycia).

- Dołączony zasilacz sieciowy USB służy wyłącznie do ładowania baterii i odtwarzania. Nie należy wykonywać zdjęć, kiedy zasilacz sieciowy USB jest podłączony do aparatu. Aparat nie umożliwia odtwarzania bez baterii, nawet jeśli zostanie podłączony zasilacz sieciowy USB.
- Dołączony zasilacz sieciowy USB został zaprojektowany jedynie do użycia z tym aparatem. Przy użyciu tego zasilacza sieciowego USB nie można łądować innych aparatów.  
Nie używać z innymi urządzeniami.
- Zasilacz sieciowy USB z wtyczką:  
Dołączony zasilacz sieciowy USB musi być ustawiony prawidłowo w pionie lub w poziomie.

### **Podłączanie aparatu do komputera**

Baterię można naładować przez podłączenie aparatu do komputera.

### **Korzystanie z zasilacza sieciowego USB za granicą**

- Z zasilacza sieciowego USB można korzystać na całym świecie i podłączać go do większości domowych źródeł napięcia przemiennego z zakresu 100 V do 240 V (50/60 Hz). Gniazdka sieciowe w pewnych krajach mogą jednak mieć inny kształt, co spowoduje konieczność użycia odpowiedniej przejściówki do wtyczki zasilacza sieciowego USB. Szczegółowe informacje na ten temat można uzyskać w miejscowym sklepie z artykułami elektrycznymi lub w biurze podróży.
- Nie należy używać podróży przetwornic napięcia, gdyż mogą one uszkodzić zasilacz sieciowy USB.

### **Korzystanie z karty pamięci SD/SDHC**

Karta (i pamięć wewnętrzna) pełni podobną funkcję, jak film w aparatach rejestrujących zdjęcia na kliszy. Możliwe jest jednak skasowanie zarejestrowanych zdjęć (danych) oraz ich retusz za pomocą komputera. Karty można wyjmować z komputera i wymieniać, ale nie jest to możliwe w przypadku pamięci wewnętrznej. Użycie karty o większej pojemności umożliwi wykonanie większej liczby zdjęć.

### **Przełącznik zabezpieczenia karty SD/SDHC przed zapisem**

Obudowa karty SD/SDHC zawiera przełącznik zabezpieczający przed zapisem. Po ustawieniu przełącznika w pozycji „LOCK” nie jest możliwy zapis, usunięcie danych lub sformatowanie karty. Przeważa przełącznik, aby umożliwić zapis.



### **Karty obsługiwane przez ten aparat**

Karty pamięci SD/SDHC (informacje dotyczące kart pamięci, które zostały przetestowane i zatwierdzone do użytku, można znaleźć w witrynie firmy Olympus)



## Używanie nowej karty

Przed pierwszym użyciem lub po używaniu w innych aparatach lub komputerach karty muszą zostać sformatowane przy użyciu tego aparatu. [Memory Format]/[Format] (str. 41)

## Sprawdzanie lokalizacji zapisywania zdjęć

Wskaźnik pamięci sygnalizuje, czy podczas fotografowania bądź odtwarzania używana jest pamięć wewnętrzna czy karta.

### Wskaźnik wykorzystywanej pamięć

: Używana jest pamięć wewnętrzna

: Używana jest karta

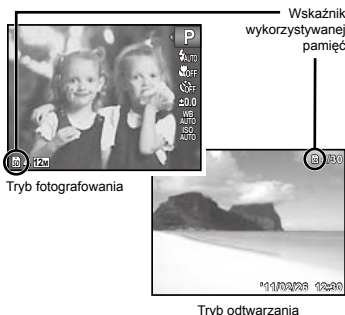

-  Nawet po użyciu funkcji [Memory Format]/[Format], [Erase], [Sel. Image] lub [All Erase] dane na karcie nie zostaną całkowicie skasowane. Przed wyrzuceniem karty należy ją uszkodzić, aby uniemożliwić ujawnienie zawartych na niej informacji.

## Proces odczytu/nagrywania na karcie

Podczas fotografowania wskaźnik wykorzystanej pamięci świeci się na czerwono, gdy aparat zapisuje dane. Nie wolno wtedy otwierać pokrywy komory baterii/karty ani odłączyć kabla USB. Może to doprowadzić do uszkodzenia zdjęć, ale także spowodować, że korzystanie z pamięci wewnętrznej lub karty będzie niemożliwe.



Świeci na czerwono







## Liczba zdjęć, które można zapisać/Łączny czas nagrywania (sekwencje wideo) w pamięci wewnętrznej i na kartach pamięci SD/SDHC

! Podane wartości liczby zdjęć, które można zapisać i łącznego czasu nagrywania są przybliżone. Rzeczywista pojemność zależy od warunków fotografowania i użytej karty.

### Zdjęcia

Rozmiar obrazu	Kompresja	Liczba zdjęć, które można zapisać	
		Pamięć wewnętrzna	Karta pamięci SD/SDHC (1 GB)
<b>12M</b> 3968×2976	FINE	2	149
	NORM	5	295
<b>8M</b> 3264×2448	FINE	4	219
	NORM	7	430
<b>5M</b> 2560×1920	FINE	6	353
	NORM	12	683
<b>3M</b> 2048×1536	FINE	10	566
	NORM	20	1 122
<b>2M</b> 1600×1200	FINE	17	924
	NORM	34	1 848
<b>1M</b> 1280×960	FINE	26	1 428
	NORM	52	2 856
<b>VGA</b> 640×480	FINE	105	5 712
	NORM	193	9 999
<b>16:9</b> 1920×1080	FINE	15	860
	NORM	31	1 698

## Sekwencje wideo

Rozmiar obrazu	Liczba klatek na sekundę	Łączny czas nagrywania			
		Pamięć wewnętrzna		Karta pamięci SD/SDHC (1 GB)	
		Z dźwiękiem	Bez dźwięku	Z dźwiękiem	Bez dźwięku
 640×480		9 s	9 s	8 min 53 s	8 min 56 s
		19 s	19 s	17 min 42 s	17 min 52 s
 320×240		27 s	27 s	24 min 42 s	25 min 0 s
		53 s	55 s	48 min 51 s	50 min 1 s



 Maksymalny rozmiar pliku pojedynczej sekwencji wideo wynosi 2 GB, bez względu na pojemność karty.

### Zwiększanie liczby zdjęć, które można wykonać

Skasuj niepotrzebne zdjęcia lub podłącz aparat do komputera, bądź innego urządzenia, aby zapisać zdjęcia, a następnie skasuj zdjęcia z pamięci wewnętrznej lub karty.

[Erase] (str. 25, 39), [Sel. Image] (str. 39), [All Erase] (str. 39), [Memory Format]/[Format] (str. 41)

## ZASADY BEZPIECZEŃSTWA

	<b>UWAGA</b> <b>RYZYKO PORAŻENIA PRĄDEM ELEKTRYCZNYM NIE OTWIERAJC</b>	
UWAGA: ABY OGRANICZYĆ RYZYKO PORAŻENIA PRĄDEM ELEKTRYCZNYM, NIE ZDEJMUJ POKRYWY (RÓWNIEŻ TYLNEJ), WEWNĄTRZ APARATU NIE MA ŻADNYCH ELEMENTÓW PRZEZNACZONYCH DO OBSŁUGI LUB NAPRAWY PRZEZ UŻYTKOWNIKA.		
WSZELKIE CZYNNOŚCI SERWISOWE POWINNY BYĆ ZLECANE DO WYKONANIA ODPowiednio WYKWALIFIKOWANEMU PERSONELOWI SERWISU OLYMPUS.		



Wykryznik umieszczony w trójce informuje o ważnych instrukcjach dotyczących działania i pielęgnacji, zawartych w załączonej do aparatu dokumentacji.



**NIEBEZPIECZEŃSTWO**

Jeśli podczas użytkowania produktu nie będą przestrzegane wskazówki podane pod tym symbolem, może to spowodować poważne obrażenia ciała lub śmierć.



**OSTRZEŻENIE**

Jeśli podczas użytkowania produktu nie będą przestrzegane wskazówki podane pod tym symbolem, może to spowodować obrażenia ciała lub śmierć.



**UWAGA**

Jeśli podczas użytkowania produktu nie będą przestrzegane wskazówki podane pod tym symbolem, może to spowodować lekkie obrażenia ciała, uszkodzenie sprzętu lub utratę ważnych danych.

### **OSTRZEŻENIE!**

**ABY UNIKAĆ NIEBEZPIECZEŃSTWA POŻARU I PORAŻENIA PRĄDEM, NIGDY NIE NALEŻY WYSTAWIĆ PRODUKTU NA DZIAŁANIE WODY ANI UŻYWAĆ GO PRZY DUŻEJ WILGOTNOŚCI POWIETRZA.**

### Ostrzeżenia ogólne

**Przeczytaj wszystkie wskazówki** – Przed rozpoczęciem korzystania z urządzenia przeczytaj całą instrukcję obsługi. Zachowaj wszystkie instrukcje i dokumentację na przyszłość.

**Czyszczenie** – Przed czyszczeniem zawsze odłącz urządzenie od ściennego gniazda zasilania. Do czyszczenia używaj tylko lekką wilgotną szmatki. Do czyszczenia urządzenia nigdy nie używaj środków czyszczących w płynie lub aerozolu ani żadnych rozpuszczalników organicznych.

**Wyposażenie dodatkowe** – Dla bezpieczeństwa w celu uniknięcia uszkodzenia aparatu korzystaj wyłącznie z akcesoriów zalecanych przez firmę Olympus.

**Woda i wilgoć** – Zasady bezpieczeństwa dotyczące produktów o wodoodpornej konstrukcji zamieszczono w rozdziałach dotyczących odporności na wodę.

**Ustawianie aparatu** – Aby uniknąć uszkodzenia aparatu i zapobiec ewentualnemu wypadkowi, nigdy nie stawiaj aparatu na niestabilnym podłożu, statywie czy w niepewnym uchwycie.

**Źródło zasilania** – Urządzenie można podłączać tylko do źródła zasilania opisanego na etykiecie produktu.

**Burza** – Jeżeli podczas burzy z piorunami jest używany zasilacz sieciowy USB, należy natychmiast odłączyć go od gniazda.

**Obce przedmioty** – Aby uniknąć obrażeń ciała, nigdy nie wkładaj metalowych przedmiotów do środka urządzenia.

**Ciepło** – Nigdy nie należy używać ani przechowywać urządzenia w pobliżu źródeł ciepła takich jak grzejniki, piecyki i inne urządzenia grzewcze, a także w pobliżu wzmacniaczy stereo wydzielających duże ilości ciepła.

### Obsługa aparatu



#### **OSTRZEŻENIE**

- **Nie należy korzystać z aparatu w pobliżu łatwopalnych lub wybuchowych gazów.**
- **Nie używaj lampy błyskowej i diody LED w niedalekiej odległości od os (niemowlęta, małe dzieci itp.).**
  - Zdjęcia należy robić w odległości przynajmniej 1 metra od twarzy fotografowanych osób. Zadziałanie lampy błyskowej za blisko osoby fotografowanej osoby może spowodować chwilową utratę wzroku.
- **Aparat należy trzymać z daleka od małych dzieci i niemowląt.**
- Aparat należy zawsze używać i przechowywać w miejscach niedostępnych dla małych dzieci i niemowląt, aby ochronić je przed poważniejszymi niebezpiecznymi sytuacjami, które mogą stać się przyczyną poważnych obrażeń ciała:
- Zapłatanie się w pasek aparatu, co może prowadzić do uduszenia.
- Przypadkowe polknięcie baterii, kart lub innych małych elementów.
- Przypadkowe błyśnięcie lampą we własne oczy lub w oczy dziecka.
- Przypadkowe zranienie ruchomymi częściami aparatu.
- **Nie patrz przez aparat na słońce lub inne silne źródło światła.**
- **Nie używaj ani nie przechowuj aparatu w zakurzonych lub wilgotnych miejscach.**
- **Nie zasłaniaj ręką lampy przy błysku.**
- **Używaj jedynie kart pamięci SD/SDHC. Nigdy nie używaj kart innego typu.**
- W przypadku przypadkowego włożenia karty innego typu do aparatu skontaktuj się z autoryzowanym dystrybutorem lub serwisem. Nie próbuj wymować karty na siłę.



#### **UWAGA**

- **Jeśli aparat wydziela dziwny zapach, odgłosy lub dym, natychmiast go wyłącz.**
- Nigdy nie wyciągaj wtedy baterii gołymi rękami; grozi to pożarem lub porażeniem dłońmi.

- **Nigdy nie trzymaj ani nie obsługuj aparatu mokrymi rękami.**
- **Nie pozostawiaj aparatu w miejscach, w których może być on narażony na działanie wysokich temperatur.**
- **Wysokie temperatury mogą powodować uszkodzenie części aparatu, a w niektórych przypadkach nawet jego zapalenie.** Nie używaj zasilacza sieciowego USB, gdy jest on czymś przykryty (np. kocem). Może to powodować przegrzanie i w efekcie wywołać pożar.
- **Zachowaj ostrożność przy obsłudze aparatu, aby nie doznać lekkiego poparzenia.**
- Jeśli aparat zawiera metalowe części, ich nagrzanie może spowodować poparzenie. Zwróć uwagę na następujące kwestie:
  - Aparat rozgrzewa się wskutek dłuższego używania. Trzymamy w ręku gorący aparat może spowodować lekkie oparzenie.
  - W miejscach o ekstremalnie niskich temperaturach temperatura korpusu aparatu może być niższa od temperatury otoczenia. Jeśli to możliwe, w niskich temperaturach aparat należy obsługiwać w rękawiczkach.
- **Z paskiem do noszenia aparatu należy się obchodzić ostrożnie.**
  - Podczas noszenia aparatu należy się ostrożnie obchodzić z paskiem. Może on łatwo zaczepić się o wystający przedmiot i spowodować poważne uszkodzenie.

### Środki ostrożności dotyczące korzystania z baterii

Należy postępować zgodnie z przedstawionymi poniżej wskazówkami, aby zapobiec wyciekowi elektrolitu, przegrzaniu i zaplonowi baterii, wybuchowi, porażeniu prądem i poparzeniom.

### NIEBEZPIECZEŃSTWO

- Aparat pracuje na baterii litowo-jonowej zgodnej z wymogami firmy Olympus. Baterię tę należy ładować za pomocą wskazanego przez producenta zasilacza sieciowego USB. Nie należy używać innych zasilaczy sieciowych USB.
- Nigdy nie podgrzewaj baterii ani nie wrzucaj ich do ognia.
- Przenosząc lub przechowując baterie, należy uważać, by nie stykały się one z żadnymi metalowymi przedmiotami, takimi jak biżuteria, spinki, zszywacze itp.
- Nigdy nie należy przechowywać baterii w miejscach narażonych na bezpośrednio światło słoneczne lub wysokie temperatury, np. w rozgrzanym samochodzie, w pobliżu źródeł ciepła itp.
- Aby zapobiec wyciekaniu elektrolitu z baterii lub uszkodzeniu ich styków, należy postępować ściśle według instrukcji użytkowania baterii. W żadnym wypadku nie należy demontować baterii ani ich modyfikować, np. przez lutowanie itp.
- Jeśli elektrolit z baterii dostanie się do oczu, należy natychmiast przemyć oczy czystą, chłodną, bieżącą wodą, a następnie jak najszybciej skorzystać z pomocy lekarskiej.

- Baterie należy zawsze przechowywać w miejscach niedostępnych dla małych dzieci. Jeśli dziecko połknie baterię, należy natychmiast skorzystać z pomocy lekarskiej.

### OSTRZEŻENIE

- Baterie powinny być zawsze suche.
- Aby zapobiec wyciekaniu elektrolitu z baterii, przegrzaniu lub wybuchowi baterii, należy używać wyłącznie baterii zalecanych dla tego produktu.
- Baterie należy zainstalować w aparacie w sposób opisany w instrukcji obsługi.
- Jeśli baterie przeznaczone do wielokrotnego ładowania (akumulatorki) nie nładują się w określonym przez producenta czasie, należy przerwać ładowanie i nie używać takich baterii.
- Nie należy korzystać z baterii pękniętych lub wykazujących inne uszkodzenia.
- Jeśli z baterii wycieknie elektrolit, zmieni on kolor lub kształt albo wykaże inne nietypowe oznaki poddas pracy, należy natychmiast przerwać używanie aparatu.
- Jeśli elektrolit z baterii dostanie się na ubranie lub skórę, należy natychmiast zdjąć ubranie i przemyć skazone miejsca czystą, zimną, bieżącą wodą. Jeśli elektrolit spowoduje poparzenie skóry, należy natychmiast skorzystać z pomocy lekarskiej.
- Nie należy narażać baterii na silne wstrząsy i ciągłe drgania.

### UWAGA

- Przed włożeniem baterii do aparatu należy zawsze sprawdzić, czy nie wykazuje ona wycieków, odbarwień, odkształceń czy innych nietypowych oznak.
- Bateria może się nagrzać wskutek długiego używania. Aby uniknąć lekkich poparzeń, nie należy wyjmować baterii od razu po zakończeniu używania aparatu.
- Jeżeli aparat ma być przechowywany przez dłuższy czas, należy z niego wyjąć baterię.

### Warunki użytkowania aparatu

- Aby chronić precyzyjne elementy niniejszego produktu, nigdy podczas używania lub przechowywania nie należy pozostawiać aparatu w następujących miejscach:
  - W miejscach o wysokiej, ekstremalnie wysokiej lub ekstremalnie zmiennej temperaturze i/lub wilgotności. Bezpośrednio na świetle słonecznym, na plaży, w zamkniętym samochodzie, w pobliżu źródeł ciepła (kuchenka, kaloryfer itp.) lub nawilżaczy powietrza,
  - w miejscach zaplaskanych lub zakurzonych i zapylnych,
  - w pobliżu materiałów łatwopalnych i wybuchowych,
  - w miejscach wilgotnych, np. w łazience lub na deszczu. Przy używaniu produktu z obudowami zabezpieczającymi przez czynnikami pogodowymi należy się zapoznać z instrukcjami obsługi tych obudów,
  - w miejscach narażonych na silne wibracje.

- Nie należy nigdy upuszczać aparatu i narażać go na silne wstrząsy lub drgania.
- Podczas umieszczania aparatu na statywie lub zdejmowania z niego należy obracać śrubę statywu, a nie aparat.
- Podczas przenoszenia aparatu należy odłączyć statyw i wszystkie akcesoria inne niż akcesoria firmy Olympus.
- Nie dotykać elektrycznych styków aparatu.
- Nie zostawiać aparatu z obiektywem skierowanym bezpośrednio na słońce. Może to spowodować uszkodzenie obiektywu lub kurtny migawki, nieprawidłowe kolory, efekty tzw. „zjawy” na zdjęciach lub nawet zapalenie się aparatu.
- Nie naciskać obiektywu ani nie pociągać zbyt mocno za obiektyw.
- Jeśli aparat ma być przechowywany przez dłuższy czas, wyjąć z niego baterie. Przechowywać aparat w chłodnym, suchym miejscu, aby zapobiec skraplaniu pary wodnej lub powstawaniu pleśni w jego wnętrzu. Po dłuższym okresie przechowywania sprawdzić, czy aparat nadal funkcjonuje prawidłowo, np. włączając go i naciskając spust migawki.
- Aparat może działać nieprawidłowo w przypadku użycia w miejscu narażonym na działanie pola magnetycznego/elektromagnetycznego, fal radiowych lub wysokiego napięcia, np. w pobliżu telewizora, konsoli do gier, głośników, dużego monitora, wieży radiowej/telewizyjnej lub wieży transmisyjnej. W takim przypadku należy wyłączyć i włączyć ponownie aparat przed dalszym użyciem.
- Zawsze przestrzegać opisanych w instrukcji obsługi aparatu ograniczeń dotyczących do wymagań systemowych.

### Środki ostrożności dotyczące korzystania z baterii

- Ten aparat pracuje na baterii litowo-jonowej zgodnej z wymogami firmy Olympus. Nie należy używać innych typów baterii.
- Jeżeli zaciski baterii są wilgotne lub zatłuszczone, może to spowodować brak styku z aparatem. Przed użyciem baterii należy dokładnie wytrzeć suchą szmatką.
- Przed pierwszym użyciem lub po dłuższym okresie nieuzywania należy zawsze naładować baterię.
- Używając w niskich temperaturach aparatu zasilanego baterią, należy, o ile jest to możliwe, trzymać aparat wraz z zapasowymi bateriami w jak najcieplejszym miejscu. Bateria, która w niskich temperaturach może się wydawać wyczerpana, może odzyskać normalną moc po ogrzaniu do temperatury pokojowej.
- Liczba zdjęć, jaką można wykonać, zależy od warunków fotografowania oraz baterii.
- Oddawaj baterie do punktów recyklingu – pomóż chronić naturalne zasoby naszej planety. Wyrzucając zużyte baterie należy się upewnić, czy ich końcówki są osłonięte, i zawsze przestrzegać lokalnych przepisów prawa oraz innych regulacji.

### Monitor LCD

- Nie należy naciskać zbyt mocno na monitor; w przeciwnym przypadku obraz może stać się niewyraźny, powodując wadliwe działanie trybu otwierania lub uszkodzenie monitora.
- W górnej/dolnej części monitora może pojawiać się jasny pasek, lecz nie świadczy to o jego nieprawidłowym działaniu.
- Jeśli obiekt oglądany jest przez aparat pod kątem, jego krawędzie na monitorze mogą wydawać się postrzępione. Nie świadczy to o nieprawidłowym działaniu monitora i będzie mniej widoczne w trybie otwierania zdjęć.
- W miejscach o niskiej temperaturze włączanie monitora może długo trwać, bądź jego kolor może się czasowo zmienić. Przy używaniu aparatu w ekstremalnie zimnych miejscach korzystanie jest umieszczenie go od czasu do czasu w cieplejszym miejscu. Monitor gorzej działający w niskich temperaturach powróci do normalnego stanu w normalnej temperaturze.
- Monitor LCD wykonany jest z zastosowaniem precyzyjnej technologii. W wyświetlaczu mogą się jednak stałe pojawiać się ciemne lub jasne punkty. W zależności od charakterystyki lub kąta, pod jakim użytkownik patrzy na monitor, punkty te mogą nie mieć jednolitego koloru i jasności. Nie jest to usterka.

### Zastrzeżenia prawne

- Firma Olympus nie ponosi odpowiedzialności ani nie udziela gwarancji w związku z uszkodzeniami, utratą spodziewanych zysków (przy zgodnym z prawem korzystaniu z aparatu) ani roszczeniami osób trzecich występującymi wskutek nieprawidłowego użytkowania produktu.
- Olympus nie ponosi odpowiedzialności ani nie udziela gwarancji w związku z uszkodzeniami lub utratą spodziewanych zysków (przy zgodnym z prawem korzystaniu z aparatu), występującymi wskutek skasowania danych dotyczących zdjęć.

### Wykluczenie odpowiedzialności

- Firma Olympus nie ponosi odpowiedzialności ani nie udziela żadnych gwarancji, bezpośrednich ani pośrednich, w związku z treścią niniejszej instrukcji oraz oprogramowania, i nie będzie ponosić odpowiedzialności prawnej za żadną domyślną gwarancję ani za przydatność produktu do obrotu handlowego bądź jego przydatność do określonego celu oraz za żadne szkody następcze, losowe lub pośrednie (w tym także, ale nie tylko, utratę zysków, przerwy w prowadzeniu działalności gospodarczej lub utratę danych związanych z działalnością gospodarczą), powstałe w wyniku korzystania lub niemożności skorzystania z tych materiałów pisemnych, oprogramowania lub sprzętu. Systemy prawne niektórych krajów nie dopuszczają ograniczenia lub wykluczenia odpowiedzialności za szkody następcze lub losowe bądź gwarancji domniemanej, w związku z czym może się ono nie stosować do niektórych klientów.
- Firma Olympus zastrzega sobie wszelkie prawa do niniejszej instrukcji.



## Ostrzeżenie

Nieautoryzowane fotografowanie bądź korzystanie z materiałów chronionych prawem autorskim może stanowić naruszenie obowiązujących praw autorskich. Firma Olympus nie ponosi odpowiedzialności za nieautoryzowane fotografowanie oraz inne działania naruszające prawa autorskie.

## Informacja o prawach autorskich

Wszelkie prawa zastrzeżone. Żadna część tych materiałów pisemnych ani oprogramowania nie może być powielana bądź wykorzystywana w żadnej formie, elektronicznej ani mechanicznej (włącznie z kserowaniem i nagrywaniem), ani też przy użyciu żadnych innych nośników i baz danych, bez uprzedniej pisemnej zgody firmy Olympus. Firma Olympus nie ponosi odpowiedzialności w związku z korzystaniem z informacji zawartych w tej instrukcji obsługi lub w oprogramowaniu ani za powstałe na skutek korzystania z tych informacji szkody. Firma Olympus zastrzega sobie prawo do zmian funkcji i treści tej publikacji lub oprogramowania bez uprzedzenia.

## Oświadczenie o zgodności z przepisami FCC

- Zakłócenia radiowe i telewizyjne
- Zmiany i modyfikacje tego produktu, które nie są autoryzowane przez jego producenta, mogą anulować prawo do używania produktu. To urządzenie zostało przetestowane i spełnia wymagania stawiane urządzeniom cyfrowym klasy B zgodnie z częścią 15 przepisów FCC. Te ograniczenia opracowano w celu zapewnienia rozsądnej ochrony instalacji domowej przed szkodliwymi zakłóceniami.
- To urządzenie generuje, wykorzystuje i może emitować energię o częstotliwości radiowej, a jeśli nie zostanie zainstalowane i używane zgodnie z instrukcjami, może powodować szkodliwe zakłócenia komunikacji radiowej.
- Nie można jednak zagwarantować, że w niektórych instalacjach takie zakłócenia nie wystąpią. Jeśli urządzenie wywołuje zakłócenia w odbiorze sygnału radiowego lub telewizyjnego, które mogą zostać określone poprzez włączenie i wyłączenie urządzenia, użytkownik może podjąć próbę wyeliminowania zakłóceń poprzez wykonanie następujących czynności:
  - Dokonanie zmiany orientacji lub położenia anteny odbiorczej.
  - Zwiększenie odległości pomiędzy urządzeniem i odbiornikiem.
  - Podłączenie urządzenia do obwodu innego niż ten, do którego podłączony jest odbiornik.
  - Skonsultowanie się ze sprzedawcą lub doświadczonym technikiem radio-telewizyjnym w celu uzyskania pomocy.
- Do połączenia aparatu z komputerami osobistymi z obsługą portu USB należy używać tylko kabla USB dostarczonego przez firmę OLYMPUS.

Wszelkie nieautoryzowane zmiany lub modyfikacje tego urządzenia mogą anulować prawo do używania produktu.

## Używać wyłącznie przystosowanych do produktu baterii do wielokrotnego ładowania i zasilaczy sieciowych USB

Stanowczo zalecamy używanie wyłącznie oryginalnych, przystosowanych do produktów firmy Olympus baterii do wielokrotnego ładowania i zasilaczy sieciowych USB. Używanie baterii przeznaczonych do wielokrotnego ładowania i/lub zasilacza sieciowego USB innej firmy może spowodować pożar lub zranienia spowodowane wyciekami elektrolitu, nagrzaniem i zapłonem albo uszkodzeniem baterii. Firma Olympus nie odpowiada za wypadki i szkody, które mogą być spowodowane przez używanie baterii i/lub zasilaczy sieciowych USB nie będących oryginalnymi akcesoriami firmy Olympus.

## Dla klientów w Ameryce Południowej i Środkowej

### Dla klientów w Stanach Zjednoczonych

Deklaracja zgodności

Numer modelu: VG-110/D-700

Nazwa handlowa: OLYMPUS

Strona odpowiedzialna:

**OLYMPUS IMAGING AMERICA INC.**

Adres: 3500 Corporate Parkway, P.O. Box 610,

Center Valley, PA 18034-0610, U.S.A.

Numer telefonu: 484-896-5000

Na podstawie przeprowadzonych badań urządzenie spełnia normy FCC

DO UŻYTKU DOMOWEGO LUB BIUROWEGO

To urządzenie spełnia normy FCC, część 15. Użytkowanie urządzenia podlega dwóm następującym warunkom:

- (1) Urządzenie nie może powodować szkodliwych zakłóceń.
- (2) Urządzenie musi przyjmować wszelkie odbierane zakłócenia, włącznie z zakłóceniami mogącymi powodować niepożądane działanie.

### Dla klientów w Kanadzie

Ten aparat cyfrowy klasy B spełnia kanadyjską normę ICES-003.

## OGÓLNOŚWIATOWA OGRANICZONA GWARANCJA FIRMY OLYMPUS – PRODUKTY DO OBRAZOWANIA

Firma Olympus gwarantuje, że zakupione produkty do obrazowania i powiązane akcesoria firmy Olympus® (nazywane pojeдинczo „produktem” i wspólnie „produktami”) będą wolne od wad materiałowych i produkcyjnych w normalnych warunkach używania i obsługi przez okres jednego (1) roku od daty zakupu. Jeśli jakkolwiek Produkt ulegnie uszkodzeniu w okresie jednorocznej gwarancji, klient musi zwrócić uszkodzony Produkt do dowolnego centrum serwisowego firmy Olympus zgodnie z przedstawioną poniżej procedurą (patrz sekcja „CZYNNOŚCI

## DO WYKONANIA, KIEDY WYMAGANA JEST NAPRAWA\*).

Firma Olympus, zgodnie z własnym uznaniem, naprawi, wymieni lub wyreguluje uszkodzony Produkt, pod warunkiem, że badanie firmy Olympus i kontrola fabryczna potwierdzą, iż (a) taka usterka powstała podczas normalnego i prawidłowego użytkowania, oraz (b) Produkt jest objęty tą ograniczoną gwarancją.

Naprawa, wymiana lub regulacja uszkodzonych Produktów stanowi jedynę zobowiązanie firmy Olympus oraz jedyny środek naprawy dla klienta w ramach niniejszej gwarancji. Klient jest odpowiedzialny za opłacenie wysyłki Produktów do centrum serwisowego firmy Olympus.

Firma Olympus nie jest zobowiązana do wykonania konserwacji prewencyjnej, instalacji, deinstalacji lub konserwacji.

Firma Olympus zastrzega sobie prawo (i) do użycia odnowionych, naprawionych i/lub naprawialnych części używanych (spełniających standardy zapewniania jakości firmy Olympus) dla napraw gwarantowanych lub dowolnych innych napraw, oraz (ii) do wprowadzania dowolnych zmian wewnętrznej lub zewnętrznej konstrukcji i/lub funkcji w swoich produktach bez żadnej powinności w zakresie wprowadzenia takich zmian do Produktów.

## ELEMENTY NIEOBJĘTE TĄ OGRANICZONĄ GWARANCJĄ

Poniżej przedstawiono elementy wykluczone z tej ograniczonej gwarancji, które nie podlegają żadnej gwarancji firmy Olympus, zarówno wyrażonej, wynikowej, jak i prawnej:

- (a) produkty i akcesoria, które nie zostały wyprodukowane przez firmę Olympus i/lub nie mają oznaczenia marki „OLYMPUS” (gwarancja na produkty i akcesoria innych producentów, które mogą być dystrybuowane przez firmę Olympus, stanowią odpowiedzialność producentów takich produktów i akcesoriów zgodnie z warunkami i okresem obowiązywania gwarancji tych producentów);
- (b) dowolne produkty, które były demontowane, naprawiane, manipulowane, zmieniane lub modyfikowane przez inne osoby niż personel autoryzowanego serwisu firmy Olympus, chyba że naprawy dokonane przez inne osoby zostały dokonane za pisemną zgodą firmy Olympus;
- (c) usterek lub uszkodzenia Produktów wynikające z zużycia, niewłaściwego użycia, nadużycia, zaniedbania, piasku, cieczy, uderzenia, nieprawidłowego przechowywania, nieprzestrzegania zaplanowanych czynności operatora lub konserwacji, wycieku baterii, użycia akcesoriów, materiałów eksploatacyjnych lub innych materiałów pod marką inną niż „OLYMPUS”, bądź z użycia Produktów z niekompatybilnymi urządzeniami;
- (d) oprogramowanie;
- (e) materiały i materiały eksploatacyjne (między innymi lampy, tusz, papier, film, odbitki, negatywy, kable i baterie); i/lub
- (f) Produkty niezawierające poprawnie umieszczonego i zarejestrowanego numeru seryjnego firmy Olympus, chyba że stanowią one model, w przypadku którego firma Olympus nie umieszcza i nie rejestruje numerów seryjnych.

Z WYJĄTKIEM PRZEDSTAWIONEJ POWYŻEJ GWARANCJI FIRMA OLYMPUS NIE OKREŚLA NI I NIE ODRZUCA ŻADNYCH

INNYCH OŚWIADCZEŃ, GWARANCJI I WARUNKÓW DOTYCZĄCYCH PRODUKTÓW, ZARÓWNO POŚREDNICH, JAK I BEZPOŚREDNICH, WYRAŻONYCH LUB WYNIKOWYCH BĄDŹ WYNIKAJĄCYCH Z PRZEPISÓW PRAWNYCH I PORZĄDKOWYCH, WYKORZYSTANIA KOMERCYJNEGO I INNYCH, W TYM MIĘDZY INNYMI Z GWARANCJAMI LUB OŚWIADCZENIAMI W ZAKRESIE PRZYDATNOŚCI, NIEZAWODNOŚCI, PROJEKTU, DZIAŁANIA LUB STANU PRODUKTÓW (LUB JAKIEJKOLWIEK ICH CZĘŚCI) BĄDŹ PRZYDATNOŚCI HANDLOWEJ PRODUKTÓW LUB ICH PRZYDATNOŚCI DO OKREŚLONEGO CELU, ALBO ZWIĄZANYCH Z NARUSZENIEM JAKIEGOKOLWIEK PATENTU, PRAW AUTORSKICH LUB INNYCH PRAW WŁASNOŚCIOWYCH WYKORZYSTANYCH LUB WŁĄCZONYCH DO TYCH PRODUKTÓW. JEŚLI MAJĄ ZASTOSOWANIE JAKIEJKOLWIEK GWARANCJE WYNIKAJĄCE Z OBOWIĄZYWAJĄCYCH PRZEPISÓW, ICH CZAS OBOWIĄZYWANIA JEST OGRANICZONY ZGODNIE Z DŁUGOŚCIĄ TEJ OGRANICZONEJ GWARANCJI. NIEKTÓRE KRAJE MOGĄ NIE UZNAWAĆ ZASTRZEŻENIA LUB OGRANICZENIA GWARANCJI I LUB OGRANICZENIA ODPOWIEDZIALNOŚCI, PRZEZ CO POWYŻSZE ZASTRZEŻENIA I WYJĄTKI MOGĄ NIE MIEĆ ZASTOSOWANIA. KLIENT MOŻE MIEĆ TAKŻE INNE I LUB DODATKOWE PRAWA I ŚRODKI ZAPOBIEGAWCZE, KTÓRE RÓŻNIĄ SIĘ W ZALEŻNOŚCI OD KRAJU. KLIENT POTWIERDZA I ZGADZA SIĘ, ŻE FIRMA OLYMPUS NIE BĘDZIE ODPOWIEDZIALNA ZA JAKIEJKOLWIEK STRATY KLIENTA WYNIKAJĄCE Z OPÓŹNIONEJ PRZESYŁKI, AWARII PRODUKTU, PROJEKTU PRODUKTU, WYBORU LUB PRODUKCJI, UTRATY ZDJĘĆ LUB DANYCH BĄDŹ Z JAKIEJKOLWIEK INNEJ PRZYCZYNY, NIEZALEŻNIE OD TEGO, CZY TA ODPOWIEDZIALNOŚĆ ZOSTAŁA WYRAŻONA W UMOWIE. JEST DELIKTOWA (WŁĄCZNIE Z ZANIEDBANIEM I ŚCISŁĄ ODPOWIEDZIALNOŚCIĄ ZA PRODUKT) LUB W INNY SPOŚÓB. W ZADNYM PRZYPADKU FIRMA OLYMPUS NIE BĘDZIE ODPOWIEDZIALNA ZA JAKIEJKOLWIEK STRATY POŚREDNIE, PRZYPADKOWE, WYNIKOWE LUB SPECJALNE JAKIEGOKOLWIEK RODZAJU (W TYM BĘDZĄ ZADNYCH OGRANICZEŃ ZA UTRATĘ ZYSKÓW LUB MOŻLIWOŚCI UŻYCIA), NIEZALEŻNIE OD TEGO, CZY FIRMA OLYMPUS ZOSTAŁA LUB POWINNA ZOSTAĆ POINFORMOWANA O MOŻLIWOŚCI WYSTĄPIENIA TAKIEJ POTENCJALNEJ UTRATY LUB STRATY.

Oświadczenia i gwarancje dokonane przez jakąkolwiek osobę, w tym między innymi przez sprzedawców, przedstawicieli, przedstawicieli handlowych firmy Olympus, które są niespójne lub niezgodne bądź uzupełniają warunki tej ograniczonej gwarancji, nie będą wiążące dla firmy Olympus, chyba że zostaną przedstawione w formie pisemnej i jednoznacznie zatwierdzone przez autoryzowanego pracownika firmy Olympus. Niniejsza gwarancja stanowi pełne i wyłączne wyrażenie gwarancji, jaką firma Olympus zgadza się świadczyć w odniesieniu do Produktów, a także zastąpi wszelkie wcześniejsze i obecne, ustne lub pisemne umowy, zrozumienia, oferty i komunikacje odnoszące się do tej kwestii. Niniejsza gwarancja jest przeznaczona wyłącznie dla pierwotnego klienta i nie może zostać przeniesiona lub przypisana.

## CZYNNOŚCI DO WYKONANIA, KIEDY WYMAGANA JEST NAPRAWA

Klient musi przenieść wszystkie zdjęcia lub inne dane zapisane na Produkcie na inny nośnik do przechowywania zdjęć lub danych i/lub wyjąć film z Produktu przed wysłaniem Produktu do firmy Olympus w celu dokonania naprawy.

W ŻADNYM PRZYPADKU FIRMA OLYMPUS NIE BĘDZIE ODPOWIEDZIALNA ZA ZAPISANIE, ZACHOWANIE LUB UTRZYMANIE JAKIKOLWIEK ZDJĘĆ LUB DANYCH ZAPISANYCH NA PRODUKCIE OTRZYMANYM W CELU NAPRAWY BĄDŹ JAKIEKOLWIEK FILMU ZNAJDUJĄCEGO SIĘ W PRODUKCIE OTRZYMANYM W CELU NAPRAWY. POŃADTO FIRMA OLYMPUS NIE BĘDZIE ODPOWIEDZIALNA ZA JAKIEKOLWIEK STRATY WYNIKAJĄCE Z USZKODZENIA LUB NARUSZENIA ZDJĘĆ LUB DANYCH PODCZAS WYKONYWANIA NAPRAWY (WŁĄCZNIE, BEZ ZADNYCH OGRANICZEŃ, ZE STRATAMI POŚREDNIMI, PRZYPADKOWYMI, WYNIKOWYMI LUB SPECJALNYMI, UTRATĄ ZYSKÓW LUB MOŻLIWOŚCI UŻYCIA), NIEZALEŻNIE OD TEGO, CZY FIRMA OLYMPUS ZOSTAŁA LUB POWINNA ZOSTAĆ POINFORMOWANA O MOŻLIWOŚCI WYSTĄPIENIA TAKIEJ POTENCJALNEJ UTRATY LUB NARUSZENIA.

Produkt należy dokładnie zapakować przy użyciu odpowiedniego materiału wypełniającego w celu zapobieżenia uszkodzeniom w transporcie, a następnie dostarczyć go do autoryzowanego sprzedawcy firmy Olympus, który dokonał sprzedaży Produktu, lub wysłać go opłaconą i ubezpieczoną przesyłką pocztową do dowolnego centrum serwisowego firmy Olympus.

Zwracając Produkty do naprawy, należy umieścić w opakowaniu:

- 1 Paragon zakupu z datą i miejscem zakupu.
- 2 Kopię tej ograniczonej gwarancji z numerem seryjnym Produktu odpowiadającym numerowi seryjnemu na Produkcie (chyba że jest to model, w przypadku którego firma Olympus nie umieszcza i nie rejestruje numerów seryjnych).
- 3 Szczegółowy opis problemu.
- 4 Przykładowe odbitki, negatywy, wydruki cyfrowe (lub pliki na dysku), jeśli są dostępne i mają związek z problemem.

Po zakończeniu naprawy Produkt zostanie zwrócony opłaconą przesyłką pocztową.

## MIEJSCE WYSYŁKI PRODUKTU W CELU NAPRAWY

Najbliższe centrum serwisowe można znaleźć w sekcji „GWARANCJA OGÓLNOŚWIATOWA”.

## MIĘDZYNARODOWA USŁUGA GWARANCYJNA

W ramach tej gwarancji dostępna jest międzynarodowa usługa gwarancyjna.

## Dla klientów w Europie



Symbol „CE” oznacza, że niniejszy produkt spełnia wymogi dyrektyw Rady Europy w zakresie bezpieczeństwa, ochrony zdrowia, środowiska i praw konsumenta. Aparaty oznaczone symbolem „CE” są przeznaczone do sprzedaży w Europie.



Przedstawiony to symbol [przekreślony wzurunek kosza na kółkach, zgodny z dyrektywą WEEE, aneks IV] informuje o istniejącym w UE obowiązku sortowania i osobnego usuwania lub utylizacji sprzętu elektronicznego. Nie należy wyrzucać tego sprzętu razem ze śmieciami i odpadkami domowymi. Pozybując się tego produktu, należy korzystać z funkcjonujących w poszczególnych krajach systemów zbiórki odpadów i surowców wtórnych.



Przedstawiony to symbol [przekreślony wzurunek kosza na kółkach, zgodny z dyrektywą 2006/66/EC, aneks II] informuje o istniejącym w UE obowiązku sortowania zużytych baterii. Nie należy wyrzucać baterii razem ze śmieciami i odpadkami domowymi. Przy pozbывaniu się baterii prosimy o korzystanie z funkcjonujących w poszczególnych krajach systemów i rozwiązań zbierania surowców wtórnych.

## Warunki gwarancji

- 1 W przypadku wad produktu występujących pomimo jego prawidłowego użycia (zgodnie z pisemną instrukcją obsługi dołączoną do urządzenia) w okresie obowiązywania odpowiedniej gwarancji krajowej w przypadku zakupu u autoryzowanego przedstawiciela firmy Olympus na obszarze handlowym Olympus Europa Holding GmbH, zgodnie z wykazem umieszczonym w witrynie <http://www.olympus.com>, produkt ten będzie, według uznania firmy Olympus, podlegał bezpłatnej naprawie lub wymianie. W celu zgłoszenia roszczeń z tytułu niniejszej gwarancji należy zwrócić produkt wraz z niniejszą kartą gwarancyjną przed upływem okresu obowiązywania odpowiedniej gwarancji krajowej do przedstawiciela, u którego został on nabyty, lub do dowolnego innego punktu serwisowego Olympus na obszarze handlowym obsługiwany przez spółkę Olympus Europa Holding GmbH, podane na stronie internetowej: <http://www.olympus.com>. W trakcie rocznego okresu obowiązywania gwarancji światowej klientowi przysługuje prawo zwrotu produktu w dowolnym punkcie serwisowym firmy Olympus. Należy zwrócić uwagę na fakt, że punkty serwisowe Olympus nie działają we wszystkich krajach.
- 2 Koszty dostarczenia produktu do autoryzowanego punktu serwisowego Olympus regulują lokalne przepisy prawa. Inaczej w Polsce koszty takie ponosi Olympus Polska (Procedura Zgłoszenia Reklamacji dostępna na stronie internetowej [www.olympus.pl](http://www.olympus.pl))

## Warunki gwarancji

- 1 „Firma OLYMPUS IMAGING CORP., Shinjuku Monolith, 2-3-1 Nishi-Shinjuku, Shinjuku-ku, Tokyo 163-0914, Japonia, przynajmniej jednoroczna gwarancję światową. Tę światową gwarancję należy przedstawić w autoryzowanym serwisie firmy Olympus przed dokonaniem każdej naprawy gwarancyjnej. Jest ona ważna tylko wraz z kartą gwarancyjną i dowodem zakupu, które należy przedstawić w autoryzowanym serwisie firmy Olympus. Należy wziąć pod uwagę, że niniejsza gwarancja stanowi dodatek do ustawowych praw klienta wynikających z krajowych przepisów dotyczących sprzedaży towarów konsumpcyjnych i nie wpływa na te prawa.”
- 2 Niniejsza gwarancja nie obejmuje następujących sytuacji (koszty naprawy poniesie klient, nawet jeśli wystąpiły one we wskazanym wyżej okresie gwarancyjnym):
  - a. Wszelkich wad powstałych w wyniku niewłaściwego posługiwania się urządzeniem (np. w wyniku czyszczenia, która nie była wymieniona w instrukcji obsługi lub w innych instrukcjach itp.).
  - b. Wszelkich wad powstałych w wyniku napraw, modyfikacji, czyszczenia itp. przeprowadzanych przez osoby inne niż personel firmy Olympus lub autoryzowany punkt serwisowy Olympus.
  - c. Wszelkich wad lub uszkodzeń powstałych w trakcie transportu oraz w wyniku upadku, uderzenia itp. po nabyciu produktu.
  - d. Wszelkich wad lub uszkodzeń powstałych w wyniku pożaru, trzęsienia ziemi, powodzi, uderzenia pioruna, innych klęsk żywiołowych, zanieczyszczenia środowiska lub niestabilności napięcia.
  - e. Wszelkich wad powstałych w wyniku niestaranego lub nieprawidłowego przechowywania (takiego jak przechowywanie produktu w wysokiej temperaturze i wilgotności, w pobliżu preparatów odstraszcających owady lub toksycznych substancji itp.), niewłaściwej konserwacji itp.
  - f. Wszelkich wad powstałych w wyniku stosowania wyładowanych baterii itp.
  - g. Wszelkich wad powstałych w wyniku dostania się piasku, błota itp. do wnętrza obudowy produktu.
  - h. Zwrotu produktu bez karty gwarancyjnej.
  - i. Jeżeli w karcie gwarancyjnej wprowadzono jakiegokolwiek poprawki dotyczące daty zakupu, danych klienta lub sprzedawcy czy numeru seryjnego.
  - j. Jeżeli wraz z kartą gwarancyjną nie został okazany dowód zakupu.
- 3 Niniejsza gwarancja dotyczy wyłącznie produktu; gwarancja nie obejmuje żadnego wyposażenia dodatkowego, takiego jak pokrowiec, pasek, osłona obiektywu i baterie.

- 4 Odpowiedzialność firmy Olympus z tytułu niniejszej gwarancji jest ograniczona wyłącznie do naprawy lub wymiany produktu. Z zakresu gwarancji wyklucza się wszelką odpowiedzialność za jakiegokolwiek szkody pośrednie poniesione przez klienta z powodu wady produktu, w szczególności za straty lub uszkodzenia obiektów, filmów, innego wyposażenia bądź akcesoriów używanych wraz z produktem lub za jakiegokolwiek straty wynikające ze zwłoki w naprawie bądź z utraty danych. Gwarancja na sprzedany towar konsumpcyjny nie wyłącza, nie ogranicza ani nie zawiesza uprawnień kupującego wynikających z niezgodności towaru z umową. Powyższe wykluczenie nie narusza obowiązujących przepisów prawa.

## Uwagi dotyczące przechowywania gwarancji

- 1 Niniejsza gwarancja jest ważna wyłącznie wtedy, jeżeli karta gwarancyjna została prawidłowo wypełniona przez personel firmy lub jej autoryzowanego przedstawiciela oraz gdy inne dokumenty stanowią wystarczający dowód zakupu. W związku z tym prosimy o sprawdzenie, czy na karcie gwarancyjnej jest wpisane Twoje nazwisko, nazwę przedstawiciela, numer seryjny urządzenia oraz rok, miesiąc i dzień zakupu, bądź czy do niniejszej karty gwarancyjnej dołączono oryginalny faktury lub paragon zakupu (na którym widnieje nazwa przedstawiciela, data zakupu oraz typ produktu). Firma Olympus zastrzega sobie prawo do odmowy bezpłatnej naprawy w przypadku okazania niewypełnionej karty gwarancyjnej oraz braku powyższego dokumentu lub jeżeli zawarte w nim informacje są niepełne lub nieczytelne.
- 2 Ze względu na brak możliwości ponownego wydania karty gwarancyjnej należy ją przechowywać w bezpiecznym miejscu.
  - \* Zapoznaj się z listą dostępną na stronie internetowej: <http://www.olympus.com>, na której znajdują się informacje na temat międzynarodowej sieci autoryzowanych punktów serwisowych Olympus.

## Dla klientów w Azji

### Warunki gwarancji

- 1 W przypadku wad produktu występujących pomimo jego prawidłowego użycia (zgodnie z pisemną instrukcją obsługi dołączoną do urządzenia) w okresie do jednego roku od daty zakupu produkt ten będzie, według uznania firmy Olympus, podlegał bezpłatnej naprawie lub wymianie. W celu zgłoszenia roszczeń z tytułu niniejszej gwarancji i dokonania niezbędnych napraw należy zwrócić produkt wraz z niniejszą kartą gwarancyjną przed upływem rocznego okresu gwarancyjnego do przedstawiciela, u którego został on nabyty, lub do dowolnego innego punktu serwisowego wymienionego w instrukcji obsługi.
- 2 Koszty dostarczenia produktu do autoryzowanego punktu serwisowego Olympus regulują lokalne przepisy prawa. Na terenie Polski koszty takie ponosi Olympus Polska (Procedura Zgłoszenia Reklamacji dostępna na stronie internetowej [www.olympus.pl](http://www.olympus.pl))
- 3 Niniejsza gwarancja nie obejmuje następujących sytuacji, w przypadku których koszty naprawy poniesie klient, nawet jeśli wystąpiły one w określonym wyżej okresie jednego roku:

- a. Wszelkich wad powstałych w wyniku niewłaściwego posługiwania się urządzeniem (np. w wyniku czynności, która nie była wymieniona w instrukcji obsługi lub w innych instrukcjach itp.).
  - b. Wszelkich wad powstałych w wyniku napraw, modyfikacji, czyszczenia itp. przeprowadzanych przez osoby inne niż personel firmy Olympus lub autoryzowany punkt serwisowy Olympus.
  - c. Wszelkich wad lub uszkodzeń powstałych w trakcie transportu oraz w wyniku upadku, uderzenia itp. po nabyciu produktu.
  - d. Wszelkich wad lub uszkodzeń powstałych w wyniku pożaru, trzęsienia ziemi, powodzi, uderzenia pioruna, innych klęsk żywiołowych, zanieczyszczenia środowiska lub niestabilności napiecia.
  - e. Wszelkich wad powstałych w wyniku niestarannego lub nieprawidłowego przechowywania (takiego jak przechowywanie produktu w wysokiej temperaturze i wilgotności, w pobliżu preparatów odstraszcających owady lub toksycznych substancji itp.), niewłaściwej konserwacji itp.
  - f. Wszelkich wad powstałych w wyniku stosowania wydłowanych baterii itp.
  - g. Wszelkich wad powstałych w wyniku dostania się piasku, błota itp. do wnętrza obudowy produktu.
  - h. zwrot produktu bez niniejszej karty gwarancyjnej;
  - i. jeżeli w karcie gwarancyjnej zostały wprowadzone jakiegokolwiek poprawki dotyczące roku, miesiąca i dnia zakupu, nazwiska klienta, nazwy przedstawiciela oraz numeru seryjnego;
  - j. jeżeli wraz z niniejszą kartą gwarancyjną nie okazano dowodu zakupu.
- 4 Niniejsza gwarancja dotyczy wyłącznie produktu; gwarancja nie obejmuje żadnego wyposażenia dodatkowego, takiego jak pokrowiec, pasek, pokrywka obiektywu i baterie.
- 5 Odpowiedzialność firmy Olympus z tytułu niniejszej gwarancji jest ograniczona wyłącznie do naprawy lub wymiany produktu. Z zakresu gwarancji wyklucza się wszelką odpowiedzialność za jakiegokolwiek szkody pośrednie poniesione przez klienta z powodu wady produktu, w szczególności za straty lub uszkodzenia filmów, obiektywów, innego wyposażenia bądź akcesoriów używanych wraz z produktem lub za jakiegokolwiek straty wynikające ze zwłoki w naprawie bądź z utraty danych.

#### Uwagi:

- 1 Niniejsza gwarancja stanowi dodatek do ustawowych praw klienta wynikających z krajowych przepisów dotyczących sprzedaży towarów konsumenckich i nie wpływa na te prawa.
- 2 W przypadku jakichkolwiek pytań dotyczących tej gwarancji należy skontaktować się z dowolnym punktem serwisowym firmy Olympus wymienionym w instrukcji obsługi.

#### Uwagi dotyczące przechowywania gwarancji

- 1 Niniejsza gwarancja jest ważna wyłącznie wtedy, jeżeli karta gwarancyjna została prawidłowo wypełniona przez personel firmy Olympus lub jej autoryzowanego przedstawiciela. W związku z tym prosimy o sprawdzenie, czy na karcie gwarancyjnej jest wpisane Twoje nazwisko, nazwę przedstawiciela, numer seryjny urządzenia oraz rok, miesiąc i dzień zakupu.
  - 2 Ze względu na brak możliwości ponownego wydania karty gwarancyjnej należy ją przechowywać w bezpiecznym miejscu.
  - 3 Wszystkie zgłoszenia naprawy dokonane przez klienta w kraju, w którym dokonano zakupu, podlegają warunkom gwarancji zapewnianej przez dystrybutora firmy Olympus w tym kraju. W krajach, w których lokalny przedstawiciel firmy Olympus nie wydał oddzielnej gwarancji lub gdy klient nie znajduje się kraju zakupu produktu obowiązują warunki niniejszej gwarancji światowej.
  - 4 Niniejsza gwarancja obowiązuje na całym świecie, jeśli ma zastosowanie. Wymienione w gwarancji autoryzowane punkty serwisowe firmy Olympus zobowiązane są do jej honorowania.
- \* Zapoznaj się z dołączoną listą międzynarodowej sieci autoryzowanych punktów serwisowych Olympus.

#### Wykluczenie odpowiedzialności

Firma Olympus nie ponosi odpowiedzialności ani nie udziela żadnych gwarancji, bezpośrednich ani pośrednich, w związku z treścią niniejszej instrukcji oraz oprogramowania, i nie będzie ponosić odpowiedzialności prawnej za żadną domyślną gwarancję ani za przydatność produktu do obrotu handlowego bądź jego przydatność do określonego celu oraz za żadne szkody następujące, losowe lub pośrednie (w tym także, ale nie tylko, utratę zysków, przerwy w prowadzeniu działalności gospodarczej lub utratę danych związanych z działalnością gospodarczą), powstałe w wyniku korzystania lub niemożności skorzystania z tych materiałów pisemnych lub oprogramowania. Systemy prawne niektórych krajów nie dopuszczają ograniczenia lub wykluczenia odpowiedzialności za szkody następujące lub losowe bądź gwarancji domniemanej, w związku z czym może się ono nie stosować do niektórych klientów.

#### Znaki handlowe

- IBM jest zarejestrowanym znakiem handlowym firmy International Business Machines Corporation.
- Microsoft i Windows są zarejestrowanymi znakami handlowymi firmy Microsoft Corporation.
- Macintosh jest znakiem handlowym Apple Inc.
- Logo SDHC stanowi znak towarowy.
- Wszystkie inne nazwy produktów wymienione w niniejszej instrukcji są znakami handlowymi i/lub zarejestrowanymi znakami handlowymi ich właścicieli.
- Przyjęty w niniejszej instrukcji obsługi standard obsługi plików aparatów cyfrowych to standard „Design Rule for Camera File System/DCF”, utworzony przez JEITA (Japońskie Zrzeszenie Producentów Branzy Elektronicznej i Informatycznej).

Oprogramowanie w tym aparacie może obejmować oprogramowanie innych firm. Oprogramowanie innych firm podlega warunkom nałożonym przez właścicieli lub licencjodawców takiego oprogramowania, w ramach których takie oprogramowanie jest udostępniane użytkownikowi. Te warunki i inne uwagi dotyczące oprogramowania innych firm, jeśli są dostępne, można znaleźć w pliku PDF z uwagami dotyczącymi oprogramowania, który znajduje się na dołączonej płycie CD-ROM lub pod adresem <http://www.olympus.co.jp/en/support/img/digicamera/download/notice/notice.cfm>

## SPECYFIKACJA TECHNICZNA

### Aparat fotograficzny

<b>Typ produktu</b>	: Cyfrowy aparat fotograficzny (do wykonywania i przeglądania zdjęć)
<b>System zapisu</b>	
<b>Zdjęcia</b>	: Zapis cyfrowy, JPEG (zgodne z regulami systemu obsługi plików cyfrowych aparatów fotograficznych (DCF))
<b>Zastosowane standardy</b>	: Exif 2.2, Digital Print Order Format (DPOF), PRINT Image Matching III, PictBridge
<b>Dźwięk ze zdjęciami</b>	: Format Wave
<b>Sekwencje wideo</b>	: AVI Motion JPEG
<b>Pamięć</b>	: Pamięć wewnętrzna, karta pamięci SD/SDHC
<b>Liczba efektywnych pikseli</b>	: 12 000 000 pikseli
<b>Matryca obrazu</b>	: Przetwornik CCD 1/2,3 cala (filtr kolorów podstawowych)
<b>Obiektyw</b>	: Obiektyw Olympus od 4,8 do 19,2 mm, f2.9 do 6.5 (odpowiednik 27–108 mm w aparacie 35 mm)
<b>System fotometryczny</b>	: System cyfrowego pomiaru ESP
<b>Czas otwarcia migawki</b>	: 4 do 1/2000 s
<b>Zakres nastawiania ostrości</b>	: 0,6 m do $\infty$ (W), 1,0 m do $\infty$ (T) (normalny) 0,2 m do $\infty$ (W), 0,6 m do $\infty$ (T) (tryb makro) 0,05 m do $\infty$ (tryb super makro)
<b>Monitor</b>	: 2,7-calowy kolorowy monitor TFT LCD zawierający 230 000 pikseli
<b>Złącze</b>	: Złącze USB
<b>System automatycznego kalendarza</b>	: Od roku 2000 do 2099
<b>Środowisko pracy</b>	
<b>Temperatura</b>	: 0°C do 40°C (praca)/ -20°C do 60°C (przechowywanie)
<b>Wilgotność</b>	: 30% do 90% (praca)/10% do 90% (przechowywanie)
<b>Zasilanie</b>	: Jedna bateria litowo-jonowa Olympus (LI-70B)
<b>Wymiary</b>	: 92,0 mm (szer.) × 54,2 mm (wys.) × 19,8 mm (gł.) (bez części wystających)
<b>Waga</b>	: 105 g (łącznie z baterią i kartą)

## Bateria litowo-jonowa (LI-70B)

<b>Typ produktu</b>	: Bateria litowo-jonowa do wielokrotnego ładowania
<b>Napięcie standardowe</b>	: Prąd stały, 3,6 V
<b>Pojemność standardowa</b>	: 650 mAh
<b>Żywotność baterii</b>	: ok. 300 pełnych ładowań (zależnie od eksploatacji)
<b>Środowisko pracy</b>	
<b>Temperatura</b>	: 0°C do 40°C (ładowanie) / -10°C do 60°C (praca) / -20°C do 35°C (przechowywanie)

## Zasilacz sieciowy USB (F-2AC)

<b>Nr modelu</b>	: F-2AC-1A/F-2AC-2A/F-2AC-1B/F-2AC-2B/F-2AC-1C/F-2AC-3C/F-2AC-4C/ F-2AC-5C
<b>Warunki zasilania</b>	: Napięcie przemienne od 100 V do 240 V (50/60 Hz)
<b>Wyjście</b>	: F-2AC-1A/F-2AC-2A/F-2AC-1B/F-2AC-2B: Prąd stały 5 V, 500 mA F-2AC-1C/F-2AC-3C/F-2AC-4C/F-2AC-5C: Prąd stały 5 V, 550 mA
<b>Środowisko pracy</b>	
<b>Temperatura</b>	: 0°C do 40°C (praca)/ -20°C do 60°C (przechowywanie)

Konstrukcja oraz specyfikacje mogą ulec zmianie bez uprzedzenia.







<http://www.olympus.com/>

## OLYMPUS EUROPA HOLDING GMBH

**Biura:** Consumer Product Division  
Wendenstrasse 14–18, 20097 Hamburg, Niemcy  
Tel.: +49 40–23 77 3-0/Faks: +49 40–23 07 61

**Dostawy towarów:** Bredowstrasse 20, 22113 Hamburg, Niemcy

**Listy:** Postfach 10 49 08, 20034 Hamburg, Niemcy

### Europejskie wsparcie techniczne dla klientów:

Zapraszamy do odwiedzenia naszych stron internetowych

<http://www.olympus-europa.com>

lub do kontaktu telefonicznego z BEZPŁATNYM NUMEREM\*: **00800–659 678 71**

\* Prosimy pamiętać, że niektórzy operatorzy (komórkowych) sieci telefonicznych nie zapewniają dostępu do powyższego numeru lub wymagają wprowadzenia dodatkowego prefiksu przed numerami +800.

Klienci pochodzący z krajów nie wymienionych na liście lub nie mogący uzyskać połączenia z powyższym numerem mogą dzwonić pod następujące numery NUMERY PŁATNE: **+49 180 5–67 10 83** lub **+49 40–237 73 48 99**.

Nasze wsparcie techniczne dla klientów dostępne jest od godziny 9.00 do godziny 18.00 czasu środkowoeuropejskiego (od poniedziałku do piątku).

### Poland: **Olympus Polska Sp. z o.o. – biuro**

Adres:  
Olympus Polska sp. z o.o.  
ul. Suwak 3  
02-676 Warszawa  
Tel.: (22) 366 00 77  
Faks: (22) 831 04 53

### **Naprawa produktów Olympus**

Informacje dotyczące obsługi napraw gwarancyjnych i pogwarancyjnych Olympus Polska udziela w dni powszednie w godzinach 8:30–16:30

Adres:  
Olympus Polska Sp. z o.o.  
Tel.: (22) 366 00 66  
Faks: (22) 831 04 53  
E-mail: [serwis@olympus.pl](mailto:serwis@olympus.pl)  
Internet: [www.olympus.pl](http://www.olympus.pl)