

The Samsung logo is located in the top left corner of the blue cover. It consists of the word "SAMSUNG" in a bold, white, sans-serif font, enclosed within a white, horizontally-oriented oval shape. The background of the cover is a solid blue color with a subtle, abstract pattern of overlapping, semi-transparent white and light blue shapes that create a sense of depth and movement.

SAMSUNG

User Manual

PL60

Dziękujemy za zakup aparatu fotograficznego marki Samsung. Niniejsza instrukcja zawiera informacje na temat korzystania z aparatu, w tym fotografowania, pobierania obrazów i używania oprogramowania. Prosimy o uważne przeczytanie tej instrukcji przed rozpoczęciem korzystania z nowego aparatu.

Instrukcje

Podstawowe czynności podczas korzystania z aparatu:

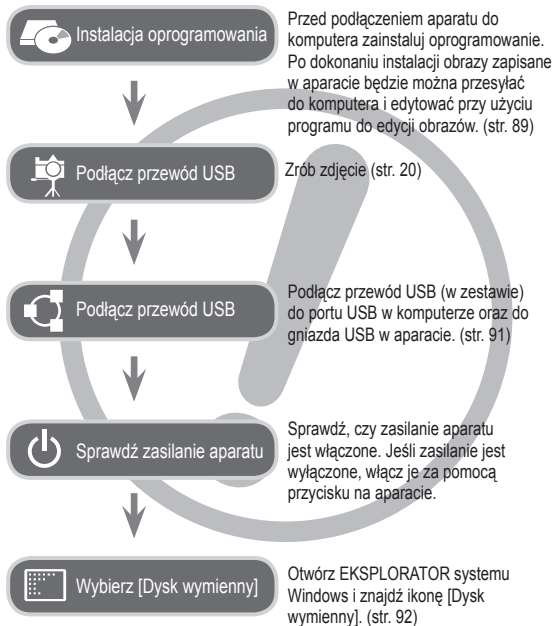

Informacje o aparacie cyfrowym

Dziękujemy za zakup aparatu cyfrowego marki Samsung.

- Przed rozpoczęciem używania aparatu prosimy o uważne przeczytanie niniejszej instrukcji użytkownika.
 - W razie zaistnienia konieczności skorzystania z serwisu posprzedażowego prosimy o dostarczenie aparatu wraz z elementem stanowiącym przyczynę problemu (np. baterią, kartą pamięci itp.) do centrum serwisowego.
 - W celu uniknięcia niespodziewanego zawodu zalecamy sprawdzanie, czy aparat działa prawidłowo przed planowanym korzystaniem z niego (np. przed wyjazdem na urlop lub ważnym wydarzeniem). Firma Samsung nie ponosi żadnej odpowiedzialności za jakiegokolwiek straty lub szkody, które mogą wynikać z nieprawidłowego funkcjonowania aparatu.
 - Zachowaj tę instrukcję w bezpiecznym miejscu.
 - Używanie czytnika kart w celu kopiowania obrazów z karty pamięci do komputera może spowodować uszkodzenie obrazów. Aby przesłać do komputera zdjęcia zrobione przy użyciu aparatu, podłącz aparat do komputera za pośrednictwem dołączonego w zestawie przewodu USB. Producent nie ponosi żadnej odpowiedzialności za utratę lub uszkodzenie obrazów na karcie pamięci na skutek używania czytnika kart.
 - Treść i ilustracje zawarte w niniejszej instrukcji mogą zostać zmienione bez uprzedniego powiadomienia w celu zaktualizowania informacji o funkcjach aparatu.
- ※ Microsoft, Windows i logo Windows są zastrzeżonymi znakami towarowymi firmy Microsoft Corporation w Stanach Zjednoczonych i/lub innych krajach.
- ※ Adobe i Reader są znakami towarowymi lub zarejestrowanymi znakami towarowymi w Stanach Zjednoczonych i/lub innych krajach.
- ※ Wszystkie nazwy marek i produktów zawarte w tej instrukcji są zastrzeżonymi znakami towarowymi firm będących ich właścicielami.

Niebezpieczeństwo

NIEBEZPIECZENSTWO oznacza sytuację wiążącą się z bezpośrednim zagrożeniem, która, jeśli się jej nie uniknie, doprowadzi do śmierci lub poważnych obrażeń.

- Nie próbuj w żaden sposób modyfikować tego aparatu. W przeciwnym razie może nastąpić awaria lub uszkodzenie aparatu. Kontrole elementów wewnętrznych, prace konserwacyjne i naprawy mogą być przeprowadzane tylko w punkcie sprzedaży lub centrum serwisowym firmy Samsung.
- Nie używaj aparatu w pobliżu łatwopalnych lub wybuchowych gazów, ponieważ może to zwiększyć ryzyko wybuchu.
- Jeśli jakkolwiek płyn lub ciało obce dostanie się do wnętrza aparatu, nie używaj go. Wyłącz aparat i odłącz źródło zasilania. Skontaktuj się ze sprzedawcą lub centrum serwisowym firmy Samsung. Dalsze używanie aparatu grozi pożarem lub porażeniem prądem.
- Nie wkładaj ani nie wrzucaj metalowych lub łatwopalnych przedmiotów do wnętrza aparatu przez otwory, takie jak gniazdo karty pamięci czy komora baterii. Może to spowodować pożar lub porażenie prądem.
- Nie obsługuj tego aparatu mokrymi rękoma. Może to grozić porażeniem prądem.

Ostrzeżenie

OSTRZEŻENIE oznacza sytuację wiążącą się z potencjalnym zagrożeniem, która, jeśli się jej nie uniknie, może doprowadzić do śmierci lub poważnych obrażeń.

- Nie używaj lampy błyskowej w bezpośrednim pobliżu osób lub zwierząt. Uruchomienie lampy błyskowej zbyt blisko oczu może spowodować uszkodzenie wzroku.
- Ze względów bezpieczeństwa trzymaj to urządzenie i jego akcesoria poza zasięgiem dzieci i zwierząt, aby uniknąć wypadków, takich jak:
 - połknięcie baterii lub innego małego elementu aparatu. W razie wypadku należy natychmiast skonsultować się z lekarzem.
 - możliwe obrażenia ciała na skutek zetknięcia się z ruchomymi częściami aparatu.
- Bateria i aparat mogą się nagrzewać na skutek długotrwałego używania i może to być przyczyną nieprawidłowego działania aparatu. W takim przypadku przewij na kilka minut używanie aparatu i odczekaj, aż się ochłodzi.
- Nie pozostawiaj aparatu w miejscach narażonych na działanie wysokiej temperatury, takich jak zamknięte pojazdy, miejsca wystawione na bezpośrednie działanie promieni słonecznych lub skrajne wahania temperatury. Wystawienie na działanie skrajnych temperatur może negatywnie wpłynąć na wewnętrzne elementy aparatu i spowodować pożar.
- Nie przykrywaj aparatu ani ładowarki podczas ich używania. Może to spowodować podwyższenie temperatury urządzenia i uszkodzenie aparatu lub pożar. Zawsze korzystaj z aparatu i jego akcesoriów w dobrze wentylowanych miejscach.

Ostrożnie

OSTROŻNIE oznacza sytuację wiążącą się z potencjalnym zagrożeniem, która, jeśli się jej nie uniknie, może doprowadzić do drobnych lub umiarkowanych obrażeń.

- Wyciek, przegrzanie lub uszkodzenie baterii może doprowadzić do pożaru lub obrażeń ciała.
 - Używaj baterii o parametrach określonych w specyfikacji aparatu.
 - Nie powoduj zwarc, nie podgrzewaj ani nie wrzucaj baterii do ognia.
 - Nie wkładaj baterii z odwróconą polaryzacją.
- Jeśli aparat nie będzie używany przez dłuższy okres, wyjmij baterię. W przeciwnym razie z baterii może wyciec elektrolit powodujący korozję i nieodwracalnie uszkodzić elementy aparatu.
- Nie uruchamiaj lampy błyskowej, gdy styka się z dłońmi lub jakimś przedmiotem. Nie dotykaj lampy błyskowej po długim jej używaniu. Grozi to oparzeniem.
- Nie należy przenosić włączonego aparatu, jeśli używany jest adapter prądu zmiennego. Zawsze wyłączaj aparat przed wyjęciem wtyczki z gniazda ściennego. Następnie, przed przemieszczeniem aparatu, upewnij się, że wszelkie inne przewody, łączące aparat z innymi urządzeniami, zostały odłączone. W przeciwnym razie może nastąpić uszkodzenie przewodów i wystąpić ryzyko pożaru lub porażenia prądem.
- Uważaj, aby nie dotykać obiektywu ani osłony obiektywu, ponieważ może to powodować powstawanie nieczystych zdjęć lub nieprawidłowe działanie aparatu.
- Podczas robienia zdjęć staraj się nie zasłaniać obiektywu ani lampy błyskowej.
- W przypadku używania aparatu w niskich temperaturach mogą wystąpić poniższe zjawiska. Nie oznaczają one nieprawidłowej pracy aparatu i zwykle znikają po umieszczeniu aparatu w normalnej temperaturze.
 - Włączenie wyświetlacza LCD zajmuje więcej czasu i widoczne na nim kolory mogą różnić się od rzeczywistych.
 - Przy poruszaniu aparatem w celu skomponowania zdjęcia na wyświetlaczu LCD mogą pozostawać widoczne ślady obrazu z poprzedniego ustawienia.
- Karty kredytowe pozostawione w pobliżu aparatu mogą zostać rozmagnesowane. Unikaj pozostawiania kart z paskiem magnetycznym w pobliżu aparatu.
- Podłączenie 20-pinowego złącza do portu USB komputera PC może spowodować nieprawidłowe działanie komputera. Nigdy nie należy podłączać 20-pinowego złącza do portu USB komputera PC.

Spis treści

PRZYGOTOWANIE	007	Mapa systemu
	007	Zawartość opakowania
	007	Sprzedawane osobno
	008	Elementy i ich funkcje
	008	Przód i góra
	009	Tył
	010	Spód
	010	Przycisk 5-funkcyjny
	011	Lampka samowyzwalacza
	011	Lampka stanu aparatu
	011	Ikona trybu
	012	Podłączanie do źródła zasilania
	014	Wkładanie karty pamięci
	015	Instrukcje dotyczące używania karty pamięci
	017	Pierwsze użycie aparatu
NAGRYWANIE	018	Wskazania wyświetlacza LCD
	019	Korzystanie z menu
	020	Uruchamianie trybu zapisu
	020	Wybór trybu
	020	Używanie trybu Automatycznego
	021	Używanie trybu Program
	021	Używanie trybu DUAL IS
	022	Stosowanie trybu instrukcji wykonywania zdjęć
	023	Używanie trybu upiększania
	023	Używanie trybu Scena
	025	Używanie trybu Film
	025	Nagrywanie filmu bez dźwięku

Spis treści

025	Wstrzymywanie nagrywania filmu (nagrywanie sukcesywne)	043	Pomiar	
026	Używanie inteligentnego trybu automatycznego	044	Tryb napędu	
027	Ważne uwagi na temat fotografowania/ nagrywania	044	Typ automatycznej regulacji ostrości	
028	Używanie przycisków aparatu	045	Wyb. Stylu Zdj.	
028	Przycisk zasilania	046	Regulacja obrazu	
028	Przycisk migawki	046	OIS (Optyczna stabilizacja obrazu)	
028	Przycisk zoom	047	Notatka głosowa	
030	Przycisk informacji (DISP)/Przejścia w górę	047	Nagrywanie głosu	
030	Przycisk trybu makro/Przejścia w dół	048	Nagrywanie filmu bez dźwięku	
032	Blokada ustawienia ostrości	USTAWIENIA	049	Menu Dźwięk
032	Przycisk lampy błyskowej/Przejścia w lewo	049	Dźwięk	
034	Przycisk samowyzwalacza/Przejścia w prawo	049	Głośność	
036	Przycisk MENU	049	Dźwięk startowy	
036	Przycisk OK	049	Dźwięk migawki	
036	Funkcje	049	Sygn. dźw.	
037	Uruchamianie funkcji za pomocą przycisku MENU	050	Dźwięk AF (automatycznej regulacji ostrości)	
037	Kompensacja ekspozycji	050	Autoportret	
038	Balans bieli	050	Menu Ustawienia	
039	ISO	050	Wyświetlacz	
039	Wykryj twarze	050	Language	
041	Odcień twarzy	050	Opis funkcji	
041	Retusz twarzy	051	Zdjęcie startowe	
042	Rozmiar zdjęć	051	Jasność wyśw.	
042	Jakość/szybkość klatek	051	Szybki podgląd	
043	ACB	051	Oszcz. wyśw.	
		052	Ustawienia	
		052	Formatowanie pamięci	

Spis treści

- 052 Resetowanie
- 053 Ustawianie daty/czasu/formatu daty
- 053 Strefa czasowa
- 053 Nazwa pliku
- 054 Nadruk daty zapisu
- 054 Automatyczne wyłączenie zasilania
- 055 Wybieranie typu wyjścia wideo
- 056 Lampka AF (automatycznej regulacji ostrości)
- 056 Ustawienia USB

- ODTWARZANIE**
- 057 Uruchamianie trybu odtwarzania**
 - 057 Odtwarzanie zdjęć
 - 057 Odtwarzanie filmu
 - 058 Funkcja fotografowania scen filmu
 - 058 Odtwarzanie nagranych głosów
 - 058 Odtwarzanie notatki głosowej
- 059 Wskazania wyświetlacza LCD**
- 060 Używanie przycisków aparatu**
- 060 Przycisk miniatur/powiększania**
 - 060 Inteligentny album
- 062 Przycisk informacji (DISP)/przejścia w górę**
- 062 Przycisk odtwarzania i pauzy/OK**
- 063 Przyciski kierunkowe w lewo/w prawo/
w dół/MENU**
- 063 Przycisk usuwania**
- 064 Konfigurowanie funkcji odtwarzania przy
użyciu wyświetlacza LCD**

- 066 Edytuj**
 - 066 Zmiana rozmiaru
 - 067 Obracanie obrazu
 - 067 Wyb. Stylu Zdj.
 - 068 Regulacja obrazu
- 070 Widok**
- 070 Uruchamianie pokazu slajdów**
 - 070 Uruchamianie pokazu slajdów
 - 071 Wybieranie obrazów
 - 071 Konfiguracja efektów podczas pokazu
slajdów
 - 072 Ustawianie interwału odtwarzania
 - 072 Ustawianie muzyki w tle
- 072 Opcje plików**
 - 072 Usuwanie obrazów
 - 073 Zabezpieczanie obrazów
 - 073 Notatka głosowa
 - 074 DPOF
 - 076 Kopowanie na kartę
- 077 PictBridge**
- 078 PictBridge: Wybór obrazów**
- 078 PictBridge: Ustawienia drukowania**
- 079 PictBridge: Resetowanie**
- 079 Ważne uwagi**
- 081 Komunikaty ostrzegawcze**
- 082 Przed skontaktowaniem się z punktem
serwisowym**
- 084 Dane techniczne**

Spis treści

OPROGRAMOWANIE	087	Uwagi dotyczące oprogramowania
	087	Wymagania systemowe
	088	Informacje o oprogramowaniu
	089	Instalacja oprogramowania
	091	Uruchamianie trybu komputerowego
	094	Odłączanie dysku wymiennego
	095	Samsung Master
	098	Instalacja sterownika USB w systemie MAC
	098	Używanie sterownika USB w systemie MAC
	099	Częste problemy

Mapa systemu

Przed rozpoczęciem korzystania z produktu sprawdź, czy masz wszystkie odpowiednie elementy. Zawartość opakowania może się różnić w zależności od regionu. Aby zakupić elementy wyposażenia opcjonalnego, skontaktuj się z najbliższym punktem sprzedaży produktów marki Samsung lub centrum serwisowym firmy Samsung. Części i akcesoria przedstawione na poniższych ilustracjach mogą różnić się pod względem szczegółów wyglądu.

Zawartość opakowania



Aparat



Akumulatory



Zasilacz AC /
przewód USB



Przewód AV



Pasek na rękę



Płyta CD z
oprogramowaniem
(patrz str. 88)



Instrukcja użytkownika,
gwarancja na produkt

Sprzedawane osobno



Karta pamięci SD/SDHC/MMC
(patrz str. 16)



Etui na aparat

Elementy i ich funkcje

Przód i góra

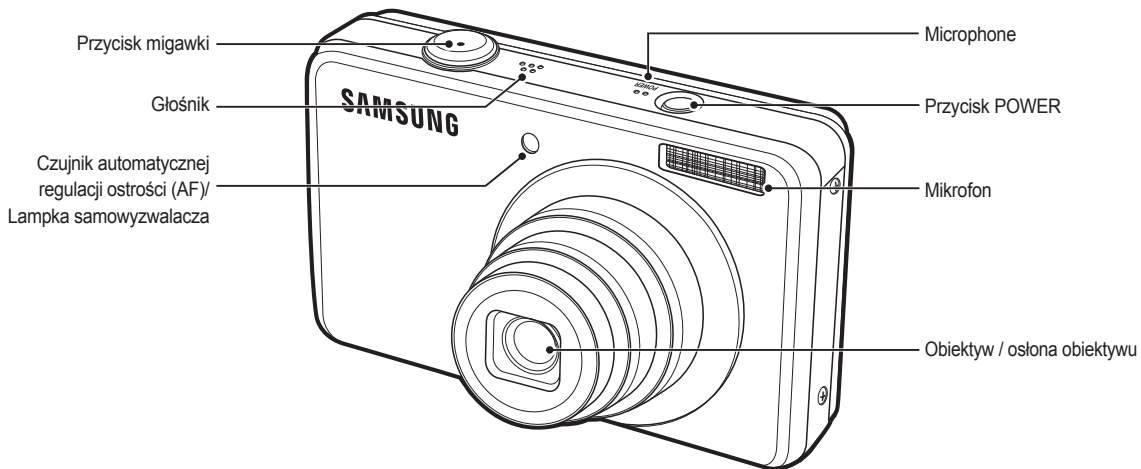

Elementy i ich funkcje

Tył

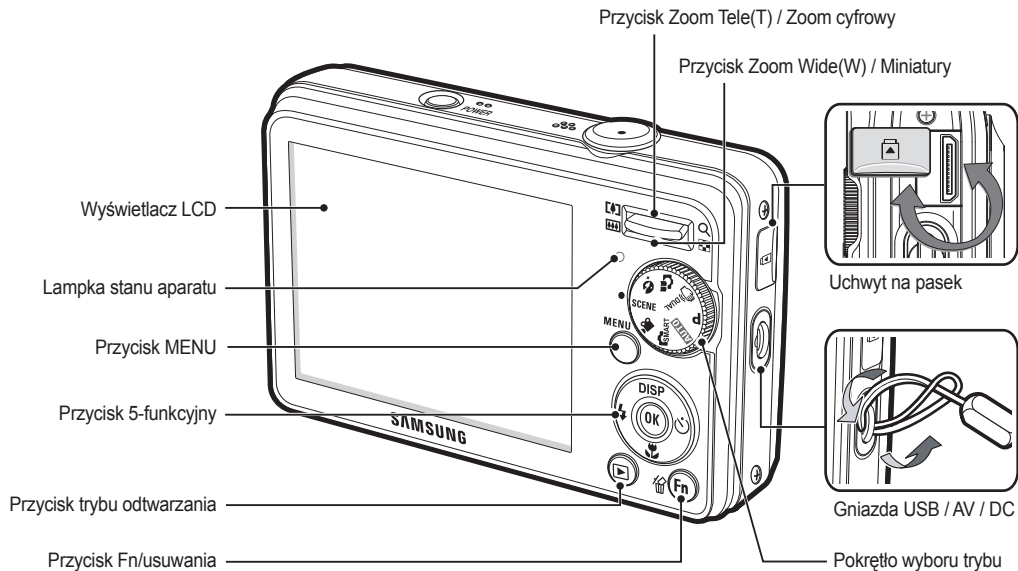

Elementy i ich funkcje

Spód

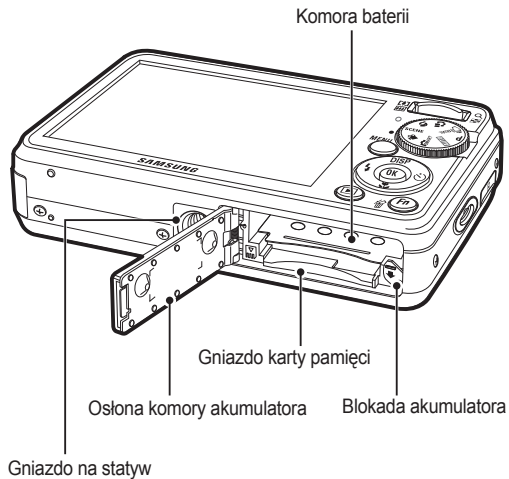





Przycisk 5-funkcyjny



Elementy i ich funkcje

Lampka samowyzwalacza









Ikona	Stan	Opis
	Miga	- Przez pierwsze 8 sekund: lampka miga w odstępach co 1 sekundę. - Przez ostatnie 2 sekundy: lampka miga szybko, w odstępach co 0,25 sekundy.
	Miga	Przez 2 sekundy: lampka miga szybko, w odstępach co 0,25 sekundy.
	Miga	Po około 10 sekundach zostanie zrobione zdjęcie, a po 2 kolejnych sekundach zostanie zrobione jeszcze jedno zdjęcie.
	Miga	Po naciśnięciu przycisku migawki zdjęcie zostanie zrobione po wykryciu ruchu obiektu.













Lampka stanu aparatu

Stan	Opis
Włączenie zasilania	Lampka zapala się i gaśnie, gdy aparat jest gotowy do zrobienia zdjęcia
Po zrobieniu zdjęcia	Lampka miga podczas zapisywania obrazu i gaśnie, gdy aparat jest gotowy do zrobienia zdjęcia
Podczas ładowania akumulatora lampy błyskowej	Lampka miga
Po podłączeniu przewodu USB do komputera	Lampka się zapala (po uruchomieniu urządzenia wyświetlacz LCD się wyłącza)
Przesyłanie danych między aparatem a komputerem	Lampka miga (wyświetlacz LCD się wyłącza)
Po podłączeniu przewodu USB do drukarki	Lampka jest wyłączona
Gdy drukarka drukuje	Lampka jest wyłączona
Gdy aktywuje się automatyczna regulacja ostrości	Lampka się zapala (aparat ustawił ostrość na obiekcie) Lampka miga (Aparat nie ustawił ostrości na obiekcie).

Ikona trybu

Więcej informacji na temat ustawiania trybu aparatu znajduje się na stronie 20.

TRYB	Automat.	Program	DUAL IS	Pomoc Przy Fotograf.
IKONA				
TRYB	Upiększ	Scena	Film	Intelig. autom.
IKONA				

TRYB	SCENA			
IKONA	Wskaźnik ramki	Noc	Portret	Dzieci
ICON				
TRYB	Pejzaż	Zbliżenie	Tekst	Zachód
IKONA				
TRYB	Świt	Podśw.	Fajerw.	Plaża&śnieg
IKONA				

Podłączanie do źródła zasilania

Należy stosować akumulator (SLB-10A) sprzedawany w zestawie z aparatem. Przed rozpoczęciem korzystania z aparatu należy naładować akumulator.

■ Dane techniczne akumulatorów z możliwością doładowania SLB-10A

Model	SLB-10A
Typ	Litowo-jonowy
Wydajność	1050mAh
Napięcie	3.7V
Czas ładowania	około 180 minut

■ Liczba zdjęć i czas pracy akumulatora: w przypadku SLB-10A

	Czas pracy akumulatora / liczba zdjęć	Warunki
Zdjęcia	Ok. 160 min Ok. 320 zdjęć	Całkowicie naładowany akumulator, tryb automatyczny, rozmiar zdjęć: 10M, jakość zdjęć: dobra, odstęp pomiędzy kolejnymi zdjęciami: 30 s. Zmiana ustawienia zoomu pomiędzy szerokokątnym a tele po każdym zdjęciu. Używanie lampy błyskowej przy co drugim zdjęciu. Używanie aparatu przez 5 minut, a następnie wyłączenie go na 1 minutę.
FILM	Ok. 130 min	Całkowicie naładowany akumulator, rozmiar obrazu: 640x480, szybkość klatek: 30kl./s

※ Wartości te wynikają z pomiarów przeprowadzonych przez firmę Samsung w standardowych warunkach i mogą się różnić w zależności od sposobu użytkowania aparatu.



Ważne informacje na temat akumulatora.

- Gdy aparat nie jest używany, wyłącz jego zasilanie.
- Jeśli aparat nie będzie używany przez dłuższy okres, wyjmij z niego baterię. Bateria pozostawiona wewnątrz aparatu może z czasem stracić moc i jest podatna na wycieki.
- Niska temperatura (poniżej 0°C) może wpływać na działanie baterii i spowodować skrócenie ich żywotności.
- Po powrocie do normalnej temperatury bateria zwykle odzyskuje swoje właściwości.
- Obudowa może się nagrzać na skutek długotrwałego korzystania z aparatu. Jest to zupełnie normalne zjawisko.

- Po podłączeniu do zasilacza sieciowego kabel USB może pełnić rolę kabla zasilania, dzięki któremu można ładować baterie.

- Używanie przewodu sieciowego:
Podłącz zasilacz sieciowy do przewodu USB. Zestaw ten może służyć jako przewód zasilający.

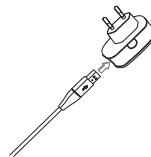

- Używanie przewodu USB:
Odłącz zasilacz sieciowy. Za pośrednictwem przewodu USB można teraz pobierać zapisane obrazy do komputera (str. 91) lub dostarczać zasilanie do aparatu.

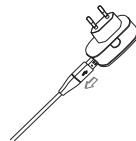

Podłączanie do źródła zasilania



Ważne informacje na temat używania przewodu USB.

- Stosuj przewód USB o prawidłowej specyfikacji.
- Jeśli aparat jest podłączony do komputera za pośrednictwem koncentratora USB: podłącz aparat bezpośrednio do komputera.
- Jeśli oprócz aparatu do komputera jednocześnie podłączone są inne urządzenia: odłącz pozostałe urządzenia.
- Aparat nie jest wykrywana po podłączeniu do przedniego portu USB komputera. Użyj portu USB z tyłu komputera.
- Jeśli port USB w komputerze nie spełnia normy mocy wyjściowej (5V, 500mA), aparat może nie być ładowany.

■ Ładowanie akumulatora

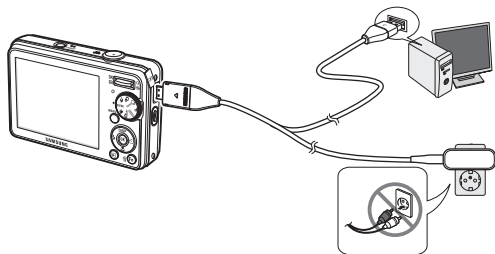

- Przed podłączeniem jakichkolwiek przewodów lub zasilacza sieciowego sprawdź prawidłowe kierunki podłączania i nie wciskaj wtyczek na siłę. Może to spowodować uszkodzenie przewodu lub aparatu.
- Jeśli dioda ładowania na ładowarce sieciowej nie świeci się ani nie miga, mimo że akumulator jest włożony, sprawdź, czy jest on włożony poprawnie.
- W przypadku ładowania akumulatora przy włączonym aparacie nie zostanie on całkowicie naładowany. Podczas ładowania akumulatora wyłączaj aparat.

■ Dioda ładowania na zasilaczu sieciowym

	Dioda ładowania
Ładowanie w toku	Świeci się czerwona dioda
Ładowanie zakończone	Świeci się zielona dioda
Błąd ładowania	Czerwona dioda się nie świeci lub miga
Rozładowywanie (przy użyciu zasilacza sieciowego)	Świeci się pomarańczowa dioda

- W przypadku wkładania całkowicie rozładowanego akumulatora w celu jego naładowania nie włączaj jednocześnie aparatu. Wynika to z niskiego poziomu naładowania akumulatora. Ładuj akumulator przez co najmniej 10 minut przed włączeniem aparatu.
- Jeśli całkowicie rozładowany akumulator był ładowana tylko przez krótki czas, ograniczaj używanie lampy błyskowej i nie nagrywaj filmów. Nawet jeśli podłączona jest ładowarka, aparat może się wyłączyć na skutek ponownego rozładowania akumulatora.

Podłączanie do źródła zasilania

■ Włóż kartę pamięci w sposób pokazany na ilustracji..

- Jeśli po włożeniu baterii nie można włączyć aparatu, sprawdź, czy ułożenie biegunów (+/-) baterii jest prawidłowe.
- Gdy osłona komory baterii jest otwarta, nie wywieraj na nią nacisku. Może to spowodować uszkodzenie osłony.

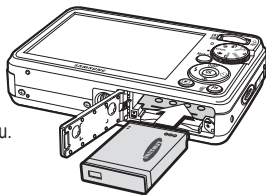

Wkładanie karty pamięci

■ Włóż kartę pamięci w sposób pokazany na ilustracji..

- Przed włożeniem karty pamięci wyłącz aparat.
- Włóż kartę pamięci tak, aby jej przednia strona była zwrócona w kierunku tyłu aparatu (wyświetlacza LCD), a styki w kierunku przodu aparatu (obiektywu).
- Nie wkładaj karty pamięci obróconej inaczej. Może to spowodować uszkodzenie gniazda karty.

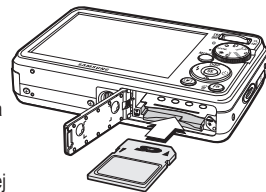

■ Istnieją 4 wskaźniki stanu baterii, wyświetlane na wyświetlaczu LCD.

Wskaźnik akumulatora				
Stan akumulatora	Akumulator jest całkowicie naładowany	Niski poziom naładowania (przygotuj się na doładowanie lub użycie zapasowego akumulatora)	Niski poziom naładowania (przygotuj się na doładowanie lub użycie zapasowego akumulatora)	Bateria pusta. (Naładuj lub użyj zapasowej baterii).

※ W przypadku używania aparatu i baterii w miejscach bardzo gorących lub zimnych odczyt stanu baterii może się różnić od jej rzeczywistego stanu.

Instrukcje dotyczące używania karty pamięci

- Sformatuj kartę pamięci (patrz str. 52), jeśli używasz nowo zakupionej karty po raz pierwszy, jeśli karta zawiera dane, których aparat nie może odczytać lub jeśli zawiera zdjęcia zrobione innym aparatem.
- Przed włożeniem lub wyjęciem karty pamięci zawsze wyłączaj aparat.
- Długotrwałe używanie karty pamięci może w końcu obniżyć jej wydajność. W takiej sytuacji należy zakupić nową kartę pamięci. Gwarancja firmy Samsung nie obejmuje zużycia się karty pamięci.
- Karta pamięci jest precyzyjnym urządzeniem elektronicznym. Nie wyginaj, nie upuszczaj ani nie wywieraj żadnego silnego nacisku na kartę pamięci.
- Nie przechowuj karty pamięci w miejscu narażonym na działanie silnych pól elektronicznych lub magnetycznych, np. w pobliżu głośników lub odbiorników telewizyjnych.
- Nie używaj ani nie przechowuj karty w miejscach, w których występują bardzo niskie lub bardzo wysokie temperatury.
- Nie dopuszczaj do zabrudzenia karty pamięci ani do jej kontaktu z płynami. Jeśli do tego dojdzie, oczyść kartę przy użyciu miękkiej ściereczki.
- Gdy karta pamięci nie jest używana, przechowuj ją w kasetce.
- Karta pamięci może się nagrzać podczas długotrwałego korzystania z aparatu. Jest to zupełnie normalne zjawisko.
- Nie używaj karty pamięci, która jest używana w innym aparacie cyfrowym. Aby użyć karty pamięci w tym aparacie, sformatuj ją za pomocą tego aparatu.
- Nie używaj karty pamięci, która została sformatowana przy użyciu innego aparatu cyfrowego lub czytnika kart pamięci.
- W następujących sytuacjach zapisane dane mogą ulec uszkodzeniu:
 - Gdy karta pamięci jest używana nieprawidłowo.
 - Jeśli zasilanie zostanie wyłączone lub karta pamięci zostanie wyjęta podczas procesu zapisu, usuwania danych (formatowania) lub odczytu.
- Firma Samsung nie ponosi odpowiedzialności za utratę danych.
- Zalecamy tworzenie kopii zapasowych ważnych danych, np. na dyskietkach, dyskach twardych, płytach CD itp.
- Jeśli nie jest dostępna wystarczająca pojemność pamięci: Wyświetlony zostanie komunikat [Pamięć pełna] i aparat nie będzie działał. Aby zwiększyć pojemność pamięci dostępnej w aparacie, wymień kartę pamięci lub usuń z karty pamięci niepotrzebne obrazy.



- Nie wyjmuj karty pamięci, gdy lampka stanu aparatu miga, ponieważ może to spowodować uszkodzenie danych na karcie pamięci.

Instrukcje dotyczące używania karty pamięci

Aparat obsługuje karty pamięci SD/SDHC i MMC (Multi Media Card).

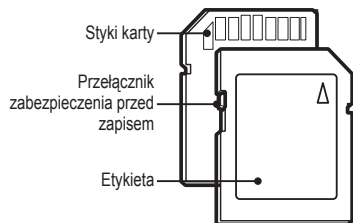

[Karta pamięci SD (Secure Digital)]

- Karta pamięci SD/SDHC posiada przełącznik zabezpieczenia przed zapisem, który pozwala chronić pliki przed usunięciem lub sformatowaniem. Po przesunięciu przełącznika w dół karty SD/SDHC dane będą chronione. Po przesunięciu przełącznika w górę karty SD/SDHC ochrona danych zostanie wyłączona.
- Przed zrobieniem zdjęcia przesunąć przełącznik w górę karty SD/SDHC.

Poniżej podano pojemność karty SD 1 GB dla poszczególnych parametrów. Podane wartości są wartościami przybliżonymi, ponieważ pojemności mogą różnić się w zależności od pewnych czynników, takich jak rodzaj zapisywanego materiału czy typ karty pamięci.

Rozmiar zapisywanych obrazów	B.dobra	Dobra	Normalna	30 kl/sek.	15 kl/sek.	
Zdjęcia	10M	Okolo 182	Okolo 334	Okolo 471	-	-
	9M	Okolo 199	Okolo 361	Okolo 510	-	-
	7M	Okolo 252	Okolo 441	Okolo 611	-	-
	7M	Okolo 252	Okolo 441	Okolo 617	-	-
	5M	Okolo 334	Okolo 577	Okolo 792	-	-
	3M	Okolo 494	Okolo 813	Okolo 1065	-	-
*Film	1M	Okolo 1235	Okolo 1670	Okolo 1872	-	-
	640	-	-	-	Okolo 7'04"	Okolo 13'52"
	320	-	-	-	Okolo 26'20"	Okolo 49'16"



- Przycisk zoom nie działa podczas nagrywania filmu.
- Czasy nagrywania mogą ulec zmianie, jeśli użyty zostanie zoom.
- Można nagrywać filmy o maksymalnej wielkości 4 GB lub o długości 2 h każdy.

Pierwsze użycie aparatu

- Przed pierwszym użyciem aparatu całkowicie naładuj akumulator.
- Po pierwszym włączeniu aparatu, na wyświetlaczu LCD wyświetlone zostanie menu, umożliwiające ustawienie daty, godziny i języka. Po wprowadzeniu tych ustawień to menu nie będzie się pojawiało. Ustaw datę, godzinę i język, zanim zaczniesz korzystać z aparatu.

■ Ustawianie języka

1. Wybierz menu [Language] przy użyciu przycisków kierunkowych w górę/w dół i naciśnij przycisk kierunkowy w prawo.
2. Wybierz żądaną opcję przy użyciu przycisków kierunkowych w górę/w dół i naciśnij przycisk OK.



■ Ustawianie daty, czasu i formatu daty

1. Wybierz menu [Date&Time] przy użyciu przycisków kierunkowych w górę/w dół i naciśnij przycisk kierunkowy w prawo.
2. Wybierz żądaną opcję przy użyciu przycisków kierunkowych w górę/w dół/w lewo/w prawo i naciśnij przycisk OK.



- Przycisk w lewo/w prawo : Wybiera czas w różnych strefach czasowych/rok/ miesiąc/dzień/ godzinę/minuty/format daty.
- Przycisk w górę/w dół : Zmieniają wartość danej pozycji.

※ Więcej informacji na temat menu Stref czasowych znajduje się na stronie 53.

Wskazania wyświetlacza LCD

- Na wyświetlaczu LCD wyświetlane są informacje o funkcjach fotografowania/nagrywania i wybranych opcjach.

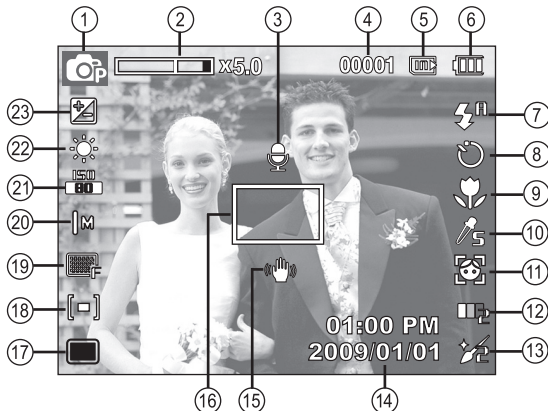

[Zdjęcie i pełny stan wyświetlania]

Nr	Opis	Ikony	Strona
1	Tryb nagrywania		Str.20
2	Pasek zoomu optycznego / cyfrowego /Pień zoomu cyfrowego	x 5.0	Str.28
3	Notatka głosowa		Str.47
4	Liczba pozostałych zdjęć możliwych do wykonania	00001	Str.16
	pozostały czas nagrywania	00:00:00	Str.16

Nr	Opis	Ikony	Strona
5	Ikona karty pamięci / ikona pamięci wewnętrznej		-
6	Stan akumulatora		Str.14
7	Lampa błyskowa		Str.32
8	Samowyzwalacz		Str.34
9	Makro		Str.30
10	Wyb. Stylu Zdj.		Str.45
11	Wykryj twarze · Autoportret · Uśmiech · Mrugnięcie		Str.39
12	Odcień twarzy / OIS (optyczna stabilizacja obrazu)		Str.41/ 46
13	Retusz twarzy / Regulacja obrazu / Brak dźwięku		Str.41/ 46/48
14	Data/czas	2009/01/01 01:00 PM	Str.53
15	Ostrzeżenie o drganiu aparatu		Str.27
16	Ramka automatycznej regulacji ostrość		Str.44
17	Tryb napędu		Str.44
18	Pomiar światła / Długa migawka		Str.43/ 24
19	Jakość obrazu / szybkość klatek		Str.42
20	Rozmiar zdjęć	10M 9M 7M 5M 3M 1M 640 320	Str.42
21	ISO		Str.39
22	Balans bieli		Str.38
23	Kompensacja ekspozycji		Str.37

Korzystanie z menu

1. Włączyć aparat i wcisnąć przycisk MENU. Wyświetli się menu danego trybu pracy aparatu.

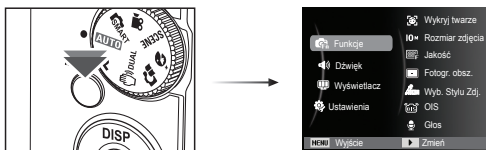

2. Do nawigacji między różnymi menu służą przyciski kierunkowe W górę i W dół.

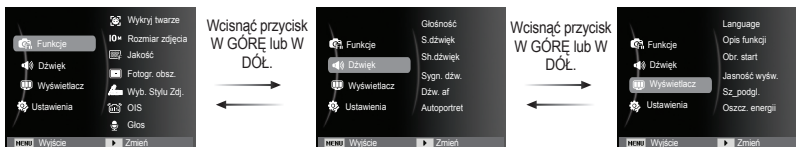

3. Aby wybrać podmenu, użyj przycisków kierunkowych W lewo lub W prawo.



4. Wybierz podmenu i kliknij przycisk OK, aby zapisać ustawienia i powrócić do poprzedniego okna.

Uruchamianie trybu zapisu

Wybór trybu

Tryby fotografowania można wybierać za pomocą pokrętki wyboru trybu na górnej części korpusu aparatu.

■ Używanie przycisku trybu

Wybierz tryb wykonywania zdjęć poprzez obrócenie pokrętki trybu do punktu wybierania.

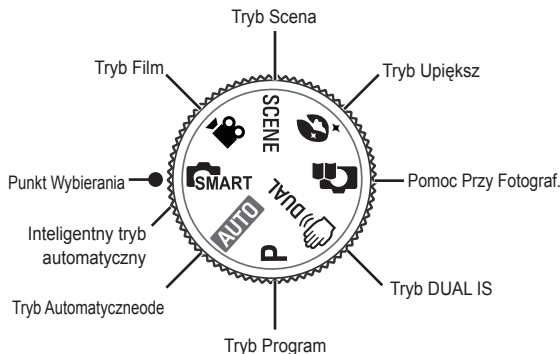

Używanie trybu Automatycznego ()

Tryb ten pozwala w szybki i łatwy sposób robić zdjęcia przy minimalnej interwencji użytkownika.

1. Włóż akumulator (str. 14). Przy wkładaniu akumulatora zwróć uwagę na prawidłowe ułożenie biegunów (+/-).
2. Włóż kartę pamięci (str. 14). Ponieważ aparat ten posiada pamięć wewnętrzną o pojemności 40MB, wkładanie karty pamięci nie jest konieczne. Jeśli karta pamięci nie jest włożona, obraz zostanie zapisany w pamięci wewnętrznej. Jeśli karta pamięci jest włożona, obraz zostanie zapisany na niej.
3. Zamknij osłonę komory akumulatora.
4. Naciśnij przycisk zasilania, aby włączyć aparat.
5. Wybierz tryb AUTO, obracając pokrętkę wybierania tryb.
6. Skieruj aparat w stronę obiektu i odpowiednio ustaw, obserwując obraz na wyświetlaczu LCD.
7. Naciśnij przycisk migawki, aby zrobić zdjęcie.



- Jeśli po naciśnięciu przycisku migawki do połowy ramka automatycznej regulacji ostrości stanie się czerwona, oznacza to, że aparat nie może ustawić ostrości na obiekcie. W takiej sytuacji aparat nie jest w stanie wykonać wyraźnego zdjęcia.
- Podczas robienia zdjęć staraj się nie zasłaniać obiektywu ani lampy błyskowej.

Uruchamianie trybu zapisu

Używanie trybu Program ()

Wybór tego trybu spowoduje skonfigurowanie optymalnych ustawień fotografowania. Istnieje jednak możliwość ręcznej konfiguracji wszystkich funkcji, oprócz wartości przystońy i szybkości migawki.

1. Wybierz pokrętelem wybierania tryb program. (str. 20)
2. Naciśnij przycisk Menu, aby skonfigurować zaawansowane funkcje.





Używanie trybu DUAL IS ()

Tryb DUAL IS (Podwójnej stabilizacji obrazu). Tryb ten redukuje skutki drgań aparatu i pomaga uzyskać dobre naświetlenie zdjęć w ciemnym otoczeniu.

1. Wybierz pokrętelem wybierania tryb DUAL IS (str. 20)
2. Skieruj aparat w stronę obiektu i odpowiednio ustaw, obserwując obraz na wyświetlaczu LCD.
3. Naciśnij przycisk migawki, aby zrobić zdjęcie.



■ Ważne uwagi na temat używania trybu DUAL IS

1. Zoom cyfrowy nie działa w trybie DUAL IS.
2. Jeśli oświetlenie otoczenia jest jaśniejsze niż światło jarzeniowe, tryb DUAL IS się nie aktywuje.
3. Jeśli oświetlenie otoczenia jest ciemniejsze niż światło jarzeniowe, wyświetlony zostanie wskaźnik ostrzeżenia o drganiu aparatu (). W celu uzyskania najlepszych rezultatów rób zdjęcia tylko wtedy, gdy wskaźnik ostrzeżenia o drganiu aparatu () nie jest wyświetlany.
4. Jeśli fotografowany obiekt się porusza, obraz na zdjęciu może być rozmazany.
5. Ponieważ tryb DUAL IS wykorzystuje cyfrowy procesor aparatu, zdjęcia wykonywane w tym trybie mogą być nieco dłużej przetwarzane i zapisywane.

Uruchamianie trybu zapisu

Stosowanie trybu instrukcji wykonywania zdjęć ()

Umożliwia użytkownikom poznanie właściwych metod wykonywania zdjęć oraz zawiera rozwiązania potencjalnych problemów, które mogą wystąpić podczas ich robienia oraz umożliwia ćwiczenie umiejętności.



Dostępne funkcje instrukcji wykonywania zdjęć

- Funkcja, której można użyć przy problemach z ustawianiem ostrości
- Funkcja, której można użyć, gdy obraz na ekranie drga
- Funkcja, której można użyć podczas robienia zdjęć w ciemności
- Funkcja, której można użyć regulacji jasności obrazu
- Funkcja, której można użyć do regulacji koloru obrazu

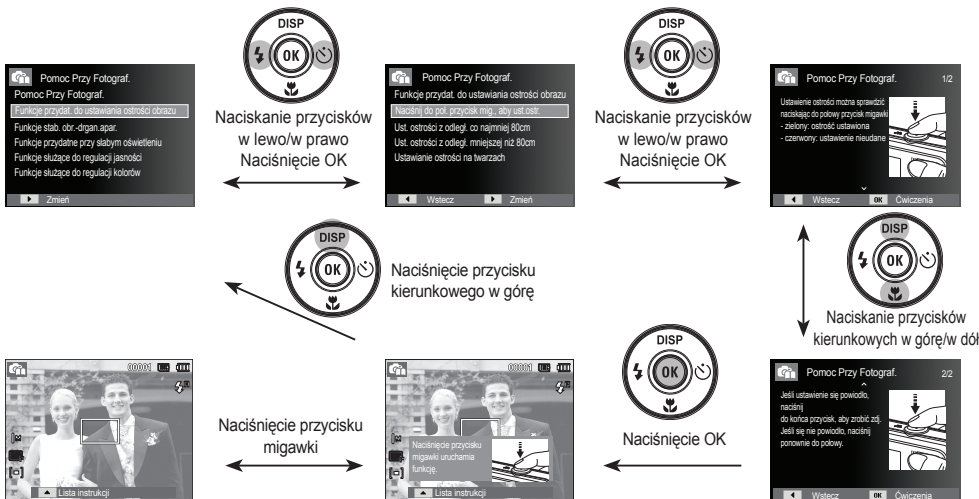

[Funkcja, której można użyć przy problemach z ustawianiem ostrości]

Uruchamianie trybu zapisu

Używanie trybu upiększania ()

Wykonaj zdjęcie portretowe i ustaw opcje usuwania niedoskonałości twarzy.

1. Wybierz tryb upiększania, obracając pokrętkę wyboru trybu. (str. 20)
2. Przy użyciu przycisków kierunkowych w górę/w dół w menu [Funkcje] wybierz opcję [Odcień twarzy] lub [Retusz twarzy]
3. Za pomocą przycisków kierunkowych w lewo/w prawo wybierz żądany poziom dla funkcji [Odcień twarzy] lub [Retusz twarzy]. Następnie naciśnij przycisk OK.
4. Naciśnij przycisk migawki, aby zrobić zdjęcie.



Używanie trybu Scena ()

Przy użyciu menu tego trybu można w łatwy sposób skonfigurować optymalne ustawienia dla różnych warunków fotografowania.

1. Wybierz tryb Scena, obracając pokrętkę wybierania tryb. (str. 20)
2. Przy użyciu przycisków kierunkowych w lewo/w prawo wybierz żądany tryb.
3. Skieruj aparat w stronę obiektu i odpowiednio ustaw, obserwując obraz na wyświetlaczu LCD.
4. Naciśnij przycisk migawki, aby zrobić zdjęcie.

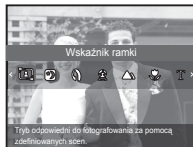

※ Aby zmienić tryb Scena, naciśnij przycisk MENU i wybierz żądane menu sceny.

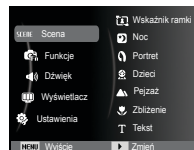

Poniżej podano tryby sceny.

- [Wskaźnik ramki] () : Tego trybu należy używać, gdy ktoś inny ma wykonać zdjęcie pod wybranym przez Ciebie kątem.
- [Noc] () : Fotografowanie nieruchomych obiektów w nocy lub w ciemnym otoczeniu.
- [Portret] () : Fotografowanie osób.
- [Dzieci] () : Fotografowanie szybko poruszających się obiektów, na przykład dzieci.
- [Pejzaż] () : Fotografowanie oddalonych scenierii.
- [Zbliżenie] () : Fotografowanie z bliska małych obiektów, takich jak rośliny czy owady.
- [Tekst] () : Fotografowanie dokumentów.
- [Zachód] () : Fotografowanie zachodów słońca.
- [Świt] () : Sceny o świcie.
- [Podśw.] () : Portrety bez cieni spowodowanych przez podświetlenie.
- [Fajerw.] () : Fotografowanie fajerwerków.
- [Plaża&śnieg] () : Sceny nad morzem, nad jeziorem, na plaży i na śniegu.

Uruchamianie trybu zapisu

■ Używanie trybu [Wskaźnik ramki]

Trybu [Wskaźnik ramki] należy używać, gdy ktoś inny ma wykonać zdjęcie z wybranego przez Ciebie kąta.

1. Wykonaj zdjęcie pod wybranym przez siebie kątem.

- Wokół boków obrazu pojawia się wycyczna w postaci ramki.

Wskazówka



2. Następnie inna osoba może wykonać zdjęcie wyrównując krawędź zdjęcia, które ma być wykonane, z ramką obejmującą boki okna.



■ Tryb [Długa migawka]

Ten aparat automatycznie dostosowuje szybkość migawki i wartość przysłony do warunków fotografowania. Jednak w trybie sceny Noc można dodatkowo ustawić szybkość migawki i wartość przysłony według własnych preferencji.

Zmianianie szybkości migawki i wartości przysłony

1. Wybierz tryb sceny [Noc]. (str. 23)
2. Naciśnij przycisk Fn. Wyświetlone zostanie menu długiego czasu migawki (LT).
3. Ustaw wartość długiego czasu migawki przy użyciu przycisku5-funkcyjnego.
4. Naciśnij ponownie przycisk Fn. Ustawiona wartość zostanie zapisana aparat powróci do trybu sceny Noc.

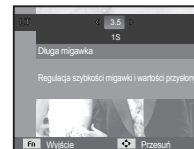

Uruchamianie trybu zapisu

Używanie trybu Film ()

Nagrywany film może być tak długi, jak pozwala na to dostępna pojemność pamięci.

1. Wybierz tryb Film, obracając pokrętkę wybierania tryb. (str. 20).
2. Skieruj aparat w stronę obiektu i odpowiednio ustaw, obserwując obraz na wyświetlaczu LCD.
3. Naciśnij przycisk migawki. Rozpocznie się nagrywanie, które może trwać przez cały dostępny czas nagrywania. Po zwolnieniu przycisku migawki nagrywanie nie zostanie przerwane. Aby zatrzymać nagrywanie, naciśnij ponownie przycisk migawki.



- ※ Poniżej podano rozmiary obrazu i format plików
- Rozmiar obrazu : 640x480, 320x240 (do wyboru)
 - Format pliku filmowego : AVI (MJPEG)
 - Szybkość klatek : 30 KL/SEK., 15 KL/SEK. (Do wyboru)

Nagrywanie filmu bez dźwięku

Filmy można nagrywać bez dźwięku.

Kroki 1-3 są takie same jak w przypadku trybu FILM.

4. Wcisnąć przycisk Menu.
5. Naciśnij przycisk W górę/W dół, aby wybrać menu [Funkcje] i naciśnij przycisk W prawo.



6. Wybierz menu [Głos] za pomocą przycisków kierunkowych W górę/W dół i naciśnij przycisk OK.
7. Wybierz menu [Wył.] naciskając przycisk W lewo/W prawo.
8. Wcisnąć przycisk OK. Teraz można nagrać film bez dźwięku.
※ Aby uzyskać szczegółowe informacje, patrz strona 48.

Wstrzymywanie nagrywania filmu (nagrywanie sukcesywne)

Aparat umożliwia tymczasowe zatrzymanie nagrywania filmu podczas niechcianych scen. Dzięki tej funkcji można nagrywać wybrane sceny jako jeden film bez konieczności tworzenia kilku plików filmowych.

■ Korzystanie z nagrywania sukcesywnego

Kroki 1-2 są takie same jak w przypadku trybu Film.

3. Naciśnij przycisk migawki. Rozpocznie się nagrywanie, które może trwać przez cały dostępny czas nagrywania. Po zwolnieniu przycisku migawki nagrywanie nie zostanie przerwane.
4. Naciśnij przycisk OK, aby wstrzymać nagrywanie.
5. Naciśnij ponownie przycisk OK, aby wznowić nagrywanie.
6. Aby zatrzymać nagrywanie, naciśnij ponownie przycisk migawki.



Uruchamianie trybu zapisu

Używanie inteligentnego trybu automatycznego()











Aparat automatycznie wybiera odpowiednie ustawienia w oparciu o wykrywany rodzaj sceny. Tryb ten jest przydatny, jeśli użytkownik nie jest zaznajomiony z ustawieniami aparatu dla różnych scen.

1. Wybierz inteligentny tryb automatyczny, obracając pokrętkę wyboru trybu. (str. 20)
2. Skieruj aparat w stronę obiektu i odpowiednio ustaw, obserwując obraz na wyświetlaczu LCD.
3. Naciśnij przycisk migawki, aby zrobić zdjęcie.



- Jeśli aparat nie rozpozna danego trybu sceny, użyte zostaną ustawienia domyślne.
- Nawet jeśli wykryta zostanie twarz, aparat może nie wybrać trybu portretu, w zależności od pozycji obiektu i oświetlenia sceny.
- W zależności od warunków fotografowania, np. drgań aparatu, oświetlenia lub odległości do obiektu, aparat może nie wybrać właściwego trybu sceny.
- Tryb [Noc] umożliwia wykonywanie zdjęć tylko wtedy, gdy wyłączona jest lampa błyskowa. Aparat pracuje przez pewien czas w trybie [Statyw] po sprawdzeniu warunków pracy na statywie.
- Pomimo zastosowania statywu aparat może nie wybrać trybu statywu w przypadku ruchu obiektu.

■ Każda typ sceny jest odpowiedni dla określonych warunków:

- [Pejzaż] () : do zdjęć na zewnątrz
- [Biała] () : do zdjęć w bardzo jasnych warunkach
- [Noc] () : do zdjęć nocnych
- [Portret noca] () : do zdjęć osób na zewnątrz, gdy jest ciemno
- [Podświetlenie] () : do zdjęć sceny z podświetleniem (bez portretu)
- [Portret z podświetleniem] () : do zdjęć portretowych z podświetleniem
- [Portret] () : do zdjęć portretowych
- [Makro] () : do zdjęć ze zbliżeniem
- [Makro tekst] () : do wykonywania zdjęć tekstu przy dużym zbliżeniu
- [Statyw] () : Podczas wykonywania zdjęć nieruchomego obiektu aparatem na statywie.
- [Akcja] () : do zdjęć obiektów szybko poruszających się

Ważne uwagi na temat fotografowania/nagrywania

- Naciśnięcie przycisku migawki do połowy.
Naciśnij lekko przycisk migawki, aby sprawdzić ustawienie ostrości i naładowanie baterii lampy błyskowej. Następnie naciśnij przycisk migawki do końca, aby zrobić zdjęcie.

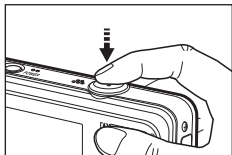

[Naciśnij lekko przycisk migawki]

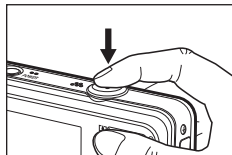

[Naciśnij przycisk migawki do końca]

- Dostępna pojemność pamięci może się różnić w zależności od warunków fotografowania/nagrywania i ustawień aparatu.
- Jeśli w warunkach słabego oświetlenia lampa błyskowa zostanie wyłączona, ustawiona na wolną synchronizację lub na tryb DUAL IS, na wyświetlaczu LCD może pojawić się wskaźnik ostrzeżenia o drganiu aparatu (). W takiej sytuacji użyj statywu, oprzyj aparat na twardej powierzchni lub zmień tryb lampy błyskowej na zwykłe fotografowanie.
- Fotografowanie pod światło: Zdjęcia należy wykonywać ustawiając się tyłem do słońca. Wykonywanie zdjęć pod słońce może powodować, że zdjęcia wychodzą za ciemne. Aby wykonać zdjęcie pod słońce, użyj opcji [Podśw.] w trybie sceny (patrz strona 23), funkcja lampa błyskowa (patrz strona 32), pomiar punktowy (patrz strona 43), kompensacja ekspozycji (patrz strona 37) lub ACB (patrz strona 43).
- Podczas robienia zdjęć staraj się nie zasłaniać obiektywu ani lampy błyskowej.
- Aby odpowiednio ustawić aparat, obserwuj obraz na wyświetlaczu LCD.
- W niektórych sytuacjach funkcja automatycznej regulacji ostrości może nie działać prawidłowo.
 - Gdy fotografowany jest obiekt o niewielkim kontraście.
 - Gdy obiekt mocno odbija światło lub jest błyszczący.
 - Gdy obiekt porusza się z dużą prędkością.
 - Gdy odbijane jest silne światło lub gdy tło jest bardzo jasne.
 - Gdy obiekt składa się tylko z linii poziomych lub jest bardzo wąski (np. kij lub maszt).
 - Gdy otoczenie jest ciemne.

Używanie przycisków aparatu

Przyciski aparatu pozwalają skonfigurować tryby zapisu.

Przycisk zasilania

Służy do włączania/wyłączania aparatu. Jeśli przez określony czas nie są wykonywane żadne czynności, zasilanie aparatu jest automatycznie wyłączone w celu oszczędzania energii akumulatora. Aby uzyskać więcej informacji na temat funkcji automatycznego wyłączenia zasilania, patrz strona 54.

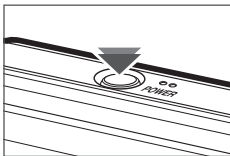

Przycisk migawki

W trybie ZAPISU służy do robienia zdjęć lub nagrywania głosu.

● Tryb FILM

Naciśnięcie przycisku migawki do końca powoduje rozpoczęcie nagrywania filmu. Naciśnij przycisk migawki raz, aby rozpocząć nagrywanie filmu, które może trwać przez cały czas nagrywania dostępny w pamięci. Aby zatrzymać nagrywanie, naciśnij ponownie przycisk migawki.

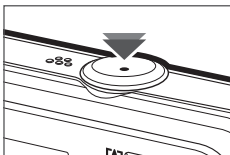

● W trybie FOTOGRAFOWANIA

Naciśnięcie przycisku migawki do połowy aktywuje automatyczną regulację ostrości i sprawdzanie stanu lampy błyskowej. Naciśnięcie przycisku migawki do końca powoduje zrobienie i zapisanie zdjęcia. Jeśli wybrane zostanie nagrywanie notatki głosowej, rozpocznie się ono po zakończeniu zapisywania danych zdjęcia przez aparat.

Przycisk zoom

Gdy nie jest wyświetlane menu, przycisk ten służy do ustawiania ZOOMU OPTYCZNEGO lub ZOOMU CYFROWEGO.

Aparat posiada 5-krotny zoom optyczny i 5-krotny zoom cyfrowy. Połączenie obu typów zoomu pozwala osiągnąć 25-krotny współczynnik zoomu.

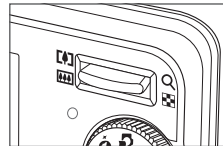

■ Zoom TELE

Optyczny zoom TELE : Naciskaj przycisk zoom T. Spowoduje to powiększenie obiektu, tzn. obiekt wyda się bliższy.

Cyfrowy zoom TELE : Gdy wybrany zostanie maksymalny (5x) zoom optyczny, dalsze naciśnięcie przycisku zoom T spowoduje uruchomienie oprogramowania zoomu cyfrowego. Zwolnienie przycisku zoom T powoduje zatrzymanie powiększania w bieżącym ustawieniu. Po osiągnięciu maksymalnego (5x) zoomu cyfrowego dalsze naciśnięcie przycisku zoom T nie będzie powodowało żadnych zmian.



[Zoom SZEROKOKĄTNY]



[Zoom TELE]



[5-krotny zoom cyfrowy]

Przycisk zoom

■ Zoom SZEROKOKĄTNY

Optyczny zoom SZEROKOKĄTNY : Naciskaj przycisk zoom W. Spowoduje to pomniejszenie obiektu, tzn. obiekt wyda się bardziej oddalony. Odpowiednio długie przytrzymanie przycisku zoom W spowoduje ustawienie minimalnego zoomu, tzn. obiekt będzie wydawał się być w najdalszym możliwym punkcie od aparatu.



Cyfrowy zoom SZEROKOKĄTNY : Gdy włączony jest zoom cyfrowy, naciskanie przycisku zoom W będzie powodowało stopniową redukcję cyfrowego powiększenia. Zwolnienie przycisku zoom W powoduje zatrzymanie w bieżącym ustawieniu.

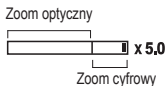

Naciskanie przycisku zoom W powoduje redukcję zoomu cyfrowego, a następnie redukcję zoomu optycznego, aż osiągnięte zostanie ustawienie minimalne.



- Zdjęcia wykonywane przy użyciu zoomu cyfrowego mogą być nieco dłużej przetwarzane przez aparat. Należy więc chwilę odczekać, aż proces ten się zakończy.
- Dźwięk nie jest nagrywany, jeżeli w czasie rejestrowania filmu są wciśnięte przyciski zoom.
- Gdy używany jest zoom cyfrowy, zauważalne może być obniżenie jakości obrazu.
- Aby uzyskać wyraźniejszy obraz z cyfrowym zoomem, naciśnij przycisk migawki do połowy przy maksymalnym ustawieniu zoomu optycznego, a następnie ponownie naciśnij przycisk zoom T.
- Zoom cyfrowy nie działa w przypadku funkcji [Wykryj twarze], [DUAL IS], [Film], [Intelig. autom.], [Upiększ] i niektórych trybów Sceny.
- Nie dotykaj obiektywu ani osłony obiektywu, w przeciwnym razie zdjęcia mogą być rozmazane lub aparat może nieprawidłowo działać. Jeżeli obraz jest przyciemniony, wyłącz i włącz aparat, aby zmienić położenie obiektywu.
- Uważaj, aby nie naciskać na obiektyw, ponieważ może to spowodować nieprawidłowe działanie aparatu.
- Nie dotykaj ruchomych części aparatu, kiedy jest wyłączony, aby nie spowodować przyciemnienia i rozmazania zdjęcia.
- Nie dotykaj obiektywu w czasie korzystania z przycisku zoom.

Przycisk informacji (DISP) / Przejścia w górę

Gdy menu jest wyświetlane, przycisk W GÓRĘ pełni funkcję przycisku kierunkowego.

W trybie zapisu lub odtwarzania naciśnięcie tego przycisku powoduje wyświetlenie informacji o obrazie.



[Ekran filmowania]

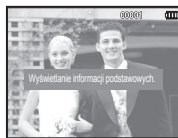

[Ekran informacji]

Przycisk trybu makro () / Przejścia w dół

Gdy menu jest wyświetlane, przycisk W DÓŁ pełni funkcję przycisku kierunkowego.

Gdy menu nie jest wyświetlane, przycisku MAKRO () / W DÓŁ można użyć do robienia zdjęć w trybie makro.

Zakresy ostrości są przedstawione na następnym stronie.

Naciskaj przycisk trybu makro, aż żądany wskaźnik trybu makro pojawi się na wyświetlaczu LCD.



[Automatyczna regulacja ostrości]



[Makro ()]



[Auto makro ()]

Przycisk trybu makro (🌸) / Przejścia w dół

- Typy trybów regulacji ostrości i zakresy ostrości (W: szeroki kąt, T: tele)
(Jednostka: cm)

Tryb	AUTOMATYCZNE (📷)	
Typ regulacji ostrości	Auto makro (🌸)	Normalny
Zakres ostrości	W: 10 ~ nieskończoność T: 50 ~ nieskończoność	W: 80 ~ nieskończoność T: 80 ~ nieskończoność

Mode	PROGRAM (📷)	
Typ regulacji ostrości	Makro (🌸)	Normalny
Zakres ostrości	W: 10 ~ 80 T: 50 ~ 80	W: 80 ~ nieskończoność T: 80 ~ nieskończoność

Mode	TRYB DUAL IS (👉)	
Typ regulacji ostrości	Auto makro (🌸)	Normalny
Zakres ostrości	W: 10 ~ nieskończoność T: 50 ~ nieskończoność	W: 80 ~ nieskończoność T: 80 ~ nieskończoność

- Gdy wybrany jest tryb makro, należy się szczególnie starać unikać drgań aparatu.
- W przypadku robienia zdjęć w trybie makro z odległości mniejszej niż 40 cm (zoom szerokokątny) lub 50 cm (zoom tele) WYŁĄCZ lampę błyskową.

- Dostępne metody regulacji ostrości w zależności od trybu zapisu
(o : dostępne, ∞ : nieskończony zakres ostrości)

Tryb	Auto makro	Makro	Normalny
📷	o		o
📷p		o	o
👉	o		o
👉		o	o
👉	o		
📷		o	o
Tryb	SCENA		
	Auto makro	Makro	Normalny
👤	o		
👤			o
👤			o
👤			o
👤			o
👤		o	
T	o		
🌅			o
🌅			o
👤			o
👤			∞
👤			o



- Zakres ostrości jest automatycznie ustawiany na tryb [Intelig. autom.].

Blokada ustawienia ostrości

Funkcja blokady ustawienia ostrości pozwala ustawić ostrość na obiekcie nie znajdującym się na środku obrazu.

■ Blokada ustawienia ostrości

1. Ustaw ramkę automatycznej regulacji ostrości tak, aby obiekt znajdował się w niej.
2. Naciśnij przycisk MIGAWKI do połowy. Gdy ramka automatycznej regulacji ostrości zaświeci się na zielono, oznacza to, że ostrość jest ustawiona na obiekcie. Uważaj, aby nie nacisnąć przycisku MIGAWKI do końca, ponieważ zostanie wówczas zrobione niechciane zdjęcie.
3. Trzymając przycisk MIGAWKI wciśnięty tylko do połowy, przesunąć aparat tak, aby ustawić żądany obraz, a następnie naciśnij do końca przycisk MIGAWKI, aby zrobić zdjęcie. Jeśli w międzyczasie zwolnisz przycisk MIGAWKI, funkcja blokady ustawienia ostrości zostanie anulowana.



1. Obraz, który ma zostać uwieczniony na zdjęciu.



2. Naciśnij do połowy przycisk MIGAWKI i ustaw ostrość na obiekcie.



3. Ponownie ustaw żądany obraz i naciśnij przycisk MIGAWKI do końca.

Przycisk lampy błyskowej (⚡) / Przejścia w lewo

Gdy na wyświetlaczu LCD wyświetlane jest menu, naciśnięcie przycisku kierunkowego W LEWO powoduje przesunięcie kursora na lewą kartę.

Gdy menu nie jest widoczne na wyświetlaczu LCD, przycisk kierunkowy W LEWO obsługuje LAMPĘ BŁYSKOWĄ (⚡)



[Wybór automatycznej lampy błyskowej]

■ Wybieranie trybu lampy błyskowej

1. Wybierz żądany tryb nagrywania z wyjątkiem trybu [Film] i [DUAL IS]. (str. 20)
2. Naciskaj przycisk lampy błyskowej, aż żądany wskaźnik lampy błyskowej pojawi się na wyświetlaczu LCD.
3. Wskaźnik trybu lampy błyskowej będzie widoczny na wyświetlaczu LCD. Użyj trybu lampy błyskowej odpowiedniego dla danego otoczenia.

■ Zasięg lampy błyskowej

(Jednostka: m)

ISO	NORMALNY		Makro		Auto makro	
	SZEROK.	TELE	SZEROK.	TELE	SZEROK.	TELE
AUTOMATYCZNY	0,8 ~ 3,6	0,8 ~ 2,3	0,2 ~ 0,8	0,5 ~ 0,8	0,2 ~ 3,6	0,5 ~ 2,3

Przycisk lampy błyskowej () / Przejścia w lewo



- Po naciśnięciu przycisku migawki, gdy lampa błyskowa została wybrana, pierwszy błysk jest uruchamiany w celu sprawdzenia warunków fotografowania (zasięgu błysku i współczynnika mocy błysku). Nie poruszaj aparatem, dopóki nie nastąpi drugi błysk.
- Częste używanie lampy błyskowej powoduje skrócenie czasu pracy akumulatora.
- W normalnych warunkach pracy aparatu czas ładowania lampy błyskowej wynosi do 4 sekund. Jeśli akumulator jest słaby, czas ładowania jest dłuższy.
- Funkcja lampy błyskowej nie działa w przypadku opcji [DUAL IS], [Film], [Autoportret], [Mrugnięcie] i niektórych trybów Sceny.
- Rób zdjęcia z odległości mieszczącej się w zasięgu lampy błyskowej.
- Jakość obrazu nie jest gwarantowana, jeśli obiekt znajduje się zbyt blisko lub silnie odbija światło.
- W przypadku robienia zdjęcia przy użyciu lampy błyskowej w słabo oświetlonym otoczeniu na obrazie może pojawić się biała plamka. Plamka ta jest wynikiem odbijania się światła lampy błyskowej w pyłe obecne w powietrzu.

■ Wskaźnik trybu lampy błyskowej

Ikony	Tryb lampy błyskowej	Opis
	Automatyczna lampa błyskowa	Jeśli obiekt lub tło są ciemne, lampa błyskowa zostanie automatycznie uruchomiona.
	Tryb automatyczny i redukcja czerwonych oczu	Jeśli obiekt lub tło są ciemne, lampa błyskowa zostanie automatycznie uruchomiona i zadziała funkcja redukcji efektu czerwonych oczu.
	Błysk wypełniający	Lampa błyskowa uruchamia się niezależnie od oświetlenia. Intensywność błysku jest automatycznie dopasowywana do warunków.
	Wolna synchronizacja	Lampa błyskowa działa przy krótkich czasach migawki w celu uzyskania prawidłowo wyważonej ekspozycji. W warunkach słabego oświetlenia na wyświetlaczu LCD pojawi się wskaźnik ostrzeżenia o drganiu aparatu ()
	Redukcja czerwonych oczu	Gdy wykryty zostanie efekt „czerwonych oczu”, zostanie on automatycznie zredukowany.
	Wybrano tryb wyłączenia lampy błyskowej	Lampa błyskowa się nie uruchamia. Wybieraj ten tryb w miejscach lub sytuacjach, w których używanie lampy błyskowej jest niedozwolone. W przypadku robienia zdjęcia w słabym oświetleniu na wyświetlaczu LCD pojawi się wskaźnik ostrzeżenia o drganiu aparatu ()

Przycisk lampy błyskowej (⚡) / przejścia w lewo

■ Dostępne tryby lampy błyskowej w zależności od trybu zapisu (o : dostępne)

Tryb	⚡ ^R	👁️	⚡	⚡ ^S	👁️	🚫
	o	o			o	o
	o	o	o	o	o	o
						o
	o	o	o	o	o	o
		o			o	o
						o
Tryb	SCENE					
	⚡ ^R	👁️	⚡	⚡ ^S	👁️	🚫
	o				o	o
				o	o	o
		o			o	o
		o				o
						o
						o
						o
						o
						o
			o			
						o
	o					

• Ikona Inteligentnej automatycznej lampy błyskowej (⚡^R) pojawia się w trybie [Intelig. autom].

Przycisk samowyzwalacza (⌚) / przejścia w prawo

Gdy na wyświetlaczu LCD wyświetlane jest menu, naciśnięcie przycisku kierunkowego W PRAWO powoduje przesunięcie kursora na prawą kartę. Gdy menu nie jest widoczne na wyświetlaczu LCD, przycisk kierunkowy W PRAWO obsługuje funkcję samowyzwalacza (⌚). Dzięki tej funkcji osoba fotografująca może również zostać uwieczniona na zdjęciu.



- Jeśli w trybie samowyzwalacza zostanie naciśnięty przycisk samowyzwalacza, funkcja samowyzwalacza zostanie anulowana.
- Aby zapobiec drganiom aparatu użyj statywu.
- W trybie Film dostępny jest tylko tryb 10-sekundowy.

Przycisk samowyzwalacza (⏻) / przejścia w prawo

■ Wybieranie funkcji samowyzwalacza

- Wybierz żądany tryb NAGRYWANIA, obracając pokrętko wyboru trybu (str. 20).
- Naciskaj przycisk SAMOWYZWALACZA (⏻) / PRZEJŚCIA W PRAWO, aż żądany wskaźnik trybu pojawi się na wyświetlaczu LCD. Na wyświetlaczu LCD pojawi się ikona trybu 10-sekundowego, 2-sekundowego, podwójnego samowyzwalacza lub wyzwalacza sterowanego ruchem.
- Zdjęcie zostanie zrobione po upływie określonego czasu od momentu naciśnięcia przycisku MIGAWKI.



[Wybór 10-sekundowego samowyzwalacza]

■ Wskaźnik trybu samowyzwalacza

Ikona	Tryb	Opis
	10-sekundowy samowyzwalacz	Zdjęcie zostanie zrobione po upływie 10 sekund od momentu naciśnięcia przycisku migawki.
	2-sekundowy samowyzwalacz	Zdjęcie zostanie zrobione po upływie 2 sekund od momentu naciśnięcia przycisku migawki.
	Podwójny samowyzwalacz	Po około 10 sekundach zostanie zrobione zdjęcie, a po 2 kolejnych sekundach zostanie zrobione jeszcze jedno zdjęcie. Jeśli używana jest lampa błyskowa, czas, po którym zadziała 2-sekundowy samowyzwalacz może być dłuższy niż 2 sekundy, w zależności od czasu ładowania lampy błyskowej.
	Wyzwalacz sterowany ruchem	Aparat wykrywa ruch obiektu 6 sekund po naciśnięciu przycisku migawki a zdjęcie zostaje wykonane po zatrzymaniu ruchu.

■ Wyzwalacz sterowany ruchem

Ruch	Ikona i lampka samowyzwalacza
Naciśnięcie przycisku migawki po ustawieniu Wyzwalacza sterowanego ruchem	Miganie (w 1 sekundowych odstępach)
Wykrywanie ruchu obiektu	Miganie (w 0,25 sekundowych odstępach)
Wykrycie braku ruchu	Włączenie i zrobienie zdjęcia po 2 sekundach.

■ Procedura stosowania funkcji Wyzwalacza sterowanego ruchem (Z wyjątkiem trybu Film)

Wybranie funkcji Wyzwalacza sterowanego ruchem → Naciśnięcie przycisku migawki → Odpowiednie ustawienie aparatu (w ciągu 6 s)^{*1} → Rozpoczęcie wykrywania (wyraźne machanie rękami)^{*2} → Koniec wykrywania ruchu (nie ruszaj się) → Zrobienie zdjęcia (po 2 sekundach)

*1: Aparat rozpoczyna wykrywanie ruchu obiektu 6 sekund po naciśnięciu przycisku migawki, dlatego należy w czasie 6 sekund odpowiednio ustawić aparat.

*2: Porusz wyraźnie rękami lub całym ciałem.



W następujących sytuacjach Wyzwalacz sterowany ruchem może nie działać.

- Odległość ostrości wynosi ponad 3 metry.
- Ekspozycja jest zbyt jasna lub ciemna.
- W sytuacjach gdy włączone jest podświetlenie.
- Ruch jest zbyt słaby
- Ruch jest wykrywany poza środkową częścią czujnika (50%) wykrywania ruchu.
- W przypadku braku wykrycia ruchu w ciągu 30 sekund lub braku bezruchu po wykryciu ruchu



Przycisk MENU

- Po naciśnięciu przycisku MENU na wyświetlaczu LCD wyświetlone zostanie menu związane z danym trybem aparatu. Ponowne jego naciśnięcie spowoduje powrót do poprzedniego stanu wyświetlacza LCD.
- Opcje menu mogą być wyświetlane, gdy wybrane są następujące tryby: Tryb FILM i tryb FOTOGRAFOWANIA. Gdy wybrany jest tryb nagrywania głosu, menu nie jest dostępne.

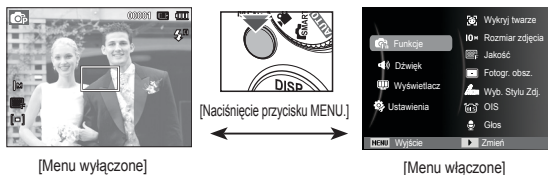

Przycisk OK

- Gdy na wyświetlaczu LCD wyświetlane jest menu, przycisk ten służy do przechodzenia kursorem do podmenu lub do potwierdzania danych.



Funkcje (Fn)

Użyj menu, które uaktywnia funkcje lub przycisku Fn, aby wyświetlić poniższe menu:

Tryb	Menu	Dostępne tryby	Strona
	EV		p.37
	Balans bieli		p.38
	ISO		p.39
	Wykryj twarz		p.39
	Odcień twarzy		p.41
	Retusz twarzy		p.41
	Rozmiar zdjęcia / Rozmiar filmu		p.42
	ACB		p.43
	Jakość / Szybkość klatek		p.42
 (Funkcje)	Pomiar		p.43
	Napęd		p.44
	Fotogr. obsz.		p.44
	Wyb. Stylu Zdj.		p.45
	Regulacja obrazu		p.46
	OIS		p.46
	Głos		p.47
	Długa migawka		p.24

Funkcje (Fn)

Uruchamianie funkcji za pomocą przycisku MENU

1. Naciśnij przycisk MENU w trybie, w którym funkcja ta jest dostępna.
2. Naciśnij przycisk W górę/W dół, aby wybrać menu [Funkcje] i naciśnij przycisk W prawo/OK.

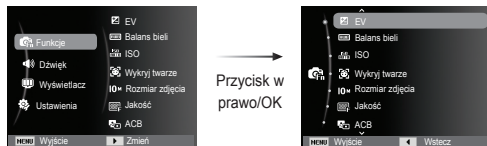

3. Wybierz żądany tryb za pomocą przycisku kierunkowego W górę/W dół i naciśnij przycisk OK.



4. Wybierz żądaną opcję przy użyciu przycisku kierunkowego w lewo lub w prawo i naciśnij przycisk OK.





Użyj przycisku Fn z tyłu aparatu, aby wyświetlić menu, za pomocą którego często używane funkcje są uruchamiane szybciej.

Kompensacja ekspozycji

Aparat automatycznie dostosowuje ekspozycję do warunków oświetlenia. Wartość ekspozycji można również wybrać za pomocą menu [EV].

■ Kompensacja ekspozycji

1. Kliknij przycisk W górę/W dół w menu Funkcje, aby wybrać [EV] ().
2. Aby ustawić żądaną wartość kompensacji ekspozycji, użyj przycisków kierunkowych W LEWO i W PRAWO.
3. Naciśnij przycisk OK. Ustawiona wartość zostanie zapisana i nastąpi wyjście z trybu konfiguracji kompensacji ekspozycji. Po zmianie wartości ekspozycji po lewej stronie wyświetlacza LCD pojawi się wskaźnik ekspozycji ().

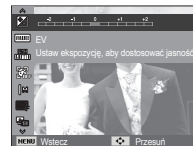







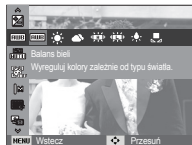

※ Ujemna wartość kompensacji ekspozycji powoduje redukcję ekspozycji. Dodatnia wartość kompensacji ekspozycji zwiększa ekspozycję i obraz na wyświetlaczu LCD może być biały lub zdjęcia mogą nie być dobrej jakości.

Funkcje ()

Balans bieli

Funkcja balansu bieli pozwala na dostosowanie kolorów tak, aby wyglądały bardziej naturalnie.



Tryb	Ikony	Opis
Aut. balans bieli		Aparat automatycznie wybiera odpowiednie ustawienie balansu bieli, w zależności od przeważających warunków oświetlenia.
Dzienne		Do fotografowania na zewnątrz.
Zachmurzenie		Do fotografowania przy zachmurzonym niebie.
Jarzeniowe h		Do fotografowania w świetle jarzeniowym emitowanym przez świetlówki trójpałmowe.
Jarzeniowe l		Do fotografowania w białym świetle jarzeniowym.
Żarowe		Do fotografowania w oświetleniu żarowym (przy standardowych żarówkach).
Własne ust.		Umożliwia użytkownikowi ustawienie balansu bieli w zależności od warunków fotografowania.

※ W niektórych warunkach oświetlenia na zdjęciach może pojawiać się dominata barwna (dominacja jednego koloru).

- Używanie własnego ustawienia balansu bieli
Ustawienia balansu bieli mogą się nieco różnić w zależności od środowiska fotografowania. Ustawiając własny poziom balansu bieli, można wybrać optymalne ustawienie dla danej sytuacji.

1. Wybierz opcję **WŁASNE UST.** () w menu Balans bieli i umieść przed aparatem białą kartkę papieru tak, aby na wyświetlaczu LCD widoczny był tylko biały kolor.

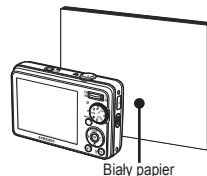

2. Przycisk **OK** : wybór poprzedniego ustawienia własnego balansu bieli.
Przycisk migawki : zapisanie nowego ustawienia własnego balansu bieli.
 - Wybrana wartość balansu bieli będzie stosowana od następnego zrobionego zdjęcia.
 - Balans bieli ustawiony przez użytkownika będzie stosowany, dopóki nie zostanie zastąpiony innym ustawieniem.

Funkcje ()

ISO

Dla wykonywanych zdjęć można ustawić czułość ISO. Szybkość lub światłoczułość aparatu jest oznaczana numerem w menu ISO.

[Auto]: Czułość aparatu jest automatycznie zmieniana w zależności od czynników, takich jak natężenie światła lub jasność obiektu.

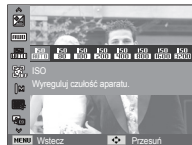

[ISO 80, 100, 200, 400, 800, 1600, 3200]: Zwiększając czułość ISO, można zwiększyć szybkość migawki przy tej samej ilości światła. Obraz może być jednak przesycony jaskrawymi barwami. Im wyższa wartość ISO, tym większa jest wrażliwość aparatu na światło, a zatem lepsze są jego możliwości robienia zdjęć w ciemnym otoczeniu. Jednak wraz ze wzrostem wartości ISO wzrasta poziom szumu na obrazie, powodując, że staje się on bardziej ziarnisty.

- ※ Gdy ustawiona jest funkcja [U. wys. szyb.], prędkość ISO będzie ustawiona na tryb AUTO.
- ※ Opcja [ISO] jest aktywna tylko w trybie [Program] lub [Pomoc Przy Fotograf.].

Wykryj twarze

W przypadku stosowania opcji wykrywania twarzy aparat umożliwia wykrywanie ludzkich twarzy. W przypadku ustawiania ostrości na twarzy dostosowana zostaje również jasność twarzy. Naturalny wyraz twarzy można sfotografować używając funkcji autoportret.

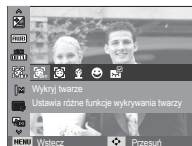

■ Normalna

Ten tryb automatycznie wykrywa pozycję fotografowanego obiektu, a następnie ustawia ostrość i ekspozycję. Wybierz ten tryb, aby w szybki i łatwy sposób fotografować twarze.

- ※ Tryby, w których funkcja ta jest dostępna: Automat., Program, DUAL IS, Pomoc Przy Fotograf., Upiększ, Portret, Dzieci, Plaża&śnieg

1. Rozmiar i pozycja ramki automatycznej regulacji ostrości są automatycznie ustawiane na twarzy fotografowanej osoby.



2. Naciśnij przycisk migawki do połowy. Gdy ostrość zostanie ustawiona, ramka stanie się zielona.
3. Naciśnij przycisk migawki do końca, aby zrobić zdjęcie.



Funkcje ()



- Funkcja ta może rozpoznać do 10 twarzy.
- Gdy wykryty jest kilka twarzy jednocześnie, ostrość jest ustawiana na najbliższej osobie.
- Zoom cyfrowy nie działa w tym trybie.
- Po znalezieniu twarzy, na której ustawiana będzie ostrość, wokół niej wyświetlana jest biała ramka ostrości, a wokół pozostałych twarzy wyświetlane są szare ramki ostrości. Naciśnij przycisk migawki do połowy, aby ustawić ostrość na twarzy. Biała ramka stanie się wówczas zielona.
- Jeśli wykrywanie twarzy się nie powiodło, powróć do wcześniejszego trybu automatycznej regulacji ostrości.
- IW niektórych sytuacjach funkcja ta może nie działać prawidłowo.
 - Gdy fotografowana osoba ma ciemne okulary lub część twarzy jest schowana.
 - Gdy fotografowana osoba nie patrzy w kierunku aparatu.
 - Gdy poziom jasności jest zbyt niski lub zbyt wysoki.
 - Gdy obiekt znajduje się daleko od aparatu.
- Maksymalny zasięg funkcji rozpoznawania twarzy wynosi 2.5 m (szeroki kąt).
- Im bliżej znajduje się obiekt, tym szybciej aparat może go rozpoznać.
- W trybach [Upiększ], [Portret] oraz [Dzieci] ustawienia funkcji [Wykryj twarze] są skonfigurowane na wartość domyślną.

■ Autoportret

Przy używaniu samowyzwalacza wykrywany jest automatycznie obszar twarzy, co pozwala na łatwiejsze i szybsze robienie zdjęć.

※ Tryby, w których funkcja ta jest dostępna : Automat., Program, DUAL IS, Pomoc Przy Fotograf., Upiększ, Portret, Plaża&śnieg

1. W przypadku wykonywania zdjęcia z samowyzwalaczem ustaw obiekt aparatu w kierunku twarzy obiektu. Twarz obiektu zostanie automatycznie wykryta i rozlegnie się dźwięk naprowadzania.



2. Aby rozpocząć nagrywanie, naciśnij przycisk migawki.



- Po wykryciu twarzy na środku ekranu aparat emituje szybciej zmieniający się dźwięk, różniący się od tego, który wydawany jest kiedy twarz nie znajduje się na środku.
- Dźwięk naprowadzania można ustawić za pomocą menu ustawiania dźwięków. (Patrz str. 49).

Funkcje ()

■ Uśmiech

Zdjęcie zostaje zrobione automatycznie po wykryciu uśmiechu na twarzy obiektu, mimo że nie zostanie naciśnięty przycisk migawki. W przypadku naciśnięcia przycisku migawki zdjęcie zostanie zrobione w standardowy sposób. Podczas wykonywania zdjęcia z uśmiechem wykrycie uśmiechniętej twarzy będzie łatwiejsze, jeśli na twarzy otogramowanej osoby widać zęby lub jeśli uśmiech jest zatrzymany.



■ Mrugnęcie

Jeśli oczy obiektu są zamknięte podczas naciśnięcia przycisku migawki, aparat wykonuje 2 kolejne zdjęcia, które zostają następnie zapisane.

Jeśli oczy obiektu nie są zamknięte, po naciśnięciu przycisku migawki zostają zrobione tylko jedno zdjęcie.



-  Wykrywanie uśmiechu lub mrugnęcia może nie być dostępne w następujących sytuacjach:
 - w przypadku osób w okularach
 - gdy obiekt nie jest skierowany twarzą do aparatu
 - jeśli światło otoczenia jest zbyt jasne lub zbyt ciemne, aby wykryć twarz obiektu
 - gdy aparat jest daleko od obiektu. (Ramka ostrości pomarańczowa)
 - w przypadku odbijania światła lub zbyt jasnego oświetlenia z tyłu.

Odcień twarzy

To menu umożliwia ustawienie koloru skóry na obrazach w trybie Upiększ. Im wyższy poziom zostanie wybrany, tym jaśniejszy kolor skóry.

1. Wybierz opcję [Odcień twarzy] za pomocą przycisków kierunkowych w górę/w dół.
2. Wybierz żądany odcień twarzy za pomocą przycisku kierunkowego w lewo/w prawo i naciśnij przycisk OK.
3. Naciśnij przycisk migawki, aby zrobić zdjęcie.

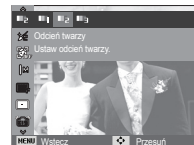

Retusz twarzy

To menu pozwala na takie ustawienie, że skóra wygląda jasno i ładnie przed zarejestrowaniem w trybie Upiększ. Im wyższy poziom zostanie wybrany, tym skuteczniejsza kontrola.

1. Wybierz opcję [Retusz twarzy] za pomocą przycisków kierunkowych w górę/w dół.
2. Wybierz żądany retusz twarzy za pomocą przycisku kierunkowego W lewo/W prawo i naciśnij przycisk OK.
3. Naciśnij przycisk migawki, aby zrobić zdjęcie.

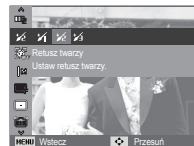



Funkcje ()

Rozmiar zdjęć

Można wybrać rozmiar zdjęcia w zależności od zastosowania.

(Jednostka: pixel)

Tryb fotografowania	Ikona	10M			7M	5M	3M	1M
	Rozmiar	3648X 2736	3648X 2432	3584X 2016	3072X 2304	2592X 1944	2048X 1536	1024X 768
Tryb fotografowania	Ikona	640			320			
	Rozmiar	640 x 480			320 x 240			

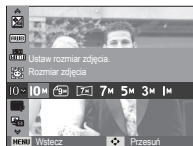

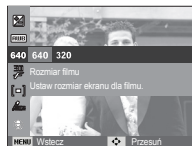

[Tryb FOTOGRAFOWANIA]



[Tryb FILM]

Jakość/szybkość klatek

Można wybrać współczynnik kompresji w zależności od potrzeb. Im wyższy współczynnik kompresji, tym niższa jakość obrazu.

Tryb	Tryb FOTOGRAFOWANIA			Tryb FILM	
Ikona				30 <i>F</i>	15 <i>F</i>
Opcje	B. dobra	Dobra	Normalna	30 Kkl/sek.	15 kl/sek.
Format pliku	jpeg	jpeg	jpeg	avi	avi

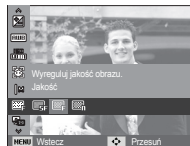

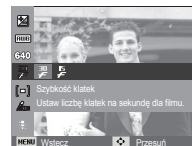

[Tryb FOTOGRAFOWANIA]



[Tryb FILM]

-  • Im wyższą rozdzielczość wybrano, tym mniej zdjęć zmieści się w pamięci, ponieważ zdjęcia o dużej rozdzielczości zajmują w niej więcej miejsca.

-  • Ten format pliku jest zgodny z systemem DCF (Design rule for Camera File).
-  • JPEG (Joint Photographic Experts Group): JPEG jest standardem kompresji obrazów, stworzonym przez Joint Photographic Experts Group. Jest to najbardziej powszechny typ kompresji zdjęć i grafik, ponieważ zapewnia on wydajną kompresję plików.

Funkcje ()

ACB

Funkcja ta umożliwia automatyczną regulację kontrastu podczas fotografowania w środowisku o dużych różnicach ekspozycji, np. przy tłym oświetleniu lub dużym kontraście. Funkcja ta automatycznie reguluje jasność, dzięki czemu fotografowany obiekt jest wyraźny.



※ Funkcja ACB jest dostępna w trybie nagrywania [Automat.], [Program] lub [Portret]. Funkcja ACB działa zawsze w trybie nagrywania [Automat.], [Portret].



Pomiar

Jeśli nie można uzyskać odpowiednich warunków ekspozycji, można zmienić metodę pomiaru, aby umożliwić robienie jaśniejszych zdjęć.

[Multi] ()

: Wartość ekspozycji jest obliczana na podstawie przeciętnego natężenia światła w fotografowanym obszarze. Jednak największy wpływ na wynik obliczeń ma oświetlenie środka obrazu.

Jest to opcja odpowiednia do ogólnego użytku.

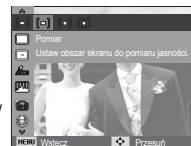

[Punktowy] ()

: Pomiar światła jest wykonywany tylko na prostokątnej obszarze na środku wyświetlacza LCD. Ta opcja jest odpowiednia w sytuacjach, gdy ekspozycja obiektu znajdującego się na środku jest prawidłowa, pomimo tylnego oświetlenia.

[Centr. waż.] ()

: Wartość ekspozycji jest obliczana na podstawie przeciętnego natężenia światła w fotografowanym obszarze. Jednak największy wpływ na wynik obliczeń ma oświetlenie środka obrazu. Jest to odpowiedni tryb do fotografowania małych obiektów, takich jak kwiaty lub owady.

※ Jeśli obiekt nie znajduje się na środku fotografowanego obszaru, nie używaj funkcji pomiaru punktowego, ponieważ może wówczas nastąpić nieprawidłowa ekspozycja. W takiej sytuacji lepiej jest użyć funkcji kompensacji ekspozycji.

Funkcje ()

Tryb napędu

Można wybrać opcję serii zdjęć lub AEB (Auto Exposure Bracketing).

[Pojedyncze] () : Robione jest tylko jedno zdjęcie.

[Ciągłe] () : Wykonywana będzie seria zdjęć, aż zwolniony zostanie przycisk migawki.

[U. wys. szyb.] () : Po naciśnięciu i przytrzymaniu migawki robionych jest 5 zdjęć na sekundę. Po zrobieniu serii zdjęć są one zapisywane i odtwarzane na tylnym wyświetlaczu LCD. Maksymalna liczba zdjęć to 30, a rozmiar zdjęć to zawsze 640x480.

[AEB] () : Wykonywana jest seria 3 zdjęć o różnych wartościach ekspozycji. Korzystaj z tego trybu, gdy trudno jest określić właściwą ekspozycję dla obiektu.



- Wysoka rozdzielczość i jakość obrazu wydłużają czas zapisywania obrazu i opóźniają powrót aparatu do trybu gotowości.
- Jeśli wybrano menu [Ciągłe], [U. wys. szyb.], [AEB], lampa błyskowa zostanie automatycznie wyłączona.
- Jeśli pojemność pamięci pozwala na zrobienie mniej niż 3 zdjęć, funkcja AEB nie jest dostępna.
- Jeśli pojemność pamięci pozwala na zrobienie mniej niż 30 zdjęć, funkcja zdjęcia ruchu nie jest dostępna.
- Podczas korzystania z funkcji AEB najlepiej jest stosować statyw, ponieważ czas potrzebny na zapisanie każdego zdjęcia jest wówczas dłuższy i może nastąpić rozmaźcie obrazu na skutek drgań aparatu.

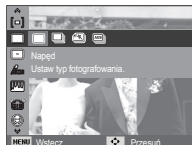

Typ automatycznej regulacji ostrości

W zależności od warunków fotografowania można wybrać odpowiedni typ fotografowanego obszaru.

[Centr. af] () : Ostrość zostanie ustawiona na prostokątnym obszarze na środku wyświetlacza LCD.

[Multi af] () : A kamera kiválaszt egy AF pontot a 9 AF pontból.

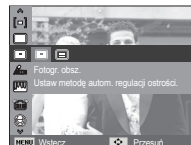

※ Jeśli aparat ustawi ostrość na obiekcie, ramka automatycznej regulacji ostrości staje się zielona. Jeśli aparat nie ustawi ostrości na obiekcie, ramka automatycznej regulacji ostrości staje się czerwona.

Funkcje (Fn)

Wyb. Stylu Zdj.

Na zdjęciach można dodawać różne efekty bez konieczności używania oprogramowania do edycji zdjęć.

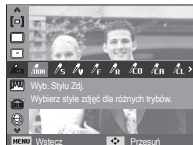

1. Wybierz żadaną opcję z listy WYBÓR STYLU ZDJĘĆ przy użyciu przycisku kierunkowego w lewo lub w prawo i naciśnij przycisk OK.
2. Naciśnij przycisk migawki, aby zrobić zdjęcie.

Tryb stylu	Ikony	Opis
Normalne		Bez żadnego efektu.
Miękkie		Zastosowanie typu miękkiego.
Żywe		Zastosowanie typu barwnego.
Las		Zastosowanie typu naturalnego, czystego.
Retro		Zastosowanie brązów.
Chłodny		Zastosowanie typu zimnego.
Spokojny		Zastosowanie typu spokojnego.
Klasyczny		Zastosowanie typu klasycznego.
Negatyw		Ustaw zdjęcie na negatyw.
Własny RGB		Zdefiniowanie odcienia RGB w celu utworzenia własnego stylu zdjęcia.

- Domyślne kolory : Można zmienić wartości dla koloru czerwonego (R, ang. red), zielonego (G, ang. green) i niebieskiego (B, ang. blue).

- Przycisk w górę/w dół: Wybór pomiędzy R, G i B
- Przycisk w lewo/w prawo: Zmiana wartości



- Gdy ustawiony jest styl obrazu, funkcja wykrzywania twarzy nie jest dostępna.
- Gdy dla stylu zdjęcia wybrane jest ustawienie Miękkie lub Żywe, funkcja ustawiania nasycenia nie jest dostępna.
- Gdy dla stylu zdjęcia wybrane jest ustawienie Negatyw, funkcja ustawiania kontrastu nie jest dostępna.

Funkcje ()

Regulacja obrazu

■ Kontrast

Można zmienić kontrast obrazu.

1. Wybierz opcję [Kontrast] za pomocą przycisków kierunkowych w górę/w dół.
2. Dostosuj kontrast przy użyciu przycisków kierunkowych w lewo i w prawo.
3. Naciśnij przycisk migawki, aby zrobić zdjęcie.

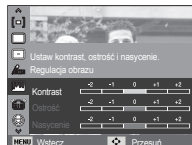

- Gdy dla stylu zdjęcia wybrane jest ustawienie Negatyw, funkcja ustawiania kontrastu nie jest dostępna.

■ Ostrość

Możliwe jest ustawienie ostrości obrazu dla wykonywanych zdjęć. Rezultatu ustawienia ostrości nie można sprawdzić na wyświetlaczu LCD przed zrobieniem zdjęcia, ponieważ funkcja ta działa dopiero po zapisaniu zdjęcia w pamięci.

1. Wybierz opcję [Ostrość] za pomocą przycisków kierunkowych w górę/w dół.
2. Dostosuj ostrość przy użyciu przycisków kierunkowych w lewo i w prawo.
3. Naciśnij przycisk migawki, aby zrobić zdjęcie.

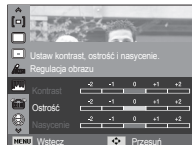

■ Nasycenie

Możliwa jest zmiana nasycenia obrazu.

1. Wybierz opcję [Nasycenie] za pomocą przycisków kierunkowych w górę/w dół.
2. Dostosuj nasycenie przy użyciu przycisków kierunkowych w lewo i w prawo.
3. Naciśnij przycisk migawki, aby zrobić zdjęcie.



- Gdy dla stylu zdjęcia wybrane jest ustawienie Miękkie lub Żywe, funkcja ustawiania nasycenia nie jest dostępna.

OIS (Optyczna stabilizacja obrazu)

Funkcja ta umożliwi minimalizowanie wstrząsów aparatu podczas robienia zdjęcia.

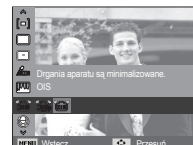

- Funkcja OIS może nie działać wystarczająco skutecznie w następujących przypadkach:
 - podczas fotografowania ruchomego obiektu.
 - podczas wykonywania zdjęć przy dużych wartościach zoomu cyfrowego.
 - gdy poruszenie aparatu wychodzi poza zakres funkcji korekcyjnej.
 - przy wolnej prędkości migawki.
 - Gdy ładunek baterii jest niski.
- Gdy używana jest funkcja OIS podczas używania statywu, obraz może być nieostry w przypadku drgania czujnika funkcji OIS. Podczas używania statywu wyłącz funkcję OIS.
- Jeśli aparat zostanie uderzony, może to mieć wpływ na działanie wyświetlacza LCD. Aby aparat znowu działał poprawnie, należy go wyłączyć i włączyć ponownie.

Funkcje ()

Notatka głosowa

Można dodać komentarz głosowy do zdjęcia zapisanego w pamięci. (maks. 10 s)

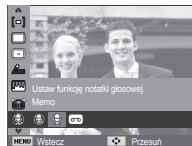

- Jeśli wskaźnik notatki głosowej pojawi się na wyświetlaczu LCD, oznacza to, że ustawienie jest prawidłowe.

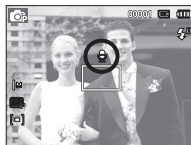

- Naciśnij przycisk migawki, aby zrobić zdjęcie. Obraz zostanie zapisany na karcie pamięci.

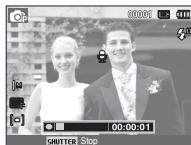

- Notatka głosowa będzie nagrywana przez dziesięć sekund od momentu zapisania obrazu. Naciśnięcie przycisku migawki przed upływem tego czasu spowoduje zakończenie nagrywania notatki głosowej.

Nagrywanie głosu

Głos może być nagrywany tak długo, jak pozwala na to dostępna pojemność pamięci (maks. 10 godzin).

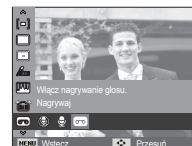

Naciśnij przycisk migawki, aby rozpocząć nagrywanie głosu.

- Naciśnij przycisk migawki raz. Rozpocznie się nagrywanie głosu, które może trwać przez cały dostępny czas nagrywania (maks. 10 godzin). Czas nagrywania będzie widoczny na wyświetlaczu LCD. Po zwolnieniu przycisku migawki nagrywanie nie zostanie przerwane.

- Aby zatrzymać nagrywanie, naciśnij ponownie przycisk migawki.

- Format plików: *.wav



[Nagrywanie głosu]

Funkcje ()

■ Wstrzymywanie nagrywania głosu

Dzięki tej funkcji można nagrywać wybrane utwory jako jeden plik dźwiękowy bez konieczności tworzenia kilku plików.

1. Naciśnij przycisk OK, aby wstrzymać nagrywanie.
2. Naciśnij ponownie przycisk OK, aby wznowić nagrywanie.
3. Aby zatrzymać nagrywanie, naciśnij ponownie przycisk migawki.



[Nagrywanie głosu]



- Optymalna odległość pomiędzy osobą, której głos jest nagrywany, a aparatem (mikrofonem) to 40 cm.
- Jeśli podczas wstrzymania nagrywania głosu zostanie wyłączone zasilanie, nagrywanie głosu zostanie anulowane.

Nagrywanie filmu bez dźwięku

Filmy można nagrywać bez dźwięku.

Wybierz pozycję [Wył.] w menu [Głos] w trybie Film. () Na wyświetlaczu LCD pojawi się ikona. Naciśnij przycisk migawki. Rozpocznie się nagrywanie bez dźwięku, które może trwać przez cały dostępny czas nagrywania.

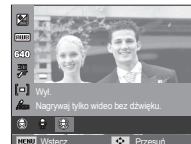

Menu Dźwięk

W tym trybie można skonfigurować ustawienia dźwięku. Z tego menu można korzystać we wszystkich trybach pracy aparatu z wyjątkiem trybu nagrywania głosu.

- Pozycje oznaczone poprzez * są ustawieniami domyślnymi.
- ※ Menu mogą ulec zmianie bez uprzedzenia.

Dźwięk ()

Głośność

Możliwe jest ustawienie głośności dźwięku startowego, dźwięku migawki, sygnału dźwiękowego i dźwięku automatycznej regulacji ostrości.

- Podmenu [Głośność]: [Wył.], [Cichy], [Średni]*, [Głośny]



Dźwięk startowy

Można wybrać dźwięk, który będzie odtwarzany po włączeniu aparatu.

- Podmenu [S.dźwięk]: [Wył.]*, [1], [2], [3]



Dźwięk migawki

Można ustawić dźwięk migawki.

- Podmenu [Sh.dźwięk]: [Wył.], [1]*, [2], [3]



Sygn. dźw.

W przypadku ustawienia dźwięku na WŁ. podczas naciskania przycisków słychać sygnał dźwiękowy, informujący o stanie pracy aparatu.

- Podmenu [Sygn. dźw.]: [Wył.], [1]*, [2], [3]



Dźwięk ()

Dźwięk AF (automatycznej regulacji ostrości)

Uruchamia się w przypadku automatycznego zlokalizowania twarzy obiektu w czasie robienia autoportretu.

- Podmenu [Dzw. af]: [Wyt.], [Wł.]*



Autoportret

Uruchamia się w przypadku automatycznego zlokalizowania twarzy obiektu w czasie robienia autoportretu.

- Funkcję wykonywania zdjęć z samowyzwalaczem można ustawić za pomocą przycisków [Wyt.] i [Wł.]*.



Menu Ustawienia

W tym trybie można skonfigurować podstawowe ustawienia. Z tego menu można korzystać we wszystkich trybach pracy aparatu z wyjątkiem trybu nagrywania głosu.

■ Pozycje oznaczone poprzez * są ustawieniami domyślnymi.

※ Menu mogą ulec zmianie bez uprzedzenia.

Wyświetlacz ()

Language

Istnieje możliwość wyboru języka wyświetlacza LCD. Ustawienie języka zostanie zachowane nawet po wyjęciu i ponownym włożeniu baterii/akumulatorów.



Opis funkcji

Można wybrać opcję wyświetlania opisu funkcji w oknie w trybie zapisu.

- Podmenu Opis funkcji
[Wyt.]: Funkcja Opis funkcji nie może być uaktywniona.

[Wł.]*: Wyświetlana jest nazwa i opis funkcji.



Wyświetlacz ()

Zdjęcie startowe

Można wybrać obraz, który będzie wyświetlany jako pierwszy po włączeniu aparatu.

- Opcje: [WYŁ.]*, [Logo], [Użytk]
- Zapisane zdjęcie można również ustawić jako startowe, używając opcji [Obr. start] w menu [Reset] w trybie odtwarzania.
- Zdjęcia startowego nie można usunąć przy użyciu menu [Usuń] lub [Format].
- Zdjęcia użytkownika można usunąć za pomocą funkcji [Reset].



Jasność wyśw.

Istnieje możliwość regulacji jasności wyświetlacza LCD.

- Opcje: [Autom.]*, [Ciemny], [Normalny], [Jasny]

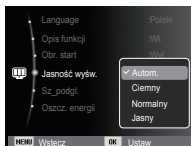

Szybki podgląd

Jeśli przed zrobieniem zdjęcia włączona zostanie funkcja szybkiego podglądu, wykonane zdjęcie będzie widoczne na wyświetlaczu LCD przez czas określony w menu [Sz. podgl.]. Funkcja szybkiego podglądu jest dostępna tylko dla zdjęć.

- Opcje
[Wyl.] : Funkcja szybkiego podglądu nie jest aktywna.
[0,5 sek.]*, [1 sek.], [3 sek.]
: Zrobione zdjęcie jest wyświetlane przez określony czas.



Oszcz. wyśw.

Jeśli funkcja [Oszcz. energii] jest włączona i aparat nie będzie używany przez określony czas, wyświetlacz LCD zostanie automatycznie wyłączony.

- Opcje
[Wyl.]* : Wyświetlacz LCD nie zostanie wyłączony.
[Wł.] : Jeśli aparat nie będzie używany przez określony czas (około 30 sekund), automatycznie przejdzie on w tryb bezczynności (lampa stanu aparatu będzie migać).

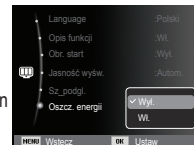

※ Menu [Oszcz. energii] jest niedostępne w trybie odtwarzania.

Ustawienia ()

Formatowanie pamięci

Funkcja ta umożliwia sformatowanie pamięci. Jeśli dla danej pamięci zostanie uruchomiona funkcja [Format.], wszystkie obrazy, łącznie z zabezpieczonymi, zostaną usunięte. Przed sformatowaniem pamięci skopiuj ważne obrazy do komputera.

- Opcje

- [Tak] : Wyświetlone zostanie okno z prośbą o potwierdzenie wyboru. Wybierz opcję [Tak]. Wyświetlony zostanie komunikat [Formatowanie] i pamięć zostanie sformatowana. Jeżeli funkcja [Format.] zostanie uruchomiona w trybie odtwarzania, zostanie wyświetlony komunikat [Formatowanie zakończone.].
- [Nie]* : Pamięć nie zostanie sformatowana.

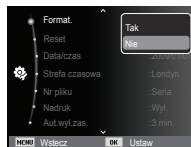

- Funkcję [Format.] należy uruchomić dla następujących kart pamięci:
 - W przypadku nowej karty pamięci lub niesformatowanej karty pamięci.
 - W przypadku karty pamięci zawierającej plik, którego ten aparat nie rozpoznaje lub plik utworzony w innym aparacie.
 - Karty pamięci należy zawsze formatować przy użyciu tego aparatu. Jeśli do aparatu włożona zostanie karta pamięci sformatowana przy użyciu innego aparatu, czytnika kart pamięci lub komputera, wyświetlony zostanie komunikat [Błąd karty].

Resetowanie

Wszystkie funkcje aparatu zostaną przywrócone do ustawień domyślnych. Nie zostaną jednak zmienione ustawienia DATY/CZASU, JĘZYKA i WYJŚCIA WIDEO.

- Opcje

- [Tak] : Zostanie wyświetlone okno potwierdzające wybór. Po wybraniu opcji [Tak] wszystkie ustawienia zostaną przywrócone do domyślnych.
- [Nie]* : Ustawienia nie zostaną przywrócone do domyślnych.

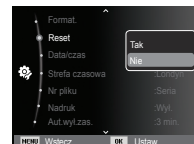

Ustawienia ()

Ustawianie daty/czasu/formatu daty

Można zmienić datę i czas wyświetlane na obrazach oraz wybrać format daty. Funkcja [Strefa czasowa] umożliwia wyświetlenie lokalnej daty i godziny na wyświetlaczu LCD podczas podróży.

- Format daty : [Rrrr/mm/dd],
[Mm/dd/yyyy],
[Dd/mm/yyyy],
[Wyt.]*



Strefa czasowa

■ Dostępne miasta:

London, Wyspy Zielonego Przylądka, Środkowoatlantyckie, Buenos Aires, Nowa Fundlandia, Caracas, La Paz, Nowy Jork, Miami, Chicago, Dallas, Denver, Phoenix, Los Angeles, San Francisco, Alaska, Honolulu, Hawaje, Samoa, Midway, Wellington, Auckland, Ochock, Guam, Sydney, Darwin, Adelajda, Seul, Tokyo, Pekin, Hongkong, Bangkok, Dżakarta, Rangun, Alma-Ata, Katmandu, Mombaj, New Delhi, Taszkient, Kabul, Abu Zabi, Teheran, Moskwa, Ateny, Helsinki, Rzym, Paryż, Berlin

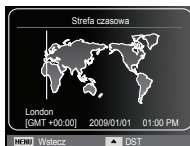

※ DST: czas letni

Nazwa pliku

Funkcja ta umożliwia wybór metody nadawania nazw plikom.

[Reset] : Po ustawieniu opcji resetowania nadawanie nazw kolejnym plikom rozpocznie się od numeru 0001 — nawet po sformatowaniu, usunięciu wszystkich plików lub włożeniu nowej karty pamięci.

[Seria]* : Nowym plikom nadawane są nazwy stanowiące kontynuację poprzedniej sekwencji — nawet po włożeniu nowej karty pamięci, sformatowaniu lub usunięciu wszystkich obrazów.

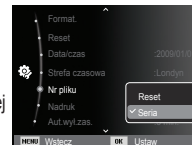

- Nazwa pierwszego zapisanego folderu to 100SSCAM, a nazwa pierwszego pliku to SDC10001.
- Nazwy plików są nadawane kolejno, poczynając od SDC10001 → SDC10002 → ~ → SDC19999.
- Numery folderów są nadawane kolejno od 100 do 999 w następujący sposób: 100SSCAM → 101SSCAM → ~ → 999SSCAM.
- Maksymalna liczba plików w folderze to 9999.
- Pliki używane przez kartę pamięci są zgodne z formatem DCF (Design rule for Camera File systems). Jeśli nazwa pliku zostanie zmieniona, może on nie być odtwarzany.

Ustawienia ()

Nadruk daty zapisu

Istnieje możliwość zawarcia na zdjęciach DATY/CZASU.

- Opcje
- [Wyl.]* : DATA i CZAS nie będą nadrukowywane na zdjęciach.
- [Data] : Tylko DATA będzie nadrukowywana na zdjęciach.
- [Data/czas] : DATA i CZAS będą nadrukowywane na zdjęciach.

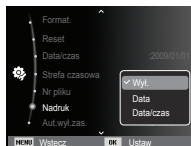

- ※ Data i czas są nadrukowywane w prawym, dolnym rogu zdjęcia.
- ※ Funkcja nadruku dostępna jest tylko dla zdjęć.
- ※ W zależności od producenta drukarki i trybu drukowania data i czas mogą nie zostać prawidłowo wydrukowane na zdjęciu.

Automatyczne wyłączenie zasilania

Funkcja ta powoduje wyłączenie aparatu po upływie określonego czasu w celu zapobiegania niepotrzebnemu zużyciu baterii/akumulatorów.

- Opcje
- [Wyl.] : Funkcja wyłączenia zasilania nie działa.
- [1 min.], [3 min.]*, [5 min.], [10 min.] : Zasilanie zostanie automatycznie wyłączone, jeśli aparat nie będzie używany przez czas określony w ustawieniach.

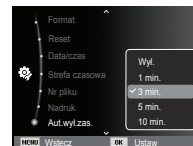

- Ustawienie wyłączenia zasilania zostanie zachowane po wymianie baterii/akumulatorów.
- Funkcja automatycznego wyłączenia zasilania nie działa, gdy aparat jest podłączony do komputera/drukarki, pracuje w trybie pokazu slajdów, odtwarzania nagranych głosu lub odtwarzania filmu.

Ustawienia ()

Wybieranie typu wyjścia wideo

Aparat może obsługiwać wyjściowy sygnał wideo w standardzie NTSC lub PAL. Wybór typu sygnału wyjściowego zależy od rodzaju urządzenia (monitora, telewizora itp.), do którego podłączony jest aparat. Tryb PAL obsługuje tylko format BDGHI.

- Podłączenie do zewnętrznego monitora
Gdy aparat jest podłączony do zewnętrznego monitora, obraz i menu są widoczne na monitorze zewnętrznym, a wyświetlacz LCD aparatu zostaje wyłączony.

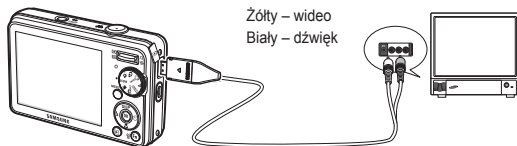

- NTSC : USA, Kanada, Japonia, Korea Południowa, Tajwan, Meksyk.
- PAL : Australia, Austria, Belgia, Chiny, Dania, Finlandia, Niemcy, Wielka Brytania, Holandia, Włochy, Kuwejt, Malezja, Nowa Zelandia, Singapur, Hiszpania, Szwecja, Szwajcaria, Tajlandia, Norwegia.
- W przypadku podłączenia telewizora jako monitora zewnętrznego wybieraj w telewizorze kanał zewnętrzny lub AV.
- Na zewnętrznym monitorze widoczny będzie szum cyfrowy, który jednak nie oznacza usterki.
- Jeśli obraz nie znajduje się w środku ekranu, wyreguluj go przy użyciu elementów regulacji telewizora.
- Gdy aparat jest podłączony do monitora zewnętrznego, niektóre części obrazów mogą nie być wyświetlane.
- Gdy aparat jest podłączony do monitora zewnętrznego, menu będzie widoczne na monitorze zewnętrznym, a jego funkcje będą takie same jak te wyświetlane na wyświetlaczu LCD.

Ustawienia ()

Lampka AF (automatycznej regulacji ostrości)

Można włączyć lub wyłączyć lampkę automatycznej regulacji ostrości.

- Opcje

- [Wyt.] : Lampka automatycznej regulacji ostrości nie będzie się zapalała w warunkach słabego oświetlenia.
- [Wł.]* : Lampka automatycznej regulacji ostrości będzie się zapalała w warunkach słabego oświetlenia.

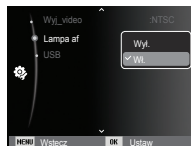

Ustawienia USB

Jeżeli aparat jest ustawiony tak, aby automatycznie łączyć się z komputerem lub drukarką za pomocą kabla USB, można ręcznie ustawić opcję [Komputer] lub [Drukarka].

-Podmenu [USB]:

[Autom.]* : Automatycznie uruchamia urządzenie zewnętrzne podłączone za pomocą kabla USB.

[Komputer] : Ustawia tryb połączenia z komputerem, jeżeli podłączone urządzenie zewnętrzne nie może zostać rozpoznane automatycznie.

[Drukarka] : Ustawia tryb połączenia z drukarką, jeżeli podłączone urządzenie zewnętrzne nie może zostać rozpoznane automatycznie.



Uruchamianie trybu odtwarzania

Włącz aparat i wybierz tryb odtwarzania, naciskając przycisk odtwarzania (▶). Aparat będzie wówczas gotowy do odtwarzania obrazów zapisanych w pamięci. Jeśli w aparacie znajduje się karta pamięci, wszystkie funkcje aparatu dotyczą tylko karty pamięci. Jeśli w aparacie nie ma karty pamięci, wszystkie funkcje aparatu dotyczą tylko pamięci wewnętrznej.

■ Tryb uproszczony

Aby wybrać tryb uproszczony, naciśnij przycisk Tryb odtwarzania na dłużej niż 3 sekundy. W trybie uproszczonym, nie jest generowany dźwięk działania, dźwięk efektu, dźwięk startowy i dźwięk migawki. Aby anulować tryb uproszczony, włącz aparat naciskając przycisk POWER.

Odtwarzanie zdjęć

1. Wybierz tryb ODTWARZANIA naciskając przycisk odtwarzania (▶).



2. Na wyświetlaczu LCD pojawi się ostatnie zdjęcie zapisane w pamięci.
3. Wybierz obraz, który chcesz obejrzeć, naciskając przyciski kierunkowe W LEWO/PRAWO.
※ Aby odtwarzać zdjęcia w przyspieszonym tempie, naciśnij i przytrzymaj przycisk kierunkowy W LEWO lub W PRAWO.



Odtwarzanie filmu

1. Wybierz zapisany plik filmowy, który ma zostać odtworzony, przy użyciu przycisku kierunkowego W LEWO/W PRAWO.
2. Naciśnij przycisk OK, aby odtworzyć plik filmowy.
 - Aby wstrzymać odtwarzanie filmu, naciśnij ponownie przycisk OK.
 - Kolejne naciśnięcie przycisku OK spowoduje wznowienie odtwarzania filmu.
 - Aby przewinąć odtwarzany film wstecz, naciśnij przycisk kierunkowy W LEWO. Aby przewinąć film do przodu, naciśnij przycisk kierunkowy W PRAWO.
 - Aby zatrzymać odtwarzanie filmu, naciśnij przycisk odtwarzania/pauzy, a następnie przycisk kierunkowy W lewo lub W prawo.



Uruchamianie trybu odtwarzania

Funkcja fotografowania scen filmu

umożliwia uchwycenie scen filmu w formie zdjęć.

■ Jak uchwycić scenę filmu

1. Naciśnij przycisk OK podczas odtwarzania filmu. Następnie naciśnij przycisk kierunkowy w dół.
 2. Obraz, na którym wstrzymano odtwarzanie filmu, zostaje zapisany jako osobny plik.
- ※ Uchwycony obraz ma taki sam rozmiar jak film, z którego pochodzi (640x480, 320x240).
- ※ Jeśli przycisk kierunkowy w dół zostanie naciśnięty na początku pliku filmowego, pierwsza klatka filmu zostanie zapisana jako zdjęcie.



[Wstrzymanie odtwarzania]

Odtwarzanie nagranego głosu

1. Wybierz zapisany plik dźwiękowy, który ma zostać odtworzony, przy użyciu przycisków kierunkowych W LEWO/W PRAWO.
2. Naciśnij przycisk OK, aby odtworzyć plik dźwiękowy.
 - Aby wstrzymać odtwarzanie pliku dźwiękowego, naciśnij ponownie przycisk OK.
 - Aby wznowić odtwarzanie pliku dźwiękowego, naciśnij przycisk OK.
 - Aby przewinąć odtwarzany plik dźwiękowy wstecz, naciśnij przycisk kierunkowy W LEWO. Aby przewinąć plik dźwiękowy do przodu, naciśnij przycisk kierunkowy W PRAWO.
 - Aby zatrzymać odtwarzanie notatki głosowej, naciśnij przycisk kierunkowy W dół.



Odtwarzanie notatki głosowej

1. Wybierz zdjęcie zawierające notatkę głosową.
2. Naciśnij przycisk OK, aby odtworzyć notatkę głosową.
 - Aby wstrzymać notatkę głosową podczas odtwarzania, naciśnij ponownie przycisk OK.
 - Aby wznowić odtwarzanie notatki głosowej, naciśnij przycisk OK.



Wskazania wyświetlacza LCD

Na wyświetlaczu LCD widoczne są informacje o wyświetlanych obrazach.

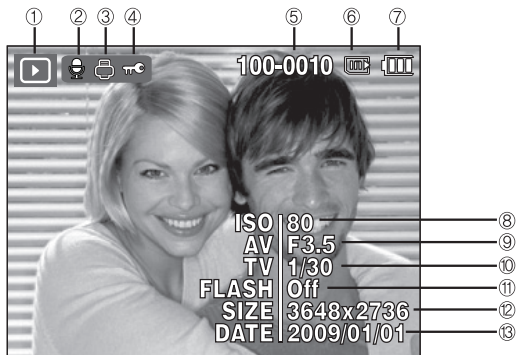

Nr	Opis	Ikony	Strona
1	Tryb odtwarzania		Str.57
2	Notatka głosowa		Str.73
3	DPOF		Str.74
4	ZABEZPIECZ		Str.73
5	Nazwa folderu i nazwa pliku	100-0010	Str.53
6	Wskaźnik karty pamięci		-
7	Stan akumulatora		Str.14
8	ISO	80~3200	Str.39
9	Wartość przysłony	F3.5 ~ F12.7	-
10	Szybkość migawki	16 ~ 1/2,000	-
11	Lampa błyskowa	On/Off	Str.32
12	Rozmiar zdjęć	3648x2736 ~ 320x240	Str.42
13	Data zapisu	2009/01/01	Str.53

Używanie przycisków aparatu

W trybie odtwarzania przyciski aparatu umożliwiają wygodne konfigurowanie funkcji odtwarzania.

Przycisk miniatur () / powiększenia ()

Inteligentny album

Można przeglądać kilka obrazów jednocześnie, powiększyć wybrany obraz, a także wyciąć i zapisać wybrany fragment obrazu.

■ Widok miniatur

1. Po odtworzeniu obrazu naciśnij przycisk miniatur, aby uruchomić tryb Inteligentny album.
2. Aby przejść dożądanego obrazu, użyj przycisków kierunkowych w lewo/w prawo.
3. Aby powrócić do normalnego trybu wyświetlania, naciśnij przycisk zoomu cyfrowego.



[Wyróżniony obraz]

Naciśnięcie przycisku miniatur ()
← →
Naciśnięcie przycisku powiększenia ()



[Okno 3 miniatur inteligentnego albumu]

Przycisk miniatur () / powiększenia ()

■ Wyszukiwanie lub usuwanie plików

1. Naciśnij przycisk miniatur w trybie Inteligentny album.
2. Każde naciśnięcie przycisku miniatur powoduje wyświetlenie plików z danej kategorii na ekranie inteligentnego albumu.
3. Wybierz plik naciskając przyciski kierunkowe W górę/W dół/W lewo/W prawo.
4. Naciśnij przycisk Usuń (), aby usunąć wybrany plik.



• Gdy funkcja Inteligentny album jest włączona lub wybrana zostaje kategoria, wyświetlenie ekranu może potrwać kilka sekund, w zależności od rozmiaru zapisanych danych. Nie jest to jednak objawem usterki. W takim przypadku poczekaj, aż pojawi się ekran inteligentnego albumu.

■ Filtr inteligentnego albumu

1. Naciśnij przycisk MENU w trybie Inteligentny album.
2. Wybór żądanej kategorii umożliwia sklasyfikowanie plików i ich przeszukiwanie przy użyciu przycisków kierunkowych w górę/w dół.

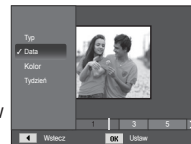

Przycisk miniatur () / powiększenia ()

■ Szczegóły każdej kategorii

Kategoria	Opis	Format pliku
Typ	Podział na kategorie według typu pliku (np. obraz, fi lm lub dźwięk)	Obrazy, fi lmy, dźwięk
Data	Podział na kategorie w zależności od kolejności dat zapisu	
Kolor	Podział na kategorie według głównego koloru	
Tydzień	Podział na kategorie według kolejności tygodni zapisu	

■ Powiększanie obrazu

- Wybierz obraz, który chcesz powiększyć, i naciśnij przycisk powiększania.
- Używając przycisku 5-funkcyjnego, można oglądać różne części obrazu.
- Naciśnięcie przycisku miniatur spowoduje powrót do trybu wyświetlania pełnoekranowego.

- Wskaźnik powiększenia w lewym, górnym narożniku wyświetlacza LCD pozwala sprawdzić, czy wyświetlany obraz jest obrazem powiększonym. (Jeśli obraz nie jest powiększony, wskaźnik nie jest w ogóle wyświetlany.) Można również sprawdzić obszar powiększenia.
- Nie można powiększać plików filmowych i WAV.
- Gdy obraz jest powiększony, zauważalny może być spadek jego jakości.



■ Maksymalne powiększenie względem rozmiaru obrazu

Rozmiar obrazu	10M	9M	7M	7M	5M	3M	1M
Maksymalny stopień powiększenia	X11.4	X9.5	X9.3	X9.6	X8.1	X6.4	X3.2

■ Wycinanie: Istnieje możliwość wyodrębnienia części obrazu i zapisania jej osobno.

- Wybierz obraz, który chcesz powiększyć, i naciśnij przycisk powiększania. Naciśnij przycisk OK. Wyświetlony zostanie komunikat.
- Wybierz żądaną opcję przy użyciu przycisków kierunkowych W GÓRĘ/W DÓŁ i naciśnij przycisk OK.

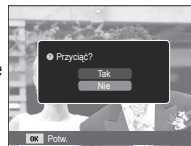

[Tak] : Wycięty obraz zostanie zapisany jako nowy plik i wyświetlony na wyświetlaczu LCD.

[Nie] : Menu przycinania zniknie z wyświetlacza.

- ※ Jeśli w pamięci brakuje miejsca na zapisanie przyciętego obrazu, przycinanie nie jest możliwe.

Przycisk informacji (DISP) / przejścia w górę

Gdy menu jest widoczne na wyświetlaczu LCD, przycisk W GÓRĘ pełni funkcję przycisku kierunkowego.

Gdy menu nie jest wyświetlane, naciśnięcie przycisku informacji spowoduje wyświetlenie informacji o obrazie widocznym na wyświetlaczu LCD.

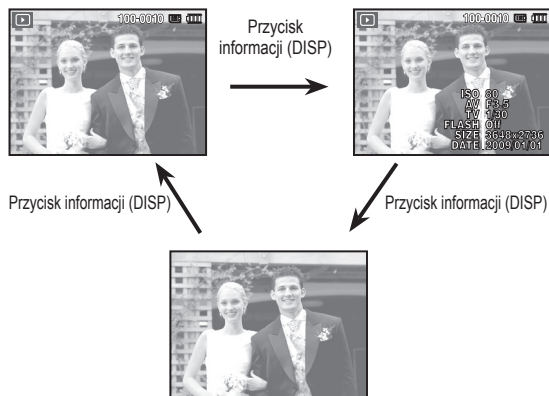

Przycisk odtwarzania i pauzy/OK

W trybie odtwarzania przycisk odtwarzania i pauzy/OK działa w następujący sposób:

- Gdy wyświetlane jest menu, przycisk OK służy do potwierdzania danych zmienianych przy użyciu przycisku 5-funkcyjnego.
- Gdy odtwarzane jest zdjęcie z notatką głosową, plik dźwiękowy lub film
W trybie zatrzymania : Rozpoczyna odtwarzanie zdjęcia z notatką głosową, pliku dźwiękowego lub filmu.
Podczas odtwarzania : Tymczasowo wstrzymuje odtwarzanie.
W trybie pauzy : Wznawia odtwarzanie.



[Plik dźwiękowy jest zatrzymany] [Plik dźwiękowy jest odtwarzany] [Plik dźwiękowy jest wstrzymany]

Przyciski kierunkowe w lewo/w prawo/w dół/MENU

Przyciski W LEWO/W PRAWO/W DÓŁ/MENU mają następujące funkcje:

- Przycisk W LEWO : Gdy menu jest wyświetlane, przycisk W LEWO pełni funkcję przycisku kierunkowego. Gdy menu nie jest wyświetlane, naciśnięcie przycisku W LEWO powoduje wybór poprzedniego obrazu.
- Przycisk W PRAWO : Gdy menu jest wyświetlane, przycisk W PRAWO pełni funkcję przycisku kierunkowego. Gdy menu nie jest wyświetlane, naciśnięcie przycisku W PRAWO powoduje wybór następnego obrazu.
- Przycisk W DÓŁ : Gdy wyświetlane jest menu, naciśnięcie przycisku kierunkowego W DÓŁ powoduje przejście z menu głównego do podmenu lub przejście w dół danego podmenu.
- Przycisk MENU : Po naciśnięciu przycisku MENU na wyświetlaczu LCD wyświetlone zostanie menu trybu odtwarzania. Ponowne jego naciśnięcie spowoduje powrót do poprzedniego stanu wyświetlacza LCD.

Przycisk usuwania ()

Przycisk ten umożliwia usuwanie obrazów zapisanych na karcie pamięci.

1. Wybierz obraz, który ma zostać usunięty, przy użyciu przycisków kierunkowych W LEWO/W PRAWO, a następnie naciśnij przycisk USUWANIA ().

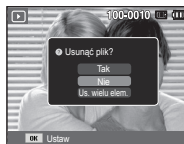

[Pojedynczy obraz]

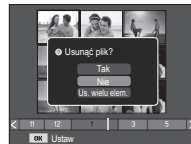

[Miniatura]

2. Aby dodać obrazy do usunięcia, wybierz menu [Us. wielu elem.].

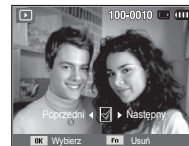

- Przycisk W LEWO/W PRAWO : Służy do wybierania obrazów
- Przycisk OK : zaznacza obraz do usunięcia
- Przycisk Fn : wybrane obrazy zostają usunięte.





3. Wybierz żadaną opcję przy użyciu przycisków kierunkowych W GÓRĘ/ W DÓŁ i naciśnij przycisk OK.
 - Jeśli wybrano [Tak] : wybrane obrazy zostają usunięte.
 - Jeśli wybrano [Nie] : operacja usuwania obrazu zostaje anulowana.

Konfigurowanie funkcji odtwarzania przy użyciu wyświetlacza LCD

Przy użyciu wyświetlacza LCD można zmieniać funkcje trybu ODTWARZANIA. Naciśnięcie przycisku MENU w trybie ODTWARZANIA powoduje wyświetlenie menu na wyświetlaczu LCD. W trybie odtwarzania można skonfigurować funkcje następujących menu. Aby zrobić zdjęcie po zmianie ustawień w menu odtwarzania, naciśnij przycisk trybu ODTWARZANIA lub przycisk migawki.

Karta menu	Menu główne	Podmenu		Strona
Edytuj 	Zmień rozmiar	2592x1944	2048x1536	Str.66
		1024x768	2592x1728	
		1776x1184	2560x1440	
		1792x1008	Obr. start	
	Obróć	Prawo 90°	Lewo 90°	Str.67
		180°	Poziomo	
		Pionowo	-	
	Wyb. Stylu Zdj.	Normalne	Miękkie	Str.67
		Żywe	Las	
		Retro	Chłodny	
		Spokojny	Klasyczny	
		Negatyw	Własny RGB	
	Regulacja obrazu	Wył.	ACB	Str.68
		Red czer oczu	Retusz twarzy	
		Jasność	Kontrast	
Nasylenie		Dod. zakłóc.		
Widok 	Pojedynczy, 3, 9, 20			Str.70
Pokaz slajdów 	Start	Odtwarzaj / Powt. odtw.	-	Str.70
		Wsz.	Data	Str.71
	Images	Wybierz	-	

Karta menu	Menu główne	Podmenu		Opcje	Strona
Pokaz slajdów 	Efekt	Wył.	Spokojny	-	Str.71
		Słodki	Wiejski	-	
		Jaskrawy	Żywy	-	
		Połysk	Relaks	-	
	Interwał	1, 3, 5, 10 sek.		-	Str.72
	Muzyka	Wył.	Mgła	-	Str.72
Zaduma		Jesień	-		
Świt		Przyjęcie	-		
Krople		Podróż	-		
Opcje plików 	Usuń	Wybierz		-	Str.72
		Wsz.	Tak / Nie		
	Zabezpiecz	Wybierz		-	Str.73
		Wsz.	Odblokuj / Zablokuj		
	Not. Głosowa	Wył.	-		Str.73
		Wł.	-		
DPOF	Standard	Wybierz / Wsz. / Anuluj		Str.74	
	Indeks	Tak / Nie		Str.75	
	Rozmiar	Wybierz / Wsz. / Anuluj			
Kop. na kar.	Tak	-		Str.76	
	Nie	-			

Konfigurowanie funkcji odtwarzania przy użyciu wyświetlacza LCD

To menu jest dostępne, gdy aparat jest podłączony do drukarki obsługującej standard PictBridge (bezpośrednie podłączenie do aparatu, sprzedawana osobno) za pośrednictwem przewodu USB.

Karta menu	Menu główne	Podmenu	Opcje	Strona
	Obrazy	Wszystkie	-	Str.78
		Jedno zdj.	-	
	Rozmiar	Autom.	-	Str.78
		Poczt.	-	
		Karta	-	
		4X6	-	
		L	-	
		2L	-	
		Letter	-	
		A4	-	
		A3	-	
		Układ	Autom.	
	Pełny		-	
	1		-	
	2		-	
	4		-	
	8		-	
	9		-	
16	-			
Indeks	-			

Karta menu	Menu główne	Podmenu	Opcje	Strona	
	Typ	Autom.	-	Str.78	
		Zwykły	-		
		Fotogr.	-		
		Szybki	-		
	Jakość	Autom.	-		
		Robocza	-		
		Normal.	-		
		Dobra	-		
	Data	Autom.	-		
		Wył.	-		
		Wł.	-		
	Nzw_pliku	Autom.	-		
		Wył.	-		
		Wł.	-		
	Reset	Tak	-		Str.79
		Nie	-		

※ Menu mogą ulec zmianie bez uprzedzenia.

Edytuj ()

Zmiana rozmiaru

Można zmienić rozdzielczość (rozmiar) zapisanych zdjęć. Aby zapisać obraz jako zdjęcie startowe, wybierz opcję [Obr. start].

1. Naciśnij przycisk trybu odtwarzania i przycisk MENU.
2. Kliknij przycisk kierunkowy W górę/W dół w menu Edytuj, aby wybrać kartę menu [Zmień rozmiar] (), a następnie naciśnij przycisk OK.
3. Wybierz żądaną opcję za pomocą przycisku kierunkowego W lewo lub W prawo i naciśnij przycisk OK.



■ Możliwości zmiany rozmiaru obrazu (o : dostępne)

	5M	3M	1M	
10M	o	o	o	o
7M	o	o	o	o
5M		o	o	o
3M			o	o
1M				o

	4M	2M
9M	o	o

	4M	2M
7M	o	o

- Obraz o dużym rozmiarze może zostać przekształcony w obraz o mniejszym rozmiarze, ale nie odwrotnie.
- Zmiana rozmiaru jest możliwa tylko w przypadku plików JPEG. Nie można zmieniać rozmiaru plików filmowych (AVI) ani dźwiękowych (WAV).
- Zmiana rozdzielczości jest możliwa tylko w przypadku plików skompresowanych w formacie JPEG 4:2:2.
- Obrazowi o zmienionym rozmiarze zostanie nadana nowa nazwa. Zdjęcie startowe, utworzone przy użyciu opcji [Obr. start], nie jest zapisywane na karcie pamięci, lecz w pamięci wewnętrznej.
- Jeśli zapisany zostanie nowy obraz użytkownika, jeden z dwóch poprzednich zostanie usunięty, zgodnie z kolejnością zapisania.
- Jeśli pojemność pamięci nie jest wystarczająca, by zapisać obraz o zmienionym rozmiarze, na wyświetlaczu LCD pojawi się komunikat [Pamięć pełna] i obraz nie zostanie zapisany.

Edytuj ()

Po użyciu funkcji [Edytuj] edytowany obraz zostanie zapisany z mniejszym rozmiarem niż obraz oryginalny. (tylko w przypadku rozmiaru obrazu od 7M)

Obracanie obrazu

Zapisane obrazy można w różnym stopniu obracać.

1. Naciśnij przycisk trybu odtwarzania i przycisk MENU.
2. Kliknij przycisk kierunkowy W górę/W dół w menu Edytuj, aby wybrać kartę menu [Obróć] (), a następnie naciśnij przycisk OK.
3. Wybierz żądaną opcję za pomocą przycisku kierunkowego W lewo lub W prawo i naciśnij przycisk OK.

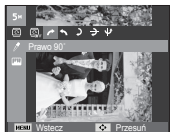

[] : Prawo 90°
: Obrót obrazu zgodnie z ruchem wskazówek zegara



[] : Lewo 90°
: Obrót obrazu przeciwnie do ruchu wskazówek zegara

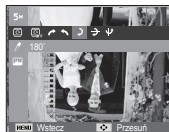

[] : 180°
: Obrót obrazu o 180 stopni

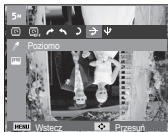

[] : Poziorno
: Obrót obrazu wzdłuż osi poziomej



[] : Pionowo
: Obrót obrazu wzdłuż osi pionowej











※ Gdy obrócony obraz jest wyświetlany na wyświetlaczu LCD, po jego lewej i prawej stronie mogą być widoczne puste pasy.

Wyb. Stylu Zdj.

Funkcja ta umożliwia dodanie do zdjęć różnych efektów.

1. Naciśnij przycisk trybu odtwarzania i przycisk MENU.
2. Kliknij przycisk kierunkowy W górę/W dół w menu Edytuj, aby wybrać kartę menu [Wyb. Stylu Zdj.] (), a następnie naciśnij przycisk OK.
3. Wybierz żądaną opcję za pomocą przycisku kierunkowego W lewo lub W prawo i naciśnij przycisk OK.



Tryb stylu	Ikony	Opis
Normalne		Bez żadnego efektu.
Miękkie		Zastosowanie typu miękkiego.
Żywe		Zastosowanie typu barwnego.
Las		Zastosowanie typu naturalnego, czystego.
Retro		Zastosowanie brązów.
Chłodny		Zastosowanie typu zimnego.
Spokojny		Zastosowanie typu spokojnego.
Klasyczny		Zastosowanie typu klasycznego.
Negatyw		Ustaw zdjęcie na negatyw.
Własny RGB		Zdefiniowanie odcienia RGB w celu utworzenia własnego stylu zdjęcia.

4. Zmieniony obraz zapisywany jest jako nowy plik.

Edytuj ()

■ Domyślne kolory

Można zmienić wartości dla koloru czerwonego (R, ang. red), zielonego (G, ang. green) i niebieskiego (B, ang. blue).

- Przycisk OK : Wybranie/ustawienie koloru domyślnego
- Przycisk W GÓRĘ/W DÓŁ : Wybór pomiędzy R, G i B
- Przycisk W LEWÓW PRAWO : Zmiana wartości



Regulacja obrazu

1. Naciśnij przycisk trybu odtwarzania i przycisk MENU.
2. Kliknij przycisk kierunkowy W górę/W dół w menu Edytuj, aby wybrać kartę menu [Regulacja obrazu] (), a następnie naciśnij przycisk OK.

■ ACB

Użytkownik może wykonać automatyczną regulację jasności ciemnego miejsca, spowodowanego niedostateczną ekspozycją światła słonecznego.

1. Wybierz opcję () przy użyciu przycisków kierunkowych W lewo lub W prawo i naciśnij przycisk OK.
2. Naciśnij przycisk [Tworzenie nowego obrazu]. Obraz zostanie zapisany jako nowy plik.

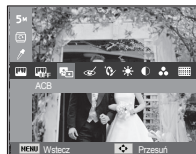

■ Redukcja czerwonych oczu

Z zapisanego zdjęcia można usunąć efekt czerwonych oczu.

1. Wybierz () za pomocą przycisku kierunkowego W lewo lub W prawo i naciśnij przycisk OK.
2. Naciśnij przycisk [Tworzenie nowego obrazu]. Obraz zostanie zapisany jako nowy plik.



■ Retusz twarzy

Można wprowadzić takie ustawienia, aby skóra na zdjęciu wyglądała jasno i ładnie.

1. Wybierz () za pomocą przycisku kierunkowego W lewo lub W prawo i naciśnij przycisk OK. Wyświetlony zostanie pasek wyboru retuszu twarzy.
2. Zmień poziom retuszu twarzy naciskając przycisk kierunkowy W lewo/W prawo.
3. Naciśnij przycisk OK. Obraz zostanie zapisany jako nowy plik.



Edytuj ()

■ Regulacja jasności

Można zmienić jasność obrazu.

1. Wybierz() za pomocą przycisku kierunkowego W lewo lub W prawo i naciśnij przycisk OK. Wyświetlony zostanie pasek wyboru jasności.
2. Dostosuj jasność przy użyciu przycisków kierunkowych w lewo/w prawo.
3. Naciśnij przycisk OK. Obraz zostanie zapisany jako nowy plik.



■ Regulacja kontrastu

Można zmienić kontrast obrazu.

1. Wybierz() za pomocą przycisku kierunkowego W lewo lub W prawo i naciśnij przycisk OK. Wyświetlony zostanie pasek wyboru kontrastu.
2. Dostosuj kontrast przy użyciu przycisków kierunkowych w lewo/w prawo.
3. Naciśnij przycisk OK. Obraz zostanie zapisany jako nowy plik.

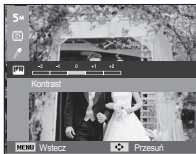

■ Regulacja nasycenia

Możliwa jest zmiana nasycenia obrazu.

1. Wybierz() za pomocą przycisku kierunkowego W lewo lub W prawo i naciśnij przycisk OK. Wyświetlony zostanie pasek wyboru nasycenia.
2. Dostosuj nasycenie przy użyciu przycisków kierunkowych w lewo/w prawo.
3. Naciśnij przycisk OK. Obraz zostanie zapisany jako nowy plik.

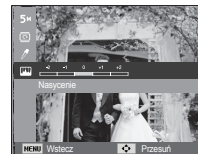

■ Efekt zakłóceń

Na zdjęciu można dodać zakłócenia, aby nadać mu bardziej klasyczny wygląd.

1. Wybierz opcję() przy użyciu przycisków kierunkowych W lewo lub W prawo i naciśnij przycisk OK.
2. Naciśnij przycisk [Tworzenie nowego obrazu]. Obraz zostanie zapisany jako nowy plik.



Widok ()

Możliwe jest przeglądanie miniatur i ich łatwe dzielenie na kategorie lub przeszukiwanie dużych ilości danych, na przykład zdjęć i filmów.

1. Naciśnij przycisk MENU w trybie odtwarzania.
2. Przy użyciu przycisków kierunkowych w górę/w dół wybierz żądane menu.
3. Naciśnij przycisk OK. Wyświetlony zostanie wybrany ekran miniatur.

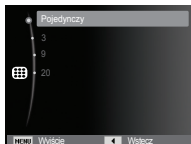

Uruchamianie pokazu slajdów ()

Obrazy mogą być wyświetlane kolejno, w określonych odstępach czasowych. Pokaz slajdów można oglądać, podłączony aparat do zewnętrznego monitora.

1. Naciśnij przycisk trybu odtwarzania i przycisk menu.
2. Za pomocą przycisków kierunkowych W górę/W dół wybierz kartę menu [Pokaz slajdów].

Uruchamianie pokazu slajdów

Pokaz slajdów można uruchomić tylko w menu [Start].

1. Wybierz menu [Start] przy użyciu przycisków kierunkowych W GÓRĘ/W DÓŁ i naciśnij przycisk kierunkowy W PRAWO.
2. Wybierz żądaną opcję przy użyciu przycisków kierunkowych W GÓRĘ/W DÓŁ. [Odtwarzaj]

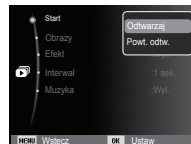

- : Pokaz slajdów zakończy się po jednym cyklu.
- [Powt. odtw.] : Pokaz slajdów będzie powtarzany, dopóki nie zostanie anulowany.
3. Naciśnij przycisk OK, aby rozpocząć pokaz slajdów.
 - Aby wstrzymać pokaz slajdów podczas jego odtwarzania, naciśnij ponownie przycisk OK.
 - Kolejne naciśnięcie przycisku OK spowoduje wznowienie pokazu slajdów.
 - Aby zatrzymać odtwarzanie pokazu slajdów, naciśnij przycisk OK, a następnie przycisk kierunkowy W lewo lub W prawo.

Uruchamianie pokazu slajdów ()

Wybieranie obrazów

Można wybrać obrazy do wyświetlania

1. Wybierz menu [Obrazy] przy użyciu przycisków kierunkowych W GÓRĘ/W DÓŁ i naciśnij przycisk kierunkowy w prawo.
2. Wybierz żądaną opcję przy użyciu przycisków kierunkowych W GÓRĘ/W DÓŁ.

[Wsz.] : Odtwarzane są wszystkie obrazy zapisane w pamięci. Naciśnij przycisk OK, aby zapisać ustawienia.

[Data] : Odtwarzane są obrazy zapisane w określonym dniu. Naciśnij przycisk OK, aby zapisać ustawienia.

[Wybierz] : Tylko wybrane obrazy są odtwarzane.

Naciskając przycisk kierunkowy w górę/w dół można wybrać zdjęcia, które mają być odtwarzane. Wybrane obrazy można przypisać opcjom [Wybór1], [Wybór2] i [Wybór3].

W przypadku zapisania zdjęcia przy użyciu polecenia [Nowy Wybór], zostanie ono przypisane opcji [Wybór1]. Kiedy następnym razem nowe zdjęcie zapisywane jest za pomocą polecenia [Nowy Wybór], poprzednie zdjęcie przypisane opcji [Wybór1] zostanie automatycznie przypisane opcji [Wybór2]. Użytkownik może zmieniać lub usuwać obrazy przypisane opcjom [Wybór1], [Wybór2] i [Wybór3]. Naciśnij przycisk Fn, aby zapisać ustawienia.

3. Wybrać [Odtwarzaj] lub [Powt. odtw.] w menu [Start], aby uruchomić multi pokaz slajdów.

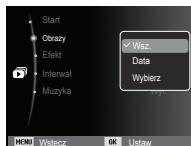

Konfiguracja efektów podczas pokazu slajdów

W pokazie slajdów można zastosować ciekawe efekty wizualne.

1. Wybierz podmenu [Efekt] przy użyciu przycisków kierunkowych W GÓRĘ/W DÓŁ i naciśnij przycisk kierunkowy W PRAWO.
2. Aby wybrać rodzaj efektu, użyj przycisków kierunkowych W GÓRĘ/W DÓŁ.
3. Naciśnij przycisk OK, aby potwierdzić ustawienie.

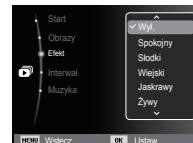

Uruchamianie pokazu slajdów ()

Ustawianie interwału odtwarzania

Opcja ta umożliwia ustawienie odstępu czasowego pomiędzy poszczególnymi slajdami.

1. Wybierz podmenu [Interwał] przy użyciu przycisków kierunkowych W GÓRĘ/W DÓŁ i naciśnij przycisk kierunkowy W PRAWO.
2. Aby wybrać żądany interwał, użyj przycisków kierunkowych W GÓRĘ/W DÓŁ.
3. Naciśnij przycisk OK, aby zapisać ustawienie.

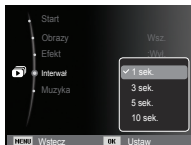

- Czas ładowania zależy od rozmiaru i jakości obrazu.
- W pokazie slajdów wyświetlana jest tylko pierwsza klatka filmu.
- Pliki dźwiękowe nie są wyświetlane w pokazie slajdów.
- Menu interwału jest dostępne tylko dla trybów [Wyl.].

Ustawianie muzyki w tle

Podczas pokazu slajdów można słuchać muzyki.

1. Wybierz podmenu [Muzyka] przy użyciu przycisków kierunkowych W GÓRĘ/W DÓŁ i naciśnij przycisk kierunkowy W PRAWO.
2. Aby wybrać żądaną muzykę, użyj przycisków kierunkowych W GÓRĘ/W DÓŁ.
3. Naciśnij przycisk OK, aby zapisać ustawienie.



Opcje plików ()

1. Naciśnij przycisk trybu odtwarzania i przycisk menu.
2. Za pomocą przycisków kierunkowych W GÓRĘ/W DÓŁ wybierz kartę menu [Opcje plików].

Usuwanie obrazów

Przycisk ten umożliwia usuwanie obrazów zapisanych w pamięci.

1. Przy użyciu przycisków kierunkowych W GÓRĘ/W DÓŁ wybierz kartę menu [Usuń]. Następnie naciśnij przycisk kierunkowy W PRAWO.
2. Wybierz żądaną opcję przy użyciu przycisków kierunkowych W GÓRĘ/W DÓŁ i naciśnij przycisk OK. [Wybierz]: Wyświetlane jest okno, w którym można wybrać obrazy do usunięcia.

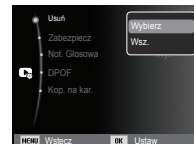

- Przyciski W GÓRĘ/W DÓŁ/W LEWO/W PRAWO: Wybór obrazu
- Przycisk OK: Wybór obrazu do usunięcia. (symbol ✓)
- Przycisk Fn: Po naciśnięciu przycisku Fn wyświetlona zostanie prośba o potwierdzenie. Wybierz opcję [Tak] i naciśnij przycisk OK, aby usunąć zaznaczone obrazy.



- [Wsz.]: Wyświetlone zostaje okno z prośbą o potwierdzenie. Wybierz opcję [Tak] i naciśnij przycisk OK, aby usunąć wszystkie obrazy. Jeśli żadne obrazy nie są zabezpieczone, usunięte zostaną wszystkie obrazy i wyświetlony zostanie komunikat [Brak pliku obrazu].

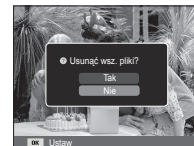

3. Po zakończeniu operacji usuwania ekran przełączy się w tryb odtwarzania.

Opcje plików (🔒)



- Spośród wszystkich plików zapisanych na karcie pamięci usunięte zostaną niezabezpieczone pliki zapisane w podfolderze DCIM. Usunięcie niezabezpieczonych obrazów będzie nieodwracalne. Warto więc zapisać ważne obrazy w komputerze przed wykonaniem operacji usunięcia. Zdjęcie startowe jest zapisane w wewnętrznej pamięci aparatu (nie na karcie pamięci) i nie zostanie ono usunięte, nawet jeśli usunięte zostaną wszystkie zdjęcia z karty pamięci.

Zabezpieczanie obrazów

Funkcja ta pozwala zabezpieczyć wybrane obrazy przed przypadkowym usunięciem (zablokowanie).

Można również zdjąć zabezpieczenie z chronionych obrazów (odblokowanie).

1. Przy użyciu przycisków kierunkowych W GÓRĘ/W DÓŁ wybierz kartę menu [Zabezpiecz]. Następnie naciśnij przycisk kierunkowy W PRAWO.
2. Wybierz żądaną opcję przy użyciu przycisków kierunkowych W GÓRĘ/W DÓŁ i naciśnij przycisk OK.

[Wybierz]: Wyświetlane jest okno, w którym można wybrać obrazy do zabezpieczenia/odblokowania.

- Przyciski W GÓRĘ/W DÓŁ/W LEWO/W PRAWO: Wybór obrazu
- Przycisk OK: Zabezpieczenie/odblokowanie obrazu
- Przycisk Fn: Zmiany zostaną zapisane i menu zniknie z ekranu.

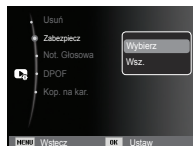

[Wsz.]: Zabezpieczenie/odblokowanie wszystkich zapisanych obrazów

- Gdy dany obraz zostanie zabezpieczony, na wyświetlaczu LCD widoczna będzie ikona zabezpieczenia. (W przypadku niezabezpieczonych obrazów nie jest wyświetlany żaden wskaźnik).
- Obraz w trybie BLOKADY jest chroniony przed zmażaniem na skutek użycia funkcji [Usuń], ale NIE jest chroniony przed zmażaniem na skutek użycia funkcji [Format].

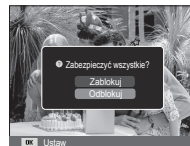

Notatka głosowa

Można dodać komentarz głosowy do zdjęcia zapisanego w pamięci.



[Menu notatki głosowej] [Aparat gotowy do nagrywania] [Trwa nagrywanie głosu]

- Po naciśnięciu przycisku migawki przez 10 sekund będzie zapisywany głos.
- Aby zatrzymać nagrywanie, naciśnij przycisk migawki.

Opcje plików ()

DPOF

- Funkcja DPOF (Digital Print Order Format) umożliwia zapisanie danych drukowania w folderze MISC na karcie pamięci. Wybierz obrazy, które mają zostać wydrukowane, oraz liczbę wydruków.
- Jeśli obraz wyświetlany na wyświetlaczu LCD ma przypisane dane DPOF, widoczny jest wskaźnik DPOF. Obrazy te można drukować przy użyciu drukarek obsługujących format DPOF lub w coraz większej liczbie laboratoriów fotograficznych.
- Funkcja ta nie jest dostępna dla filmów i plików dźwiękowych.
- W przypadku drukowania obrazu panoramicznego w formie wydruku panoramicznego 8% lewej i prawej strony obrazu może nie zostać wydrukowane. Przed wydrukowaniem takiego obrazu sprawdź, czy dana drukarka umożliwia tworzenie wydruków panoramicznych. W przypadku zlecenia drukowania w laboratorium fotograficznym poproś, by obraz został wydrukowany w formacie panoramicznym. (Niektóre laboratoria mogą nie oferować wydruków obrazów panoramicznych).



- W zależności od typu drukarki obraz zapisany w orientacji pionowej może nie zostać wydrukowany w orientacji pionowej.

■ Standard

Ta funkcja pozwala określić liczbę wydruków dla obrazów.

1. Przy użyciu przycisków kierunkowych W GÓRĘ/W DÓŁ wybierz kartę menu [DPOF]. Następnie naciśnij przycisk kierunkowy W PRAWO.
2. Naciśnij ponownie przycisk kierunkowy W PRAWO. Wyświetlone zostanie podmenu [Standard].
3. Wybierz żądaną opcję przy użyciu przycisków kierunkowych W GÓRĘ/W DÓŁ i naciśnij przycisk OK.
[Wybierz]: Wyświetlane jest okno, w którym można wybrać obrazy do drukowania.
 - Przyciski W GÓRĘ/W DÓŁ/W LEWO/W PRAWO: Wybór obrazu do drukowania.
 - Przycisk zoom: Wybór liczby wydruków.
[Wsz.]: Określenie liczby wydruków dla wszystkich obrazów z wyjątkiem plików filmowych i dźwiękowych.
 - Przycisk w górę/w dół: Wybór liczby wydruków
[Anuluj]: Anulowanie ustawień drukowania.
4. Naciśnij przycisk OK, aby potwierdzić ustawienie. Jeśli dany obraz posiada instrukcje DPOF, wyświetlany jest wskaźnik DPOF ().



Opcje plików ()

■ Indeks

Obrazy (z wyjątkiem plików filmowych i dźwiękowych) są drukowane w formie indeksu.

1. Przy użyciu przycisków kierunkowych W GÓRĘ/W DÓŁ wybierz kartę menu [DPOF]. Następnie naciśnij przycisk kierunkowy W PRAWO.
2. Wybierz menu [Indeks] i naciśnij ponownie przycisk kierunkowy w prawo. Zostanie wyświetlone podmenu.
3. Wybierz żądaną opcję przy użyciu przycisków kierunkowych W GÓRĘ i W DÓŁ.
Jeśli wybrano [Tak] : Obrazy zostaną wydrukowane w formie indeksu.
Jeśli wybrano [Nie] : Anulowanie ustawień drukowania w formie indeksu.
4. Naciśnij przycisk OK, aby potwierdzić ustawienie.



■ Rozmiar wydruku

Można określić rozmiar drukowanych obrazów zapisanych na karcie pamięci. Opcja [Rozmiar] jest dostępna tylko w przypadku drukarek obsługujących format DPOF 1.1.

1. Przy użyciu przycisków kierunkowych W GÓRĘ/W DÓŁ wybierz kartę menu [DPOF]. Następnie naciśnij przycisk kierunkowy W PRAWO.
 2. Wybierz menu [Rozmiar] i naciśnij ponownie przycisk kierunkowy w prawo. Zostanie wyświetlone podmenu.
 3. Wybierz żądaną opcję przy użyciu przycisków kierunkowych W GÓRĘ/W DÓŁ i naciśnij przycisk OK.
[Wybierz]: Wyświetlane jest okno, w którym można zmienić rozmiar wydruku.
- Przyciski W GÓRĘ/W DÓŁ/W LEWO/W PRAWO: Wybór obrazu.
- Przycisk zoom: Zmiana rozmiaru wydruku.
- Przycisk Fn: Zmiany zostaną zapisane i menu zniknie z ekranu.
[Wsz.]: Zmiana rozmiaru wydruku dla wszystkich zapisanych obrazów.
- Przycisk w górę/w dół: Wybór rozmiaru wydruku.
- Przycisk OK: Potwierdzenie zmian w ustawieniach.
[Anuluj]: Anulowanie wszystkich ustawień rozmiaru drukowania.
- ※ Opcje podmenu [Rozmiar] DPOF: ANULUJ, 3X5, 4X6, 5X7, 8X10

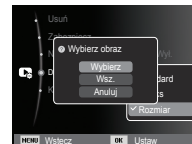

• W zależności od producenta i modelu drukarki anulowanie procesu drukowania może potrwać nieco dłużej.

Opcje plików ()

Kopiowanie na kartę

Funkcja ta umożliwia skopiowanie obrazów, filmów i plików dźwiękowych na kartę pamięci.

1. Wybierz kartę menu [Kop. na kar.] przy użyciu przycisków kierunkowych W GÓRĘ/W DÓŁ. Następnie naciśnij przycisk kierunkowy W PRAWO.
2. Wybierz żadaną opcję przy użyciu przycisków kierunkowych W GÓRĘ/W DÓŁ i naciśnij przycisk OK.

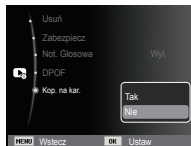

- Jeśli na karcie pamięci nie ma wystarczająco dużo miejsca, aby skopiować całą zawartość pamięci wewnętrznej (40 MB), po wybraniu polecenia [Kop. na kar.] tylko część plików zostanie skopiowana, a następnie wyświetlony zostanie komunikat [Pamięć pełna]. System powróci do trybu odtwarzania. Przed włożeniem karty pamięci do aparatu warto więc usunąć niepotrzebne pliki, aby zaoszczędzić miejsce.
- Podczas przenoszenia plików z pamięci wewnętrznej na kartę pamięci przy użyciu funkcji [Kop. na kar.] plikom tym przydzielane są nazwy o numerach stanowiących kontynuację już zapisanych w celu uniknięcia powielania nazw.
 - Gdy wybrana jest opcja [Reset] w menu [Nr pliku]: Nazwy kopiowanych plików rozpoczynają się od numeru następującego po ostatnim zapisanym pliku.
 - Gdy wybrana jest opcja [Seria] w menu [Nr pliku]: Nazwy kopiowanych plików rozpoczynają się od numeru następującego po ostatnim zrobionym zdjęciu. Po zakończeniu operacji kopiowania na kartę ostatni zapisany obraz z ostatniego zapisanego folderu jest wyświetlany na wyświetlaczu LCD.

- [Tak] : Wyświetlony zostaje komunikat [Kopiowanie] i wszystkie zdjęcia, filmy i pliki dźwiękowe zapisane w pamięci wewnętrznej aparatu są kopiowane na kartę pamięci. Po zakończeniu kopiowania ekran powraca do trybu odtwarzania.
- [Nie] : Anulowanie polecenia kopiowania na kartę.

PictBridge

Za pomocą przewodu USB można podłączyć aparat do drukarki obsługującej standard PictBridge (sprzedawana osobno) i bezpośrednio wydrukować zapisane obrazy. Nie można drukować plików filmowych ani dźwiękowych.

■ Konfiguracja aparatu w celu podłączenia do drukarki

1. Podłącz aparat do drukarki przy użyciu kabla USB.
2. Po włączeniu aparatu automatycznie rozpoznaje on drukarkę, do której jest podłączony.

※ Jeżeli automatyczne połączenie nie powiedzie się, ustaw opcję [Drukarka] w menu [USB]. (str. 56)

※ W przypadku drukarki, która ma możliwość obsługi dysków wymiennych, ustaw menu [USB] na opcję [Drukarka].

■ Podłączanie aparatu do drukarki

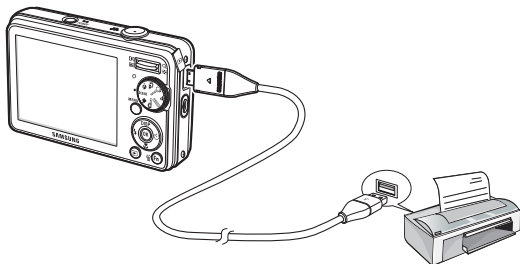

■ Łatwe drukowanie

Po podłączeniu aparatu do drukarki w trybie odtwarzania można w łatwy sposób wydrukować zdjęcie.

- Naciśnięcie przycisku W LEWO/W PRAWO:
Wybór poprzedniego/następnego zdjęcia.

- Naciśnięcie OK:

Aktualnie wyświetlane zdjęcie zostanie wydrukowane przy użyciu domyślnych ustawień drukarki.



PictBridge: Wybór obrazów

Można wybrać zdjęcia, które zostaną wydrukowane.

■ Ustawianie liczby kopii drukowanych obrazów

1. Naciśnij przycisk menu, aby wyświetlić menu PictBridge.
2. Wybierz menu [Obrazy] przy użyciu przycisków kierunkowych W GÓRĘ/W DÓŁ i naciśnij przycisk kierunkowy W PRAWO.
3. Wybierz żądaną opcję przy użyciu przycisków kierunkowych W GÓRĘ/W DÓŁ i naciśnij przycisk OK.

- Wybierz opcję [Jedno zdj.] lub [Wszystkie]. Wyświetlony zostanie ekran, na którym można ustawić liczbę kopii (jak pokazano poniżej).

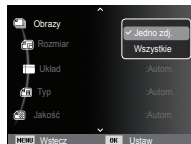

[Jeśli wybrano opcję [Jedno zdj.]]



[Jeśli wybrano opcję [Wszystkie]]

- Wybierz liczbę wydruków przy użyciu przycisków kierunkowych W GÓRĘ/W DÓŁ.

- Jeśli wybrano opcję [Jedno zdj.]: Aby wybrać inne zdjęcie, użyj przycisków kierunkowych W LEWO/W PRAWO. Po wybraniu kolejnego zdjęcia wybierz dla niego liczbę wydruków.

- Po ustawieniu liczby wydruków naciśnij przycisk OK, aby zapisać ustawienia.

- Aby powrócić do menu bez ustawiania liczby wydruków, naciśnij przycisk migawki.

4. Naciśnij przycisk trybu odtwarzania (▶), aby wydrukować obrazy.

PictBridge: Ustawienia drukowania

Istnieje możliwość ustawienia rozmiaru papieru, formatu wydruku, typu papieru, jakości wydruku, nadruku daty i nadruku nazwy pliku.

1. Naciśnij przycisk menu, aby wyświetlić menu PictBridge.
2. Wybierz żądane menu przy użyciu przycisków kierunkowych W GÓRĘ/W DÓŁ i naciśnij przycisk kierunkowy W PRAWO.
3. Wybierz żądaną opcję przy użyciu przycisków kierunkowych W GÓRĘ/W DÓŁ i naciśnij przycisk OK.

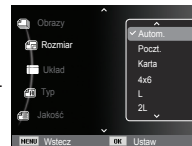

Menu	Funkcja	Opcje
Rozmiar	Ustawienie rozmiaru papieru	Autom., Poczt., Karta, 4X6, L, 2L, Letter, A4, A3
Układ	Określenie liczby obrazów drukowanych na jednym arkuszu papieru	Autom., Pełny, 1, 2, 4, 8, 9, 16, Indeks
Typ	Ustawienie jakości papieru	Autom., Zwykły, Fotograf., Szybki
Jakość	Ustawienie jakości drukowanego obrazu	Autom., Robocza, Normal., Dobra
Data	Określenie, czy ma być drukowana data	Autom., Wył., Wyt.
Nzw_pliku	Określenie, czy ma być drukowana nazwa pliku	Autom., Wył., Wyt.v

※ Niektóre opcje menu nie są obsługiwane przez wszystkie drukarki. W takiej sytuacji menu te są nadal wyświetlane na wyświetlaczu LCD, ale nie można w nich wybierać ustawień.

PictBridge: Resetowanie

Funkcja ta przywraca ustawienia zmienione przez użytkownika do stanu początkowego.

1. Przy użyciu przycisków kierunkowych W GÓRĘ/W DÓŁ wybierz kartę menu [Reset]. Następnie naciśnij przycisk kierunkowy W PRAWO.
2. Wybierz żądaną opcję przy użyciu przycisków kierunkowych W GÓRĘ/W DÓŁ i naciśnij przycisk OK.

Jeśli wybrano [Tak] : Wszystkie ustawienia drukowania i obrazu zostaną zresetowane.

Jeśli wybrano [Nie] : Ustawienia nie zostaną zresetowane.

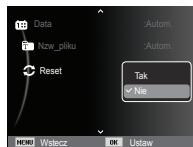

- ※ Domyślne ustawienia drukowania różnią się w zależności od producenta drukarki. Informacji na temat ustawień domyślnych danej drukarki należy szukać w jej instrukcji obsługi.

Ważne uwagi

Przestrzegaj poniższych środków ostrożności!

- Urządzenie to zawiera wysoce precyzyjne elementy elektroniczne. Nie używaj ani nie przechowuj tego urządzenia w następujących miejscach.
 - w miejscach narażonych na silne wahania temperatury i wilgotności,
 - w miejscach narażonych na kurz i zanieczyszczenia,
 - w miejscach wystawionych na bezpośrednie działanie promieni słonecznych lub wewnątrz pojazdów w czasie upalnej pogody,
 - w miejscach narażonych na działanie silnych pól magnetycznych lub nadmiernych wibracji,
 - w miejscach, w których znajdują się materiały silnie wybuchowe lub bardzo łatwopalne.
- Nie pozostawiaj aparatu w miejscach o dużym zapyleniu, narażonych na działanie środków chemicznych (takich jak naftalina czy środki przeciw molom), wysokiej temperatury lub wysokiej wilgotności. Jeśli aparat nie będzie używany przez dłuższy czas, umieść go razem z żelą krzemionkowym w szczelnie zamkniętym opakowaniu.
- Piasek może być szczególnie groźny dla aparatu.
 - Nie dopuszczaj, aby piasek dostał się do wnętrza aparatu podczas używania go na plaży, wydmach i na innych piaszczystych terenach.
 - W przeciwnym razie może nastąpić awaria aparatu lub jego trwałe uszkodzenie.
- Obchodzenie się z aparatem
 - Nigdy nie upuszczaj aparatu ani nie wystawiaj go na silne wstrząsy lub drgania.
 - Chroń wyświetlacz LCD przed uderzeniami. Gdy aparat nie jest używany, wkładaj go do etui.
 - Podczas robienia zdjęć staraj się nie zasłaniać obiektywu ani lampy błyskowej.

Ważne uwagi

- Aparat nie jest wodoodporny.
Aby uniknąć niebezpieczeństwa porażenia prądem, nigdy nie obsługuj aparatu mokrymi rękoma.
- Podczas używania aparatu w wilgotnych miejscach, takich jak plaża lub pływania, nie pozwalaj, aby woda lub piasek dostały się do wnętrza aparatu. W przeciwnym razie może nastąpić awaria lub uszkodzenie aparatu.
- Skrajne temperatury mogą być przyczyną problemów.
 - Po przeniesieniu aparatu z zimnego otoczenia w miejsce ciepłe i wilgotne na delikatnych obwodach elektronicznych może skroplić się para. W takiej sytuacji wyłącz aparat i odczekaj co najmniej 1 godzinę, aż cała wilgoć zniknie. Wilgoć może się również pojawiać na karcie pamięci. W takiej sytuacji wyłącz aparat i wyjmij kartę pamięci. Poczekaj, aż wilgoć zniknie.
- Ostrzeżenia dotyczące używania obiektywu
 - Wystawienie obiektywu na bezpośrednie działanie promieni słonecznych może skutkować odbarwieniami i pogorszeniem działania czujnika obrazu.
 - Uważaj, aby nie pozostawiać odcisków palców na powierzchni obiektywu i aby nie dostawały się na nią żadne obce substancje.
- Gdy aparat cyfrowy nie jest używany przez dłuższy okres, może nastąpić wyładowanie elektryczne. Jeśli aparat nie będzie używany przez dłuższy czas, warto wyjąć z niego akumulator i kartę pamięci.
- Gdy aparat zostanie wystawiony na zakłócenia elektroniczne, wyłącz się, aby chronić kartę pamięci.
- Konserwacja aparatu
 - Do delikatnego czyszczenia obiektywu i wyświetlacza LCD używaj miękkiej szczoteczki (do nabycia w sklepach fotograficznych). Jeśli takie czyszczenie nie jest wystarczające, można użyć specjalnego papieru do czyszczenia obiektywu i płynu do czyszczenia obiektywu. Obudowę aparatu czyść przy użyciu miękkiej ściereczki. Nie dopuszczaj do kontaktu aparatu z rozpuszczalnikami, takimi jak benzol, środki owadobójcze, rozcieńczalniki itp. Mogą one uszkodzić obudowę aparatu i negatywnie wpłynąć na jego działanie. Nieuważne obchodzenie się z aparatem może skutkować uszkodzeniem wyświetlacza LCD. Postępuj ostrożnie, aby nie dopuszczać do uszkodzeń, i wkładaj aparat do etui zawsze, gdy nie jest używany.
- Nie próbuj rozkładać ani modyfikować aparatu.
- W niektórych sytuacjach elektryczność statyczna może spowodować uruchomienie lampy błyskowej. Nie jest to jednak szkodliwe dla aparatu i nie świadczy o awarii.
- Podczas przesyłania plików do lub z aparatu na transfer danych może wpływać elektryczność statyczna. W takiej sytuacji odłącz i ponownie podłącz kabel USB, a następnie ponów próbę transmisji.
- Przed ważnym wydarzeniem lub wyjazdem na urlop zaleca się sprawdzenie stanu aparatu.
 - Zrób próbne zdjęcie, aby sprawdzić działanie aparatu, i przygotuj zapasowy akumulator.
 - Firma Samsung nie ponosi odpowiedzialności za straty wynikające z nieprawidłowego działania aparatu.
- Gdy aparat cyfrowy nie jest używany przez dłuższy czas, data i godzina mogą przyjąć ustawienia domyślne poprzez automatyczne rozładowanie baterii. W takim przypadku przed nagrywaniem należy prawidłowo ustawić datę i godzinę.

Komunikaty ostrzegawcze

Istnieje kilka ostrzeżeń, które mogą pojawić się na wyświetlaczu LCD.

[Błąd karty]

- Błąd karty pamięci
 - Wyłącz i ponownie włącz aparat.
 - Włóż ponownie kartę pamięci.
 - Włóż i sformatuj kartę pamięci (str. 52).

[Zablok. Karta]

- Karta pamięci jest zablokowana.
 - Karta pamięci SD/SDHC: Przesuń przełącznik zabezpieczający przed zapisem w górę karty pamięci

[Pamięć pełna]

- Karta pamięci lub pamięć wewnętrzna jest pełna.
 - Włóż nową kartę pamięci.
 - Usuń niepotrzebne pliki.

[Brak pliku obrazu]

- W pamięci nie są zapisane żadne obrazy.
 - Zrób zdjęcia.
 - Włóż kartę pamięci zawierającą obrazy.

[Błąd pliku]

- Błąd pliku
 - Usuń plik.
- Błąd karty pamięci.
 - Skontaktuj się z punktem serwisowym.

[Słaba bateria]

- Wydajność baterii jest słaba.
 - Włóż nowy akumulator.

Przed skontaktowaniem się z punktem serwisowym

Wykonaj następujące czynności

Aparat się nie włącza

- Wydajność baterii jest słaba.
→ Włóż nowy akumulator. (str. 14)
- Bateria jest nieprawidłowo włożona (z odwróconymi biegunami).
→ Włóż baterię zgodnie z oznaczeniami biegunów (+, -).

Aparat wyłącza się w trakcie używania.

- Akumulator jest wyczerpany.
→ Włóż nowy akumulator.
- Aparat wyłącza się automatycznie.
→ Włącz aparat ponownie.
- Działanie zostało przerwane w niskiej temperaturze poza zakresem temperatur użytkowania urządzenia.
→ Ogrzej aparat i baterię przez umieszczenie ich w kieszeni itd., a następnie przed rozpoczęciem wykonywania zdjęć umieść baterię w aparacie i zrób zdjęcie.

Naciśnięcie przycisku migawki nie powoduje zrobienia zdjęcia

- W pamięci nie ma wystarczająco dużo miejsca.
→ Usuń niepotrzebne pliki.
- Karta pamięci nie została sformatowana.
→ Sformatuj kartę pamięci (str. 52).
- Karta pamięci jest wyczerpana.
→ Włóż nową kartę pamięci.
- Karta pamięci jest zablokowana.
→ Patrz komunikat ostrzegawczy [Zablok. Karta]
- Aparat jest wyłączony.
→ Włącz aparat.
- Akumulator jest wyczerpany.
→ Włóż nową baterię (str. 14).
- Bateria jest nieprawidłowo włożona (z odwróconymi biegunami).
→ Włóż baterię zgodnie z oznaczeniami biegunów (+, -).

Aparat nagle przestaje działać w trakcie używania.

- Aparat przestał działać na skutek awarii.
→ Wyjmij i ponownie włóż akumulator, a następnie włącz aparat.

Obrazy są niewyraźne.

- Zrobiono zdjęcie wymagające trybu makro, nie ustawivszy tego trybu.
→ Wybierz prawidłowy tryb makro, aby zrobić wyraźne zdjęcie.
- Fotografowany obiekt jest poza zasięgiem lampy błyskowej.
→ Zrób zdjęcie z odległości mieszczącej się w zasięgu lampy błyskowej.
- Na obiektywie są smugi lub zabrudzenia.
→ Oczyszcz obiektyw.

Przed skontaktowaniem się z punktem serwisowym

Lampa błyskowa się nie uruchamia.

- Wybrano tryb wyłączenia lampy błyskowej.
→ Wybierz inny tryb.
- W wybranym trybie lampa błyskowa nie jest dostępna.
→ Patrz instrukcje dotyczące lampy błyskowej (str. 32).

Wyświetlane są nieprawidłowe data i czas.

- Data i czas zostały nieprawidłowo ustawione lub aparat przyjął ustawienia domyślne.
→ Ustaw ponownie prawidłową datę i czas.

Przyciski aparatu nie działają.

- Awaria aparatu.
→ Wyjmij i ponownie włóż akumulator, a następnie włącz aparat.

Wystąpił błąd karty, gdy w aparacie była włożona karta.

- Nieprawidłowy format karty pamięci.
→ Sformatuj ponownie kartę pamięci.

Obrazy nie są odtwarzane.

- Nieprawidłowa nazwa pliku (naruszenie formatu DCF).
→ Nie zmieniaj nazw plików.

Kolory na zdjęciu są inne niż w rzeczywistości.

- Ustawienie balansu bieli lub efektów jest nieprawidłowe.
→ Wybierz prawidłowy balans bieli i efekty.

Obrazy są zbyt jasne

- Nadmierna ekspozycja
→ Ponownie ustaw wartość kompensacji ekspozycji.

Brak obrazu na monitorze zewnętrznym.

- Monitor zewnętrzny nie został prawidłowo podłączony do aparatu.
→ Sprawdź przewody połączeniowe.
- Na karcie pamięci znajdują się nieprawidłowe pliki.
→ Włóż kartę pamięci zawierającą prawidłowe pliki

Ikona [Dysk wymienny] nie jest widoczna w oknie eksploratora w komputerze.

- Podłączenie jest nieprawidłowe
→ Sprawdź przewody połączeniowe.
- Aparat jest wyłączony.
→ Włącz aparat.
- Używany jest inny system operacyjny niż Windows 2000, XP, Vista lub Mac OS 10.3. Możliwe również, że komputer nie obsługuje interfejsu USB
→ Zainstaluj system operacyjny Windows 2000, XP, Vista lub Mac OS 10.3 na komputerze obsługującym interfejs USB

Czasami nie włącza się część wyświetlacza LCD lub pojawia się plamka.

- Pomimo, że wyświetlacz LCD jest produkowany z wykorzystaniem technologii precyzyjnej, piksele precyzyjne czasami nie zapalają się lub pojawiają się czerwone, białe i niebieskie plamki.
→ To zjawisko nie ma wpływu na jakość zapisanego obrazu i nie stanowi usterki.

W trakcie robienia zdjęcia jasnego obrazu na wyświetlaczu LCD pojawia się pionowa linia.

- Jeżeli obiekt zawiera jasne światło, może pojawić się szara, czarna, czerwona lub fioletowa pionowa linia.
→ Jest to zjawisko zwane smugą i nie ma wpływu na jakość zapisanego obrazu. Nie jest to usterka.

Dane techniczne

- Czujnik obrazu - Typ: 1/2,33" CCD
- Efektywna liczba pikseli : ok. 10,2 megapikseli
- Całkowita liczba pikseli : ok. 10,3 megapikseli
- Obiektyw - Długość ogniskowej: Obiektyw SAMSUNG f = 6,3 ~ 31,5mm (odpowiednik dla filmu 35 mm: 35 ~ 175mm)
- Przystos.: F3,5(W) ~ F5,5(T)
- Zoom cyfrowy: ·Tryb fotografowania: 1,0X ~ 5,0X
·Tryb odtwarzania: 1,0x ~ 10,2x (w zależności od rozmiaru obrazu)
- Stabilizacja obrazu - Podwójna stabilizacja obrazu (OIS + DIS)
* OIS (optyczna stabilizacja obrazu), DIS (cyfrowa stabilizacja obrazu)
- Wyświetlacz LCD - 2,7", kolorowy, TFT LCD (230.000 pikseli)
- Regulacja ostrości - Typ: Automatemczna TTL (Multi AF, Centr. AF)
- Zakres

	Normalny	Makro	Auto makro
Szeroki kąt	80cm ~ nieskończoność	10cm ~ 80cm	10cm ~ nieskończoność
Tele	nieskończoność	50cm ~ 80cm	50cm ~ nieskończoność

- Migawka - Automat. : 1 ~ 1/2,000 s,
Program(Ciągłe, AEB : 1/4 ~ 1/2,000 s),
Noc : 16 ~ 1/1,500 s
- Ekspozycja - Regulacja: automatyczna ekspozycja
- Pomiar: wielopunktowy, punktowy, centralny ważony
- Kompensacja: ±2EV (w skoku 1/3EV)
- ISO: Auto, 80, 100, 200, 400, 800, 1600, 3200

- Lampa błyskowa - Tryby: automatyczny, automatyczny z redukcją czerwonych oczu, błysk wypełniający, wolna synchronizacja, wyłączona, redukcja czerwonych oczu
- Zasięg: Szeroki kąt: 0,2m ~ 3,6m,
Tele: 0,5m ~ 2,3m
- Czas ładowania: ok. 4 s
- Ostrość - miękkie+, miękkie, normalne, żywe, żywe+
- Balans bieli - automatyczny, św. dzienne, zachmurzenie, św. jarzeniowe H, św. jarzeniowe L, św. żarowe, własne ustawienie
- Nagrywanie głosu - Nagrywanie głosu (maks. 10 godzin)
- notatka głosowa dodawana do zdjęcia (maks. 10 s)
- Nadruk daty - data, data i czas, wył. (wybór przez użytkownika)
- Robienie zdjęć - Tryb fotografowania:
· Tryby: Automat., Program, DUAL IS, Pomoc Przy Fotograf., Upiększ. Scena, Intelig. autom.
· Scena: Wskaźnik ramki, Noc, Portret, Dzieci, Pejzaż, Zbliżenie, Tekst, Zachód, Świt, Podśw., Fajerk., Plaża&śnieg
· Wykonywanie zdjęć: Pojedyncze, Ciągłe, U. wys. szyb., AEB
· Intelig. autom.: Makro, Makro tekst, Białe, Pejzaż, Akcja, Statyw, Noc, Portret nocą, Podśw., Portret podśw., Portret
· Samowyzwalacz: 10 s, 2 s, podwójny, wyzwalacz sterowany ruchem

Dane techniczne

- Filmy
 - Z audio lub bez audio (wybór użytkownika, czas nagrywania: maks. 2 godziny)
 - Rozmiar: 640x480, 320x240
 - Szybkość klatek: 30 kl./s, 15 kl./s
 - 5x zoom optyczny i wyciszenie uruchamianiu funkcji zoom
 - Edycja filmów (funkcje wbudowane): wstrzymanie podczas nagrywania, fotografowanie scen filmu

Zapis danych

- Nośniki
 - Pamięć wewnętrzna: pamięć flash 40 MB
 - Pamięć zewnętrzna (opcjonalna):
 - karta MMC Plus (gwarantowana obsługa do 2GB, 4bit 20MHz)
 - karta SD (gwarantowana obsługa do 4GB)
 - karta SDHC (gwarantowana obsługa do 8GB)
- Format plików
 - Zdjęcia: JPEG (DCF), EXIF 2.21, DPOF 1.1, PictBridge 1.0
 - Filmy: AVI (MJPEG)
 - Audio: WAV
- Rozmiar obrazów

10M	9M	7M	7M	5M	3M	1M
3648X 2736	3648X 2432	3584X 2016	3072X 2304	2592X 1944	2048X 1536	1024X 768

- Pojemność (Rozmiar 1 GB)

	10M	9M	7M	7M	5M	3M	1M
B.dobra	Okolo 182	Okolo 199	Okolo 252	Okolo 252	Okolo 334	Okolo 494	Okolo 1235
Dobra	Okolo 334	Okolo 361	Okolo 441	Okolo 441	Okolo 577	Okolo 813	Okolo 1670
Normalna	Okolo 471	Okolo 510	Okolo 611	Okolo 617	Okolo 792	Okolo 1065	Okolo 1872

※ Wartości te wynikają z pomiarów przeprowadzonych przez firmę Samsung w standardowych warunkach i mogą się różnić w zależności od warunków pracy i ustawień aparatu.

Efekt

- Efekt : Wyb. Stylu Zdj., Regulacja obrazu (Kontrast, Ostrość, Nasycenie)
- Edycja: zmiana rozmiaru, obracanie, Wyb. Stylu Zdj., Regulacja obrazu (ACB, Retusz twarzy, Red czer oczu, Jasność, Kontrast, Nasycenie, Dod. zakłóc.)

Odtwarzanie

- Typ: pojedynczy obraz, miniatury, Inteligentny album, pokaz slajdów, film
- ※ Pokaz slajdów: pokaz slajdów z efektami i podkładem dźwiękowym

Interfejs

- Złącze wyjścia cyfrowego: USB 2.0
- Audio: Mikrofon: mono,
Głośnik wewnętrzny: mono
- Wyjście video: NTSC, PAL (wybór przez użytkownika)
- Złącze wejściowe DC: 4,2V

Dane techniczne

Źródło zasilania	- Bateria z możliwością doładowywania: SLB-10A, 3.7V (1050mAh) - Ładowarka: SAC-47, SUC-C7H ※ Akumulator dołączony do zestawu może różnić się w zależności od regionu sprzedaży.
Wymiary (szer. x wys. x głęb.)	- 94×59×23,7mm (bez wystających części)
Waga	- ok. 138,8g (bez baterii i karty)
Temperatura robocza	- 0 ~ 40°C
Wilgotność robocza	- 5 ~ 85%
Oprogramowanie	- Samsung Master, Adobe Reader

※ Dane techniczne mogą ulec zmianie bez uprzedzenia.

※ Wszystkie znaki handlowe są własnością ich odpowiednich właścicieli.

Uwagi dotyczące oprogramowania

Przed rozpoczęciem użytkowania przeczytaj uważnie instrukcję obsługi.

- W żadnym wypadku nie wolno powielać ani całości, ani części tego oprogramowania.
- Prawa autorskie do oprogramowania zastrzegają używanie go tylko razem z aparatem.
- W rzadkich przypadkach wystąpienia wady produkcyjnej dokonamy naprawy lub wymiany aparatu. Nie ponosimy jednak żadnej odpowiedzialności za szkody wynikające z nieprawidłowego użytkowania.
- Gwarancja firmy Samsung nie obejmuje przypadków używania samodzielnie montowanych komputerów bądź komputerów lub systemów operacyjnych, które nie są objęte gwarancją producenta.
- Zakłada się, że użytkownik czytający tę instrukcję posiada podstawową wiedzę na temat komputerów i systemów operacyjnych.

Wymagania systemowe

	Dla systemów Windows	Dla systemów Macintosh
Dane techniczne połączenia USB	Komputer PC z procesorem lepszym niż Pentium III 500MHz (zaleca się Pentium III 800 MHz) Windows 2000 / XP / Vista Minimum 256 MB pamięci RAM (zaleca się więcej niż 512MB)	Power Mac G3 lub nowszy Mac OS 10.3 lub nowszy Minimum 256 MB pamięci RAM (zaleca się więcej niż 512MB) 110 MB wolnego miejsca na dysku twardym
Dane techniczne oprogramowania dodatkowego	250 MB wolnego miejsca na dysku twardym (zaleca się więcej niż 1 GB) Monitor kolorowy, obsługujący rozdzielczość 1024x768 pikseli, tryb 16-bitowy (zalecany 24-bitowy monitor kolorowy) Microsoft DirectX 9.0C lub nowsze	

- ※ Oprogramowanie nie jest zgodne z systemami operacyjnymi Windows XP i Vista w wersji 64-bitowej.
- ※ Firma Samsung nie ponosi odpowiedzialności za wszelkie usterki lub szkody spowodowane stosowaniem nieautoryzowanego komputera, włącznie z komputerami składanymi.

Informacje o oprogramowaniu

Po włożeniu dołączonej do aparatu płyty CD-ROM do napędu CD-ROM powinno zostać automatycznie wyświetlone następujące okno.



※ Ilustracje ekranów przedstawione w tej instrukcji opierają się na angielskiej wersji systemu Windows.

- Samsung Master: jest to narzędzie multimedialne typu „wszystko w jednym”.

Oprogramowanie to umożliwia pobieranie, przeglądanie, edytowanie i zapisywanie obrazów cyfrowych i plików filmowych. Narzędzie to jest obsługiwane tylko przez systemy Windows.



- W zależności od wydajności komputera uruchomienie automatycznego programu instalacyjnego może zająć 5–10 sekund. Jeśli okno się nie wyświetli, uruchom program [Eksplorator Windows] i wybierz plik [Installer.exe] w katalogu głównym napędu CD-ROM.

Instalacja oprogramowania

Przed podłączeniem aparatu do komputera zainstaluj oprogramowanie.
Po dokonaniu instalacji obrazy zapisane w aparacie będzie można przesyłać do komputera i edytować przy użyciu programu do edycji obrazów.

- Odwiedź witrynę internetową firmy Samsung.

<http://www.samsungcamera.com>: język angielski

<http://www.samsungcamera.co.kr>: język koreański

1. Automatycznie zostanie wyświetlone okno. Kliknij polecenie [Samsung Digital Camera Installer].



2. Zainstaluj DirectX, program Samsung Master, wybierając przyciski wskazane na ekranach. Jeśli na komputerze zainstalowana jest nowsza wersja programu DirectX, program ten może nie zostać zainstalowany.

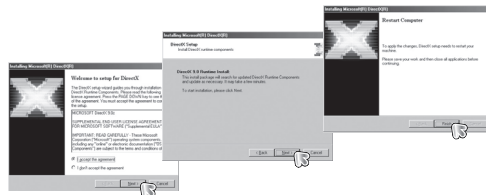

Instalacja oprogramowania



3. Po ponownym uruchomieniu komputera podłącz do niego aparat za pośrednictwem kabla USB.

4. Włącz zasilanie aparatu.
Wyświetlone zostanie okno narzędzia [Kreator znajdowania nowego sprzętu] i komputer wykryje aparat.

※ Jeśli używany jest system operacyjny Windows XP/Vista, otwarty zostanie program do przeglądania obrazów.

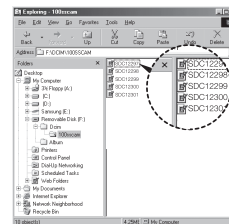

Instalacja oprogramowania



- Na płycie CD-ROM dołączonej do aparatu znajdują się pliki w formacie PDF z instrukcją użytkownika. Wyszukaj pliki PDF przy użyciu eksploratora systemu Windows. Przed otwarciem plików PDF zainstaluj program Adobe Reader z płyty CD-ROM z oprogramowaniem. Zainstaluj aplikację Adobe Reader z dostarczonej płyty CD. Jeżeli Internet nie jest uruchomiony, zainstaluj aplikację Adobe Reader za pomocą pliku wykonywalnego znajdującego się na płycie CD.
- Aby prawidłowo zainstalować wersję Adobe Reader 6.0.1, zainstalowany musi być program Internet Explorer 5.01 lub nowszy. Odwiedź witrynę „www.microsoft.com” i pobierz nowszą wersję programu Internet Explorer.

Uruchamianie trybu komputerowego

Po podłączeniu kabla USB aparatu do portu USB w komputerze i włączeniu zasilania aparat automatycznie przełączy się w tryb połączenia z komputerem.

W tym trybie można przesyłać zapisane obrazy do komputera za pośrednictwem kabla USB.

■ Konfiguracja aparatu w celu połączenia

1. Włącz aparat.
2. Podłącz aparat do komputera przy użyciu kabla USB dołączonego w zestawie.
3. Po włączeniu aparatu automatycznie rozpoznaje on komputer, do którego jest podłączony.

※ Jeżeli automatyczne połączenie nie powiedzie się, ustaw opcję [Komputer] w menu [USB]. (str. 56)

Uruchamianie trybu komputerowego

■ Podłączanie aparatu do komputera

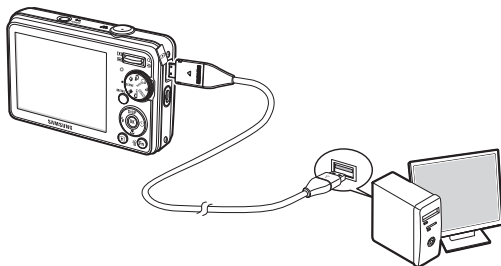

■ Odłączanie aparatu od komputera Patrz strona 94 (Odłączanie dysku wymiennego).

■ Pobieranie zapisanych obrazów

Obrazy zapisane w aparacie można pobrać na twardy dysk komputera, a następnie je wydrukować lub edytować przy użyciu oprogramowania do edycji zdjęć.

1. Podłącz aparat do komputera przy użyciu kabla USB.
2. Na ekranie komputera wybierz ikonę [Mój komputer] i kolejno klikaj dwukrotnie pozycje [Dysk wymienny] → DCIM → 100SSCAM]. Zostaną wyświetlone pliki obrazów.

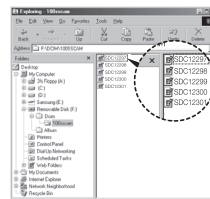

3. Wybierz obraz i kliknij go prawym przyciskiem myszy.

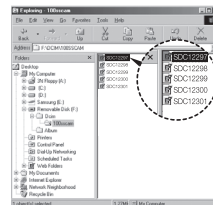

Uruchamianie trybu komputerowego

4. Otwarte zostanie menu podręczne.

Kliknij opcję [Wytnij] lub [Kopiu].

- [Wytnij] : wycina wybrany plik.

- [Kopiu] : kopiuje plik.

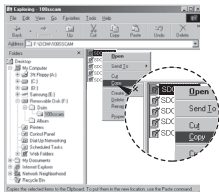

5. Kliknij folder, do którego chcesz wkleić plik.

6. Kliknij go prawym przyciskiem myszy, aby wyświetlić menu podręczne. Kliknij opcję [Wklej].

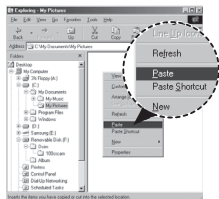

7. Plik zostanie przesłany z aparatu do komputera.

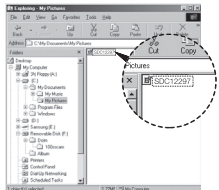

- Używając programu [Samsung Master], można przeglądać obrazy zapisane w pamięci bezpośrednio na monitorze komputera i kopiować lub przenosić je.



- W celu przeglądania obrazów zalecamy skopiowanie ich do komputera. W przypadku otwierania obrazów bezpośrednio z dysku wymiennego może nastąpić nagłe zerwanie połączenia.
- Jeśli do katalogu Dysk wymienny pobrany zostanie obraz, który nie został wykonany przy użyciu tego aparatu, w trybie ODTWARZANIA na wyświetlaczu LCD pojawiać się będzie komunikat [Błąd pliku], a w trybie MINIATUR nic nie będzie wyświetlane.

Odlączenie dysku wymiennego

■ Windows 2000/XP/Vista

(Rzeczywisty wygląd może być inny niż na ilustracjach, w zależności od systemu operacyjnego Windows).

1. Sprawdź, czy nie trwa przesyłanie pliku między aparatem a komputerem. Jeśli miga lampka stanu aparatu, poczekaj, aż przestanie migać i zacznie świecić stałym światłem.

2. Kliknij dwukrotnie ikonę odłączania/usuwania sprzętu na pasku zadań.



[Kliknij dwukrotnie]

3. Otwarte zostanie okno odłączania/usuwania sprzętu. Wybierz pozycję [Masowe urządzenie magazynujące USB] i kliknij przycisk [Zatrzymaj].

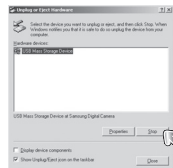

4. Otwarte zostanie okno [Zatrzymywanie urządzenia sprzętowego]. Wybierz pozycję [Masowe urządzenie magazynujące USB] i kliknij przycisk [OK].

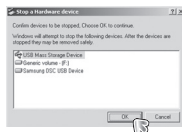

5. Otwarte zostanie okno [Sprzęt może być bezpiecznie usunięty]. Naciśnij przycisk [OK].



6. Otwarte zostanie okno odłączania/usuwania sprzętu. Kliknij przycisk [Zamknij]. Można wówczas bezpiecznie odłączyć dysk wymienny.



7. Odłącz kabel USB.

Samsung Master

Oprogramowanie to umożliwia pobieranie, przeglądanie, edytowanie i zapisywanie obrazów i filmów. Narzędzie to jest obsługiwane tylko przez systemy Windows.

Aby uruchomić program, kliknij kolejno pozycje [Start → Programy → Samsung → Samsung Master].

■ Pobieranie obrazów

1. Podłącz aparat do komputera.

2. Po podłączeniu aparatu do komputera wyświetlone zostanie okno umożliwiające pobieranie obrazów.

- Aby pobrać zapisane obrazy, naciśnij przycisk [Select All] (Zaznacz wszystko).

- Wybierz żądany folder w oknie i kliknij przycisk [Select All] (Zaznacz wszystko). Można zapisać obrazy i wybrany folder.

- Kliknięcie przycisku [Cancel] (Anuluj) spowoduje anulowanie pobierania.

3. Kliknij przycisk [Next >] (Dalej).

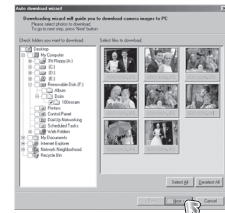
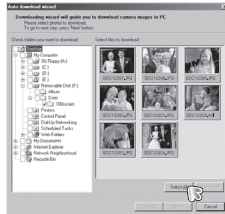

4. Wybierz lokalizację docelową i utwórz folder, w którym zapisane zostaną pobrane obrazy i foldery.

- Można utworzyć folder, którego nazwą będzie stanowiła data.

Następnie obrazy zostaną do niego pobrane.

- Można także utworzyć nowy folder, nadając mu własną nazwę.

- Dla pobieranych obrazów można również wybrać folder, który już istnieje.

5. Kliknij przycisk [Next >] (Dalej).

6. Wyświetlone zostanie okno pokazane na ilustracji. W górnej części okna wyświetlone zostanie miejsce docelowe dla wybranego folderu. Kliknij przycisk [Start], aby pobrać obrazy.

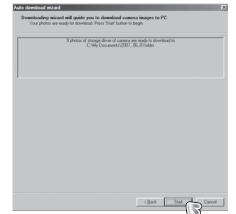
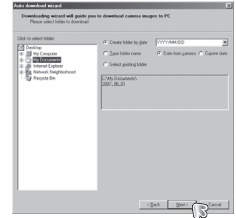

7. Pobrane obrazy zostaną wyświetlone.



Samsung Master

■ Przeglądarka obrazów: Umożliwia przeglądanie zapisanych obrazów.

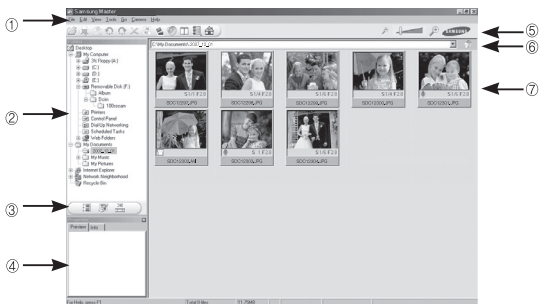

- Poniżej podano funkcje przeglądarki obrazów.

① Pasek menu: Umożliwia wybór funkcji.

File (Plik), Edit (Edycja), View (Widok), Tools (Narzędzia), funkcje zmian, automatyczne pobieranie, Help (Pomoc) itd.

② Okno wyboru obrazów: W tym oknie można wybrać żądane obrazy.

③ Menu wyboru rodzaju mediów: W tym menu można wybrać funkcje przeglądarki obrazów, edycji obrazów i edycji filmów.

④ Okno podglądu: Umożliwia podgląd obrazu lub filmu i sprawdzenie informacji multimedialnych.

⑤ Pasek zoom: Umożliwia zmianę rozmiaru obrazu na podglądzie.

⑥ Okno wyświetlania folderów: Umożliwia sprawdzenie lokalizacji folderu, w którym znajduje się wybrany obraz.

⑦ Okno wyświetlania obrazów: Wyświetlane są obrazy z wybranego folderu.

※ Więcej informacji można znaleźć w menu [Help] (Pomoc) programu Samsung Master.

■ Edycja obrazów: Umożliwia edytowanie zdjęć.

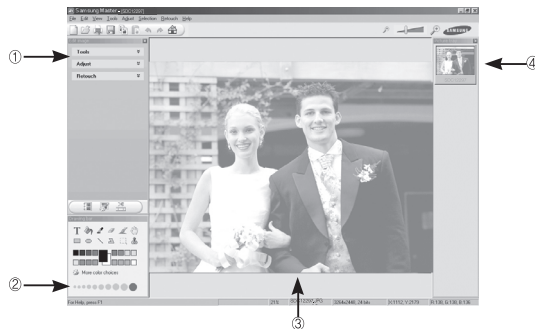

- Poniżej podano funkcje edycji obrazów.

① Menu edycji: Można wybrać następujące podmenu.

[Tools] (Narzędzia): Można zmienić rozmiar lub przyciąć wybrany obraz. Patrz menu [Help] (Pomoc).

[Adjust] (Dostosuj) : Można zmienić jakość obrazu. Patrz menu [Help] (Pomoc).

[Retouch] (Retusz) : Można zmieniać wygląd obrazu lub dodawać na nim różne efekty. Patrz menu [Help] (Pomoc).

② Narzędzia rysowania: Narzędzia umożliwiające edycję obrazu.

③ Okno wyświetlania obrazów: W tym oknie wyświetlany jest wybrany obraz.

④ Okno podglądu: Umożliwia podgląd zmian dokonanych na obrazie.

※ Zdjęcia edytowanego przy użyciu programu Samsung Master nie można odtworzyć w aparacie.

※ Więcej informacji można znaleźć w menu [Help] (Pomoc) programu Samsung Master.

Samsung Master

- Edycja klipów filmowych: Można utworzyć klip filmowy, łącząc w nim ze sobą zdjęcia, filmy, narrację i pliki muzyczne.



- ✳ Niektóre klipy filmowe, które zostały skompresowane przy użyciu kodeku niekompatybilnego z programem Samsung Master, nie mogą być odtwarzane w programie Samsung Master.
- ✳ Więcej informacji można znaleźć w menu [Help] (Pomoc) programu Samsung Master.

- Poniżej podano funkcje edycji klipów filmowych.

- ① Menu edycji : Można wybrać następujące podmenu.
 - [Add Media] (Dodaj media) : Umożliwia dodawanie innych elementów do klipu filmowego.
 - [Edit Clip] (Edytuj klip) : Umożliwia zmianę jasności, kontrastu i nasycenia.
 - [Effects] (Efekty): : Umożliwia dodawanie efektów.
 - [Set Text] (Wstaw tekst) : Umożliwia dodawanie tekstu.
 - [Narrate] (Narracja) : Umożliwia dodawanie narracji.
 - [Produce] (Utwórz) : Umożliwia zapisanie edytowanego pliku multimedialnego jako nowego pliku.
Można wybrać format pliku AVI, Windows media (wmv) i Windows media (asf).
- ② Okno wyświetlania klatek: W tym oknie można wstawić pliki multimedialne.

Instalacja sterownika USB w systemie MAC

1. Na płycie z oprogramowaniem nie ma sterownika USB dla systemów MAC, ponieważ systemy MAC obsługują sterownik aparatu.
2. Sprawdź podczas uruchamiania, jaka wersja systemu MAC jest zainstalowana. Ten aparat jest kompatybilny z systemami MAC OS 10.3.
3. Podłącz aparat do komputera Macintosh i włącz zasilanie aparatu.
4. Po podłączeniu aparatu do komputera na pulpicie pojawi się nowa ikona.

Używanie sterownika USB w systemie MAC

1. Kliknij dwukrotnie ikonę na pulpicie. Wyświetlony zostanie folder pamięci aparatu.
2. Wybierz obraz i skopiuj lub przenieś go do komputera.



- Najpierw zakończ przesyłanie plików z komputera do aparatu, a następnie usuń dysk wymienny przy użyciu polecenia usuwania.

Częste problemy

W razie problemów związanych z połączeniem USB zapoznaj się z poniższymi informacjami.

- Przypadek 1** Kabel USB nie jest podłączony lub podłączony jest kabel USB inny niż Podoznaczony w zestawie.
→ Podłącz przewód USB z zestawu.
- Przypadek 2** Aparat nie został wykryty przez komputer. Czasami aparat może być wyświetlany w sekcji [Nieznane urządzenia] w Menedżerze urządzeń.
→ Wyłącz aparat, odłącz kabel USB, podłącz ponownie kabel USB i ponownie włącz aparat.
- Przypadek 3** Podczas przesyłania pliku wystąpił niespodziewany błąd.
→ Wyłącz i ponownie włącz aparat. Prześlij plik jeszcze raz.
- Przypadek 4** W przypadku używania koncentratora USB.
→ Problem przy podłączaniu aparatu do komputera za pośrednictwem koncentratora USB może wystąpić, jeśli koncentrator i komputer nie są kompatybilne. W miarę możliwości podłączaj aparat bezpośrednio do komputera.
- Przypadek 5** ACzy do komputera podłączone są inne kable USB?
→ Aparat może nie działać prawidłowo, jeśli w tym samym czasie do komputera podłączone są inne kable USB. W takiej sytuacji odłącz pozostałe kable USB i pozostaw tylko ten, który jest podłączony do aparatu.

Przypadek 6 Gdy otwieram Menedżera urządzeń (klikając kolejno Start → (Ustawienia) → Panel sterowania → (Wydajność i konserwacja) → System → (Sprzęt) → Menedżer urządzeń), znajdując się tam pozycje oznaczone jako „Nieznane urządzenia” lub „Inne urządzenia” z żółtymi znakami zapytania (?) lub wykrzyknikami (!).
→ Kliknij prawym przyciskiem pozycję oznaczoną znakiem zapytania (?) lub wykrzyknikiem (!) i wybierz polecenie „Usuń”. Uruchom ponownie komputer i jeszcze raz podłącz aparat.

Przypadek 7 W przypadku stosowania niektórych programów zabezpieczających (Norton Anti Virus, V3 itp.) komputer może nie rozpoznawać aparatu jako dysku wymiennego.
→ Zatrzymaj pracę programu zabezpieczającego i podłącz aparat do komputera. Informacje na temat tymczasowej dezaktywacji programu zabezpieczającego można znaleźć w jego instrukcji obsługi.

Przypadek 8 Aparat jest podłączony do portu USB znajdującego się z przodu komputera.
→ Gdy aparat jest podłączony do portu USB znajdującego się z przodu komputera, komputer może nie wykryć aparatu. Podłącz aparat do portu USB znajdującego się z tyłu komputera.

Częste problemy

- Jeśli sterownik DirectX 9.0C lub nowszy nie jest zainstalowany.
 - Zainstaluj sterownik DirectX 9.0C lub nowszy.
 - 1) Włóż płytę CD dołączoną do aparatu.
 - 2) Uruchoom Eksplorator systemu Windows i wybierz folder napędu [CD-ROM:\DirectX], a następnie kliknij plik DXSETUP.exe. Program DirectX zostanie zainstalowany. Aby pobrać sterownik DirectX z Internetu, odwiedź tę witrynę: <http://www.microsoft.com/directx>

- Jeśli komputer, do którego podłączony jest aparat, przestaje reagować, gdy uruchamiany jest system Windows.
 - W takiej sytuacji odłącz aparat od komputera i poczekaj, aż uruchomi się system Windows. Jeśli problem się powtarza, wyłącz opcję wykrywania magistrali USB „Legacy USB Support” i ponownie uruchom komputer. Opcja „Legacy USB Support” znajduje się w menu ustawień systemu BIOS. (Menu ustawień systemu BIOS różni się w zależności od marki komputera i w niektórych menu systemu BIOS nie ma opcji „Legacy USB Support”.) Jeśli nie możesz samodzielnie zmienić ustawienia tej funkcji, skontaktuj się z producentem komputera lub systemu BIOS.

- Jeśli nie można usunąć pliku filmowego, nie można odłączyć dysku wymiennego lub podczas przesyłania pliku wyświetlany jest komunikat o błędzie.
 - Powyższe problemy mogą czasami występować, jeśli z płyty CD zainstalowany został tylko program Samsung Master.
 - Zamknij program Samsung Master, klikając ikonę programu Samsung Master na pasku zadań.
 - Zainstaluj wszystkie aplikacje znajdujące się na płycie CD z oprogramowaniem.

Sposób poprawnego usuwania baterii, w które wyposażony jest niniejszy produkt



Sposób poprawnego usuwania baterii, w które wyposażony jest niniejszy produkt (Dotyczy obszaru Unii Europejskiej oraz innych krajów europejskich posiadających oddzielne systemy zwrotu zużytych baterii.)

Niniejsze oznaczenie na baterii, instrukcji obsługi lub opakowaniu oznacza, że po upływie okresu użytkowania baterie, w które wyposażony był dany produkt, nie mogą zostać usunięte wraz z innymi odpadami pochodzącymi z gospodarstw domowych. Przy zastosowaniu takiego oznaczenia symbole chemiczne (Hg, Cd lub Pb) wskazują, że dana bateria zawiera rtęć, kadm lub ołów w ilości przewyższającej poziomy odniesienia opisane w dyrektywie WE 2006/66. Jeśli baterie nie zostaną poprawnie zutilizowane, substancje te mogą powodować zagrożenie dla zdrowia ludzkiego lub środowiska naturalnego.

Aby chronić zasoby naturalne i promować ponowne wykorzystanie materiałów, należy oddzielać baterie od innego typu odpadów i poddawać je utylizacji poprzez lokalny, bezpłatny system zwrotu baterii.

Użytkownik nie może samodzielnie wymieniać baterii stosowanych w niniejszym produkcie. Informację na temat ich wymiany można uzyskać u lokalnego usługodawcy.

Prawidłowe pozbywanie się produktu



Prawidłowe pozbywanie się produktu (odpady elektryczne i elektroniczne) (Dotyczy krajów Unii Europejskiej i innych krajów europejskich posiadających systemy segregacji odpadów).

Umieszczenie takiego symbolu na produkcie lub w dołączonej do niego dokumentacji oznacza, że po zakończeniu okresu użytkowania tego produktu nie należy postępować z nim jak z odpadami z gospodarstwa domowego. Aby zapobiec możliwym szkodom dla środowiska lub zdrowia ludzkiego na skutek niekontrolowanego pozbywania się odpadów, prosimy o oddzielenie tego produktu od innych odpadów i oddanie go do punktu recyklingu, umożliwiając nienaruszające równowagi ekologicznej ponowne wykorzystanie materiałów. Użytkownicy prywatni powinni skontaktować się z pracownikiem sklepu, w którym produkt został zakupiony, lub z przedstawicielem władz lokalnych, aby uzyskać informacje na temat miejsca i sposobu poddania tego produktu procesowi recyklingu. Użytkownicy biznesowi powinni skontaktować się ze swoim dostawcą i sprawdzić warunki umowy zakupu. Tego produktu nie należy pozbywać się razem z innymi odpadami przemysłowymi.



Oznaczenie Eco firmy Samsung

Własne oznaczenie firmy Samsung używane jest w celu skutecznego przekazywania konsumentom informacji na temat funkcji przyjaznych dla środowiska produktów firmy Samsung. Oznaczenie to symbolizuje stałe dążenie firmy Samsung do opracowywania produktów przyjaznych dla środowiska.



Zobacz gwarancję dołączoną do zakupionego produktu lub przejdź do witryny <http://www.samsungcamera.com/> w celu uzyskania usługi posprzedażnej lub odpowiedzi na pytania.

Internet address - <http://www.samsungcamera.com>



The CE Mark is a Directive conformity mark of the European Community (EC)