

SONY®

3-277-951-31 (1)

α

Przygotowanie aparatu

Przed pierwszym  
użyciem

Wykonywanie zdjęć

Używanie funkcji  
fotografowania

Korzystanie z funkcji  
przeglądania

Zmiana ustawień

Oglądanie zdjęć na  
komputerze

Drukowanie zdjęć

α200

Jednoobiektywowa lustrzanka cyfrowa (DSLR)

**Instrukcja obsługi**

**DSLR-A200**



© 2008 Sony Corporation

Dodatkowe informacje o tym produkcie i odpowiedzi na często zadawane pytania znajdują się na internetowej stronie pomocy dla Klientów.

<http://www.sony.net/>

## Ostrzeżenie

Aby zmniejszyć ryzyko pożaru lub porażenia prądem, nie wystawiać urządzenia na deszcz i chronić je przed wilgocią.

Nie należy narażać baterii na wysokie temperatury, na przykład bezpośrednie światło słoneczne, ogień itp.

## OSTRZEŻENIE

Należy używać akumulatora określonego typu. Użycie innego akumulatora może grozić pożarem lub obrażeniami.

## Uwaga dla klientów w Europie

Niniejszy produkt został przetestowany i uznany za spełniający wymagania dyrektywy EMC dotyczące korzystania z kabli połączeniowych o długości poniżej 3 metrów.

### Uwaga

Na obraz i dźwięk z urządzenia może wpływać pole elektromagnetyczne o określonej częstotliwości.

### Uwaga

Jeśli ładunki elektrostatyczne lub pola elektromagnetyczne spowodują przerwanie przesyłania danych, należy uruchomić ponownie aplikację lub odłączyć, a następnie ponownie podłączyć kabel komunikacyjny (USB itp.).

**Pozbycie się zużytego sprzętu (stosowane w krajach Unii Europejskiej i w pozostałych krajach europejskich stosujących własne systemy zbiórki)**



Ten symbol na produkcie lub jego opakowaniu oznacza, że produkt nie może być traktowany jako odpad komunalny, lecz powinno się go dostarczyć do odpowiedniego punktu zbiórki sprzętu elektrycznego i elektronicznego, w celu recyklingu. Odpowiednie zadysonowanie zużytego produktu zapobiega potencjalnym negatywnym wpływom na środowisko oraz zdrowie ludzi, jakie mogłyby wystąpić w przypadku niewłaściwego zagospodarowania odpadów. Recykling materiałów pomoże w ochronie środowiska naturalnego. W celu uzyskania bardziej szczegółowych informacji na temat recyklingu tego produktu, należy skontaktować się z lokalną jednostką samorządu terytorialnego, ze służbami zagospodarowywania odpadów lub ze sklepem, w którym zakupiony został ten produkt.

## **Pozbywanie się zużytych baterii (stosowane w krajach Unii Europejskiej i w pozostałych krajach europejskich mających własne systemy zbiórki)**



Ten symbol na baterii lub na jej opakowaniu oznacza, że bateria nie może być traktowana jako odpad komunalny.

Odpowiednio gospodarując zużytymi bateriami, możesz zapobiec potencjalnym negatywnym wpływom na środowisko oraz zdrowie ludzi, jakie mogłyby wystąpić w przypadku niewłaściwego obchodzenia się z tymi odpadami. Recykling baterii pomoże chronić środowisko naturalne. W przypadku produktów, w których ze względu na bezpieczeństwo, poprawne działanie lub integralność danych wymagane jest stałe podłączenie do baterii, wymianę zużytej baterii należy zlecić wyłącznie wykwalifikowanemu personelowi stacji serwisowej. Aby mieć pewność, że bateria znajdująca się w zużytym sprzęcie elektrycznym i elektronicznym będzie właściwie zagospodarowana, należy dostarczyć sprzęt do odpowiedniego punktu zbiórki. W odniesieniu do wszystkich pozostałych zużytych baterii, prosimy o zapoznanie się z rozdziałem instrukcji obsługi produktu o bezpiecznym demontażu baterii. Zużyta baterię należy dostarczyć do właściwego punktu zbiórki.

W celu uzyskania bardziej szczegółowych informacji na temat zbiórki i recyklingu baterii należy skontaktować się z lokalną jednostką samorządu terytorialnego, ze służbami zajmującymi się zagospodarowywaniem odpadów lub ze sklepem, w którym zakupiony został ten produkt.

### **Uwaga dla klientów w krajach stosujących dyrektywę UE**

Producentem tego produktu jest firma Sony Corporation, 1-7-1 Konan Minato-ku Tokyo, 108-0075 Japonia. Autoryzowanym przedstawicielem w sprawach bezpieczeństwa produktu i Normy kompatybilności elektromagnetycznej (EMC) jest firma Sony Deutschland GmbH, Hedelfinger Strasse 61, 70327 Stuttgart, Niemcy. Aby uzyskać informacje na temat dowolnych usług lub gwarancji, należy zapoznać się z adresami podanymi w oddzielnych dokumentach o usługach i gwarancji.

# Uwagi dotyczące korzystania z aparatu

## Odszkodowania za treść nagrania nie udziela się

Nie ma możliwości uzyskania odszkodowania za utraconą treść nagrania, jeśli nagrywanie lub odtwarzanie będą niemożliwe na przykład ze względu na uszkodzenie aparatu lub karty pamięci.

## Zalecenie wykonywania kopii zapasowych

Aby uniknąć ryzyka utraty danych, należy pamiętać o kopiowaniu danych (wykonaniu kopii zapasowej) na inny nośnik.

## Uwagi dotyczące monitora LCD i obiektywu

- Do produkcji monitora LCD użyto bardzo precyzyjnych technologii, dzięki czemu posiada on ponad 99,99% sprawnych pikseli. Na monitorze LCD mogą się jednak stale pojawiać bardzo małe czarne i/ lub jasne punkty (białe, czerwone, niebieskie lub zielone). Punkty te są normalnym zjawiskiem w procesie produkcyjnym i nie mają żadnego wpływu na obrazy.

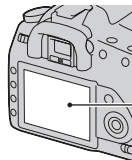

Czarne, białe, czerwone, niebieskie i zielone punkty

- Nie wystawiać aparatu na bezpośrednie działanie światła słonecznego. Jeżeli promienie słoneczne skupią się na pobliskim obiekcie, może dojść do pożaru. Jeżeli konieczne będzie zostawienie aparatu na bezpośrednim słońcu, należy założyć pokrywkę na obiektyw.
- W niskich temperaturach na monitorze LCD może wystąpić smużenie obrazu. Nie jest to usterka. Po włączeniu aparatu w niskiej temperaturze monitor LCD może być chwilowo ciemny. Monitor zacznie działać prawidłowo po rozgrzaniu mechanizmu aparatu.
- Nie naciskać monitora LCD. Monitor może się odbarwić, co spowoduje awarię.



## Ostrzeżenie dotyczące praw autorskich







Programy telewizyjne, filmy, taśmy video i inne materiały mogą być chronione prawami autorskimi. Nieuprawniona rejestracja takich materiałów może stanowić naruszenie przepisów dotyczących ochrony praw autorskich.

## Zdjęcia wykorzystane w tej instrukcji obsługi

Przykładowe zdjęcia znajdujące się w tej instrukcji są reprodukcjami, a nie faktycznymi zdjęciami wykonanymi za pomocą tego aparatu.

# Spis treści

	Uwagi dotyczące korzystania z aparatu .....	4
<b>Przygotowanie aparatu</b>	Sprawdzenie dołączonych akcesoriów .....	10
	Przygotowanie akumulatora .....	11
	Zakładanie obiektywu .....	16
	Wkładanie karty pamięci .....	18
	Przygotowanie aparatu .....	22
	Korzystanie z dołączonych akcesoriów .....	24
	Sprawdzanie liczby zdjęć możliwych do zarejestrowania .....	26
	Czyszczenie .....	28
<b>Przed pierwszym użyciem</b>	Elementy aparatu i wskaźniki ekranowe .....	31
	Przód .....	31
	Tył .....	32
	Boki/spód .....	33
	Monitor LCD (wyświetlanie informacji o nagrywaniu) .....	34
	Wizjer .....	37
	Wybieranie funkcji/ustawienia .....	38
	Funkcje wybrane za pomocą przycisku Fn (Funkcja) .....	40
	Funkcje wybrane za pomocą przycisku  /  (Tryb) .....	40
	Funkcje wybrane za pomocą przycisku MENU.....	40

<b>Wykonywanie zdjęć</b>	Wykonywania zdjęcia bez drgań aparatu .....	42
	Poprawna postawa .....	42
	Korzystanie z funkcji Super SteadyShot .....	43
	Korzystanie ze statywu .....	44
	<b>AUTO</b> /  Fotografowanie z użyciem automatycznych ustawień.....	45
	Fotografowanie z użyciem ustawienia odpowiedniego dla obiektu (Selekcja sceny) .....	48
	 Wykonywanie zdjęć portretowych .....	48
	 Wykonywanie zdjęć krajobrazu .....	49
	 Wykonywanie zdjęć małych obiektów .....	50
	 Wykonywanie zdjęć poruszających się obiektów .....	51
	 Wykonywanie zdjęć zachodów słońca .....	52
	 Wykonywanie zdjęć nocnych widoków .....	53
	Wykonywanie zdjęcia w sposób wybrany przez użytkownika (Tryb ekspozycji) .....	54
	<b>P</b> Fotografowanie z użyciem autoprogramu .....	56
	<b>A</b> Fotografowanie z regulacją rozmycia tła (Priorytet przysłony) .....	58
	<b>S</b> Fotografowanie poruszającego się obiektu z użyciem różnych sposobów reprezentacji (Priorytet czasu otwarcia migawki) .....	60
	<b>M</b> Fotografowanie z użyciem ekspozycji regulowanej ręcznie (Ekspozycja ręczna) .....	63
	<b>M</b> Fotografowanie smug z użyciem długiej ekspozycji (BULB) .....	65

<b>Używanie funkcji fotografowania</b>	Wybór metody ustawiania ostrości ..... 67
	Używanie automatycznego ustawiania ostrości ..... 67
	Fotografowanie z kompozycją wybraną przez fotografującego (Blokada ostrości)..... 69
	Wybieranie trybu nastawiania ostrości odpowiadającego ruchowi przedmiotu (Tryb autofokusa) ..... 70
	Wybór pola ostrości (Obszar AF) ..... 70
	Ręczne ustawianie ostrości ..... 71
	Używanie lampy błyskowej ..... 73
	Wybór trybu błysku ..... 76
	Fotografowanie z bezprzewodową lampą błyskową ..... 77
	Ustawianie jasności obrazu (Ekspozycja, Korekcja błysku, Pomiar) ..... 78
	Fotografowanie przy ustalonej jasności (Blokada AE) ..... 78
	Używanie kompensacji jasności dla całego obrazu (Kompensacja ekspozycji) ..... 80
	Ustawianie natężenia błysku (Korekcja błysku)..... 81
	Wybór trybu regulacji błysku w celu ustawienia odpowiedniego natężenia błysku (Reg. błysku) ..... 82
	Wybór metody pomiaru jasności obiektu (Tryb pomiaru światła) ..... 83
	Ustawienie ISO ..... 84

Regulacja tonacji kolorów (Balans bieli) .....	85
Ustawianie balansu bieli zgodnie z określonym źródłem światła (Automatyczny/ Zdefiniowany balans bieli) .....	85
Ustawianie temperatury barwowej efektu filtru (Temperatura barwowa/Filtr kolorowy) .....	86
Zapisywanie tonacji kolorów (Własny balans bieli) .....	87
Obróbka obrazu .....	89
Korekcja jasności obrazu (D-Range Optimizer) .....	89
Wybór żądanej obróbki obrazu (Strefa twórcza) .....	89
☺ / 🖨 Wybór trybu pracy .....	92
Wykonywanie zdjęć pojedynczych .....	92
Wykonywanie zdjęć seryjnych .....	92
Używanie samowyzwalacza .....	93
Fotografowanie obrazów z przesunięciem ekspozycji (Bracketing ekspozycji) .....	94
Fotografowanie z przesunięciem balansu bieli (Bracketing balansu bieli) .....	96
<b>Korzystanie z funkcji przeglądania</b>	
Odtwarzanie obrazów .....	97
Sprawdzanie informacji o nagranych obrazach .....	103
Ochrona obrazów (Chroń) .....	106
Kasowanie obrazów (Kasuj) .....	107
Przeglądanie obrazów na ekranie telewizora .....	109
<b>Zmiana ustawień</b>	
Ustawianie rozmiaru i jakości obrazu .....	111
Ustawianie metody nagrywania na kartę pamięci .....	113
Zmiana ustawienia funkcji redukcji szumów .....	115
Zmiana warunków zamknięcia migawki .....	116
Zmiana funkcji przycisku i pokrętła .....	117
Zmiana innych ustawień .....	118
Ustawianie monitora LCD .....	119
Resetowanie ustawień do wartości domyślnych .....	121

<b>Oglądanie zdjęć na komputerze</b>	Kopiowanie zdjęć do komputera ..... 124 Oglądanie zdjęć na komputerze ..... 128 Korzystanie z oprogramowania ..... 133
<b>Drukowanie zdjęć</b>	Określanie DPOF ..... 139 Drukowanie obrazów po podłączeniu aparatu do drukarki zgodnej z PictBridge ..... 141
<b>Inne</b>	Dane techniczne ..... 145 Rozwiązywanie problemów ..... 149 Komunikaty ostrzegawcze ..... 160 Środki ostrożności ..... 163
<b>Indeks</b> .....	<b>166</b>

# Sprawdzenie dołączonych akcesoriów

Liczba w nawiasie oznacza ilość sztuk.

- BC-VM10 Ładowarka (1)/ przewód zasilający (1)



- Akumulator NP-FM500H (1)



- Kabel USB (1)

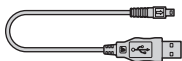

- Kabel wideo (1)

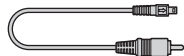

- Pasek na ramię (1)

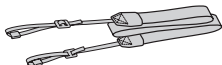

- Pokrywka okularu (1)



- Pokrywka na obiektyw (1) (mocowana do aparatu)



- Muszla oczna (1) (mocowana do aparatu)
- Dysk CD-ROM (oprogramowanie do aparatu  $\alpha$ ) (1)
- Szybki start (1)
- Instrukcja obsługi (niniejsza instrukcja) (1)

# Przygotowanie akumulatora

Przed pierwszym użyciem aparatu należy naładować akumulator NP-FM500H „InfoLITHIUM” (w zestawie).

## Ładowanie akumulatora

Akumulator „InfoLITHIUM” można ładować, nawet jeśli nie został całkowicie rozładowany.

Można go także używać, jeśli nie został w pełni naładowany.

### 1 Włożyć akumulator do ładowarki.

Wsunąć akumulator, aż do usłyszenia odgłosu zatrzaśnięcia.

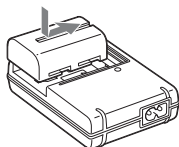

### 2 Podłączyć przewód zasilający.

Świeci się: ładowanie

Nie świeci się: zakończone zwykłe ładowanie

Po upływie godziny od zgaśnięcia kontrolki: zakończone pełne ładowanie

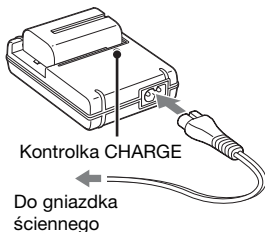

### Informacje o czasie ładowania

- Czas potrzebny do naładowania całkowicie rozładowanego akumulatora (w zestawie) w temperaturze +25°C podano poniżej.

Pełne naładowanie	Zwykłe naładowanie
Ok. 235 min	Ok. 175 min

- Czas ładowania zmienia się w zależności od stopnia rozładowania akumulatora i warunków ładowania.
- Zalecamy ładowanie akumulatora w temperaturze otoczenia wynoszącej od +10 do +30°C. Efektywne naładowanie akumulatora poza tym zakresem temperatur może okazać się niemożliwe.

### Uwagi

- Podłączyć ładowarkę do najbliższego, łatwo dostępnego gniazdka ściennego.
- Nawet jeśli lampka CHARGE nie świeci się, ładowarka nie jest odłączona od źródła prądu zmiennego, dopóki jest podłączona do gniazdka sieciowego. Jeżeli wystąpią problemy z ładowarką podczas jej używania, należy natychmiast wyłączyć zasilanie, odłączając wtyczkę od gniazdka sieciowego.
- Po zakończeniu ładowania wyjąć przewód zasilający z gniazdka i wyjąć akumulator z ładowarki. Jeśli naładowany akumulator będzie zostawiony w ładowarce, okres jego żywotności może ulec skróceniu.
- Za pomocą ładowarki (w zestawie) nie należy ładować akumulatorów innych niż „InfoLITHIUM” z serii M. Akumulatory inne niż podanego typu mogą przy próbie ładowania przeciekać, ulec przegrzaniu lub wybuchnąć, powodując ryzyko porażenia prądem i oparzeń.
- Jeśli miga kontrolka CHARGE, może to wskazywać na błąd akumulatora lub obecność w ładowarce akumulatora innego niż podanego typu. Sprawdzić, czy akumulator jest wymienionego wcześniej typu. Jeśli akumulator jest podanego wcześniej typu, należy go wyjąć, wymienić na nowy lub inny i sprawdzić, czy ładowarka działa prawidłowo. Jeśli ładowarka działa prawidłowo, mógł wystąpić błąd akumulatora.
- Jeśli ładowarka akumulatora jest zabrudzona, ładowanie może nie przebiegać prawidłowo. Wyczyścić ładowarkę suchą szmatką.

### Korzystanie z aparatu zagranicą – źródła zasilania

Aparatu, ładowarki i zasilacza/ładowarki AC-VQ900AM (brak w zestawie) można używać w każdym kraju i regionie, w którym prąd zmienny w sieci ma napięcie od 100 V do 240 V i częstotliwość 50/60 Hz. W zależności od kształtu gniazdka ściennego [b] może być konieczne użycie ogólnie dostępnego adaptera wtyczki [a].

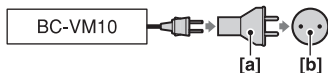

### Uwaga

- Nie używać transformatorów elektronicznych (przetworników turystycznych), ponieważ może to spowodować awarię.

## Wkładanie naładowanego akumulatora

- 1** Otworzyć klapkę akumulatora, przesuwając przycisk jej otwierania.

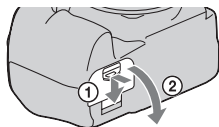

- 2** Mocno wsunąć akumulator do samego końca, naciskając jego krawędzią dźwignię blokady.

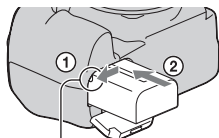

Dźwignia blokady

- 3** Zamknąć klapkę akumulatora.

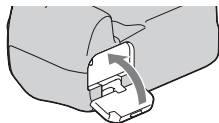

## Wymowanie akumulatora

Wyłączyć aparat i przesunąć dźwignię blokady w kierunku wskazywanym przez strzałkę. Uważać, aby nie upuścić akumulatora.

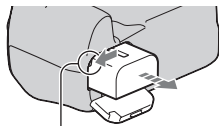

Dźwignia blokady

## Zdejmowanie klapki akumulatora

Klapkę akumulatora można zdjąć w celu zamocowania pionowego uchwytu (brak w zestawie).

Aby zdjąć klapkę, należy nacisnąć dźwignię w kierunku wskazywanym przez strzałkę i wysunąć klapkę.

Aby założyć klapkę, należy włożyć jej zawias w otwór, odciągnąć dźwignię i wsunąć klapkę.

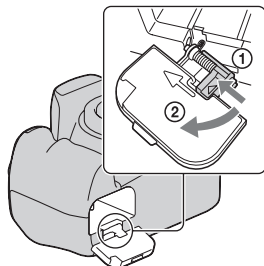

## Sprawdzanie poziomu naładowania akumulatora

Ustawić przełącznik zasilania POWER w pozycji ON i sprawdzić poziom naładowania na monitorze LCD. Poziom naładowania jest podany w procentach oraz za pomocą poniższych wskaźników.

Poziom naładowania akumulatora						<b>„Wyczerpany akumulator”</b>
	Wysoki  Niski					Nie można już wykonywać zdjęć.

## Co to jest akumulator „InfoLITHIUM”?

Akumulator „InfoLITHIUM” to akumulator litowo-jonowy, który jest wyposażony w funkcje wymiany z aparatem informacji dotyczących warunków pracy. Podczas korzystania z akumulatora „InfoLITHIUM” czas pozostały do rozładowania akumulatora jest wyświetlany w procentach odpowiednio do warunków pracy aparatu.

## Uwagi

- W niektórych przypadkach wyświetlany poziom może nie być prawidłowy.
- Nie narażać akumulatora na działanie wody. Akumulator nie jest wodoodporny.
- Nie zostawiać akumulatora w bardzo gorących miejscach, np. w samochodzie lub na słońcu.

## Dostępne akumulatory

Używać tylko akumulatora NP-FM500H. Nie można używać akumulatorów NP-FM55H, NP-FM50 i NP-FM30.

## Efektywne korzystanie z akumulatora

- Pojemność akumulatora zmniejsza się w niskich temperaturach. W związku z tym w zimnych miejscach akumulator będzie działał krócej. Aby wydłużyć czas działania akumulatora, należy: umieścić akumulator w kieszeni blisko ciała, aby go rozgrzać i włożyć do aparatu bezpośrednio przed rozpoczęciem fotografowania.
- Jeśli lampa błyskowa jest często używana, akumulator szybko się rozładuje.

## Żywotność akumulatora

- Żywotność akumulatora jest ograniczona. Pojemność akumulatora stopniowo maleje wraz z jego zużyciem i upływem czasu. Jeśli czas pracy akumulatora znacznie się skróci, prawdopodobną przyczyną jest jego wyeksploatowanie. Należy wówczas zakupić nowy akumulator.
- Żywotność akumulatora różni się w zależności od warunków przechowywania i otoczenia, w jakim jest używany.

## Jak przechowywać akumulator

Jeśli akumulator nie będzie używany przez długi czas, należy raz w roku maksymalnie go naładować i całkowicie rozładować, a potem przechowywać w suchym, chłodnym miejscu, co pozwoli na zwiększenie jego żywotności.

# Zakładanie obiektywu

---

- 1** Zdjąć z aparatu pokrywkę obiektywu i tylną pokrywkę obiektywu.

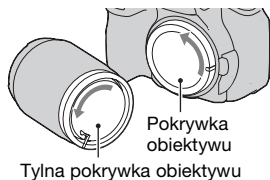

- 2** Założyć obiektyw, ustawiając równo pomarańczowe znaki indeksu na obiektywie i na aparacie.

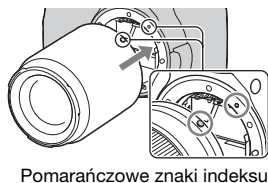

- 3** Przekręcić obiektyw zgodnie z ruchem wskazówek zegara, aż do usłyszenia zatrzaśnięcia w zablokowanej pozycji.

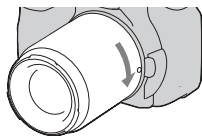

---

## Uwagi

- Zakładając obiektyw, nie naciskać przycisku zwalniania obiektywu.
- Nie zakładać obiektywu z użyciem siły.

## Osłona obiektywu

Zaleca się korzystanie z osłony obiektywu w celu zapobiegania zbędnemu zwiększaniu intensywności światła przy wykonywaniu zdjęć. Informacje na temat mocowania tej osłony można znaleźć w instrukcji obsługi dostarczonej z aparatem.

### 1 Nacisnąć do końca przycisk zdejmowania obiektywu i przekręcić obiektyw odwrotnie do ruchu wskazówek zegara, aż się zatrzyma.

- Czynność wymiany obiektywu należy wykonywać możliwie szybko i z dala od źródeł zanieczyszczeń, aby nie dopuścić do przedostania się kurzu do wnętrza aparatu.

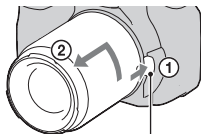

Przycisk zdejmowania obiektywu

### 2 Założyć pokrywki na obiektyw i na aparat.

- Przed założeniem pokrywki usunąć z niej kurz.

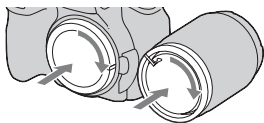

### Uwagi dotyczące zmiany obiektywu

Jeśli podczas zmiany obiektywu do wnętrza aparatu dostaną się kurz lub inne zanieczyszczenia i opadną na powierzchnię czujnika obrazu (części, która pełni rolę błony filmowej), mogą być one widoczne na zdjęciu w zależności od warunków fotografowania.

Aparat jest wyposażony w funkcję zabezpieczenia przed kurzem, zapobiegającą osiadaniu kurzu na czujniku obrazu. Czynność mocowania/zmiany obiektywu należy jednak wykonywać możliwie szybko i z dala od źródeł zanieczyszczeń.

**Jeśli na czujniku obrazu znajdują się kurz i zanieczyszczenia**  
Oczyszczyć czujnik obrazu przy użyciu opcji [Czyszczenie] w menu  Ustawienia (str. 29).

# Wkładanie karty pamięci

Można używać kart pamięci CompactFlash (karta CF), Microdrive i „Memory Stick Duo”.

## 1 Otworzyć klapkę karty pamięci.

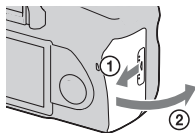

## 2 Włożyć kartę pamięci (brak w zestawie) stroną ze stykami (duża liczba małych otworów) do przodu oraz stroną z naklejką skierowaną w kierunku monitora LCD.

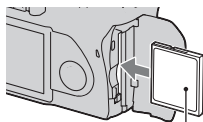

Przednia strona z naklejką

- W przypadku karty „Memory Stick Duo” (brak w zestawie) włożyć ją najpierw do adaptera Memory Stick Duo w gniazdo CompactFlash (brak w zestawie), a następnie włożyć adapter do aparatu.

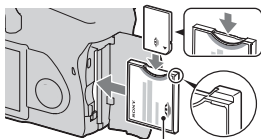

Przednia strona z naklejką

## 3 Zamknąć klapkę karty pamięci.

## Wymowanie karty pamięci

Upewnić się, że lampka aktywności nie świeci się, a następnie otworzyć klapy karty pamięci i nacisnąć przycisk wyjmowania karty. Gdy karta nieco się wysunie, wyjąć ją z aparatu.

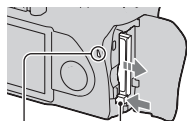

Lampka  
aktywności

Przycisk wyjmowania  
karty pamięci

## Uwagi dotyczące korzystania z kart pamięci

- Bezpośrednio po używaniu przez dłuższy czas karta pamięci może być gorąca. Należy obchodzić się z nią z zachowaniem ostrożności.
- Gdy świeci się lampka aktywności, nie wyjmować karty pamięci i akumulatora ani nie wyłączać aparatu. Dane mogą zostać uszkodzone.
- Dane mogą ulec uszkodzeniu, jeśli karta pamięci zostanie umieszczona w pobliżu silnie namagnesowanych przedmiotów albo będzie używana w warunkach mogących sprzyjać pojawianiu się wyładowań elektrostatycznych lub zakłóceń elektrycznych.
- Zalecamy tworzenie zapasowych kopii ważnych danych, np. na dysku twardym komputera.
- Przenosić i przechowywać kartę pamięci w załączonym etui.
- Nie narażać karty na działanie wody.
- Nie dotykać złącza karty pamięci palcami ani metalowymi przedmiotami.

## Karta CF/Microdrive

- Przed pierwszym użyciem karty pamięci CF/Microdrive należy ją sformatować w tym aparacie.
- Nie odklejać naklejki karty CF/Microdrive ani nie umieszczać nowej naklejki na nalepionej naklejce.
- Nie naciskać mocno naklejki.

## Uwagi dotyczące korzystania z karty Microdrive

Karta Microdrive zawiera miniaturowy, lekki dysk twardy, zgodny ze standardem CompactFlash Type II.

- Karta Microdrive zawiera miniaturowy dysk twardy. W związku z tym, że jest to obracający się dysk, nie jest on aż tak odporny na wibracje i uderzenia jak typowa karta pamięci.  
Podczas odtwarzania lub fotografowania nie narażać karty Microdrive na drgania lub uderzenia.
- Należy pamiętać, że użycie karty Microdrive w temperaturze poniżej +5°C może spowodować obniżenie jakości działania.  
Zakres temperatury pracy dla karty Microdrive: od +5 do +40°C
- Należy pamiętać, że karta Microdrive nie może być używana w warunkach niskiego ciśnienia atmosferycznego (powyżej 3 000 metrów nad poziomem morza).
- Nie pisać na naklejce.

## Karta „Memory Stick”

- „Memory Stick”: karty „Memory Stick” nie można używać w aparacie.



- „Memory Stick Duo”: karty „Memory Stick Duo” można używać w aparacie po włożeniu jej do adaptera Memory Stick Duo w gniazdo CompactFlash (brak w zestawie).



- W tym aparacie zostało potwierdzone prawidłowe działanie kart „Memory Stick PRO Duo” i „Memory Stick PRO-HG Duo” o pojemności do 8 GB.
- Nie gwarantuje się działania w tym aparacie kart „Memory Stick Duo” sformatowanych za pomocą komputera.
- Prędkość odczytu/zapisu różni się w zależności od użytej karty „Memory Stick Duo” i urządzenia.

**Uwagi dotyczące korzystania z karty „Memory Stick Duo”**

- Pisząc w miejscu przeznaczonym na notatki, nie należy mocno naciskać na kartę.
- Nie umieszczać naklejki na samej karcie „Memory Stick Duo”.
- Nie uderzać, nie zginać ani nie upuszczać karty „Memory Stick Duo”.
- Nie rozkładać karty „Memory Stick Duo” na części ani jej nie przerabiać.
- Nie zostawiać karty „Memory Stick Duo” w zasięgu małych dzieci. Mogą ją przez przypadek połknąć.
- Nie używać ani nie przechowywać karty „Memory Stick Duo” w następujących warunkach:
  - miejsca o wysokiej temperaturze, np. samochód zaparkowany na słońcu;
  - miejsca wystawione na bezpośrednie działanie światła słonecznego;
  - miejsca wilgotne lub takie, w których obecne są substancje powodujące korozję.

# Przygotowanie aparatu

## Ustawianie daty

Po pierwszym włączeniu aparatu pojawi się ekran ustawiania daty/czasu.

### 1 Ustawić przełącznik zasilania POWER w pozycji ON w celu włączenia aparatu.

- Aby wyłączyć aparat, ustawić przełącznik w pozycji OFF.



### 2 Sprawdzić, czy na monitorze LCD jest wybrana pozycja [OK], a następnie nacisnąć środek kontrolera.



### 3 Do wyboru pozycji służą przyciski ◀/▶, a do ustawiania wartości numerycznych — przyciski ▲/▼.

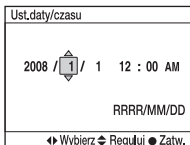
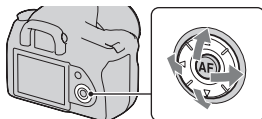

#### 4 Powtarzać krok 3, aby ustawić pozostałe pozycje, a następnie nacisnąć środek kontrolera.

- Przy zmianie kolejności sekwencji [RRRR/MM/DD] wybrać najpierw pozycję [RRRR/MM/DD] za pomocą przycisków ◀/▶, a następnie zmienić jej wartość za pomocą przycisków ▲/▼.

#### 5 Sprawdzić, czy jest wybrana pozycja [OK], a następnie nacisnąć środek kontrolera.

#### Anulowanie wprowadzonego ustawienia daty/czasu

Nacisnąć przycisk MENU.

### Ustawianie ostrości wizjera (regulacja dioptrii)

**Ustawić pokrętło regulacji dioptrii odpowiednio do swojego wzroku, tak aby wskaźniki były wyraźnie widoczne w wizjerze.**

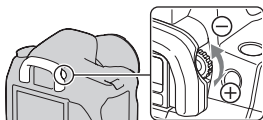

- Przekręcić pokrętło w stronę znaku + w przypadku dalekowzroczności lub w stronę znaku - w przypadku krótkowzroczności.
- Skierowanie aparatu w stronę światła umożliwi łatwą regulację dioptrii.

#### Trudności z obracaniem pokrętła regulacji dioptrii

Zdjąć muszlę oczną, a następnie obracać pokrętłem.

- Przy mocowaniu do aparatu lupy FDA-M1AM (brak w zestawie) lub celownika kątownego FDA-A1AM (brak w zestawie) zdjąć najpierw muszlę oczną w sposób przedstawiony na ilustracji.

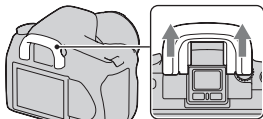

# Korzystanie z dołączonych akcesoriów

W tej części opisano sposób użycia paska na ramię i pokrywki okularu. Pozostałe akcesoria omówiono na podanych niżej stronach.

- Akumulator (str. 11)
- Ładowarka, przewód zasilający (str. 11)
- Muszla oczna (str. 23)
- Kabel USB (str. 125 i 142)
- Kabel wideo (str. 109)
- Dysk CD-ROM (str. 134)

## Zakładanie paska na ramię

### Przymocować jeden koniec paska do aparatu.

- Do paska można też przymocować pokrywkę okularu (opis poniżej).

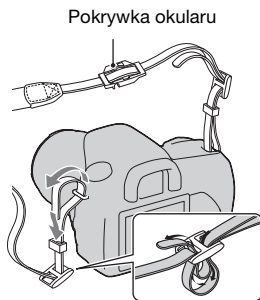

## Korzystanie z pokrywki okularu

Można zapobiec przedostawaniu się światła przez wizjer i zakłócaniu ekspozycji. Gdy migawka jest wyzwalana bez korzystania z wizjera, np. z użyciem samowyzwalacza, należy założyć pokrywkę okularu.

**1 Ostrożnie wysunąć muszlę oczną, naciskając po obu stronach.**

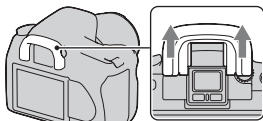

**2 Wsunąć pokrywkę okularu na wizjer.**

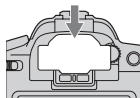

#### **Uwaga**

- Zależnie od sytuacji mogą się włączyć czujniki muszli ocznej umieszczone pod wizjerem, powodując regulację ostrości lub miganie monitora LCD. W takich przypadkach należy dla opcji [Eye-Start AF] (str. 69) i [Auto.wył.z wiz.] (str. 120) wybrać ustawienie [Wyłączone].

# Sprawdzanie liczby zdjęć możliwych do zarejestrowania

Po włożeniu do aparatu karty pamięci i ustawieniu przełącznika zasilania POWER w pozycji ON na monitorze LCD zostanie wyświetlona liczba zdjęć, które można zarejestrować (jeśli zdjęcia będą wykonywane z zachowaniem bieżących ustawień).

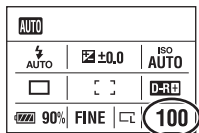

## Uwaga

- Jeśli liczba „0” miga na żółto, karta pamięci jest pełna. Wymienić kartę pamięci na inną lub skasować zdjęcia znajdujące się na aktualnie używanej karcie pamięci (str. 18 i 107).

## Liczba zdjęć, które można zapisać na karcie pamięci

W tabeli podano przybliżoną liczbę zdjęć, które można zapisać na karcie pamięci sformatowanej w tym aparacie. Wartości te mogą się zmieniać zależnie od warunków fotografowania.

## Liczba zdjęć możliwych do nagrania (jednostki: zdjęcia)

**Rozmiar obrazu: L 10M**

**Format obrazu: 3:2\***

Pojemność	1 GB	2 GB	4 GB	8 GB
Rozmiar				
Standard	325	653	1307	2606
Wysoka	241	484	969	1933
RAW & JPEG	48	98	198	397
RAW	61	124	250	500

\* Jeśli dla opcji [Format obrazu] jest wybrane ustawienie [16:9], można zarejestrować więcej zdjęć niż podano w powyższej tabeli. Jeśli jednak jest dla niej wybrane ustawienie [RAW], liczba zdjęć jest identyczna jak dla formatu obrazu [3:2].

## Liczba zdjęć, które można zarejestrować przy korzystaniu z akumulatora

W przypadku zasilania aparatu w pełni naładowanym akumulatorem (w zestawie) przybliżona liczba zdjęć, które można zarejestrować, wynosi 750.

Faktyczne wartości mogą być niższe od podanych w zależności od warunków eksploatacji.

- Liczba zdjęć jest obliczana przy założeniu pełnego naładowania akumulatora i występowania poniższych warunków:
  - temperatura otoczenia wynosząca +25°C,
  - [dla opcji [Jakość] jest wybrane ustawienie [Wysoka],
  - dla trybu ustawiania ostrości jest wybrane ustawienie **AF-A** (Autom. autofokus),
  - zdjęcia są wykonywane co 30 sekund,
  - co drugie zdjęcie jest wykonywane z użyciem lampy błyskowej,
  - co dziesięć zdjęć aparat jest wyłączany i włączany.
- Metoda pomiaru jest zgodna ze standardem stowarzyszenia CIPA. (CIPA: Camera & Imaging Products Association)
- W przypadku użycia karty pamięci Microdrive liczba zdjęć, które można zapisać, może być inna.

# Czyszczenie

## Czyszczenie monitora LCD

Wycierać powierzchnię ekranu za pomocą zestawu do czyszczenia LCD (brak w zestawie), aby usunąć odciski palców, kurz itp.

## Czyszczenie obiektywu

- Do czyszczenia powierzchni obiektywu z kurzu należy używać dmuchawy. Jeśli kurz przylega do powierzchni, zetrzeć go miękką ściereczką lub chusteczką higieniczną lekko zwilżoną płynem do czyszczenia obiektywu. Wycierać spiralnie, od środka ku brzegom. Nie rozpylać środka do czyszczenia obiektywu bezpośrednio na powierzchnię obiektywu.
- Nie dotykać wewnętrznych części aparatu, takich jak złącza obiektywu lub lustro. Ponieważ kurz na lustrze lub wokół lustra może wpływać na system autofokusa, usuwać kurz za pomocą gruszki. Jeśli kurz opadnie na czujnik obrazu, może pojawiać się na zdjęciu. Przełączyć aparat w tryb czyszczenia i wyczyścić za pomocą gruszki (str. 29). Do czyszczenia wnętrza aparatu nie używać sprężonego powietrza w aerozolu. Może to spowodować usterkę.
- Nie używać środka czyszczącego zawierającego rozpuszczalniki organiczne, takie jak rozcieńczalnik lub benzyna.

## Czyszczenie powierzchni aparatu

Powierzchnię aparatu czyścić miękką, lekko zwilżoną w wodzie szmatką, po czym wytrzeć suchą szmatką. Nie używać wymienionych poniżej środków, ponieważ mogą uszkodzić wykończenie lub obudowę:

- Środki chemiczne, takie jak rozcieńczalnik, benzyna, alkohol, ściereczki jednorazowe, środki odstraszające owady, środki przeciwsłoneczne, środki owadobójcze itp.
- Nie dotykać aparatu, mając jakikolwiek z ww. środków na rękach.
- Nie pozostawiać aparatu w długotrwałej styczności z gumą lub winylem.

## Czyszczenie czujnika obrazu

Jeśli do aparatu dostaną się kurz i zanieczyszczenia oraz opadną na czujnik obrazu (część, która pełni rolę błony filmowej), mogą się one pojawić na fotografowanym obrazie, zależnie od warunków fotografowania. Jeśli na czujniku obrazu jest kurz, użyć powszechnie dostępnej dmuchawy i wyczyścić czujnik obrazu, postępując według poniższych kroków. Czujnik obrazu można łatwo oczyścić, używając tylko dmuchawy i funkcji zapobiegającej osiadaniu kurzu.

### Uwagi

- Czyszczenie może być wykonywane tylko wtedy, gdy poziom mocy akumulatora wynosi co najmniej  (pozostały trzy paski akumulatora). Niska moc akumulatora podczas czyszczenia może spowodować uszkodzenie migawki. Czyszczenie powinno być wykonane szybko. Zalecane jest użycie zasilacza/ladowarki (brak w zestawie).
- Nie używać sprężonego powietrza w aerozolu, ponieważ może pozostawić opary wewnątrz aparatu.

## 1 Sprawdzić, czy akumulator jest w pełni naładowany (str. 14).

## 2 Nacisnąć przycisk MENU, a następnie wybrać pozycję 3 za pomocą przycisków na kontrolerze.

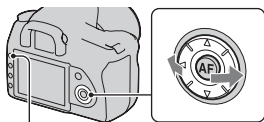

Przycisk MENU

## 3 Wybrać pozycję [Czyszczenie] za pomocą przycisków na kontrolerze, a następnie nacisnąć środek kontrolera.



Pojawi się komunikat „Po czyszczeniu wyłącz aparat. Kontynuować?”.

---

#### **4 Wybrać pozycję [OK] za pomocą przycisku ▲ na kontrolerze, a następnie nacisnąć środek kontrolera.**

Czujnik obrazu będzie przez chwilę drgać, po czym lustro z przodu podniesie się.

---

#### **5 Zdjąć obiektyw (str. 17).**

---

#### **6 Za pomocą dmuchawy wyczyścić czujnik obrazu i powierzchnię wokół niego.**

- Nie dotykać czujnika obrazu końcem dmuchawy. Szybko zakończyć czyszczenie.
- Trzymać aparat przednią stroną skierowaną do dołu, aby zapobiec ponownemu osadzeniu się kurzu w aparacie.
- Podczas czyszczenia czujnika obrazu nie należy wsuwać końcówki dmuchawy do otworu dalej niż do pozycji mocowania obiektywu.

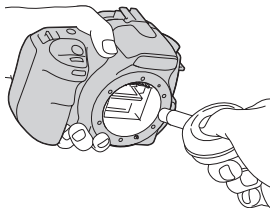

---

#### **7 Założyć obiektyw i ustawić przełącznik zasilania POWER w pozycji OFF.**

---

##### **Uwaga**

- Jeśli podczas czyszczenia akumulator będzie bliski rozładowania, aparat wyda sygnał dźwiękowy. Należy natychmiast zakończyć czyszczenie i ustawić przełącznik zasilania POWER w pozycji OFF.

# Elementy aparatu i wskaźniki ekranowe

Szczegółowe informacje są dostępne na stronach podanych w nawiasach.

## Przód

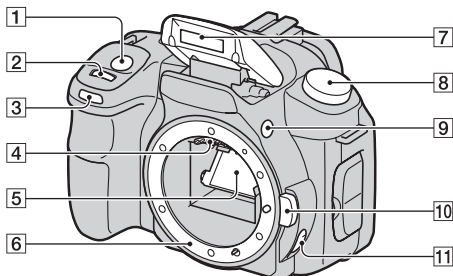

- 1 Spust migawki (45)
  - 2 Pokrętko regulacyjne (57, 117)
  - 3 Lampka samowyzwalacza (93)
  - 4 Złącza obiektywu\*
  - 5 Lustro\*
  - 6 Miejsce mocowania obiektywu
  - 7 Wbudowana lampa błyskowa\* (73)
  - 8 Pokrętko trybu pracy (45)
  - 9 Przycisk  podnoszenia lampy błyskowej (73)
  - 10 Przycisk zdejmowania obiektywu (17)
  - 11 Przełącznik trybu ostrości (67, 71)
- \* Nie dotykać bezpośrednio tych części.

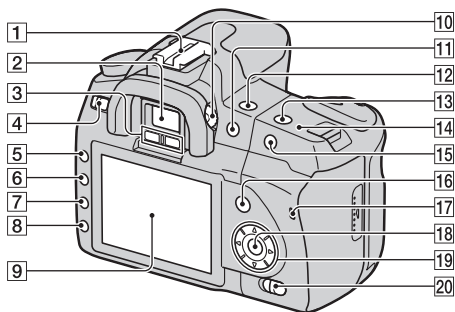

- |  |   |
|--|---|
| <b>1</b> Stopka akcesoriów (37)  | <b>12</b> Przycisk  /  trybu pracy (92)   |
| <b>2</b> Wizjer (23)   | <b>13</b> Przycisk ISO (84)   |
| <b>3</b> Czujniki muszli ocznej (69)   | <b>14</b> Oznaczenie pozycji czujnika obrazu (68)   |
| <b>4</b> Przełącznik POWER (22)  | <b>15</b> Fotografowanie: przycisk AEL blokady AE (64, 78)<br>Podgląd: przycisk  pomniejszania (99) |
| <b>5</b> MENU Przycisk (38)  | <b>16</b> Fotografowanie: przycisk Fn funkcji (38)<br>Podgląd: przycisk  , obrotu zdjęć (98)        |
| <b>6</b> DISP Przycisk wyświetlania/jasności monitora LCD (36, 97)   | <b>17</b> Lampka aktywności (19)  |
| <b>7</b> Przycisk  usuwania (107)  | <b>18</b> Kontroler (Enter)/przycisk obszaru punktowego AF (70)                                     |
| <b>8</b> Przycisk  odtwarzania (97)  | <b>19</b> Kontroler (///)   |
| <b>9</b> Monitor LCD (34, 36)  | <b>20</b> Przełącznik  (Super SteadyShot) (43)  |
| <b>10</b> Pokrętko regulacji dioptrii (23)   |   |
| <b>11</b> Fotografowanie: przycisk  ekspozycji (80)<br>Podgląd: przycisk  pomniejszania (99)/<br>przycisk  indeksu (101) |   |

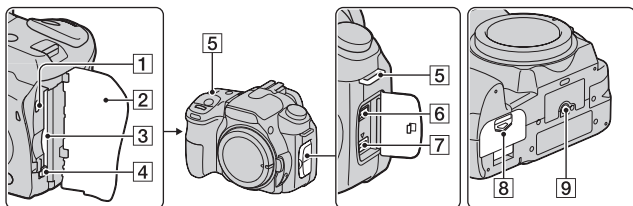

**1** Złącze VIDEO OUT/  
USB (109, 125)

**2** Klapka karty pamięci

**3** Gniazdo karty pamięci (18)

**4** Przycisk wyjmowania karty  
pamięci (19)

**5** Zaczep paska na ramię (24)

**6** Gniazdo REMOTE

- Przy podłączeniu do aparatu pilota RM-S1AM/RM-L1AM (brak w zestawie) włożyć wtyk pilota do gniazda REMOTE, wyrównując znacznik umieszczony na wtyku ze znacznikiem na gnieździe REMOTE.

**7** Gniazdo DC IN

- Przy podłączeniu do aparatu zasilacza/ładowarki AC-VQ900AM (brak w zestawie) wyłączyć aparat, a następnie włożyć złącze zasilacza/ładowarki do gniazda DC IN w aparacie.

**8** Klapka akumulatora (14)

**9** Uchwyt statywu

- Używać statywu ze śrubą krótszą niż 5,5 mm. Stabilne zamocowanie aparatu nie będzie możliwe na statywach ze śrubami dłuższymi niż 5,5 mm, a ponadto grozi uszkodzeniem aparatu.

## Monitor LCD (wyświetlanie informacji o nagrywaniu)

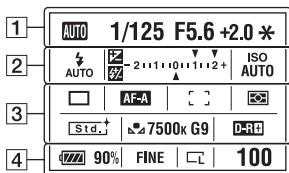

- Powyższa ilustracja służy szczegółowemu opisowi. Przy ustawieniu domyślnym wyświetlany jest widok powiększony.

1



Element	Znaczenie
<b>AUTO PASM</b> 	Pokrętko trybu pracy (45)
<b>1/125</b>	Czas otwarcia migawki (60)
<b>F5.6</b>	Przysłona (58)
<b>+2.0</b>	Ekspozycja (63)
<b>*</b>	Blokada AE (78)

2

Element	Znaczenie
<b>AUTO</b> <b>SLOW REAR</b> <b>WL</b>	Tryb błysku (76)/ redukcja efektu czerwonych oczu (75)
	Kompensacja ekspozycji (80)/pomiar ręczny (63)
	Korekcja błysku (81)
	Skala EV (63, 95)
<b>ISO AUTO</b>	Czułość ISO (84)

3

Element	Znaczenie
	Tryb pracy (92)
	Tryb ostrości (70)
	Obszar AF (70)
	Pomiar (83)
	Strefa twórcza (89)
	Balans bieli (Auto, Zdefiniowany, Temperatura barwowa, Filtr kolorowy, Własny) (85)
<b>7500K</b> <b>G9</b>	
	Optymalizator D-Range (89)

Element	Znaczenie
 90%	Pozostała moc akumulatora (14)
RAW RAW+J FINE STD	Jakość obrazu (112)
 	Rozmiar obrazu (111)/ Format obrazu (111)
100	Pozostała liczba zdjęć, które można zapisać (26)

## Przełączanie wyświetlenia informacji o nagrywaniu

Naciskać przycisk DISP, aby przełączać między widokiem powiększonym a szczegółowym. Gdy aparat zostanie obrócony w pozycję poziomą, wyświetlacz zostanie automatycznie obrócony i dostosowany do pozycji aparatu.

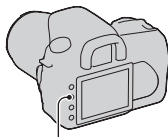

Przycisk DISP

Widok powiększony

AUTO	1/125	F5.6 *
AUTO	+2.0	ISO AUTO
		OK
90%	FINE	100

Widok szczegółowy

AUTO	1/125	F5.6 +2.0 *
AUTO	EV -2.1	ISO AUTO
AF-A		ISO
7500x G9		OK
90%	FINE	100

Bez  
wyświetlania

### Uwaga

- Ekran służący do regulacji jasności monitora LCD można wyświetlić, naciskając nieco dłużej przycisk DISP (str. 119).

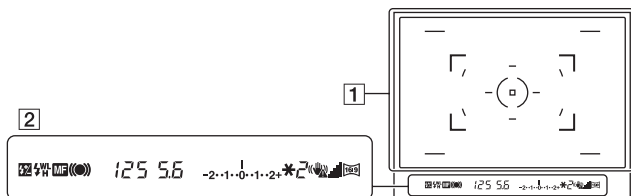

1

Element	Znaczenie
( · · · )	Obszar AF (70)
□	Obszar punktowego AF (70)
( )	Obszar pomiaru punktowego (83)
· · ·	Obszar fotografowania dla formatu obrazu 16:9 (111)



2

Element	Znaczenie
	Korekcja błysku (81)
	Ładowanie lampy (76)
<b>WL</b>	Bezprzewodowa lampa błyskowa (77)
<b>H</b>	Synchronizacja z krótkimi czasami naświetlania*
<b>MF</b>	Ręczne ustawianie ostrości (71)
● (●) (●)	Ostrość
<b>125</b>	Czas otwarcia migawki (60)
<b>5.6</b>	Przysłona (58)







Element	Znaczenie
-2·-1·-0·-1·-2+	Skala EV (63, 95)
*	Blokada AE (78)
<b>2</b>	Licznik pozostałych zdjęć (26)
	Ostrzeżenie o drganiach aparatu (43)
	Super SteadyShot Skala (43)
	Format obrazu 16:9 (111)

\* Podczas korzystania z lampy błyskowej HVL-F56AM/HVL-F36AM (brak w zestawie) można fotografować z funkcją synchronizacji z krótkimi czasami naświetlania przy dowolnym czasie otwarcia migawki. Szczegółowe informacje można znaleźć w instrukcji obsługi dostarczonej z lampą błyskową.

# Wybieranie funkcji/ustawienia

Funkcję na potrzeby fotografowania lub odtwarzania można wybrać z listy menu. Aby wyświetlić listę menu, nacisnąć przycisk Fn (Funkcja),  /  (Tryb) lub MENU.

Przykład: gdy jest naciśnięty przycisk Fn.

Tryb błysku 	Pomiar światła 
Tryb autofokusa 	Obszar AF 
Balans białej WB 	Optym.D-Range 
◀↔ Wybierz ● Zatw.	

Na liście menu przesunąć kursor za pomocą kontrolera do wybranego ustawienia i zatwierdzić wybór.

◀↔: naciskać przyciski ▲/▼/◀/▶ na kontrolerze w celu przemieszczania kursora.

●: nacisnąć środkowy przycisk w celu zatwierdzenia wyboru.

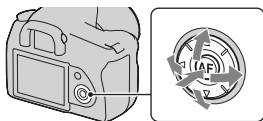

W niniejszej instrukcji obsługi czynność wybierania funkcji z listy menu za pomocą kontrolera opisano w następujący sposób:

**Przykład: przycisk Fn → [Balans bieli] → wybór żądanego ustawienia**

Po rozpoczęciu wykonywania tej czynności na dole ekranu zostanie wyświetlony przewodnik po operacjach z opisem funkcji kontrolera. Należy korzystać z niego przy obsłudze aparatu. Szczegółowy opis krok po kroku powyższego przykładu przedstawia się następująco:

## 1 Nacisnąć przycisk Fn.

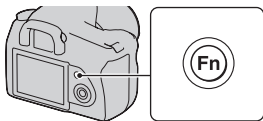

2 Zgodnie z przewodnikiem po operacjach wybrać [Balans bieli] za pomocą przycisków ▲/▼/◀/▶ na kontrolerze, a następnie nacisnąć środkowy przycisk ● w celu zatwierdzenia wyboru.

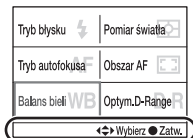

Przewodnik po operacjach

3 Zgodnie z przewodnikiem po operacjach wybrać i zatwierdzić żądaną funkcję.

Aby np. zmienić [5500K] (bieżące ustawienie), wybrać [5500K] za pomocą przycisków ▲/▼, dostosować wartość [Temp.barwowa] za pomocą przycisków ◀/▶, a następnie nacisnąć środkowy przycisk ● w celu zatwierdzenia wyboru.

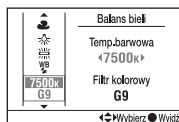

### Lista przewodnika po operacjach

Przewodnik po operacjach wskazuje również operacje niezwiązane z kontrolerem. Oznaczenia ikon podano poniżej.

	Przycisk MENU
	Powrót za pomocą przycisku MENU
	Przycisk
	Przycisk
	Przycisk
	Przycisk

## Funkcje wybrane za pomocą przycisku Fn (Funkcja)

Tryb błysku (str. 76)

Tryb autofokusa (str. 70)

Balans bieli (str. 85)

Pomiar światła (str. 83)

Obszar AF (str. 70)

Optym.D-Range (str. 89)

## Funkcje wybrane za pomocą przycisku / (Tryb)

 Zdj.pojedyncze (str. 92)

 Zdj.seryjne (str. 92)

 Samowyzwalacz (str. 93)

**BRK C** Bracket: Seryjne (str. 94)

**BRK S** Bracket: Poj. (str. 94)

**BRK WB** Brack.bal.bieli (str. 96)

## Funkcje wybrane za pomocą przycisku MENU

### Menu nagrywania

 1	Rozmiar obrazu (111)
	Format obrazu (111)
	Jakość (112)
	Strefa twórcza (89)
	Reg.błysku (82)
	Korekcja błysku (81)

 2	Nast.priorytetu (116)
	Wspomaganie AF (75)
	Red.sz.dł.naśw. (115)
	Red.sz.wys.ISO (115)
	Reset.tr.nagr. (121)

### Menu ustawień własnych



 1	Eye-Start AF (69)
	Przycisk AEL (117)
	Nast.pokr.ster. (117)
	Red.czerw.oczu (75)
	Auto podgląd (119)
	Auto.wył.z wiz. (120)

## Menu odtwarzania

 1	Kasuj (107) Formatuj (114) Chroń (106) Ustaw.DPOF (139) <ul style="list-style-type: none"><li>• Nadruk daty (140)</li><li>• Druk indeksu (140)</li></ul>
---	---

 2	Wyświetl.odtw. (98) Pokaż zdjęć (102) <ul style="list-style-type: none"><li>• Interwał (102)</li></ul>
---	---

## Menu ustawień

 1	Jasność LCD (119) Czas wyśw.info. (119) Oszcz.energii (118) Wyjście wideo (110)  Język (118) Ust.daty/czasu (118)
---	---

 2	Numer pliku (113) Nazwa katalogu (113) Wybierz kat. (114) <ul style="list-style-type: none"><li>• Nowy katalog (114)</li></ul> Połączenie USB (125, 141) Sygnały audio (118)
---	---

 3	Czyszczenie (29) Nast.domyślne (122)
---	---

# Wykonywania zdjęcia bez drgań aparatu

Termin „drgania aparatu” odnosi się do niezamierzonych poruszeń aparatu, które mogą się zdarzyć podczas naciskania spustu migawki i powodują, że obraz jest rozmazany.

Aby zredukować drgania aparatu, należy postępować zgodnie z poniższymi instrukcjami.

## Poprawna postawa

**Ustabilizuj górną część ciała i przyjmij pozycję, która pozwoli zapobiec poruszeniom aparatu.**

**Punkt ①**

Jedną ręką trzymaj uchwyt aparatu, a drugą ręką obsługuj obiektyw.

**Punkt ②**

Lekko przyciągnij łokcie do ciała. Podczas fotografowania w pozycji klęczącej ustabilizuj górną część ciała, umieszczając łokieć na kolanie.

**Punkt ③**

Przyjmij stabilną pozycję w lekkim rozkroku, ze stopami oddalonymi od siebie na szerokość ramion.

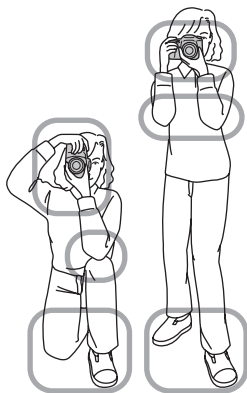

## Wskaźnik (Ostrzeżenie o drganiach aparatu)

W przypadku wystąpienia drgań aparatu w wizjerze miga wskaźnik  (Ostrzeżenie o drganiach aparatu).

W takim przypadku należy użyć funkcji Super SteadyShot, statywu lub lampy błyskowej.

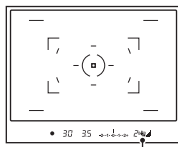

Wskaźnik  (Ostrzeżenie o drganiach aparatu)

### Uwaga

- Wskaźnik  (Ostrzeżenie o drganiach aparatu) jest wyświetlany tylko w tych trybach, w których czas otwarcia migawki jest ustawiany automatycznie. Ten wskaźnik nie jest wyświetlany w trybach M/S/P<sub>S</sub>.

## Korzystanie z funkcji Super SteadyShot

Funkcja Super SteadyShot może zredukować wpływ drgań aparatu, wydłużając czas otwarcia migawki w przybliżeniu o 2,5 do 3,5 EV.

### Ustaw przełącznik w pozycję „ON”.

- Zostanie wyświetlony wskaźnik  (Skala Super SteadyShot). Poczekaj, aż skala stanie się niska, a następnie rozpocznij wykonywanie zdjęcia.

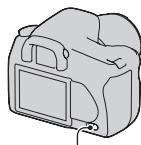

Przełącznik 

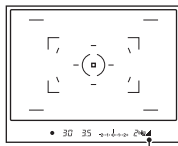

Wskaźnik  (Skala Super SteadyShot)

### **Uwaga**

- Funkcja Super SteadyShot może nie działać optymalnie zaraz po włączeniu zasilania, zaraz po pojawieniu się danego obiektu w kadrze lub gdy spust migawki został od razu naciśnięty do końca, bez zatrzymania się w połowie. Poczekaj, aż skala wskaźnika  (Skala Super SteadyShot) się zmniejszy, a potem powoli naciśnij spust migawki.

## **Korzystanie ze statywu**

W poniższych przypadkach zalecane jest zamocowanie aparatu na statywie.

- Fotografowanie bez lampy błyskowej w ciemności.
- Fotografowanie przy czasie otwarcia migawki, który jest zazwyczaj używany podczas fotografowania nocą.
- Fotografowanie blisko znajdującego się obiektu (np. wykonywanie zdjęć makro).
- Fotografowanie przy użyciu obiektywu teleskopowego.
- Fotografowanie obiektu ruchomego.

### **Uwaga**

- Podczas korzystania ze statywu należy dezaktywować funkcję Super SteadyShot.

# **AUTO** / Fotografowanie z użyciem automatycznych ustawień

Tryb „AUTO” umożliwia łatwe fotografowanie obiektu w każdych warunkach.

Podczas wykonywania zdjęcia w miejscu, w którym możliwość użycia lampy błyskowej jest ograniczona, wybierz .

## **1** Ustaw pokrętło trybu pracy na **AUTO** lub (Lampa błys. wył.).

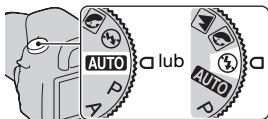

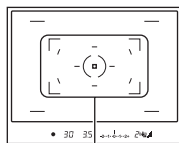

## **2** Przytrzymaj aparat i spójrz w wizjer.

Ostrość jest ustawiana na obiekt znajdujący się w polu ostrości (Eye-Start AF, str. 69).



Pole ostrości

## **3** Umieść odpowiedni obiekt w polu ostrości.

- Jeśli miga wskaźnik  (Ostrzeżenie o drganiach aparatu), ustaw przełącznik  na ON w celu aktywowania funkcji Super SteadyShot lub użyj statywu.

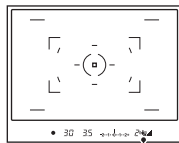

Wskaźnik  (Ostrzeżenie o drganiach aparatu)

**4** Jeśli jest używany obiektyw zoom, przekręć pierścień zoomowania, a potem zdecyduj, czy ma zostać wykonane zdjęcie.

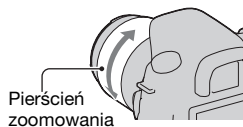

**5** Naciśnij spust migawki do połowy, aby ustawić ostrość.

Gdy ustawienie ostrości zostanie potwierdzone, zapali się wskaźnik ostrości ● lub (Wskaźnik ostrości) (str. 68).

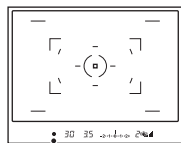
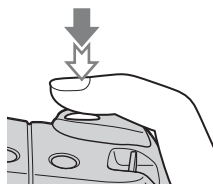

Wskaźnik ostrości

## 6 Naciśnij do końca spust migawki, aby wykonać zdjęcie.

- Jeśli przełącznik (👉) jest ustawiony na ON, poczekaj, aż skala wskaźnika 📊 (Skala Super SteadyShot) stanie się niska, a następnie rozpocznij fotografowanie.

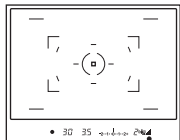
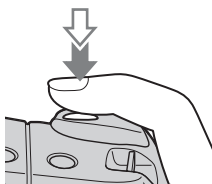

Wskaźnik 📊 (Skala Super SteadyShot)

### Uwaga

- Jeśli wyłączono aparat lub zmieniono tryb nagrywania w trybie AUTO lub Selekcja sceny, ustawienia wybrane za pomocą przycisku Fn, przycisku ⏻ / 📷, przycisku ISO lub przycisku MENU są resetowane do ustawień domyślnych.

# Fotografowanie z użyciem ustawienia odpowiedniego dla obiektu (Selekcja sceny)

Wybierając tryb odpowiedni dla obiektu lub warunków fotografowania, można wykonać zdjęcie z ustawieniem bardziej odpowiednim dla danego obiektu niż w trybie „AUTO”.



## Wykonywanie zdjęć portretowych

**Ten tryb jest odpowiedni w następujących przypadkach:**

- Rozmyte tło i ostry fotografowany obiekt.
- Łagodne odtwarzanie kolorów skóry.



**Ustaw pokrętko trybu pracy na  (Portret).**

### Techniki fotografowania

- Aby tło było bardziej niewyraźne, ustaw długą ogniskową obiektywu.
- Istnieje możliwość wykonywania bardziej sugestywnych zdjęć przez ustawianie ostrości na oku, które jest bliżej obiektywu.
- Użyj osłony obiektywu, aby wykonać zdjęcie obiektu oświetlonego od tyłu.
- Użyj funkcji redukcji czerwonych oczu, jeśli oczy obiektu robią się czerwone od lampy błyskowej (str. 75).



## Wykonywanie zdjęć krajobrazu

**Ten tryb jest odpowiedni w następujących przypadkach:**

- Wykonywanie zdjęć całej scenerii w żywych i ostrych kolorach.



**Ustaw pokrętko trybu pracy na  (Krajobraz).**

### Technika fotografowania

- Aby zaakcentować otwartość scenerii, ustaw obiektyw na szeroki kąt.



## Wykonywanie zdjęć małych obiektów

### Ten tryb jest odpowiedni w następujących przypadkach:

- Wykonywanie zdjęć blisko znajdujących się obiektów, na przykład kwiatów, owadów, pólisków lub małych towarów. Pozwala uzyskać wyraźną ostrość.



### Ustaw pokrętko trybu pracy na (Makro).

#### Techniki fotografowania

- Zbliź się do obiektu i wykonaj zdjęcie, umieszczając obiektyw w minimalnej odległości od niego.
- Bliższy obiekt można sfotografować za pomocą obiektywu makro.
- Ustaw wbudowaną lampę błyskową na  (Lampa błys. wył.), jeśli obiekt jest fotografowany z odległości mniejszej niż 1 m.
- Podczas fotografowania w trybie makro funkcja Super SteadyShot nie będzie w pełni efektywna. Aby osiągnąć najlepsze wyniki, użyj statywu (str. 44).



## Wykonywanie zdjęć poruszających się obiektów

### Ten tryb jest odpowiedni w następujących przypadkach:

- Fotografowanie ruchomych obiektów w plenerze lub w jasno oświetlonych miejscach.



Ustaw pokrętko trybu pracy na  (Sport w akcji).

### Techniki fotografowania

- Aparat fotografuje obraz w sposób ciągły, podczas gdy spust migawki jest naciśnięty.
- Naciśnij do połowy i przytrzymaj spust migawki, a następnie poczekaj do właściwego momentu.
- Ustaw czułość ISO na wyższą wartość, jeśli zdjęcie jest wykonywane przy słabym oświetleniu (str. 84).



## Wykonywanie zdjęć zachodów słońca

**Ten tryb jest odpowiedni w następujących przypadkach:**

- Fotografowanie pięknej czerwieni zachodzącego słońca.



**Ustaw pokrętko trybu pracy na  (Zachód słońca).**

### Techniki fotografowania

- Używany do wykonywania zdjęć akcentujących czerwony kolor w porównaniu do innych trybów. Odpowiedni w przypadku fotografowania pięknej czerwieni zachodzącego słońca.
- Istnieje możliwość regulowania głębokości koloru kompensacji ekspozycji. Przesunięcie w dół (-) powoduje pogłębienie kolorów, podczas gdy przesunięcie w przeciwną stronę (+) powoduje blaknięcie kolorów.





## Wykonywanie zdjęć nocnych widoków

**Ten tryb jest odpowiedni w następujących przypadkach:**

- Wykonywanie zdjęć portretowych nocą.
- Fotografowanie odległych scen nocnych bez utraty atmosfery ciemności otoczenia.



**Ustaw pokrętkę trybu pracy na  (Nocny portret/Nocny widok).**

Ustaw [Tryb błysku] na  (Lampa błys. wył.) podczas fotografowania nocnego widoku bez ludzi (str. 76).

### Techniki fotografowania

- Należy zwrócić uwagę, aby obiekt był nieruchomy, co zapobiegnie rozmazaniu obrazu.
- Czas otwarcia migawki jest dłuższy, dlatego zalecane jest użycie statywu.

### Uwaga

- Zdjęcie może nie być właściwie wykonane, jeśli scena nocna będzie całkowicie ciemna.

# Wykonywanie zdjęcia w sposób wybrany przez użytkownika (Tryb ekspozycji)

W przypadku lustrzanki cyfrowej można regulować prędkość migawki (czas otwarcia migawki) i przysłonę (zakres ostrego obrazu: głębię ostrości), aby móc w pełni cieszyć się różnorodnymi możliwościami fotograficznymi.

Na przykład można użyć większej prędkości migawki, aby sfotografować krótkotrwały kształt fali, lub można zaakcentować kwiat, otwierając przysłonę, aby wszystko przed i za kwiatu nie było ostre. To tylko kilka z efektów, którymi można się cieszyć, używając aparatu (str. 58, 60).

Regulując czas otwarcia migawki i przysłonę, nie tylko tworzy się efekty fotograficzne ruchu oraz ostrości, ale także określa się jasność obrazu przez sterowanie wielkością ekspozycji (ilość światła pochłanianego przez aparat), która jest najważniejszym czynnikiem podczas fotografowania.

## Zmiana jasności obrazu przez regulowanie wielkości ekspozycji



Wielkość  
ekspozycji

Niska



Wysoka

Jeśli jest stosowana większa prędkość migawki, migawka w aparacie jest otwierana na krótszy czas. Oznacza to, że aparat ma mniej czasu na absorbowanie światła, co skutkuje uzyskaniem ciemniejszego obrazu. Aby wykonać jaśniejsze zdjęcie, można w pewnym stopniu otworzyć przysłonę (otwór, przez który wpada światło) w celu regulacji ilości światła absorbowanego przez aparat w danym momencie.

Jasność obrazu regulowana przez czas otwarcia migawki i przysłonę to tzw. „ekspozycja”.

W tej sekcji pokazano, jak można regulować ekspozycję i cieszyć się różnorodnymi reprezentacjami fotograficznymi, wykorzystując ruch, ostrość oraz światło. Istnieje możliwość znalezienia właściwego sposobu na wykonanie takiego zdjęcia obiektu, jakie użytkownik sobie zaplanował.

## P Fotografowanie z użyciem autoprogramu

### Ten tryb jest odpowiedni w następujących przypadkach:

- Korzystanie z automatycznej ekspozycji, podczas gdy zachowywane są niestandardowe ustawienia czułości ISO, strefy twórczej, D-Range Optimizera itp.
- Zachowywanie kompensacji ekspozycji zmierzonej przez aparat oraz równocześnie zmiana kombinacji czasu otwarcia migawki i przysłony w zależności od obiektu (Przesunięcie programu).



---

### 1 Ustaw pokrętko trybu pracy na P.

---

### 2 Ustaw funkcje fotografowania na odpowiednie ustawienia (str. od 67 do 96).

Ustawienia będą przechowywane tak długo, aż zostaną zresetowane.

- Aby użyć lampy błyskowej, naciśnij przycisk .

---

### 3 Ustaw ostrość i zrób zdjęcie obiektu.

---

## Aby użyć przesunięcia programu

### 1 Naciśnij spust migawki do połowy, aby dopasować ostrość.

Zostanie wskazana poprawna ekspozycja (czas otwarcia migawki i wartość przysłony) określona przez aparat.

Czas otwarcia migawki		Wartość przysłony	
P	1/500	F8	
Ⓢ	±0,0	ISO AUTO	
□	[ ]	D-R	
90%	FINE	□	100

### 2 Obróć pokrętko regulacyjne w celu wybrania odpowiedniej kombinacji, podczas gdy już uzyskano odpowiednią ostrość.

Wskaźnik trybu nagrywania zostanie przełączony na „P<sub>S</sub>” (Przesunięcie programu priorytetu czasu otwarcia migawki) oraz zmieni się czas otwarcia migawki i wartość przysłony.

- Przełącz na „P<sub>A</sub>” (Przesunięcie programu priorytetu przysłony), jeśli ma zostać wybrana kombinacja w odniesieniu do wartości przysłony (str. 58).

Czas otwarcia migawki		Wartość przysłony	
P <sub>S</sub>	1/125	F16	
Ⓢ	±0,0	ISO AUTO	
□	[ ]	D-R	
90%	FINE	□	100

### 3 Wykonaj zdjęcie obiektu.

#### Uwagi

- Jeśli aparat wyłączono, a następnie ponownie włączono lub upłynął określony okres, Przesunięcie programu „P<sub>S</sub>” lub „P<sub>A</sub>” zostanie anulowane i wróci do „P”.
- Jeśli wybrano Przesunięcie programu „P<sub>S</sub>” nie jest wyświetlany wskaźnik  (Ostrzeżenie o drganiach aparatu).

## A Fotografowanie z regulacją rozmycia tła (Priorytet przysłony)

### Ten tryb jest odpowiedni w następujących przypadkach:

- Umieszczenie obiektu w zakresie ostrego obrazu oraz rozmycie wszystkiego przed i za obiektem. Otwarcie przysłony powoduje zmniejszenie zakresu ostrego obrazu. (Głębia ostrości zmniejszy się).
- Fotografowanie z uwzględnieniem głębi scenarii. Przymknięcie przysłony powoduje zwiększenie zakresu ostrego obrazu. (Głębia ostrości zwiększy się).



---

## 1 Ustaw pokrętko trybu pracy na A.

## 2 Wybierz wartość przysłony (wartość F) przy użyciu pokrętki regulacyjnego.

- Mniejsza wartość F: pierwszy plan i tło obiektu są rozmyte.  
Większa wartość F: obiekt jest ostry, podobnie jak jego pierwszy plan i tło.
- W wizjerze nie można sprawdzić, jak bardzo rozmyty jest obraz. Sprawdź zarejestrowany obraz i reguluj wartość przysłony.



Przysłona (wartość F)

A	F5.6	
☺	±0.0	ISO AUTO
□	[ ]	D-R
90%	FINE	100

## 3 Ustaw ostrość i zrób zdjęcie obiektu.

Czas otwarcia migawki jest regulowany automatycznie w celu uzyskania poprawnej ekspozycji.

- Jeśli ocena dokonana przez aparat będzie wskazywała na to, że przy użyciu wybranej wartości przysłony nie uzyskano prawidłowej ekspozycji, czas otwarcia migawki będzie migać. W takich przypadkach trzeba ponownie nastawić wartość przysłony.

Czas otwarcia migawki

A	1/500	F5.6
☺	±0.0	ISO AUTO
□	[ ]	D-R
90%	FINE	100

### Techniki fotografowania

- Czas otwarcia migawki może stać się zwiększyć w zależności od wartości przysłony. Jeśli czas otwarcia migawki jest dłuższy, użyj statywu.
- Zakres lampy błyskowej różni się w zależności od wartości przysłony. Jeśli zdjęcie jest wykonywane z użyciem lampy błyskowej, sprawdź zakres lampy błyskowej (str. 74).
- Aby bardziej rozmyć tło, użyj teleobiektywu lub obiektywu, który jest wyposażony w mniejszą diafragmę (jasny obiektyw).

## S Fotografowanie poruszającego się obiektu z użyciem różnych sposobów reprezentacji (Priorytet czasu otwarcia migawki)

### Ten tryb jest odpowiedni w następujących przypadkach:

- Fotografowanie poruszającego się obiektu w danym momencie. Użyj krótszego czasu otwarcia migawki, aby wykonać wyraźne zdjęcie szybko poruszającego się obiektu.
- Śledź ruch obiektu, aby uchwycić jego dynamizm i przebieg. Użyj krótszego czasu otwarcia migawki, aby wykonać zdjęcie poruszającego się obiektu ze śladami po nim w postaci smug.



## 1 Ustaw pokrętko trybu pracy na S.

## 2 Wybierz czas otwarcia migawki za pomocą pokrętki regulacyjnego.



Czas otwarcia migawki

S	1/500			
☺	±0.0	ISO	AUTO	
□	[ ]	D-R		
90%	FINE	[ ]	100	

## 3 Ustaw ostrość i zrób zdjęcie obiektu.

Prędkość migawki jest regulowana automatycznie w celu uzyskania poprawnej ekspozycji.

- Jeśli ocena dokonana przez aparat będzie wskazywała na to, że przy użyciu wybranego czasu otwarcia migawki nie uzyskano prawidłowej ekspozycji, wartość przysłony będzie migać. W takich przypadkach należy ponownie nastawić czas otwarcia migawki.

Przysłona (wartość F)

S	1/500	F4.5		
☺	±0.0	ISO	AUTO	
□	[ ]	D-R		
90%	FINE	[ ]	100	

### Techniki fotografowania

- Jeśli czas otwarcia migawki jest dłuższy, użyj statywu.
- Podczas fotografowania halowych dyscyplin sportu wybierz większą czułość ISO.

## Uwagi

- Wskaźnik  (Ostrzeżenie o drganiach aparatu) nie pojawia się w trybie priorytetu czasu otwarcia migawki.
- Jeśli podczas używania lampy błyskowej przysłona zostanie przymknięta (większa wartość F) przez wybranie dłuższego czasu otwarcia migawki, światło lampy błyskowej nie dosięgnie daleko znajdującego się obiektu.
- Im większa czułość ISO, tym większe szумы.
- Jeśli czas otwarcia migawki wynosi sekundę lub więcej, po wykonaniu zdjęcia nastąpi redukcja szumów (Red.sz.dł.naśw.) (str. 115). Podczas tej redukcji nie można wykonywać kolejnych zdjęć.

## M Fotografowanie z użyciem ekspozycji regulowanej ręcznie (Ekspozycja ręczna)

**Ten tryb jest odpowiedni w następujących przypadkach:**

- Fotografowanie z żądanym ustawieniem ekspozycji przez regulowanie zarówno czasu otwarcia migawki, jak i wartości przysłony.
- Użyj światłomierza.



### 1 Ustaw pokrętło trybu pracy na M.

**2 Pokręć pokrętłem regulacyjnym, aby regulować czas otwarcia migawki, i podczas naciskania przycisku  przekręć pokrętło regulacyjne, aby regulować wartość przysłony.**







- Za pomocą [Nast.pokr.ster.] można przypisać funkcję do pokrętła regulacyjnego (str. 117).



Przycisk 

Czas otwarcia migawki

Przysłona  
(wartość F)

M	1/500	F5.6
	 ±0.0	ISO 100
		D-R
 90%	FINE	 100

### 3 Po ustawieniu ekspozycji wykonaj zdjęcie.

- Na skali EV sprawdź wartość ekspozycji.  
W stronę +: obraz staje się jaśniejszy.  
W stronę -: obraz staje się ciemniejszy.  
Strzałka ◀▶ pojawi się, jeśli ustawiona ekspozycja przekroczy zakres skali EV. Strzałka zacznie migać, gdy różnica będzie wzrastać.  
☒ : Metered Manual (Pomiar ręczny)

Monitor LCD (Wyświetlanie szczegółowe)

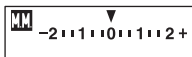

Wartość standardowa

Wizjer

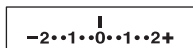

Wartość standardowa

#### Uwagi

- Wskaźnik 📢 (Ostrzeżenie o drganiach aparatu) nie pojawia się w trybie ekspozycji ręcznej.
- Jeśli pokrętko regulacyjne jest ustawione na M, ustawienie ISO [AUTO] jest ustawione na [100]. W trybie M ustawienie ISO [AUTO] nie jest dostępne. Ustaw czułość ISO, jeśli jest to konieczne.

#### Przesunięcie ręczne

Można zmienić kombinację czasu otwarcia migawki i wartości przysłony bez zmiany ustawionego poziomu ekspozycji.

Przekręć pokrętko regulacyjne podczas naciskania przycisku AEL, aby wybrać kombinację czasu otwarcia migawki i wartości przysłony.

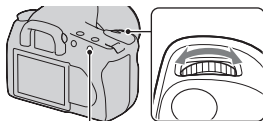

Przycisk AEL

## M Fotografowanie smug z użyciem długiej ekspozycji (BULB)

Ten tryb jest odpowiedni w następujących przypadkach:

- Fotografowanie smug światła, na przykład sztucznych ogni.
- Fotografowanie smug światła gwiazd.



**1** Ustaw pokrętkę trybu pracy na M.

**2** Przekręć pokrętkę regulacyjną w lewo, aż zostanie wyświetlone [BULB].



BULB

M	<b>BULB</b>	F5.6
☺	MM	ISO 100
□	[ ]	D-R
90%	FINE	100

---

**3** Podczas naciskania przycisku  przekręć pokrętkę regulacyjną, aby regulować wartość przysłony (wartość F).



Przycisk 

---

**4** Naciśnij spust migawki do połowy, aby dopasować ostrość.

---

**5** Naciśnij i przytrzymaj spust migawki przez cały czas wykonywania zdjęcia.

Dopóki spust migawki jest naciskany, migawka pozostaje otwarta.

---

#### Techniki fotografowania

- Użyj statywu.
- W przypadku fotografowania sztucznych ogniów itp. ustaw ostrość na nieskończoność w ręcznym trybie ustawiania ostrości.
- Jeśli jest używany pilot wyposażony w funkcję blokady spustu migawki (brak w zestawie), można pozostawić migawkę otwartą za pomocą pilota.

#### Uwagi

- Korzystając ze statywu, wyłącz funkcję Super SteadyShot.
- Im dłuższy czas ekspozycji, tym większe szumy widoczne są na obrazie.
- Po wykonaniu zdjęcia nastąpi redukcja szumów (Red.sz.dł.naśw.), która trwa tyle samo czasu, co otwarcie migawki. Podczas tej redukcji nie można wykonywać kolejnych zdjęć.

# Wybór metody ustawiania ostrości

Istnieją dwie metody ustawiania ostrości: automatyczna i ręczna.

## Używanie automatycznego ustawiania ostrości

### 1 Ustawić przełącznik trybu ostrości na AF.

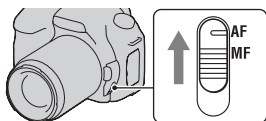

### 2 Spojrzeć w wizjer.

Ostrość jest automatycznie ustawiana na obiekt znajdujący się w polu ostrości (Eye-Start AF).

### 3 Nacisnąć spust migawki do połowy, aby sprawdzić ostrość i zrobić zdjęcie.

- Po potwierdzeniu ostrości wskaźnik ostrości zmienia się na ● lub (●) (str. 68).
- Czujnik użyty do ustawienia ostrości w polu AF zostanie na krótko podświetlony na czerwono (str. 70).

Czujnik pola ostrości

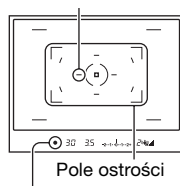

Wskaźnik ostrości

## Technika fotografowania

- Aby wybrać pole używane do ustawiania ostrości, należy skonfigurować [Obszar AF] (str. 70).

## Wskaźnik ostrości

Wskaźnik ostrości	Stan
Świeci się wskaźnik ●	Ostrość zablokowana. Gotowy do wykonywania zdjęć.
Świeci się wskaźnik (●)	Ostrość potwierdzona. Ognisko przesuwa się, podążając za poruszającym się obiektem. Gotowy do wykonywania zdjęć.
Świeci się wskaźnik (◐)	Trwa ustawianie ostrości. Nie można zwolnić migawki.
Miga wskaźnik ●	Nie można ustawić ostrości. Migawka jest zablokowana.

### Obiekty, które mogą wymagać specjalnego ustawiania ostrości:

Używając funkcji automatycznego ustawiania ostrości, trudno jest ustawić ostrość na niżej wymienionych obiektach. W takim wypadku należy fotografować z blokadą ostrości (str. 69) lub ręcznie ustawić ostrość (str. 71).

- Obiekt o małym kontraście, na przykład błękitne niebo lub biała ściana.
- Dwa obiekty w różnej odległości, zachodzące na siebie w obszarze AF.
- Obiekt składający się z powtarzającego się wzoru, na przykład fasada budynku.
- Obiekt bardzo jasny lub błyszczący, na przykład słońce, karoseria samochodu lub powierzchnia wody.

### Dokładny pomiar odległości od obiektu

Symbol ⊕ na górze aparatu wskazuje miejsce umieszczenia czujnika obrazu\*. Podczas dokładnego pomiaru odległości między aparatem a obiektem należy kierować się pozycją tej linii poziomej.

\* Czujnik obrazu stanowi tę część aparatu, która działa jak film.

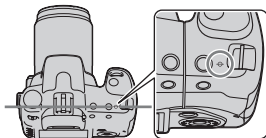

### Uwaga

- Jeżeli obiekt jest bliżej niż minimalna odległość fotografowania dla założonego obiektywu, nie można potwierdzić ostrości. Należy się upewnić, że odległość pomiędzy obiektem i aparatem jest wystarczająca.

**Aby wyłączyć funkcję Eye-Start AF**

**Przycisk MENU → ⚙ 1 → [Eye-Start AF] → [Wyłączony]**

- Po dołączeniu do aparatu lupy FDA-M1AM (brak w zestawie) lub celownika kątownego FDA-A1AM (brak w zestawie) zalecane jest ustawienie opcji [Eye-Start AF] na [Wyłączony], ponieważ mogą zostać uaktywnione czujniki znajdujące się pod wizjerem.

Fotografowanie z kompozycją wybraną przez fotografującego (Blokada ostrości)

**1 Umieścić obiekt w obszarze AF i nacisnąć spust migawki do połowy.**



**2 Trzymać spust migawki wciśnięty do połowy i umieścić obiekt z powrotem w początkowej pozycji, aby ponownie skomponować ujęcie.**



**3 Wcisnąć przycisk migawki do końca, aby wykonać zdjęcie.**

## Wybieranie trybu nastawiania ostrości odpowiadającego ruchowi przedmiotu (Tryb autofokusa)

**Przycisk Fn → [Tryb autofokusa] → wybór żądanego ustawienia**

<b>AF-S (Pojed. autofokus)</b>	Aparat ustawia ostrość i ostrość zostaje zablokowana, gdy spust migawki zostanie wciśnięty do połowy.
<b>AF-A (Autom. autofokus)</b>	Jeśli obiekt jest nieruchomy, po naciśnięciu i przytrzymaniu przycisku ostrość zostanie zablokowana. Jeśli obiekt jest w ruchu, aparat będzie kontynuować ustawianie ostrości.
<b>AF-C (Ciągły autofokus)</b>	Aparat kontynuuje ustawianie ostrości, gdy spust migawki jest wciśnięty do połowy i przytrzymywany. <ul style="list-style-type: none"><li>• Sygnał dźwiękowy nie włączy się, jeżeli obiekt jest wyostrzony.</li></ul>

### Techniki fotografowania



- Jeżeli obiekt nie porusza się, należy używać trybu **AF-S** (Pojed. autofokus).
- Jeżeli obiekt porusza się, należy używać trybu **AF-C** (Ciągły autofokus).

## Wybór pola ostrości (Obszar AF)

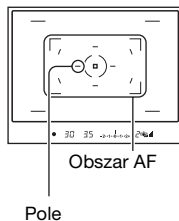
Wybierz żądany obszar AF, tak aby odpowiadał warunkom fotografowania lub preferencjom. Pole używane do ustawiania ostrości zostanie na chwilę podświetlone.



## Przycisk Fn → [Obszar AF] → wybórżądanego ustawienia

 (Szeroki)	Aparat określa, który z dziewięciu obszarów AF jest użyty podczas ustawiania ostrości w szerokim polu AF. Naciskając i przytrzymując środek kontrolera, można dostosować ostrość, używając punktowego obszaru AF.
 (Punktowy)	Aparat używa wyłącznie punktowego obszaru AF.
 (Lokalny)	Używając kontrolera, wybierz jeden z dziewięciu obszarów, który ma być uaktywniony do ustawiania ostrości. Aby wybrać punktowy obszar AF, naciśnij środek kontrolera.

### Uwaga

- Obszar AF może nie zostać podświetlony, gdy wykonywane są zdjęcia seryjne lub gdy spust migawki został wciśnięty do końca bez zatrzymania.

## Ręczne ustawianie ostrości

Gdy występują problemy z ustawieniem ostrości w trybie automatycznego ustawiania ostrości, można ręcznie ustawić ostrość.

### 1 Ustawić przełącznik trybu ostrości na MF.

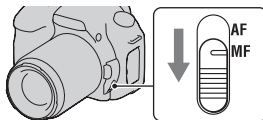

### 2 Obrócić pierścień nastawiania ostrości obiektywu, aby uzyskać ostry obraz.

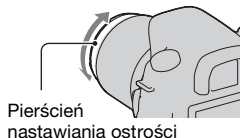

## Uwagi

- W przypadku obiektu, który może zostać wyostrzony w trybie automatycznego ustawiania ostrości, wskaźnik ● zaświeci się w wizjerze, gdy ostrość zostanie potwierdzona. Gdy używane jest szerokie pole AF, używane jest pole środkowe, a gdy używany jest obszar lokalnego AF, zostaje użyty obszar wybrany za pomocą kontrolera.
- Po ustawieniu przełącznika POWER na ON aparat ustawia odległość na  $\infty$  (nieskończoność).
- W przypadku użycia telekonwertera itp. obrócenie pierścienia nastawiania ostrości może być trudniejsze.
- Prawidłowa ostrość może nie zostać uzyskana, jeżeli regulacja dioptrii nie jest wykonana prawidłowo (str. 23).

# Używanie lampy błyskowej

Używając lampy błyskowej w ciemnym miejscu, można zrobić jasne zdjęcia obiektów i zabezpieczyć się przed poruszeniem aparatu. Fotografując pod słońce, można użyć lampy błyskowej do rozświetlenia obiektu znajdującego się w cieniu.

## 1 Nacisnąć przycisk ⚡.

Lampa błyskowa otworzy się.

- W trybie AUTO lub Selekcja sceny lampa błyskowa otworzy się automatycznie, jeżeli oświetlenie jest niewystarczające lub obiekt jest oświetlony z tyłu. Wbudowana lampa błyskowa nie otworzy się nawet po naciśnięciu przycisku ⚡.

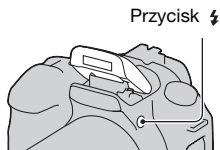

## 2 Po naładowaniu lampy błyskowej zrobić zdjęcie obiektu.

⚡ Miga: lampa błyskowa jest ładowana. Gdy wskaźnik miga, nie można zwolnić migawki.

⚡ Świeci się: lampa błyskowa jest naładowana i gotowa do błysku.

- Po naciśnięciu spustu migawki do połowy przy słabym oświetleniu w trybie automatycznego ustawiania ostrości lampa błyskowa może błysnąć, aby ułatwić ustawienie ostrości na obiekt (Wspomaganie AF).

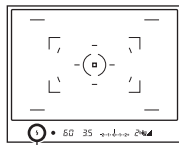

Wskaźnik ⚡  
(Ładowanie lampy  
błyskowej)

## Techniki fotografowania

- Obiektyw lub osłona obiektywu może zasłaniać światło lampy błyskowej i na zdjęciach mogą występować cienie. Należy zdjąć osłonę obiektywu.
- Obiekt należy fotografować z odległości 1 m lub większej.

### Uwaga



- Nie trzymać aparatu za lampę błyskową.

### Zakres błysku

Zakres, w ramach którego możliwa jest prawidłowa ekspozycja, zależy zasięgu lampy błyskowej i czułości ISO. Przy ustalaniu odległości fotografowania należy korzystać z poniższej tabeli.

Przysłona		F2.8	F4.0	F5.6
Ustawienie ISO	AUTO	1,4–8,6 m	1–6 m	1–4,3 m
	100	1–4,3 m	1–3 m	1–2,1 m
	200	1–6 m	1–4,3 m	1–3 m
	400	1,4–8,6 m	1–6 m	1–4,3 m
	800	2–12 m	1,4–8,6 m	1–6 m
	1600	2,8–17 m	2–12 m	1,4–8,6 m
	3200	4–24 m	2,8–17 m	2–12 m

### Wspomaganie AF

- Wspomaganie AF nie działa, gdy opcja [Tryb autofokusa] jest ustawiona **AF-C** (Ciągły autofokus) lub obiekt porusza się, a aparat pracuje w trybie **AF-A** (Autom. autofokus). (W wizjerze zaświeci się wskaźnik  lub ).
- Wspomaganie AF może nie działać przy ogniskowej wynoszącej 300 mm lub więcej.
- Jeśli podłączona jest zewnętrzna lampa błyskowa, działać będzie wspomaganie AF zewnętrznej lampy błyskowej.

## Aby wyłączyć wspomaganie AF

Przycisk MENU →  2 → [Wspomaganie AF] → [Wyłączone]

## Aby użyć funkcji redukcji czerwonych oczu

Funkcja redukcji czerwonych oczu redukuje zjawisko czerwonych oczu przez wyzwolenie kilku słabych błysków wstępnych przed zrobieniem zdjęcia z użyciem lampy błyskowej.







Przycisk MENU →  1 → [Red.czerw.oczu] → [Włączona]

## Uwaga

- Redukcja efektu czerwonych oczu jest dostępna tylko przy fotografowaniu z wbudowaną lampą błyskową.

## Wybór trybu błysku

### Przycisk Fn → [Tryb błysku] → wybór żądanego ustawienia

 <b>(Lampa błys. wył.)</b>	Błysk nie jest wyzwalany nawet po podniesieniu wbudowanej lampy błyskowej. Kiedy pokrętko trybu pracy jest ustawione na P, A, S lub M, nie można wybrać tej pozycji.
 <b>(Auto błysk)</b>	Błyska, gdy jest ciemno lub przy fotografowaniu pod światło. Kiedy pokrętko trybu pracy jest ustawione na P, A, S lub M, nie można wybrać tej pozycji.
 <b>(Bł.wypełniający)</b>	Błyska zawsze, gdy lampa błyskowa jest podniesiona.
 <b>(Synch. dł.czas)</b>	Błyska zawsze, gdy lampa błyskowa jest podniesiona. Fotografowanie w trybie synchronizacji z długimi czasami otwarcia migawki umożliwia uchwycenie wyraźnego obrazu zarówno obiektu, jak i tła dzięki zastosowaniu dłuższego czasu otwarcia migawki.
 <b>(Bł. Zamykający)</b>	Błyska zawsze przed zakończeniem naświetlania, gdy lampa błyskowa jest podniesiona.
 <b>(Bezprzewodowy)</b>	Wyzwała zewnętrzną lampę błyskową (brak w zestawie) znajdującą się poza aparatem (fotografowanie z bezprzewodową lampą błyskową).

### Techniki fotografowania

- Fotografując w pomieszczeniu lub w nocy, można użyć trybu synchronizacji z długimi czasami otwarcia migawki, aby uzyskać jasny obraz osób i tła.
- Błysku zamykającego można używać do zrobienia zdjęcia naturalnego śladu jadącego roweru lub idącej osoby.

## Fotografowanie z bezprzewodową lampą błyskową

Dzięki bezprzewodowej lampie błyskowej (brak w zestawie) można fotografować bez używania przewodu, gdy zewnętrzna lampa błyskowa nie jest dołączona do aparatu. Zmieniając ustawienie lampy błyskowej, można zwiększać wrażenie przestrzenności, wypuklając kontrast jasnych i ciemnych fragmentów obiektu.

Faktyczne wskazówki dotyczące fotografowania można znaleźć w instrukcji obsługi lampy błyskowej.

### Przycisk Fn → [Tryb błysku] → (Bezprzewodowy)

- Aby wykonać przedbłysk testowy, należy podnieść lampę i nacisnąć przycisk AEL na aparacie.

#### Uwagi

- Po zakończeniu fotografowania z bezprzewodową lampą błyskową wyłączyć tryb bezprzewodowej lampy błyskowej. Jeżeli wbudowana lampa błyskowa jest używana, gdy tryb bezprzewodowej lampy błyskowej pozostaje włączony, spowoduje to niewłaściwe oświetlenie lampą.
- W przypadku gdy inny fotograf używa w pobliżu bezprzewodowej lampy błyskowej i światło jego wbudowanej lampy powoduje błysk lampy użytkownika, należy zmienić kanał zewnętrznej lampy błyskowej. Informacje o zmianie kanału zewnętrznej lampy błyskowej — patrz instrukcja obsługi lampy.

#### Ustawienie przycisku AEL

Jeśli używana jest bezprzewodowa lampa błyskowa, zaleca się ustawienie [Przycisk AEL] (str. 117) na [Blokada AEL] w  Menu ustawień własnych.

# Ustawianie jasności obrazu (Ekspozycja, Korekcja błysku, Pomiar)

## Fotografowanie przy ustalonej jasności (Blokada AE)

Przy fotografowaniu w pełnym słońcu lub przez okno ekspozycja może zostać wybrana nieprawidłowo z powodu dużej różnicy w oświetleniu obiektu i tła. W takich przypadkach należy dokonać pomiaru oświetlenia w miejscu, gdzie obiekt jest wystarczająco jasny i zablokować ekspozycję przed zrobieniem zdjęcia. Aby zmniejszyć jasność obiektu należy skierować aparat na fragment, który jest jaśniejszy niż obiekt i użyć pomiaru światła do zablokowania ekspozycji dla całego obrazu. Aby zwiększyć jasność obiektu należy skierować aparat na fragment, który jest ciemniejszy niż obiekt i użyć pomiaru światła do zablokowania ekspozycji dla całego obrazu. W tej części opisano sposób fotografowania rozjaśnionego obiektu przy użyciu trybu  (Punktowy).

Punkt, w którym  
blokowana jest  
ekspozycja.



---

**1** Przycisk Fn → [Pomiar światła] →  (Punktowy)

---

**2** Ustawić ostrość na element, na którym  
ma być zablokowana ekspozycja.

Ekspozycja jest ustawiana po nastawieniu ostrości.

### 3 Nacisnąć przycisk AEL, aby zablokować ekspozycję.

W wizjerze i na monitorze LCD pojawi się symbol \* (symbol blokady AE).

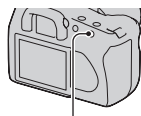

Przycisk AEL

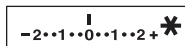

### 4 Naciskając przycisk AEL, ustawić ostrość na obiekt i zrobić jego zdjęcie.

- Jeżeli dalsze fotografowanie ma się odbywać przy tej samej wartości ekspozycji, należy po zrobieniu zdjęcia nacisnąć i przytrzymać przycisk AEL. Nastawienie zostanie anulowane po zwolnieniu przycisku.

#### Aby sprawdzić ekspozycję zdjęcia

Trzymając naciśnięty przycisk AEL, należy skierować koło pomiaru punktowego na miejsce, gdzie oświetlenie jest kontrastowe w stosunku do obiektu. Na wskaźniku pomiaru zostanie wyświetlony poziom różnicy ekspozycji, gdzie zero odpowiada zablokowanej ekspozycji. Przesunięcie w stronę znaku + oznacza, że obraz będzie jaśniejszy, a przesunięcie w stronę znaku - oznacza, że obraz będzie ciemniejszy. Jeżeli obraz jest za jasny albo za ciemny do uzyskania prawidłowej ekspozycji, na końcu wskaźnika miga lub wyświetlany jest na stałe symbol ◀ lub ▶.

Koło pomiaru punktowego

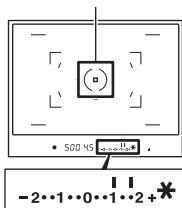

## Używanie kompensacji jasności dla całego obrazu (Kompensacja ekspozycji)

Przy pracy w trybach innych niż tryb M ekspozycja jest ustalana automatycznie (Ekspozycja automatyczna).

Na podstawie ekspozycji ustalonej automatycznie można dokonać kompensacji ekspozycji, przesuując ją zgodnie z preferencjami w kierunku symbolu + lub -. Cały obraz można rozjaśnić, przesuując ekspozycję w kierunku symbolu +. Cały obraz można przyciemnić, przesuując ekspozycję w kierunku symbolu -.

Korekta  
w kierunku -



Ekspozycja  
podstawowa



Korekta  
w kierunku +



- 1 Nacisnąć przycisk , aby wyświetlić ekran kompensacji ekspozycji.

Przycisk 



- 2 Ustawić ekspozycję za pomocą pokrętła regulacyjnego.

W stronę + (powyżej): rozjaśnia obraz.

W stronę - (poniżej): przyciemnia obraz.

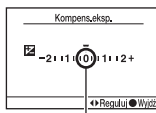

Ekspozycja standardowa

- 3 Ustawić ostrość i zrobić zdjęcie obiektu.

- Ustawić poziom kompensacji przez sprawdzenie zapisanego zdjęcia.
- Należy użyć bracketingu do zrobienia kilku zdjęć z ekspozycją przesuniętą w kierunku strony + lub – (str. 94).

## Ustawianie natężenia błysku (Korekcja błysku)

Podczas fotografowania z lampą błyskową można wyregulować samo natężenie błysku, bez zmiany kompensacji ekspozycji. Możliwa jest tylko zmiana ekspozycji głównego obiektu, który znajduje się w zasięgu błysku.

**Przycisk MENU →  1 → [Korekcja błysku] → wybór żądanego ustawienia**

- W stronę +: zwiększa natężenie błysku.  
W stronę –: zmniejsza natężenie błysku.

### Uwagi

- Jeżeli natężenie błysku zostało zmienione, po podniesieniu wbudowanej lampy błyskowej w wizjerze pojawi się symbol . Po zmianie należy pamiętać o zresetowaniu wartości.
- Efekt korekcji dodatniej może nie być widoczny, jeżeli obiekt znajduje się na granicy maksymalnego zasięgu lampy błyskowej lub w jej pobliżu. Jeżeli obiekt jest bardzo blisko, może nie być widoczny efekt korekcji ujemnej.

### Kompensacja ekspozycji i korekcja błysku

W celu przeprowadzenia kompensacji kompensacja ekspozycji zmienia czas otwarcia migawki, przysłonę i czułość ISO (gdy wybrane jest [AUTO]). Jeśli używana jest lampa błyskowa, natężenie błysku również ulega zmianie. Korekta błysku powoduje tylko zmianę natężenia błysku.

## Wybór trybu regulacji błysku w celu ustawienia odpowiedniego natężenia błysku (Reg. błysku)

**Przycisk MENU →  1 → [Reg.błysku] → wybór żądanego ustawienia**

<b>Błysk ADI</b>	W tej metodzie natężenie błysku jest regulowane z uwzględnieniem informacji o nastawionej ostrości i danych o pomiarze światła uzyskanych na podstawie przedbłysku. Ta metoda pozwala na dokładną korektę błysku z praktycznie pomijalnym efektem odbicia od obiektu.
<b>Przedbłysk TTL</b>	W tej metodzie natężenie błysku jest regulowane tylko z uwzględnieniem danych o pomiarze światła uzyskanych na podstawie przedbłysku. Ta metoda jest wrażliwa na odbicia od obiektu.

ADI: Advanced Distance Integration (Zaawansowany tryb pomiaru światła błyskowego)

TTL: Through the lens (Przez obiektyw)

- Przy wybranej metodzie [Błysk ADI] używanie obiektywu wyposażonego w koder odległości może zapewnić dokładniejszą korektę natężenia błysku dzięki dokładniejszym informacjom o nastawionej odległości.



### Uwagi

- W przypadku gdy nie można ustalić odległości między obiektem i zewnętrzną lampą błyskową (brak w zestawie) (fotografowanie z bezprzewodową lampą błyskową przy użyciu zewnętrznej lampy błyskowej (brak w zestawie), fotografowanie z lampą błyskową umieszczoną poza aparatem przy użyciu kabla, fotografowanie z lampą makro itp.), aparat automatycznie wybierze tryb przedbłysku TTL.
- W następujących przypadkach należy wybrać tryb [Przedbłysk TTL], ponieważ nie jest możliwe przeprowadzenie przez aparat korekcji błysku przy użyciu metody ADI flash.
  - Do lampy błyskowej HVL-F36AM jest przymocowana nasadka rozpraszająca.
  - Do fotografowania z lampą błyskową jest używany dyfuzor.
  - Używany jest filtr wpływający na ekspozycję, taki jak filtr ND.
  - Używana jest nasadkowa soczewka makro.

- Metoda ADI flash jest dostępna tylko w połączeniu z obiektywem wyposażonym w koder odległości. Aby określić, czy obiektyw jest wyposażony w koder odległości, należy zapoznać się z instrukcją załączoną do obiektywu.

## Wybór metody pomiaru jasności obiektu (Tryb pomiaru światła)

**Przycisk Fn → [Pomiar światła] → wybórżądanego trybu**

 <b>(Wielopunktowy)</b>	Do pomiaru światła cały ekran jest dzielony na 40 segmentów (40-segmentowy pomiar o wzorze plastra miodu).
 <b>(Centraln. ważony)</b>	Pomiar średniej jasności całego ekranu z uwypukleniem środkowego obszaru ekranu.
 <b>(Punktowy)</b>	Pomiar światła tylko w kole pomiaru punktowego na środku ramki.

### Techniki fotografowania

- Przy robieniu typowych zdjęć należy używać trybu  (Wielopunktowy).
- Przy fotografowaniu kontrastowych obiektów znajdujących się w polu ostrości należy zmierzyć oświetlenie obiektu, który ma być naświetlony prawidłowo, używając pomiaru punktowego, a następnie zrobić zdjęcie z blokadą AE (str. 78).

# Ustawienie ISO

Czułość na światło jest wyrażana przez liczbę ISO (zalecany wskaźnik ekspozycji). Im większa liczba, tym większa czułość.

## 1 Nacisnąć przycisk ISO, aby wyświetlić ekran ISO.

Przycisk ISO

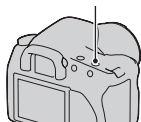

## 2 Wybrać żądaną wartość za pomocą przycisków ▲/▼ kontrolera.

- Im większa liczba, tym wyższy poziom szumów.

### Uwagi





- Jeżeli wartość ISO jest ustawiona na [AUTO], czułość ISO jest automatycznie ustawiana w następujący sposób.

Tryb nagrywania	ISO
AUTO, Selekcja sceny	Zakres zmienia się w zależności od trybu
P, A, S	100–400

- Ustawienie [AUTO] nie jest dostępne w trybie nagrywania M. Po zmianie trybu nagrywania na M przy ustawieniu [AUTO] czułość jest ustawiana na [100]. Czułość ISO należy ustawić odpowiednio do warunków fotografowania.

# Regulacja tonacji kolorów (Balans bieli)

Tonacja kolorów zmienia się w zależności od charakterystyki źródła światła. W poniższej tabeli pokazano, w jaki sposób tonacja kolorów zmienia się przy różnych źródłach światła w porównaniu z obiektem, który jest biały w świetle słonecznym.

Pogoda/ oświetlenie	Światło dienne 	Niebo zachmurzone 	Świetlówki 	Żarówki 
Charakterystyka światła	Białe	Sinawe	O zielonym odcieniu	Czerwonawe

Balans bieli służy do ustawienia tonacji kolorów w taki sposób, jak widzi ją człowiek. Tej funkcji należy używać, gdy tonacja kolorów jest różna od oczekiwanej lub kiedy ma być zmieniona w celu zmiany wyrazu zdjęcia.







## Uwaga

- Jeżeli jedynym źródłem światła jest lampa rtęciowa lub sodowa, uzyskanie przez aparat prawidłowego balansu bieli nie jest możliwe z powodu charakterystyki źródła światła. W takich przypadkach należy użyć lampy błyskowej.

Ustawianie balansu bieli zgodnie z określonym źródłem światła (Automatyczny/Zdefiniowany balans bieli)

## Przycisk Fn → [Balans bieli] → wybórżądanego ustawienia

- Jeżeli funkcja [AWB] nie jest wybrana, można precyzyjnie ustawić balans bieli, używając przycisków ◀/▶ na kontrolerze. Zmiana ustawienia w kierunku + powoduje, że zdjęcie będzie czerwonawe, a zmiana w kierunku - powoduje, że zdjęcie będzie sinawe.

<b>AWB</b> <b>(Autom.bal.bieli)</b>	Aparat automatycznie wykrywa źródło światła i ustawia tonację kolorów.
 <b>(Światło dzienne)</b>	Jeżeli zostanie wybrana opcja dopasowania do określonego źródła światła, tonacja kolorów jest dostosowywana do źródła światła (zdefiniowany balans bieli).
 <b>(W cieniu)</b>	
 <b>(Pochmurnie)</b>	
 <b>(Żarówki)</b>	
 <b>(Świelówki)</b>	
 <b>(Lampa błysk.)</b>	

### Techniki fotografowania

- Jeżeli nie można uzyskać żądanego koloru przy wybranej opcji, należy użyć funkcji bracketingu balansu bieli (str. 96).
- Po wybraniu opcji [5500K] (Temp.barwowa) lub [00] (Filtr kolorowy) można ustawić żądaną wartość (poniżej).
- Po wybraniu opcji  (Własne) można zapisać ustawienie (str. 87).

### Ustawianie temperatury barwowej efektu filtru (Temperatura barwowa/Filtr kolorowy)

#### Przycisk Fn → [Balans bieli] → [5500K] (Temp.barwowa) lub [00] (Filtr kolorowy)

- Aby ustawić temperaturę barwową, wybierz wartość, używając przycisków ◀/▶.
- Aby ustawić filtr kolorowy, wybierz kierunek kompensacji, używając przycisków ◀/▶.

#### Uwaga

- Ponieważ mierniki koloru są przeznaczona dla aparatów na filmy, wartości różnią się dla świelówek/lamp sodowych/lamp rtęciowych. Zalecane jest ustawienie własnego balansu bieli i wykonanie zdjęcia próbnego.

<b>5500K*<sup>1</sup></b> <b>(Temp.barwowa)</b>	Ustawianie balansu bieli za pomocą temperatury barwowej. Im liczba jest większa, tym obraz jest bardziej czerwony i im liczba jest mniejsza, tym obraz jest bardziej siny.
<b>00*<sup>2</sup></b> <b>(Filtr kolorowy)</b>	Uzyskanie efektu fotograficznych filtrów CC (Colour Compensation). Przy założeniu ustawionej temperatury barwowej jako standardowej barwę można skorygować w kierunku G (Green) lub M (Magenta).

\*<sup>1</sup> Wartością jest aktualnie wybrana wartość temperatury barwowej.

\*<sup>2</sup> Wartością jest aktualnie wybrana wartość filtra kolorowego.

## Zapisywanie tonacji kolorów (Własny balans bieli)

Dla scenerii, w której światło zastane pochodzi z różnych źródeł, zalecane jest użycie własnego balansu bieli, aby dokładnie odtworzyć biel.

**1** Przycisk Fn → [Balans bieli] → 

**2** Wybrać opcję [ SET], używając przycisków ◀/▶ na kontrolerze.

**3** Trzymać aparat tak, aby biały obszar całkowicie wypełnił obszar pomiaru punktowego i nacisnąć spust migawki.

Migawka kliknie i zostaną wyświetlone skalibrowane wartości (Temp.barwowa i Filtr kolorowy).

**4** Nacisnąć środek kontrolera.

Na monitorze ponownie zostaną wyświetlone informacje dotyczące zapisywania, a zapamiętany własny balans bieli zostanie zachowany.

- Własne ustawienie balansu bieli zarejestrowane podczas tej operacji będzie stosowane aż do zapisania nowego ustawienia.

### **Uwaga**

- Komunikat „Błąd własnego balansu bieli” wskazuje, że wartość znajduje się poza oczekiwanym zakresem. (Kiedy lampa błyskowa jest używana przy blisko znajdującym się obiekcie lub gdy w polu znajduje się obiekt o żywych kolorach). Jeśli ta wartość zostanie zarejestrowana, przy wyświetleniu informacji o nagrywaniu na monitorze LCD wskaźnik  zmieni kolor na żółty. Można wykonać zdjęcie, ale zalecane jest ponowne ustawienie balansu bieli, aby uzyskać bardziej prawidłową wartość.

### **Przywoływanie własnego balansu bieli**

**Przycisk Fn → [Balans bieli] →  (Własne)**

### **Uwaga**

- Jeżeli podczas wciśnięcia spustu migawki zostanie użyta lampa błyskowa, własny balans bieli zostanie zarejestrowany z uwzględnieniem błysku lampy. Przy robieniu kolejnych zdjęć należy używać lampy błyskowej.

# Obróbka obrazu

## Korekcja jasności obrazu (Optymalizator D-Range)







Przycisk Fn → [Optym.D-Range] → wybór żądanego ustawienia

<b>D-Off (Wyłączony)</b>	Brak kompensacji.
<b>D-R (Standard)</b>	Jeżeli między obiektem i tłem istnieje silny kontrast światła i cienia, co zdarza się często podczas fotografowania pod słońce, aparat tłumi kontrast całego obrazu, aby uzyskać obraz o prawidłowej jasności i prawidłowym kontraście.
<b>D-RH (Zaawansowane)</b>	Przez podział obrazu na małe obszary aparat analizuje kontrast światła i cieni między obiektem i tłem, tworząc obraz o optymalnej jasności i gradacji.

- Funkcja **D-RH** (Zaawansowane) optymalizatora D-Range nie ma wpływu na pliki RAW. Popraw obrazy za pomocą funkcji „Image Data Converter SR” optymalizatora D-Range.

## Wybór żądanej obróbki obrazu (Strefa twórcza)

Przycisk MENU →  1 → [Strefa twórcza] → wybór żądanego ustawienia

- Aby wyregulować  (Kontrast),  (Nasycenie) lub  (Ostrość), należy wybrać żądany element, używając klawiszy / , a następnie ustawić wartość, używając klawiszy / .

<b>Std.† (Standard)</b>	Do fotografowania różnych scenarii z bogatą gradacją i w pięknych kolorach.
<b>Vivid† (Intensywny)</b>	Nasycenie i kontrast zostają podkreślone dla uchwycenia pięknych obrazów kolorowych scen i obiektów, takich jak kwiaty, wiosenna zieleń, błękit nieba lub widok oceanu.
<b>Port.† (Portret)</b>	Do fotografowania stonowanego koloru skóry, idealnie nadaje się do robienia zdjęć portretowych.

<b>Land.</b> ↑ <b>(Krajobraz)</b>	Nasycenie, kontrast i ostrość zostają podkreślone, aby uchwycić intensywną i rześką scenę. Dalekie krajobrazy są również lepiej widoczne.
<b>Night</b> ↑ <b>(Nocny widok)</b>	Zmniejszony kontrast dla fotografowania obrazów nocą, które będą bliższe rzeczywistemu widokowi.
<b>Sunset</b> ↑ <b>(Zachód słońca)</b>	Do fotografowania pięknej czerwieni zachodzącego słońca.
<b>B/W</b> ↑ <b>(Czarno-biały)</b>	Do fotografowania obrazów czarno-białych.
<b>Adobe</b> ↑ <b>(AdobeRGB)</b>	Do fotografowania obrazów w przestrzeni barw AdobeRGB.

● (Kontrast), ⊗ (Nasycenie) i □ (Ostrość) można ustawić dla każdego elementu Strefy twórczej.

● <b>(Kontrast)</b>	Różnica między światłem a cieniem w obrazie (gradacja). Zwiększenie wartości powoduje, że obrazy mają duży kontrast. Zmniejszenie wartości powoduje bardziej miękkie wykończenie.
⊗ <b>(Nasycenie)</b>	Intensywność kolorów. Zwiększenie wartości daje obrazy o głębokich i żywych kolorach. Zmniejszenie wartości powoduje bardziej łagodne wykończenie.
□ <b>(Ostrość)</b>	Stopień wyróżnienia konturów. Zwiększenie wartości daje wyraźne wykończenie. Zmniejszenie wartości powoduje bardziej miękkie wykończenie.

## Przestrzeń barw AdobeRGB

Przestrzeń kolorów AdobeRGB posiada szerszy zakres odtwarzanych kolorów w porównaniu z przestrzenią sRGB będącą standardową przestrzenią dla aparatów cyfrowych. Jeżeli głównym celem jest wydruk obrazu, szczególnie gdy znaczna część obiektu jest w kolorze intensywnej zieleni lub czerwieni, użycie przestrzeni barw AdobeRGB jest efektywniejsze niż użycie innych trybów kolorów sRGB.

- Nazwa pliku obrazu zaczyna się od „\_DSC”.

## Uwagi

- Jeśli używany jest ekran Selekcji sceny, nie można zmienić ustawień Strefy twórczej.
- Jeśli wybrane jest ustawienie **B/W**† (Czarno-biały), nie można regulować nasycenia.
- **Adobe**† Przestrzeń (AdobeRGB) jest przeznaczona dla aplikacji lub drukarek obsługujących zarządzanie kolorami i opcję DCF2.0 przestrzeni kolorów. Użycie aplikacji i drukarek, które nie obsługują tych opcji, może być przyczyną wydrukowania obrazów, na których kolory nie są wiernie odtworzone.
- Wyświetlanie obrazów zapisanych w przestrzeni **Adobe**† (AdobeRGB) w aparacie lub na urządzeniach, które nie są zgodne z przestrzenią AdobeRGB, powoduje, że obrazy mają słabe nasycenie.

## / **Wybór trybu pracy**

Aparat obsługuje pięć trybów pracy, takich jak zdjęcia pojedyncze, zdjęcia seryjne. Należy używać ich zgodnie z potrzebami.

### Wykonywanie zdjęć pojedynczych

Jest to normalny tryb fotografowania.



**Przycisk**  /  →  **(Zdj.pojedyncze)**

### Wykonywanie zdjęć seryjnych

Aparat zapisuje zdjęcia z maksymalną szybkością 3 obrazów na sekundę\*.

\* Warunki pomiarów. Szybkość wykonywania zdjęć seryjnych jest mniejsza w zależności od warunków.

---

**1 Przycisk**  /  →  **(Zdj.seryjne)**

## **2 Ustawić ostrość i zrobić zdjęcie obiektu.**

- Po naciśnięciu i przytrzymaniu spustu migawki nagrywanie jest kontynuowane.
- Liczba zdjęć, które można wykonać w sposób ciągły, jest pokazana w wizjerze.

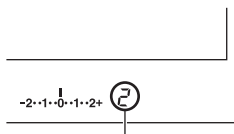

Liczba zdjęć, które można wykonać w sposób ciągły.

## Maksymalna liczba zdjęć, które można wykonać w sposób ciągły

Dopuszczalna liczba zdjęć, które można wykonać w sposób ciągły posiada górną granicę.

<b>Wysoka/Standard*</b>	Bez limitu (Do zapelnienia karty pamięci)
<b>RAW &amp; JPEG</b>	3 obrazy
<b>RAW</b>	6 obrazów

\* Szybkość fotografowania zmniejsza się nieznacznie dla czwartego obrazu i kolejnych.

## Używanie samowyzwalacza

Użycie 10-sekundowego samowyzwalacza jest wygodne, gdy fotografujący ma być na zdjęciu, a wyzwalacz 2-sekundowy pomaga zredukować drgania aparatu.



### 1 Przycisk / → (Samowyzwalacz) → wybór żądanego ustawienia

- Liczba wyświetlana po symbolu  oznacza aktualnie wybraną liczbę sekund.

### 2 Ustawić ostrość i zrobić zdjęcie obiektu.

- Uaktywnienie samowyzwalacza jest sygnalizowane dźwiękiem i lampką samowyzwalacza. Na krótko przed wykonaniem zdjęcia częstotliwość migania lampki i sygnału dźwiękowego wzrasta.

### Aby anulować samowyzwalacz

Aby anulować samowyzwalacz, należy nacisnąć przycisk  / .

### Uwaga

- Jeżeli spust migawki jest naciskany bez patrzenia w wizjer, należy użyć pokrywki okularu (str. 24).

## Fotografowanie obrazów z przesunięciem ekspozycji (Bracketing ekspozycji)



Ekspozycja podstawowa



Kierunek -



Kierunek +

Fotografowanie z bracketingiem umożliwia wykonanie kilku zdjęć, każde z innym poziomem ekspozycji. Ten aparat jest wyposażony w funkcję bracketingu automatycznego. Wystarczy określić odchylenie (kroki) od ekspozycji podstawowej i aparat wykona zdjęcia, automatycznie przesuując ekspozycję. Po zakończeniu fotografowania można wybrać obraz o odpowiedniej jasności.

### 1 Przycisk / → Żądany bracketing → Żądany krok bracketingu

### 2 Ustawić ostrość i zrobić zdjęcie obiektu.

Ekspozycja bazowa jest nastawiona dla pierwszej klatki bracketingu.

<b>BRK C * (Bracket: Seryjne)</b>	Wykonanie trzech zdjęć z ekspozycją przesuniętą o wybrany krok. Należy nacisnąć i przytrzymać spust migawki, dopóki fotografowanie nie zostanie zakończone.
<b>BRK S * (Bracket: Poj.)</b>	Wykonanie trzech zdjęć z ekspozycją przesuniętą o wybrany krok. Należy naciskać spust migawki klatka po klatce.



\* \_ \_ EV poniżej symbolu **BRK C** / **BRK S** oznacza aktualnie wybrany krok.

#### Uwagi

- Jeżeli pokrętko trybu pracy jest ustawione na M, ekspozycja jest zmieniana przez zmianę czasu otwarcia migawki. Jeżeli ekspozycja jest zmieniana przez zmianę wartości przysłony, należy nacisnąć i przytrzymać przycisk AEL.

- Po ustawieniu ekspozycji jest ona zmieniana na podstawie skompensowanej wartości.
- Bracketingu nie można używać, gdy tryb nagrywania jest ustawiony na AUTO lub Selekcja sceny.

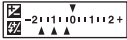

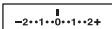
## Skala EV dla bracketingu

	Bracketing przy świetle zastanym Skok 0,3, trzy klatki Kompensacja ekspozycji 0	Bracketing błysku Skok 0,7, trzy klatki Korekcja błysku -1,0
<b>Monitor LCD</b>	 <p>Pokazany w górnym rzędzie.</p>	 <p>Pokazany w dolnym rzędzie.</p>
<b>Wizjer</b>		

- W bracketingu przy świetle zastanym skala EV pojawia się także w wizjerze, ale nie pojawia się ona w przypadku bracketingu błysku.
  - Kiedy rozpoczyna się wykonywanie zdjęć z użyciem bracketingu, indeksy wskazujące już nagrane obrazy zaczynają kolejno znikać.
  - Jeśli w przypadku Bracketingu pojedynczego spust migawki zostanie wciśnięty do połowy i zwolniony, w wizjerze pojawi się „br 1” dla bracketingu przy świetle zastanym, a „Fbr 1” — dla bracketingu błysku. Po rozpoczęciu bracketingu symbol ten wskazuje numer następnej klatki, na przykład „br 2”, „br 3”.
- \* Światło zastane: każde światło oprócz światła lampy błyskowej, które oświetla scenę przez dłuższy czas, na przykład światło naturalne, światło żarówki lub świetlówki.

## Fotografowanie z przesunięciem balansu bieli (Bracketing balansu bieli)

Wykonywane są trzy zdjęcia na podstawie wybranego balansu bieli i temperatury barwowej/filtru kolorowego.

**1** Przycisk  /  → **BRKWB (Brack.bal.bieli)** → wybór żądanego ustawienia

**2** Ustawić ostrość i zrobić zdjęcie obiektu.

<b>BRKWB</b> * <sup>1</sup> <b>(Brack.bal.bieli)</b>	Wykonanie trzech zdjęć z przesunięciem balansu bieli. Jeżeli wybrane jest ustawienie Lo, balans bieli jest przesuwany o 10 miredów* <sup>2</sup> , a jeżeli wybrane jest ustawienie Hi — o 20 miredów. Jedno naciśnięcie spustu powoduje zapisanie trzech zdjęć.
---	--

<sup>\*1</sup> Wartość poniżej symbolu **BRKWB** oznacza aktualnie wybraną wartość.

<sup>\*2</sup> Mired: jednostka wskazująca jakość konwersji koloru w filtrach równoważących temperaturę barwową.

# Odtwarzanie obrazów

Na monitorze LCD jest wyświetlany ostatnio nagrany obraz.

**1** Nacisnąć przycisk .

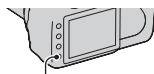

Przycisk 

**2** Wybrać obraz, używając przycisków   na kontrolerze.

**Aby powrócić do trybu nagrywania**

Należy ponownie nacisnąć przycisk .

**Aby przełączać wyświetlanie danych nagrania**

Nacisnąć przycisk DISP.

Za każdym razem, gdy zostanie naciśnięty przycisk DISP ekran zmieni się, jak następuje:

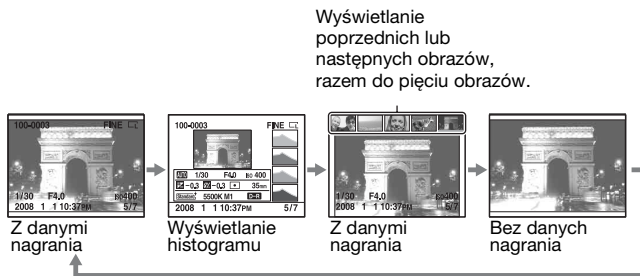

**Uwaga**

- Przycisk DISP włącza i wyłącza wyświetlanie danych nagrania w innych trybach odtwarzania, na przykład na ekranie powiększonego wyświetlania.

**Aby wybrać orientację przy odtwarzaniu obrazu nagranego w pozycji portretowej**

**Przycisk MENU →  2 → [Wyświetl.odtw.] → wybór żądanego ustawienia**

#### **Uwaga**

- Kiedy obraz jest odtwarzany w telewizorze lub komputerze, zostanie on wyświetlony w pozycji portretu, nawet jeśli wybrano [Ręczny obrót].

## Obracanie obrazu

**1 Wyświetlić obraz, który ma być obrócony, po czym nacisnąć przycisk .**

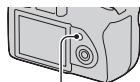

Przycisk .

**2 Nacisnąć środek kontrolera.**

Obraz zostanie obrócony w kierunku przeciwnym do ruchu wskazówek zegara. Aby wykonać kolejny obrót, należy powtórzyć krok 2.

- Po obróceniu obrazu będzie on odtwarzany w obróconej pozycji, nawet jeśli zostanie wyłączone zasilanie.

**Aby powrócić do normalnego ekranu odtwarzania**

Nacisnąć przycisk .

#### **Uwaga**

- Po skopiowaniu obróconych obrazów do komputera można je prawidłowo wyświetlić, używając programu „Picture Motion Browser” znajdującego się na dysku CD-ROM (w zestawie). W zależności od użytego oprogramowania automatyczne obracanie obrazów może być niemożliwe.

## Powiększanie obrazów

Obraz można powiększyć, aby go dokładniej obejrzeć. Jest to wygodny sposób sprawdzenia ostrości nagranego obrazu.

### 1 Wyświetlić obraz, który ma być powiększony, a następnie nacisnąć przycisk ⊕.

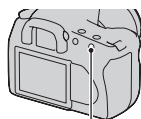

Przycisk ⊕

### 2 Powiększyć lub pomniejszyć obraz, używając przycisków ⊕ lub ⊖.

- Fragment, który ma być powiększony można wybrać, używając przycisków ▲/▼/◀/▶ na kontrolerze.
- Obracanie pokrętki regulacyjnego powoduje przełączanie obrazów przy zachowaniu powiększenia. Po zrobieniu kilku zdjęć w tej samej kompozycji można porównać warunki ustawienia ostrości.
- Każde naciśnięcie środka kontrolera powoduje przełączanie między ekranem powiększonym a trybem pełnoekranowym.

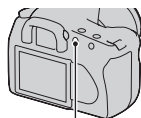

Przycisk ⊖

### Aby anulować odtwarzanie powiększone

Należy nacisnąć przycisk ▶, aby przywrócony został normalny rozmiar obrazu.

### Aby powiększyć obraz z poprzednio wybranym punktem jako środkiem

Można najpierw wybrać fragment obrazu, a następnie powiększyć ten fragment.

---

**1 Wyświetlić obraz, który ma być powiększony, a następnie nacisnąć przycisk  $\oplus$ .**

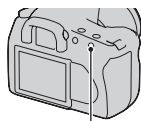

Przycisk  $\oplus$

---

**2 Nacisnąć środek kontrolera.**

Pojawi się czerwona ramka.

---

**3 Przenieść czerwoną ramkę na punkt środkowy, który ma być powiększony, używając przycisków  $\blacktriangle$ / $\blacktriangledown$ / $\blacktriangleleft$ / $\blacktriangleright$  kontrolera.**

---

**4 Używając przycisków  $\oplus$  lub  $\ominus$ , powiększyć lub pomniejszyć czerwoną ramkę tak, aby określić fragment, który ma być powiększony.**

---

**5 Nacisnąć środek kontrolera.**

Fragment oznaczony czerwoną ramką zostanie powiększony.

- Aby powrócić do poprzedniego ekranu, należy nacisnąć środek kontrolera.
- Aby anulować odtwarzanie powiększone, należy nacisnąć przycisk  $\blacktriangleright$ .

---

### Zakres skalowania

Zakres skalowania jest następujący:

Rozmiar obrazu	Zakres skalowania
L	Około $\times 1,1$ – $\times 12$
M	Około $\times 1,1$ – $\times 9,1$
S	Około $\times 1,1$ – $\times 6,1$

## Przełączanie do wyświetlania listy obrazów

### 1 Nacisnąć przycisk .

Ekran zmieni się na ekran indeksu.

Przycisk 



### 2 Naciskać przycisk DISP, aby wybrać żądany format ekranu.

- Ekran będzie się zmieniał w następującej kolejności:  
9 obrazów → 25 obrazów →  
4 obrazy

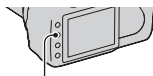

Przycisk DISP

### Aby powrócić do pojedynczego obrazu

Po wybraniu żądanego obrazu należy nacisnąć przycisk  lub środek kontrolera.

### Aby wybrać katalog

### 1 Wybrać pasek katalogów, używając przycisków na kontrolerze, a następnie nacisnąć jego środek.



Pasek katalogów

### 2 Wybrać żądany folder, używając przycisków , a następnie nacisnąć środek kontrolera.

## Automatyczne odtwarzanie obrazów (Pokaz zdjęć)

### **Przycisk MENU → 2 → [Pokaz zdjęć]**

Odtwarza kolejno nagrane obrazy (Pokaz zdjęć). Pokaz zdjęć zatrzymuje się automatycznie po odtworzeniu wszystkich zdjęć.

- Poprzedni/następny obraz można wyświetlić, naciskając przycisk ◀/▶ na kontrolerze.

### **Aby zatrzymać pokaz zdjęć**

Nacisnąć środek kontrolera. Ponowne naciśnięcie uruchomi ponownie pokaz zdjęć.

### **Aby zakończyć pokaz zdjęć w czasie jego trwania**

Nacisnąć przycisk MENU.

### **Aby ustawić odstęp czasu między obrazami w trybie pokazu zdjęć**

**Przycisk MENU →  2 → [Interwał] → wybór żądanego czasu w sekundach**

# Sprawdzanie informacji o nagranych obrazach

Po każdym naciśnięciu przycisku DISP wyświetlane informacje zmieniają się (str. 97).

## Wyświetlanie informacji podstawowych

100-0003	o-m DPOF3	FINE	<input type="checkbox"/>
☒			
1/125	F3.5	ISO100	
2008 1 1	10:37AM	3/7	

Element	Znaczenie
<b>100-0003</b>	Numer katalogu – pliku (129)
<b>o-m</b>	Chronić (106)
<b>DPOF3</b>	Nastawienie DPOF (139)
<b>RAW</b> <b>RAW+J</b> <b>FINE</b> <b>STD</b>	Jakość obrazu (112)
<input type="checkbox"/> <input type="checkbox"/> M <input type="checkbox"/> S <input type="checkbox"/> L <input type="checkbox"/> M <input type="checkbox"/> S	Rozmiar obrazu (111)/ Format obrazu (111)
<input type="checkbox"/>	Ostrzeżenie wskaźnika zużycia akumulatora (14)
<b>1/125</b>	Czas otwarcia migawki (60)
<b>F3.5</b>	Przysłona (58)

Element	Znaczenie
<b>ISO100</b>	Czułość ISO (84)
<b>2008 1 1</b> <b>10:37AM</b>	Data nagrania
<b>3/7</b>	Numer pliku/całkowita liczba obrazów

## Wyświetlanie histogramu

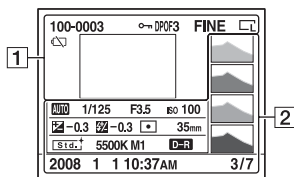

1

Element	Znaczenie
<b>100-0003</b>	Numer katalogu – pliku (129)
	Chroń (106)
<b>DPOF3</b>	Nastawienie DPOF (139)
<b>RAW RAW+J FINE STD</b>	Jakość obrazu (112)
	Rozmiar obrazu (111)/ Format obrazu (111)
	Ostrzeżenie wskaźnika zużycia akumulatora (14)

2

Element	Znaczenie
	Histogram (105)
<b>AUTO P A S M</b> 	Pokrętło trybu pracy (45)
<b>1/125</b>	Czas otwarcia migawki (60)
<b>F3.5</b>	Przysłona (58)
<b>ISO100</b>	Czułość ISO (84)

Element	Znaczenie
<b>-0.3</b>	Skala EV (63, 95)
<b>-0.3</b>	Korekcja błysku (81)
	Tryb pomiaru światła (83)
<b>35mm</b>	Długość ogniskowej (147)
	Strefa twórcza (89)
<b>AWB  +1 5500K M1</b>	Balans bieli (Auto, Zdefiniowany, Temperatura barwowa, Filtr kolorowy, Własny) (85)
<b>D-R </b>	Optymalizator D-Range (89)
<b>2008 1 1 10:37AM</b>	Data nagrania
<b>3/7</b>	Numer pliku/ całkowita liczba obrazów

## Jak sprawdzać histogram

Histogram to prezentacja rozkładu luminancji pokazująca, ile pikseli o określonej jasności znajduje się na danym zdjęciu.

Jeżeli na obrazie występują fragmenty o wysokiej lub niskiej jasności, będą one migaly na histogramie (Ostrzeżenie o granicy luminancji).

Kompensacja ekspozycji odpowiednio zmienia histogram. Na rysunku po prawej stronie podano przykład. Fotografowanie z kompensacją ekspozycji przesuniętą w stronę wartości dodatnich powoduje rozjaśnienie całego obrazu i przesunięcie całego histogramu w stronę jaśniejszą (prawą). Jeśli kompensacja ekspozycji jest stosowana po stronie ujemnej, histogram przesunie się na drugą stronę. Na końcach histogramu znajdują się elementy najjaśniejsze i najciemniejsze. Ich przywrócenie będzie możliwe w późniejszym czasie na komputerze. Należy dostosować ekspozycję i ponownie zrobić zdjęcie.

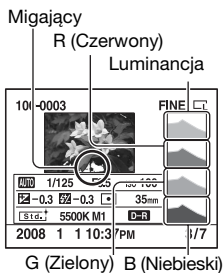
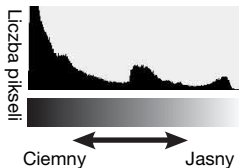

# Ochrona obrazów (Chroń)

Istnieje możliwość włączenia ochrony obrazów przed przypadkowym skasowaniem.

## Ochrona wybranych obrazów/anulowanie ochrony wybranych obrazów

**1** Przycisk MENU →  1 → [Chroń] → [Oznacz.obrazy]

**2** Wybrać obraz, który ma być chroniony, używając przycisków ◀/▶ na kontrolerze, a następnie nacisnąć środek kontrolera.

Na wybranym obrazie pojawi się symbol .

- Aby anulować wybór, należy ponownie nacisnąć środek przycisku.

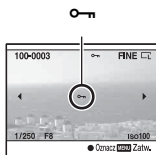

**3** Aby zabezpieczyć inne obrazy, powtórzyć krok 2.

**4** Nacisnąć przycisk MENU.

**5** Wybrać [OK], używając klawiszy ▲ na kontrolerze, a następnie nacisnąć środek kontrolera.

## Ochrona wszystkich obrazów/anulowanie ochrony wszystkich obrazów

Przycisk MENU →  1 → [Chroń] → [Wszystkie obr.] lub [Anuluj wszyst.] → [OK]

# Kasowanie obrazów (Kasuj)

Skasowanych zdjęć nie można odtworzyć. Przed usunięciem należy sprawdzić obrazy.

## Uwaga

- Nie można skasować obrazów chronionych.

## Kasowanie obrazu aktualnie wyświetlanego

- 1 Wyświetlić obraz, który ma być skasowany i nacisnąć przycisk .**

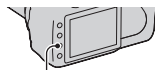

Przycisk 

- 2 Wybrać [Kasuj], używając przycisków  i nacisnąć środek kontrolera.**

## Kasowanie zaznaczonych obrazów

- 1 Przycisk MENU →  1 → [Kasuj] → [Oznacz.obrazy]**

- 2 Zaznaczyć obrazy, które mają być skasowane, używając kontrolera, a następnie nacisnąć środek kontrolera.**

Na wybranym obrazie pojawi się symbol .



Całkowita liczba

- 3 Aby skasować inne obrazy, powtórzyc krok 2.**

- 4 Nacisnąć przycisk MENU.**

---

**5 Wybrać [Kasuj], używając przycisku ▲ na kontrolerze, a następnie nacisnąć środek kontrolera.**

---

## Kasowanie wszystkich obrazów w danym katalogu

---

**1 Nacisnąć przycisk .**

---

**2 Wybrać pasek katalogów, używając przycisku ◀ na kontrolerze.**



Pasek katalogów

---

**3 Nacisnąć środek kontrolera, a następnie wybrać folder, który ma być skasowany, używając przycisków ▲/▼.**

---

**4 Nacisnąć przycisk .**

---

**5 Wybrać [Kasuj], używając przycisków ▲ i nacisnąć środek kontrolera.**

---

## Usuwanie wszystkich obrazów naraz

---

**Przycisk MENU →  1 → [Kasuj] → [Wszystkie obr.] → [Kasuj]**

### Uwaga

- Skasowanie wszystkich obrazów przez wybranie [Wszystkie obr.] może zająć dużo czasu. Zalecane jest skasowanie obrazów na komputerze lub sformatowanie karty pamięci przy użyciu aparatu.

# Przeglądanie obrazów na ekranie telewizora

- 1** Przed podłączeniem aparatu do telewizora należy wyłączyć aparat i telewizor.

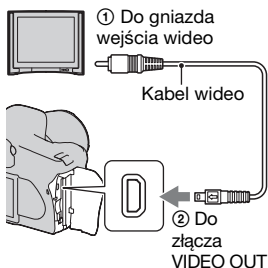

- 2** Włączyć telewizor i sygnał wejściowy.

- Zobacz również instrukcję obsługi telewizora.

- 3** Włączyć aparat i nacisnąć przycisk .

Zdjęcia wykonane aparatem zostaną wyświetlone na ekranie telewizora. Żądany obraz można wybrać, używając przycisków ◀▶ na kontrolerze.

- Monitor LCD z tyłu aparatu nie zostanie włączony.

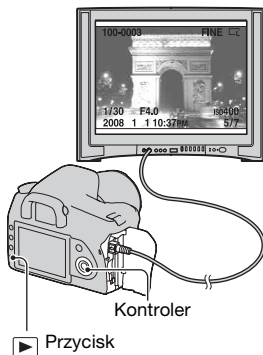

## **Aby używać aparatu za granicą**

Konieczna może się okazać zmiana wyjściowego sygnału wideo na zgodny z systemem telewizora.

**Przycisk MENU →  1 → [Wyjście wideo] → wybór żądanego ustawienia**

<b>NTSC</b>	Ustawienie wyjściowego sygnału wideo na tryb NTSC (np. dla USA, Japonii).
<b>PAL</b>	Ustawienie wyjściowego sygnału wideo na tryb PAL (np. dla Europy).

## **Systemy kolorów w telewizji**

Do oglądania obrazów na ekranie telewizora potrzebny jest telewizor z gniazdem wejściowym wideo i kabel wideo. System kolorów telewizora musi być zgodny z systemem aparatu.

Na poniższym wykazie można sprawdzić system kolorów TV kraju lub regionu, w którym aparat jest używany.

### **System NTSC**

Ameryka Środkowa, Boliwia, Chile, Ekwador, Filipiny, Jamajka, Japonia, Kanada, Kolumbia, Korea, Meksyk, Peru, Surinam, Tajwan, USA, Wenezuela, Wyspy Bahama itd.

### **System PAL**

Australia, Austria, Belgia, Chiny, Czechy, Dania, Finlandia, Hiszpania, Holandia, Hongkong, Kuwejt, Malezja, Niemcy, Norwegia, Nowa Zelandia, Polska, Portugalia, Singapur, Słowacja, Szwajcaria, Szwecja, Tajlandia, Węgry, Wielka Brytania, Włochy itd.

### **System PAL-M**

Brazylia

### **System PAL-N**

Argentyna, Paragwaj, Urugwaj

### **System SECAM**

Bułgaria, Francja, Gujana, Irak, Iran, Monako, Rosja, Ukraina itd.

# Ustawianie rozmiaru i jakości obrazu

## Rozmiar obrazu

Przycisk MENU →  1 → [Rozmiar obrazu] → wybór żądanego rozmiaru

[Format obrazu]: [3:2]

<b>L:10M</b>	3872 × 2592 piksele
<b>M:5.6M</b>	2896 × 1936 pikseli
<b>S:2.5M</b>	1920 × 1280 pikseli

[Format obrazu]: [16:9]

<b>L:8.4M</b>	3872 × 2176 pikseli
<b>M:4.7M</b>	2896 × 1632 pikseli
<b>S:2.1M</b>	1920 × 1088 pikseli

### Uwaga

- Jeśli w ustawieniu [Jakość] zostanie wybrany plik RAW, rozmiar obrazu pliku RAW odpowiada ustawieniu L. Rozmiar ten nie jest wyświetlony na monitorze LCD.

## Format obrazu

Przycisk MENU →  1 → [Format obrazu] → wybór żądanego formatu

<b>3:2</b>	Format zwykły.
<b>16:9</b>	Format HDTV.

## Przycisk MENU → 1 → [Jakość] → wybór żądanego ustawienia

<b>RAW (RAW)</b>	Format pliku: RAW (dane pierwotne) Tego formatu nie uzyskuje się w wyniku obróbki cyfrowej. Format ten wybiera się, aby dokonać obróbki obrazów na komputerze w celach profesjonalnych. • Rozmiar obrazu jest ustawiony na maksymalny. Rozmiar obrazu nie jest wyświetlany na monitorze LCD.
<b>RAW+J (RAW &amp; JPEG)</b>	Format pliku: RAW (dane pierwotne) + JPEG Obraz RAW i obraz JPEG są tworzone w tym samym czasie. Jest to wygodne, gdy potrzebne są dwa pliki obrazu – JPEG do oglądania, a RAW do edycji. Jakość obrazu jest ustawiona na wartość [Wysoka], a jego rozmiar jest ustawiony na wartość [L].
<b>FINE (Wysoka)</b>	Format pliku: JPEG
<b>STD (Standard)</b>	Obraz zostaje skompresowany do formatu JPEG podczas nagrywania. Im wyższy współczynnik kompresji, tym mniejszy rozmiar pliku. Pozwoli to na nagranie większej liczby plików na jednej karcie pamięci, ale jakość obrazu będzie niższa.

### Uwaga

- Szczegółowe informacje o liczbie zdjęć, które można zrobić po zmianie jakości obrazu, można znaleźć na str. 26.

### Pliki RAW

Do otwarcia pliku RAW nagranych tym aparatem potrzebny jest program „Image Data Converter SR” znajdujący się na dysku CD-ROM (w zestawie). Za pomocą tego programu można otworzyć plik RAW i poddać go konwersji do zwykłego formatu, takiego jak JPEG lub TIFF, a balans bieli, nasycenie kolorów, kontrast itp. można wyregulować.

- Nagranie obrazu w formacie RAW jest związane z następującym ograniczeniem:
  - Pliku RAW nie można wydrukować przy użyciu drukarki obsługującej system DPOF (druk) ani drukarki zgodnej z PictBridge.
- Nie można zweryfikować efektów optymalizera D-Range innych niż dla opcji  (Standard) w przypadku odtwarzania i powiększania obrazów nagranych w formacie RAW.

# Ustawianie metody nagrywania na kartę pamięci

Wybór metody przydzielania obrazom numerów plików

**Przycisk MENU** → **2** → **[Numer pliku]** → **wybór** **żądanego ustawienia**

<b>Seryjny</b>	Aparat przydziela kolejne numery i nie resetuje ich, dopóki nie zostanie osiągnięty numer „9999”.
<b>Wyzeruj</b>	Aparat resetuje numery i zaczyna ich przydzielanie od numeru „0001” w następujących przypadkach: <ul style="list-style-type: none"><li>– Po zmianie formatu katalogu.</li><li>– Po skasowaniu wszystkich obrazów w katalogu.</li><li>– Po zmianie karty pamięci.</li><li>– Po sformatowaniu karty pamięci.</li></ul>

Wybór formatu nazwy katalogu

Nagrane obrazy są zapisywane w automatycznie utworzonym folderze DCIM na karcie pamięci.

**Przycisk MENU** → **2** → **[Nazwa katalogu]** → **wybór** **żądanego ustawienia**

<b>Forma standard</b>	Format nazwy katalogu jest następujący: numer katalogu + MSDCF. Przykład: 100MSDCF
<b>Forma daty</b>	Format nazwy katalogu jest następujący: numer katalogu + R (ostatnia cyfra)/MM/DD. Przykład: 10080405

## Tworzenie nowego katalogu

Na karcie pamięci można utworzyć katalog do nagrywania obrazów. Zostaje utworzony nowy katalog o numerze o jeden wyższym niż najwyższy aktualnie używany numer i staje się on aktualnym katalogiem do nagrywania.

**Przycisk MENU** →  **2** → **[Nowy katalog]**

## Wybór katalogu do nagrywania obrazów

Kiedy wybrany jest katalog w formie standardowej i gdy są co najmniej dwa katalogi, można wybrać katalog do nagrywania obrazów.

**Przycisk MENU** →  **2** → **[Wybierz kat.]** → **wybór**  
**żądanego katalogu**

### Uwaga

- Nie można wybrać katalogu, gdy ustawiana jest opcja [Forma daty].

## Formatowanie karty pamięci

Należy pamiętać, że formatowanie nieodwracalnie kasuje wszystkie dane zapisane na karcie pamięci, łącznie z obrazami chronionymi.

**Przycisk MENU** →  **1** → **[Formatuj]** → **[OK]**

- Podczas formatowania świeci lampka aktywności. Nie wyjmować karty pamięci, gdy lampka świeci.

### Uwagi

- Kartę pamięci należy formatować w aparacie. Jeżeli karta pamięci zostanie sformatowana na komputerze, jej użycie w aparacie może być niemożliwe, w zależności od wybranego rodzaju formatowania.
- Formatowanie może potrwać kilka minut, zależnie od używanej karty pamięci.

# Zmiana ustawienia funkcji redukcji szumów

## Wyłączanie funkcji redukcji szumów przy fotografowaniu z długim czasem ekspozycji

Po ustawieniu czasu otwarcia migawki na sekundę lub dłużej (Fotografowanie z długim czasem ekspozycji) funkcja redukcji szumów zostaje włączona na tak długo, jak długo została otwarta migawka. Ma to zredukować ziarnisty szum występujący zwykle przy długim naświetleniu. Gdy trwa proces redukcji szumów, wyświetlany jest komunikat i nie można wykonać kolejnego zdjęcia. Gdy ważniejsza jest jakość obrazu, należy wybrać ustawienie [Włączona]. Gdy ważniejsze jest szybkie wykorzystanie okazji do wykonania zdjęcia, należy wybrać wartość [Wyłączona].

**Przycisk MENU** →  **2** → **[Red.sz.dł.naśw.]** → **[Wyłączona]**

### Uwaga

- Redukcja szumów nie jest wykonywana podczas zdjęć seryjnych lub ciągłego bracketingu, nawet przy ustawieniu na [Włączona].

## Wyłączanie redukcji szumów przy wysokiej czułości ISO

Podczas robienia zdjęć z czułością ISO ustawioną na wartość 1600 lub wyższą aparat redukuje szumy, które stają się bardziej widoczne przy wyższej czułości aparatu.

Gdy ważniejsza jest jakość obrazu, należy wybrać ustawienie [Włączona]. Gdy ważniejsze jest szybkie wykorzystanie okazji do wykonania zdjęcia, należy wybrać wartość [Wyłączona].

**Przycisk MENU** →  **2** → **[Red.sz.wys.ISO]** → **[Wyłączona]**

### Uwaga

- Redukcja szumów nie jest wykonywana podczas zdjęć seryjnych lub ciągłego bracketingu, nawet przy ustawieniu na [Włączona].

# Zmiana warunków zamknięcia migawki

## Ustawianie priorytetu migawki

Aby ustawić priorytet migawki, należy wybrać ustawienie [Wyzwalanie], dzięki czemu będzie można robić zdjęcia bez uzyskania wyraźniej ostrości.

Aby robić zdjęcia o dużej ostrości, należy wybrać ustawienie [Autofokus].

**Przycisk MENU →  2 → [Nast.priorytetu] → [Wyzwalanie]**

# Zmiana funkcji przycisku i pokrętła

## Zmiana funkcji przycisku AEL

Funkcję przycisku AEL można wybrać spośród następujących dwóch funkcji:

- Utrzymując wartość zablokowanej ekspozycji, przez naciśnięcie przycisku AEL, podczas gdy przycisk jest wciśnięty ([Blokada AEL]).
- Utrzymując wartość zablokowanej ekspozycji, przez naciśnięcie przycisku AEL do momentu ponownego naciśnięcia przycisku ([Przełącz.AEL]).

**Przycisk MENU → ⚙ 1 → [Przycisk AEL] → wybór  
żądanego ustawienia**

### Uwagi

- Kiedy wartość ekspozycji jest zablokowana, na monitorze LCD i w wizjerze pojawi się ✳. Należy zachować ostrożność, aby nie zresetować tego ustawienia.
- Funkcje „Blokuj” i „Przełącz” mają wpływ na przesunięcie ręczne (str. 64) w trybie ręcznym.

## Zmiana funkcji pokrętła regulacyjnego

Kiedy trybem nagrywania jest M (Ekspozycja ręczna) lub P (Przesunięcie programu), można ustawić aparat w ten sposób, aby dostosowywane ustawienie (czas otwarcia migawki lub wartość przysłony) mogło być wybierane tylko za pomocą pokrętła regulacyjnego.

Podczas regulacji ekspozycji pomocne jest wybranie wartości często używanej.

**Przycisk MENU → ⚙ 1 → [Nast.pokr.ster.] → wybór  
żądanego ustawienia**

# Zmiana innych ustawień

## Włączanie i wyłączanie dźwięku

Włącza dźwięk generowany przy potwierdzeniu nastawienia ostrości, podczas odliczania samowyzwalacza itd.

**Przycisk MENU** →  **2** → **[Sygnały audio]** → wybór żądanego ustawienia

## Nastawianie czasu, po którym aparat przechodzi do trybu oszczędzania energii

Można nastawić czas, po którym aparat przechodzi do trybu oszczędzania energii (Oszcz.energii). Naciśnięcie spustu migawki do połowy przywraca tryb robienia zdjęć.

**Przycisk MENU** →  **1** → **[Oszcz.energii]** → wybór żądanego czasu



### Uwaga

- Bez względu na to ustawienie aparat przejdzie w tryb oszczędzania energii po 30 minutach, jeśli jest podłączony do TV.

## Ustawianie daty

**Przycisk MENU** →  **1** → **[Ust.daty/czasu]** → ustawianie daty i czasu

## Wybór języka

**Przycisk MENU** →  **1** → **[ Język]** → wybór języka

# Ustawianie monitora LCD

## Ustawianie jasności monitora LCD

**Przycisk MENU** →  **1** → **[Jasność LCD]** → **wybór**  
**żądanego ustawienia**

- Na ekranie informacji o nagrywaniu lub ekranie odtwarzania jasność można także wyregulować, naciskając trochę dłużej przycisk DISP.

## Ustawianie czasu wyświetlania obrazu po jego wykonaniu (Auto podgląd)

Nagrany obraz można sprawdzić bezpośrednio po jego nagraniu na monitorze LCD. Można zmienić długość wyświetlenia.

**Przycisk MENU** →  **1** → **[Auto podgląd]** → **wybór**  
**żądanego ustawienia**

### Uwaga

- W autopodglądzie obraz nie będzie wyświetlany w pozycji pionowej, nawet jeśli zdjęcie zostało wykonane w pozycji pionowej (str. 98).

## Ustawianie czasu wyświetlania monitora LCD podczas fotografowania

Podczas fotografowania informacje o nagrywaniu są wyświetlane na monitorze LCD. Można zmienić czas wyświetlania tych informacji.

**Przycisk MENU** →  **1** → **[Czas wyśw.info.]** → **wybór**  
**żądanego ustawienia**

## Korzystanie z wizjera przy włączonym monitorze LCD

Według ustawienia domyślnego, gdy użytkownik korzysta z wizjera, monitor LCD zostaje wyłączony w celu niedopuszczenia do rozładowania się akumulatora.

Aby korzystać z wizjera przy włączonym monitorze LCD, należy wybrać ustawienie [Wyłączone].

**Przycisk MENU → ⚙ 1 → [Auto.wył.z wiz.] → [Wyłączone]**

### **Uwaga**

- Niezależnie od nastawienia w tym menu po upływie nastawionego czasu wyświetlenie informacji o nagrywaniu automatycznie się wyłączy (w nastawieniu domyślnym jest to pięć sekund) (str. 34).

# Resetowanie ustawień do wartości domyślnych

Resetowanie funkcji używanych do fotografowania do ich ustawień domyślnych

Można zresetować główne funkcje trybu nagrywania, kiedy pokrętko trybu pracy jest ustawione na P, A, S lub M.

**Przycisk MENU** →  **2** → **[Reset.tr.nagr.]** → **[OK]**

Zostaną zresetowane następujące opcje.

Opcje	Resetowane do
Kompensacja ekspozycji (80)	±0.0
Pomiar światła (83)	Wielopunktowy
Tryb autofokusa (70)	AF-A
Tryb pracy (92)	Zdj.pojedyncze
Balans bieli (85)	AWB (Automatyczny balans bieli)
Temp.barwowa/Filtr kolorowy (86)	5500K, Filtr kolorowy 0
Własny balans bieli (87)	5500K
ISO (84)	AUTO
Rozmiar obrazu (111)	L:10M
Format obrazu (111)	3:2
Jakość (112)	Wysoka
Optym.D-Range (89)	Standard
Strefa twórcza (89)	Standard
Tryb błysku (76)	Bł.wypełniający (w zależności, czy wbudowana lampa błyskowa jest otwarta, czy zamknięta)
Reg.błysku (82)	Błysk ADI
Korekcja błysku (81)	±0.0
Nast.priorytetu (116)	Autofokus
Wspomaganie AF (74)	Automatyczne
Red.sz.dł.naśw. (115)	Włączona
Red.sz.wys.ISO (115)	Włączona

## Resetowanie głównych funkcji aparatu do ich ustawień domyślnych

Można zresetować główne funkcje aparatu.

**Przycisk MENU →  3 → [Nast.domyślne] → [OK]**

Zostaną zresetowane następujące opcje.

Opcje	Resetowane do
Kompensacja ekspozycji (80)	±0.0
Pomiar światła (83)	Wielopunktowy
Tryb autofokusa (70)	AF-A
Wyświetlanie informacji o nagrywaniu (34)	Widok powiększony
Tryb pracy (92)	Zdj.pojedyncze
Balans bieli (85)	AWB (Automatyczny balans bieli)
Temp.barwowa/Filtr kolorowy (86)	5500K, Filtr kolorowy 0
Własny balans bieli (87)	5500K
ISO (84)	AUTO
Wyświetlanie odtwarzania (97)	Pojedynczy obraz (z danymi nagrywania)
Rozmiar obrazu (111)	L:10M
Format obrazu (111)	3:2
Jakość (112)	Wysoka
Optym.D-Range (89)	Standard
Strefa twórcza (89)	Standard
Tryb błysku (76)	Bł.wypełniający (w zależności, czy wbudowana lampa błyskowa jest otwarta, czy zamknięta)
Reg.błysku (82)	Błysk ADI
Korekcja błysku (81)	±0.0
Nast.priorytetu (116)	Autofokus
Wspomaganie AF (74)	Automatyczne
Red.sz.dł.naśw. (115)	Włączona
Red.sz.wys.ISO (115)	Włączona

## Menu ustawień własnych

Opcje	Resetowane do
Eye-Start AF (69)	Włączony
Przycisk AEL (117)	Blokada AEL
Nast.pokr.ster. (117)	Prędkość migawki
Red.czerw.oczu (75)	Wyłączona
Auto podgląd (119)	2 s
Auto.wył.z wiz. (120)	Włączone

## Menu odtwarzania

Opcje	Resetowane do
Nadruk daty (140)	Wyłączony
Wyświetl.odtw. (98)	Autom.obrót
Pokaz zdjęć (102)	3 s

## Menu ustawień

Opcje	Resetowane do
Jasność LCD (119)	$\pm 0$
Czas wyśw.info. (119)	5 s
Oszcz.energii (118)	1 min
Numer pliku (113)	Seryjny
Nazwa katalogu (113)	Forma standard
Połączenie USB (125, 141)	Pamięć masowa
Sygnaly audio (118)	Włączone

# Kopiowanie zdjęć do komputera

W tej części opisano sposób kopiowania zdjęć z karty pamięci do komputera podłączonego za pośrednictwem kabla USB.

## Zalecane środowisko komputera

Aby kopiować zdjęcia, dla komputera połączanego z aparatem zalecane jest następujące środowisko:

### ■ Windows

System operacyjny (zainstalowany fabrycznie): Microsoft Windows 2000 Professional SP4/Windows XP\* SP2/Windows Vista\*

- Nie gwarantuje się poprawnego działania w środowisku zaktualizowanego systemu operacyjnego opisanego powyżej oraz w środowisku wielosystemowym.

\* Wersje 64-bitowe i wersja Starter (Edition) nie są obsługiwane.  
Gniazdo USB: w standardzie.

### ■ Macintosh

System operacyjny (zainstalowany fabrycznie):

Mac OS X (wersja 10.1.3 lub nowsza)

Gniazdo USB: w standardzie.

### Uwagi dotyczące podłączania aparatu do komputera

- Nie gwarantuje się poprawnego działania we wszystkich zalecanych środowiskach wymienionych powyżej.
- Jeśli do jednego komputera są jednocześnie podłączone dwa lub więcej urządzenia USB, niektóre z nich, w tym aparat, mogą nie działać w zależności od rodzaju podłączonych urządzeń USB.
- Nie gwarantuje się poprawnego działania w przypadku użycia koncentratora USB lub przedłużacza.
- Podłączenie aparatu przy użyciu interfejsu USB zgodnego z Hi-Speed USB (zgodny z USB 2.0) pozwala na zaawansowany transfer (transfer z dużą szybkością), ponieważ ten aparat jest kompatybilny z Hi-Speed USB (zgodny z USB 2.0).
- Kiedy komputer wznowia działanie po wyjściu z trybu zawieszenia lub uśpienia, komunikacja między aparatem a komputerem może nie zostać wznowiona.

## Etap 1: Podłączanie aparatu do komputera

**1 Włożyć do aparatu kartę pamięci z zapisanymi zdjęciami.**

**2 Włożyć do aparatu dostatecznie naładowany akumulator lub podłączyć aparat do gniazdka ściennego za pomocą zasilacza/ładowarki (brak w zestawie).**

- W przypadku gdy kopiowanie zdjęć do komputera odbywa się przy użyciu niewystarczająco naładowanego akumulatora, może się ono nie udać lub dane mogą zostać uszkodzone, jeśli akumulator za wcześniej się wyłączy.

**3 Włączyć aparat i komputer.**

**4 Sprawdzić, czy dla opcji [Połączenie USB] w  2 jest wybrane ustawienie [Pamięć masowa].**

**5 Podłączyć aparat do komputera.**

- Na pulpicie może zostać wyświetlony kreator AutoPlay.

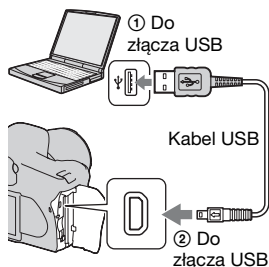

## Etap 2: Kopiowanie zdjęć do komputera

### W przypadku Windows

W tej części przedstawiono przykład kopiowania zdjęć do folderu „My Documents” (w przypadku „Windows Vista: Documents”).

### 1 Kliknąć [Copy pictures to a folder on my computer using Microsoft Scanner and Camera Wizard] → [OK], gdy na pulpicie automatycznie pojawi się ekran kreatora.

- Jeśli ekran kreatora się nie pojawia, kliknąć [My Computer] → [Removable Disk].

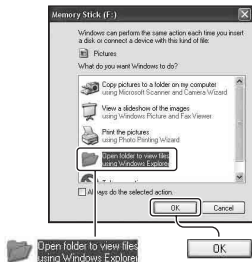

### 2 Kliknąć dwukrotnie [DCIM].

- W takim przypadku można również importować obrazy przy użyciu „Picture Motion Browser”.

### 3 Kliknąć dwukrotnie folder, w którym są zapisane pliki zdjęć przeznaczonych do skopiowania. Następnie kliknąć prawym przyciskiem myszy plik zdjęcia, aby wyświetlić menu i kliknąć [Copy].

- Informacje o docelowym miejscu plików zdjęć można znaleźć na str. 129.

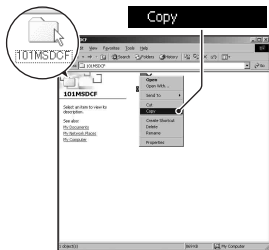

---

#### 4 Kliknąć dwukrotnie folder [My Documents] (w przypadku Windows Vista: [Documents]). Następnie kliknąć prawym przyciskiem myszy okno „My Documents”, aby wyświetlić menu i kliknąć [Paste].

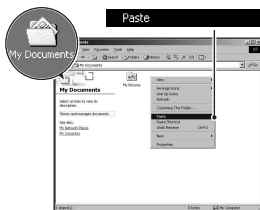

Pliki zdjęć zostaną skopiowane do folderu „My Documents” (w przypadku „Windows Vista: Documents”).

- Jeśli w docelowym folderze występuje już zdjęcie o tej samej nazwie pliku, pojawi się komunikat potwierdzający zastąpienie starego pliku nowym. Kiedy stary plik zostaje zastąpiony nowym, oryginalne dane pliku zostają usunięte. Aby skopiować plik zdjęcia do komputera bez nadpisywania poprzedniego pliku, należy zmienić nazwę pliku, po czym skopiować plik zdjęcia. Jeśli jednak nazwa pliku zostanie zmieniona, odtworzenie zdjęcia w aparacie może okazać się niemożliwe (str. 130).

---

#### W przypadku Macintosh

**1** Kliknąć dwukrotnie nowo rozpoznaną ikonę → [DCIM] → folder, w którym są zapisane zdjęcia do skopiowania.

**2** Przeciągnąć pliki zdjęć na ikonę dysku twardego i upuścić.

Pliki zdjęć zostają skopiowane na dysk twardy.

---

# Oglądanie zdjęć na komputerze

## W przypadku Windows

W tej części opisano, jak oglądać zdjęcia skopiowane do folderu „My Documents” (w przypadku Windows Vista: „Documents”).

### 1 Kliknąć [Start] → [My Documents] (w przypadku Windows Vista: [Documents]).

- Jeśli używany jest system Windows 2000, kliknąć dwukrotnie [My Documents] na pulpicie.



### 2 Kliknąć dwukrotnie wybrany plik zdjęcia.

Zdjęcie zostanie wyświetlone.



## W przypadku Macintosh



Kolejno kliknąć dwukrotnie ikonę dysku twardego → pożądany plik zdjęcia, aby go otworzyć.

## Usuwanie połączenia USB

Opisane poniżej kroki należy wykonać przed wykonaniem następujących czynności:

- odłączenie kabla USB,
- wyjęcie karty pamięci,
- wyłączenie aparatu.

### ■ W przypadku Windows

Kliknąć dwukrotnie  na pasku zadań, a następnie kliknąć  (Urządzenie pamięci masowej USB) → [Stop]. Potwierdzić urządzenie w oknie potwierdzenia i kliknąć [OK] → [OK] (zbędne w przypadku Windows XP/Vista).

Urządzenie zostało odłączone.

### ■ W przypadku Macintosh

**Przeciągnąć ikonę napędu lub ikonę karty pamięci nad ikonę „Kosz” i upuścić.**

Aparat został odłączony od komputera.

## Miejsca zapisu plików zdjęć i nazwy plików

Pliki zdjęć zapisanych za pomocą aparatu są pogrupowane na karcie pamięci w foldery.

## Przykład: wyświetlanie folderów w Windows XP

- A** Foldery zawierające dane zdjęć zarejestrowanych tym aparatem. (Pierwsze trzy cyfry oznaczają numer folderu).
- B** Można utworzyć folder w formie daty (str. 113).
- Nie można zapisywać żadnych zdjęć w folderze „MISC” ani odtwarzać ich z niego.
- Nazwy plików zdjęć są tworzone w poniższy sposób. □□□□ (numer pliku) oznacza dowolny numer z zakresu od 0001 do 9999. Część numeryczna w nazwie pliku danych RAW i w nazwie odpowiadającego mu pliku obrazu JPEG jest taka sama.
  - Pliki JPEG: DSC0□□□□.JPG
  - Pliki JPEG (AdobeRGB): \_DSC□□□□.JPG
  - Plik danych RAW (inny niż AdobeRGB): DSC0□□□□.ARW
  - Plik danych RAW (AdobeRGB): \_DSC□□□□.ARW
- W zależności od komputera rozszerzenie może nie być wyświetlane.
- Więcej informacji o folderach można znaleźć na str. 113.

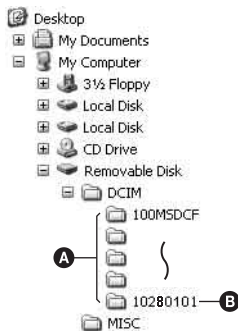

## Kopiowanie zdjęć zapisanych na komputerze na kartę pamięci i oglądanie zdjęć

Powyższe czynności zostały opisane w tej części na przykładzie komputera z systemem Windows.

**1** Kliknąć prawym przyciskiem myszy plik zdjęcia, a następnie kliknąć [Rename]. Zmienić nazwę pliku na „DSC0□□□□”.

Wprowadzić dla □□□□ numer z zakresu od 0001 do 9999.

- Jeśli pojawi się komunikat potwierdzający zastąpienie starego pliku nowym, podać inny numer.
- W zależności od konfiguracji komputera może być wyświetlone także rozszerzenie. Rozszerzenie dla zdjęć to JPG. Nie zmieniać rozszerzenia.
- Krok 1 nie jest potrzebny, gdy nazwa pliku ustawiona w aparacie nie została zmieniona.

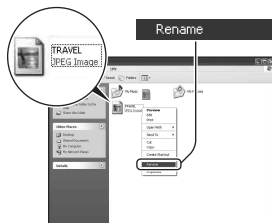

---

## 2 Skopiować plik zdjęcia do folderu na karcie pamięci w następujący sposób:

- 1 Kliknąć prawym przyciskiem myszy plik zdjęcia, a następnie kliknąć [Copy].
  - 2 Kliknąć dwukrotnie [Removable Disk] lub [Sony MemoryStick] w [My Computer].
  - 3 Kliknąć prawym przyciskiem myszy folder [□□□MSDCF] w folderze [DCIM], a następnie kliknąć [Paste].
- □□□ oznacza jakąkolwiek liczbę z zakresu od 100 do 999.

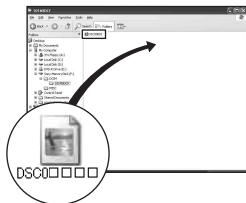

---

### Uwagi

- W zależności od rozmiaru odtwarzanie niektórych zdjęć może okazać się niemożliwe.
- Nie gwarantuje się odtworzenia pliku zdjęcia w tym aparacie, jeśli został on poddany obróbce na komputerze lub wykonany innym modelem aparatu.
- Kiedy nie ma żadnego folderu, należy najpierw utworzyć go za pomocą aparatu (str. 114), a dopiero potem skopiować plik zdjęć.

# Korzystanie z oprogramowania

Do aparatu są dołączone następujące aplikacje, które umożliwiają korzystanie ze zdjęć zarejestrowanych za jego pomocą:

„Picture Motion Browser”, „Image Data Converter SR”, „Image Data Lightbox SR” itd.

## Uwaga

- „Picture Motion Browser” jest niezgodny z komputerami Macintosh.

## Zalecane środowisko komputera

### ■ Windows

Zalecane środowisko do korzystania z „Picture Motion Browser”

System operacyjny (zainstalowany fabrycznie): Microsoft Windows 2000 Professional SP4/Windows XP\* SP2/Windows Vista\*

\* Wersje 64-bitowe i wersja Starter (Edition) nie są obsługiwane.

Procesor/pamięć: Pentium III 500 MHz lub szybszy, 256 MB pamięci RAM lub więcej (zalecane: Pentium III 800 MHz lub szybszy i 512 MB pamięci RAM lub więcej)

Dysk twardy: wolne miejsce na dysku wymagane do instalacji – co najmniej 200 MB

Karta graficzna: 1024 × 768 pikseli lub więcej, tryb High Color (kolor 16-bitowy) lub lepszy

Zalecane środowisko do korzystania z „Image Data Converter SR Ver.2”/„Image Data Lightbox SR”

System operacyjny (zainstalowany fabrycznie): Microsoft Windows 2000 Professional SP4/Windows XP\* SP2/Windows Vista\*

\* Wersje 64-bitowe i wersja Starter (Edition) nie są obsługiwane.

Procesor/pamięć: MMX Pentium III 1 GHz lub szybszy, 512 MB pamięci RAM lub więcej (zalecany co najmniej 1 GB).

Pamięć wirtualna: 700 MB lub więcej

Karta graficzna: 1024 × 768 pikseli lub więcej, tryb High Color (kolor 16-bitowy) lub lepszy

## ■ Macintosh

Zalecane środowisko do korzystania z „Image Data Converter SR Ver.2”/„Image Data Lightbox SR”

System operacyjny (zainstalowany fabrycznie): Mac OS X (wersja 10.4)

Procesor: seria Power Mac G4/G5 (zalecany 1 GHz lub szybszy)/Intel Core Solo/Core Duo/Core 2 Duo lub szybszy

Pamięć: 512 MB lub więcej (zalecany co najmniej 1 GB)

Karta graficzna: 1024 × 768 pikseli lub więcej, 32 000 kolorów lub więcej

## Instalowanie oprogramowania



Oprogramowanie (w zestawie) można zainstalować w następujący sposób:

## ■ Windows

- Zalogować się jako Administrator.

### 1 Włączyć komputer i włożyć dysk CD-ROM (w zestawie) do napędu CD-ROM.

Pojawi się okno menu instalatora.

- Jeśli okno się nie pojawi, kliknąć dwukrotnie  (My Computer) →  (SONYPICUTIL) → [Install.exe].
- W Windows Vista może się pojawić ekran AutoPlay. Wybrać „Run Install.exe” i postępować według instrukcji pojawiających się na ekranie, aby dokończyć instalację.



### 2 Kliknąć [Install].

Postępować zgodnie z instrukcjami wyświetlanymi na ekranie.

---

### 3 Po zakończeniu instalacji wyjąć dysk CD-ROM.

Zostaną zainstalowane poniższe aplikacje, a ich ikony skrótów pojawią się na pulpicie.

- Sony Picture Utility  
„Picture Motion Browser”
- Sony Image Data Suite  
„Image Data Converter SR”  
„Image Data Lightbox SR”

Po zainstalowaniu oprogramowania na pulpicie zostanie utworzona ikona skrótu strony internetowej do rejestracji użytkownika.

Po zarejestrowaniu na stronie internetowej można otrzymywać bezpieczną i pożyteczną pomoc techniczną.

<http://www.sony.net/registration/di/>

---

#### ■ Macintosh

- Zalogować się jako Administrator, aby wykonać instalację.
- 

### 1 Włączyć komputer Macintosh i włożyć dysk CD-ROM (w zestawie) do napędu CD-ROM.

### 2 Kliknąć dwukrotnie ikonę CD-ROM.

### 3 Skopiować plik [SIDS\_INST.pkg] w folderze [MAC] na ikonę dysku twardego.

### 4 Kliknąć dwukrotnie plik [SIDS\_INST.pkg] w folderze, do którego ma zostać skopiowany.

Postępować zgodnie z instrukcjami wyświetlanymi na ekranie, aby dokończyć instalację.

---

#### Uwaga

- Kiedy pojawi się komunikat potwierdzający ponowne uruchomienie komputera, należy ponownie uruchomić komputer, postępując zgodnie z instrukcjami wyświetlanymi na ekranie.

## Korzystanie z „Picture Motion Browser”

### Uwaga

- „Picture Motion Browser” jest niezgodny z komputerami Macintosh.

Dzięki „Picture Motion Browser” można:

- Importować zdjęcia wykonane aparatem i wyświetlać je na komputerze.
- Porządkować zdjęcia na komputerze na podstawie kalendarza według daty rejestracji, aby móc je przeglądać.
- Retuszować (Redukcja efektu czerwonych oczu itp.), drukować i wysyłać zdjęcia jako załączniki e-mail, zmieniać datę rejestracji i inne dane.
- Drukować lub zapisywać zdjęcia z datą.
- Tworzyć dyski z danymi, korzystając z nagrywarki CD lub DVD.

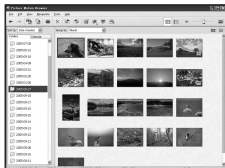

Szczegółowe informacje na temat „Picture Motion Browser” można znaleźć w „Picture Motion Browser Guide”.

Aby uruchomić „Picture Motion Browser Guide”, kliknąć kolejno [Start] → [All Programs] (w Windows 2000: [Programs]) → [Sony Picture Utility] → [Help] → [Picture Motion Browser Guide].

### Uruchomienie „Picture Motion Browser”

Kliknąć dwukrotnie ikonę  (Picture Motion Browser) na pulpicie. Lub w menu Start: kliknąć kolejno [Start] → [All Programs] (w Windows 2000: [Programs]) → [Sony Picture Utility] → [Picture Motion Browser].

Aby wyłączyć „Picture Motion Browser”, kliknąć przycisk  w prawym górnym rogu ekranu.

### Uwaga

- Przy pierwszym uruchomieniu „Picture Motion Browser” na ekranie pojawia się komunikat potwierdzenia z Narzędziem wyświetlającym informacje. Wybrać [Start]. Funkcja ta informuje użytkownika o nowościach, takich jak aktualizacje programu. Później można zmienić to ustawienie.

## Korzystanie z „Image Data Converter SR”

### Uwaga

- Przy zapisywaniu zdjęcia jako danych RAW zostaje ono nagrane w formacie ARW2.0.

Dzięki „Image Data Converter SR Ver.2.0” można:

- Edytować zdjęcia zapisane w trybie RAW z różnymi korekcjami, takimi jak krzywa tonalna czy ostrość.
- Korygować zdjęcia, korzystając m.in. z balansu bieli, ekspozycji i strefy twórczej.
- Zapisywać zdjęcia wyświetlane i edytowane na komputerze. Można je zapisywać jako dane RAW lub w zwykłym formacie pliku. Szczegółowe informacje na temat „Image Data Converter SR” można znaleźć w instrukcji.

Aby wyświetlić instrukcję, kliknąć kolejno [Start] → [All Programs] (w Windows 2000: [Programs]) → [Sony Image Data Suite] → [Help] → [Image Data Converter SR Ver.2].

### Uruchomienie „Image Data Converter SR Ver.2.0”

#### ■ Windows

Kliknąć dwukrotnie skrót do „Image Data Converter SR Ver.2.0” na pulpicie.

Uruchamiając z menu Start, kliknąć [Start] → [All Programs] (w Windows 2000: [Programs]) → [Sony Image Data Suite] → [Image Data Converter SR Ver.2.0].

Aby wyłączyć program, kliknąć przycisk  w prawym górnym rogu ekranu.

#### ■ Macintosh

W folderze [Application] kliknąć dwukrotnie [Image Data Converter SR Ver.2] w folderze [Sony Image Data Suite]. Aby wyłączyć, kliknąć [Quit Image Data Converter SR] (Wyjdź z Image Data Converter SR) w menu [IDC SR].

## Korzystanie z „Image Data Lightbox SR”

Dzięki „Image Data Lightbox SR” można:

- Wyświetlać i porównywać zdjęcia RAW/JPEG zarejestrowane tym aparatem.
- Oceniać zdjęcia w skali do pięciu.
- Wyświetlać zdjęcie w „Image Data Converter SR” i korygować je.
- Szczegółowe informacje na temat „Image Data Lightbox SR” można znaleźć w instrukcji.

Aby wyświetlić instrukcję z poziomu menu Start, kliknąć kolejno [Start] → [All Programs] (w Windows 2000: [Programs]) → [Sony Image Data Suite] → [Help] → [Image Data Lightbox SR].

### Uruchomienie „Image Data Lightbox SR”

#### ■ Windows

Kliknąć dwukrotnie [Image Data Lightbox SR] na pulpicie.

Uruchamiając z menu Start, kliknąć [Start] → [All Programs] (w Windows 2000: [Programs]) → [Sony Image Data Suite] → [Image Data Lightbox SR].

Aby wyłączyć program, kliknąć przycisk  w prawym górnym rogu ekranu.

Pojawi się okno dialogowe służące do zapisania danego zbioru.

#### ■ Macintosh

W folderze [Application] kliknąć dwukrotnie [Image Data Lightbox SR] w folderze [Sony Image Data Suite].

Aby wyłączyć, kliknąć [Quit Image Data Lightbox SR] (Wyjdź z Image Data Lightbox SR) w menu [Image Data Lightbox SR].

# Określanie DPOF

Za pomocą aparatu można przed drukowaniem obrazów w punkcie usługowym lub na własnej drukarce określić, które i ile obrazów ma być drukowanych. Wykonać poniższą procedurę.

Określenia DPOF pozostają z obrazami po wydrukowaniu. Zalecane jest ich usunięcie po zakończeniu drukowania.

## Określanie/usuwanie DPOF dla wybranych obrazów

**1** Przycisk MENU →  1 → [Ustaw.DPOF] → [Oznacz.obrazy]

Obraz jest wyświetlany na pojedynczym ekranie.

**2** Wybrać obraz, używając przycisków ◀/▶ na kontrolerze.

**3** Wybrać liczbę kopii, używając przycisków ⊕/⊖.

- Aby usunąć DPOF, ustawić liczbę na „0”.

**4** Nacisnąć przycisk MENU.

**5** Wybrać [OK], używając przycisku ▲ na kontrolerze, a następnie nacisnąć środek kontrolera.

### Uwagi

- Nie można określać DPOF dla plików RAW.
- Można podać dowolną liczbę do 9 włącznie.
- W przypadku usunięcia DPOF drukowanie indeksu również zostaje anulowane.

## Określanie/usuwanie DPOF dla wszystkich obrazów

**Przycisk MENU** →  **1** → **[Ustaw.DPOF]** → **[Wszystkie obr.]** lub **[Anuluj wszyst.]** → **[OK]**

## Nadruk daty na obrazach

Podczas drukowania na obrazach można umieścić datę. Pozycja daty (wewnątrz lub na zewnątrz obrazu, rozmiar czcionki itp.) zależy od drukarki.

**Przycisk MENU** →  **1** → **[Ustaw.DPOF]** → **[Nadruk daty]** → **[Włączony]**

### Uwaga

- W niektórych drukarkach funkcja może nie być dostępna.

## Tworzenie wydruku indeksu

Można wykonać wydruk indeksu wszystkich obrazów na karcie pamięci.

**Przycisk MENU** →  **1** → **[Ustaw.DPOF]** → **[Druk indeksu]** → **[Utwórz indeks]**

### Uwagi

- Liczba obrazów, które można wydrukować na jednej kartce, oraz format zależą od drukarki. Obrazy RAW nie są drukowane podczas wydruku indeksu.
- Obrazy sfotografowane po nastawieniu druku indeksu nie zostaną ujęte w druk indeksu. Zalecane jest określenie druku indeksu bezpośrednio przed jego drukowaniem.
- W przypadku usunięcia DPOF drukowanie indeksu również zostaje anulowane.

# Drukowanie obrazów po podłączeniu aparatu do drukarki zgodnej z PictBridge

Nawet nie posiadając komputera, można drukować wykonane tym aparatem zdjęcia, podłączając go bezpośrednio do drukarki zgodnej z PictBridge. „PictBridge” jest oparty na standardzie CIPA. (CIPA: Camera & Imaging Products Association)



## Uwaga

- Nie można drukować plików RAW.

## Etap 1: Ustawianie aparatu

### Uwaga

- Zalecane jest używanie zasilacza sieciowego/ladowarki (brak w zestawie), aby zapobiec wyłączeniu zasilania w trakcie drukowania.

---

**1** Przycisk MENU →  2 → [Połączenie USB] → [PTP]

---

**2** Wyłączyć aparat i włożyć kartę pamięci, na której zostały zapisane obrazy.

---

## Etap 2: Podłączanie aparatu do drukarki

### 1 Podłączyć aparat do drukarki.

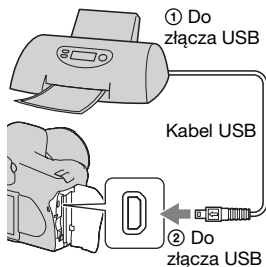

### 2 Włączyć aparat i drukarkę.

Wyświetlony zostanie ekran używany do wybierania obrazów do wydrukowania.

## Etap 3: Drukowanie

### 1 Wybrać obraz do wydrukowania, używając przycisku ◀/▶ na kontrolerze, a następnie nacisnąć środek kontrolera.

- Aby anulować, ponownie nacisnąć środek kontrolera.

### 2 Powtórzyć krok 1, aby wydrukować inne obrazy.

### 3 Nacisnąć przycisk MENU i ustawić poszczególne pozycje.

- Szczegółowe informacje o ustawianiu pozycji, patrz „Menu PictBridge”.

## 4 Wybrać [Drukuj] → [OK] w menu, a następnie nacisnąć środek kontrolera.

Obraz zostanie wydrukowany.

- Po wyświetleniu ekranu wskazującego, że drukowanie jest zakończone nacisnąć środek kontrolera.

### Aby anulować drukowanie

Naciśnięcie środka kontrolera podczas drukowania anuluje drukowanie. Odłączyć kabel USB lub wyłączyć aparat. Aby ponownie wydrukować, wykonać powyższą procedurę (kroki 1 do 3).

## Menu PictBridge

### Strona 1

#### Drukuj

Drukuj wybrane obrazy. Szczegółowe informacje, patrz „Etap 3: Drukowanie”.

#### Nastaw ilość

Można określić liczbę kopii, do 20 włącznie. Ta sama liczba wydruków dotyczy wszystkich wybranych obrazów.

#### Rozmiar papieru

Automatyczne	Ustawienia drukarki
9×13cm	89×127mm
Hagaki	100×147mm
10×15cm	10×15cm
4"×6"	101,6×152,4mm
A6	105×148,5mm
13×18cm	127×178mm
Listowy	216×279,4mm
A4	210×297mm
A3	297×420mm

## Układ

Automatyczne	Ustawienia drukarki
1 zdj/bez ramki	Bez ramek, 1 obraz na kartce
1 zdj/str.	1 obraz na kartce
2 zdj/str.	2 obrazy na kartce
3 zdj/str.	3 obrazy na kartce
4 zdj/str.	4 obrazy na kartce
8 zdj/str.	8 obrazów na kartce
Indeks	Drukuje wszystkie wybrane obrazy jako wydruk indeksu. Układ drukowania jest ustawiany zgodnie z ustawieniami drukarki.

## Nadruk daty

Dzień i godz.	Nakłada datę i czas.
Data	Nakłada datę.
Wyłączony	Nie nakłada daty.

## Strona 2

### OdznaczWszystko

Po wyświetleniu komunikatu wybrać opcję [OK], a następnie nacisnąć środek kontrolera. Oznaczenie DPOF zostanie usunięte ze wszystkich obrazów. Wybrać tę pozycję w przypadku anulowania określenia bez drukowania obrazów.

### Drukuj wszystko

Drukuje wszystkie obrazy z karty pamięci. Po wyświetleniu komunikatu wybrać opcję [OK], a następnie nacisnąć środek kontrolera.

# Dane techniczne

## Aparat

### [System]

Typ aparatu

Jednoobiektywowa  
lustrzanka cyfrowa  
z wbudowaną lampą  
błyskową i wymiennymi  
obiektywami

Obiektyw Wszystkie obiektywy  $\alpha$

### [Czujnik obrazu]

Całkowita liczba pikseli aparatu  
Okolo 10 800 000 pikseli

Efektywna liczba pikseli aparatu  
Okolo 10 200 000 pikseli

Format obrazu

23,6 × 15,8 mm (format  
APS-C), skanowanie  
z przepłotem, barwy  
podstawowe

Czułość ISO (Zalecany wskaźnik  
ekspozycji)  
AUTO, od 100 do 3200

### [Super SteadyShot]

System Mechanizm przesuwania  
czujnika obrazu

Kompensacja Super SteadyShot  
Wydłużenie czasu  
otwarcia migawki  
wynoszące  
w przybliżeniu 2,5 EV  
do 3,5 EV (różni się  
w zależności od  
warunków wykonywania  
zdjęć i używanego  
obiektywu)

### [Zapobieganie osiadaniu kurzu]

System Ochronna powłoka  
antystatyczna na filtrze  
dolnoprzepustowym  
i mechanizmie  
przesuwania czujnika  
obrazu

### [Wizjer]

Typ Optyczny, niewymienny,  
z pentagonalnym  
układem luster

Matówka Drobnosferyczna Acute  
Matte

Pole widzenia  
0,95

Powiększenie  
0,83 × z obiektywem  
50 mm nastawionym na  
nieskończoność,  $-1 \text{ m}^{-1}$

Odległość widzenia  
Okolo 17,6 mm od  
muszli ocznej, 13,5 mm  
od ramy muszli ocznej  
przy  $-1$  dioptrii ( $-1 \text{ m}^{-1}$ )

Korekcja dioptryczna  
od  $-2,5$  do  $+1,0 \text{ m}^{-1}$

### [System AF]

System System TTL z detekcją  
fazy, czujniki liniowe  
CCD (9 punktów, 8 linii  
z centralnym czujnikiem  
krzyżowym)

Zakres czułości  
Od 0 do 18 EV (przy  
ekwiwalencie ISO 100)

Wspomaganie AF  
W przybliżeniu  
od 1 do 5 m

## [Naświetlanie]

Element pomiarowy  
40-segmentowy o wzorze  
plastra miodu SPC

Zakres pomiaru  
Od 1 do 20 EV (od 3 do  
20 EV przy pomiarze  
punktowym), (przy ISO  
100 z obiektywem F1,4)

Kompensacja ekspozycji  
±2,0 EV  
(z krokiem co 1/3 EV)

## [Migawka]

Typ Elektronicznie  
sterowana migawka  
szczelinowa o przebiegu  
pionowym

Zakres czasów otwarcie  
Od 1/4000 sekundy do 30  
sekund, dostępny czas B,  
(z krokiem co 1/3 EV)

Synchronizacja z błyskiem  
1/160 sekundy

## [Wbudowana lampa błyskowa]

Liczba przewodnia  
GN 12 (w metrach dla  
ISO 100)

Czas ładowania  
Około 4 sekundy

Szerokość kątowna błysku  
Odpowiadająca  
obiektywowi 18 mm  
(długość ogniskowej  
wskazywana przez  
obiektyw)

Korekcja błysku  
±2,0 EV  
(z krokiem co 1/3 EV)

## [Nośniki danych]

Karta CompactFlash  
(Typ I,II), Microdrive,  
„Memory Stick Duo”  
(Z adapterem Memory  
Stick Duo do gniazda  
CompactFlash)

## [Monitor LCD]

Panel LCD 6,7 cm (typ 2,7)  
typu TFT

Całkowita liczba punktów  
230 400 (960 × 240)  
punktów

## [Zasilanie, dane ogólne]

Używany akumulator  
Akumulator  
NP-FM500H

## [Inne]

PictBridge Zgodny

Exif Print Zgodny

PRINT Image Matching III  
Zgodny

Wymiary Około 130,8 × 98,5 ×  
71,3 mm  
(szer./wys./głęb.,  
bez występow)

Waga Około 532 g (bez  
akumulatorów, karty  
pamięci i akcesoriów  
korpusu)

Temperatura pracy  
Od 0 do 40°C  
(Używając karty  
Microdrive:  
od 5 do 40°C)

Exif Exif Ver.2.21

Komunikacja USB  
Hi-Speed USB  
(zgodny z USB 2.0)

## Ładowarka BC-VM10

Wartość znamionowa mocy wejściowej	100 V–240 V
prądu zmiennego,	
	50/60 Hz
Wartość znamionowa mocy wyjściowej	
	Prąd stały 8,4 V, 750 mA
Temperatura pracy	
	Od 0 do 40°C
Temperatura przechowywania	
	Od -20 do +60°C
Maksymalne wymiary	
	Okolo 70 × 25 × 95 mm
	(szer./wys./głęb.)
Waga	
	Okolo 90 g

## Akumulator NP-FM500H

Używany akumulator	
	Akumulator litowo-jonowy
Napięcie maksymalne	
	Prąd stały 8,4 V
Napięcie nominalne	
	Prąd stały 7,2 V
Maksymalny prąd ładowania	
	2,0 A
Maksymalne napięcie ładowania	
	Prąd stały 8,4 V
Pojemność	11,8 Wh (1 650 mAh)
Maksymalne wymiary	
	Okolo 38,2 × 20,5 ×
	55,6 mm (szer./wys./głęb.)
Waga	
	Okolo 78 g

Konstrukcja i dane techniczne mogą ulec zmianie bez uprzedzenia.

## Długość ogniskowej

Kąt obrazu w tym aparacie jest mniejszy niż w aparatach na film 35 mm. Można znaleźć przybliżony ekwiwalent długości ogniskowej odpowiadający aparatom na filmy 35 mm i fotografować z takim samym kątem obrazu, zwiększając długość ogniskowej obiektywu o połowę.

Na przykład, stosując obiektyw 50 mm można uzyskać przybliżony ekwiwalent obiektywu 75 mm używanego w aparacie formatu 35 mm.

## Zgodność danych obrazu

- Niniejszy aparat jest zgodny z DCF (Design rule for Camera File system), uniwersalnym standardem wyznaczonym przez JEITA (Japan Electronics and Information Technology Industries Association).
- Nie gwarantuje się możliwości odtworzenia w innych urządzeniach obrazów zarejestrowanych tym aparatem ani możliwości odtworzenia w tym aparacie obrazów zarejestrowanych lub przetworzonych w innym urządzeniu.

## Znaki towarowe

- **α** jest znakiem towarowym Sony Corporation.
- „Memory Stick”, , „Memory Stick PRO”, **MEMORY STICK PRO**, „Memory Stick Duo”, **MEMORY STICK DUO**, „Memory Stick PRO Duo”, **MEMORY STICK PRO DUO**, „Memory Stick PRO-HG Duo”, **MEMORY STICK PRO-HG DUO**, „Memory Stick Micro”, „MagicGate” i **MAGICGATE** są znakami towarowymi Sony Corporation.
- „InfoLITHIUM” jest znakiem towarowym Sony Corporation.
- Microsoft, Windows i Windows Vista są zastrzeżonymi znakami towarowymi lub znakami towarowymi Microsoft Corporation w USA i/lub w innych krajach.
- Macintosh, Mac OS, iMac, iBook, PowerBook, Power Mac i eMac są znakami towarowymi lub zastrzeżonymi znakami towarowymi Apple Inc.
- Intel, Intel Core, MMX i Pentium są znakami towarowymi lub zastrzeżonymi znakami towarowymi Intel Corporation.
- CompactFlash jest znakiem towarowym SanDisk Corporation.
- Microdrive jest zastrzeżonym znakiem towarowym Hitachi Global Storage Technologies w USA i/lub w innych krajach.
- Adobe jest zastrzeżonym znakiem towarowym lub znakiem towarowym Adobe Systems Incorporated w USA i/lub w innych krajach.
- D-Range Optimizer Advanced został opracowany w oparciu o technologię dostarczoną przez  Apical Limited.
- Oprócz powyższych, używane w instrukcji nazwy systemów i produktów są zazwyczaj znakami towarowymi lub zastrzeżonymi znakami towarowymi ich twórców lub producentów. W niniejszej instrukcji symbole <sup>TM</sup> i <sup>®</sup> nie są jednak zawsze używane.

# Rozwiązywanie problemów

W przypadku problemów z aparatem należy spróbować poniższych rozwiązań. Sprawdzić pozycje wymienione na str. od 149 do 159. Skonsultować się ze sprzedawcą Sony lub autoryzowanym serwisem Sony.

❶ Spróbować następujących sposobów.

❷ Wyjąć akumulator, włożyć go ponownie po około minucie i włączyć aparat.

❸ Zresetować ustawienia (str. 121).

❹ Skonsultować się ze sprzedawcą Sony lub autoryzowanym serwisem Sony.

## Akumulator i zasilanie

### Nie można włożyć akumulatora.

- Wkładając akumulator, należy nacisnąć dźwignię blokady brzegiem akumulatora (str. 13).
- Sprawdzić nazwę modelu akumulatora.

### Nieprawidłowy odczyt wskaźnika zużycia akumulatora lub przy wskazywanym wysokim poziomie naładowania akumulator zbyt szybko się wyczerpuje.

- Do takiego zjawiska dochodzi, gdy aparat jest używany w miejscu o bardzo wysokiej lub bardzo niskiej temperaturze (str. 163).
- Wyświetlana pozostała moc akumulatora różni się od mocy rzeczywistej. Aby wyświetlany był prawidłowy poziom mocy, całkowicie rozładować i naładować akumulator.
- Akumulator jest rozładowany. Włożyć naładowany akumulator (str. 13).
- Akumulator nie działa (str. 15). Wymienić na nowy.

---

### **Nie można włączyć aparatu.**

- Włożyć prawidłowo akumulator (str. 13).
- Akumulator jest rozładowany. Włożyć naładowany akumulator (str. 13).
- Akumulator nie działa (str. 15). Wymienić na nowy.

---

### **Zasilanie nagle się wyłącza.**

- Jeśli przez pewien czas w aparacie nie zostaje wykonana żadna operacja, przechodzi on do trybu oszczędzania energii i prawie zupełnie się wyłącza. Aby anulować funkcję oszczędzania energii, należy wykonać dowolną czynność, na przykład wcisnąć do połowy spust migawki (str. 45).

## **Wykonywanie zdjęć**

### **Po włączeniu zasilania na monitorze LCD nie są wyświetlane żadne informacje.**

- W nastawieniu domyślnym, aby zminimalizować zużycie energii akumulatora monitor LCD wyłącza się, jeśli przez ponad pięć sekund nie zostaje wykonana żadna operacja. Można zmienić czas, po którym monitor LCD wyłącza się (str. 118).
- Monitor LCD jest wyłączony. Nacisnąć przycisk DISP, aby włączyć monitor LCD (str. 36).

---

### **Obraz w wizjerze nie jest wyraźny.**

- Prawidłowo nastawić skalę dioptrii, używając pokrętła regulacji dioptrii (str. 23).

---

### **Obraz nie został nagrany.**

- Karta pamięci nie jest włożona.

---

### **Nie można wyzwolić migawki.**

- Sprawdzić wolne miejsce na karcie pamięci (str. 26). Jeżeli karta jest pełna, wykonać jedną z następujących czynności:
  - Skasować niepotrzebne obrazy (str. 107).
  - Wymienić kartę pamięci.
- Nie można nagrywać obrazów podczas ładowania wbudowanej lampy błyskowej (str. 73).

- Migawka nie może zostać wyzwolona, gdy obiekt jest nieostry (str. 67).
- Obiektyw nie jest prawidłowo założony. Założyć prawidłowo obiektyw (str. 16).
- Gdy dołączony do aparatu jest teleskop astronomiczny itp., ustawić tryb nagrywania na M i fotografować.
- Próbowano wykonać zdjęcie obiektu, który może wymagać specjalnego ustawiania ostrości (str. 68). Użyć blokady ogniskowej lub funkcji ręcznego ustawiania ostrości (strona 69, 71).

---

### **Nagrywanie trwa długo.**

- Włączona jest funkcja redukcji szumów (str. 115). Nie jest to usterka.
- Zdjęcia są wykonywane w trybie RAW (str. 112). Ponieważ plik danych RAW jest duży, fotografowanie w trybie RAW może trwać dłużej.

---

### **Obraz jest nieostry.**

- Obiekt jest zbyt blisko. Sprawdzić minimalną odległość ogniskowej obiektywu.
- Zdjęcia są wykonywane w trybie ręcznego ustawiania ostrości, ustawić przełącznik trybu ostrości w pozycję AF (autofokus) (str. 67).

---

### **Nie działa Eye-Start AF.**

- Ustawić [Eye-Start AF] na [Włączony] (str. 69).
- Wcisnąć spust migawki do połowy.

---

### **Lampa błyskowa nie działa.**

- Tryb błysku jest nastawiony na [Auto błysk]. Aby upewnić się, że lampa na pewno zadziała, należy nastawić tryb błysku na [Bł.wypełniający] (str. 76).

---

### **Na obrazach wykonanych przy użyciu lampy błyskowej pojawiają się niewyraźne punkty.**

- Pył znajdujący się w powietrzu odbił się w świetle lampy błyskowej i pojawił na obrazie. Nie jest to usterka.

---

### **Lampa błyskowa ładuje się zbyt długo.**

- Lampa błyskała kilka razy pod rząd przez krótki okres. Jeśli lampa wykona kilka błysków pod rząd przez krótki okres, proces ładowania może trwać dłużej niż zwykle, aby uniknąć przegrzania aparatu.

---

### **Zdjęcie zrobione z lampą błyskową jest zbyt ciemne.**

- Jeżeli obiekt znajduje się poza zasięgiem błysku (odległością, którą może objąć błysk), zdjęcie będzie ciemne, ponieważ światło lampy nie dotarło do obiektu. Jeśli zmieniono czułość ISO, jednocześnie zmienił się zakres błysku (str. 74).

---

### **Data i czas są nieprawidłowo zapisane.**

- Nastawić prawidłową datę i czas (strona 22, 118).

---

### **Wartość przysłony i/lub czas otwarcia migawki migają, gdy spust migawki jest wciskany do połowy.**

- Ponieważ obiekt jest zbyt jasny lub zbyt ciemny, znajduje się on poza dostępnym zakresem. Ponownie wyregulować nastawienie.

---

### **Obraz jest zbyt jasny (zaświecenie).**

#### **Na obrazie pojawia się rozmycie światła (duchy).**

- Zdjęcie zostało wykonane przy silnym źródle światła i do obiektywu dostała się nadmierna ilość światła. Założyć osłonę obiektywu.

---

### **Zdjęcie jest zbyt ciemne w rogach.**

- Jeżeli został użyty filtr lub osłona, zdjąć je i wykonać zdjęcie ponownie. W zależności od grubości filtru i nieprawidłowego założenia osłony filtru lub osłona mogą się częściowo pojawić na obrazie. Właściwości optyczne niektórych obiektywów mogą powodować, że brzegi obrazu wydają się zbyt ciemne (niedostateczne światło).

---

### **Oczy na zdjęciach są czerwone.**

- Włączyć funkcję redukcji efektu czerwonych oczu (str. 75).
- Podejść blisko obiektu i sfotografować obiekt w zasięgu błysku, używając lampy błyskowej (str. 74).

---

## **Na monitorze LCD pojawiają się i pozostają punkty.**

- Nie jest to usterka. Te punkty nie zostają nagrane (str. 4).

---

## **Obraz jest rozmazany.**

- Zdjęcie zostało wykonane w ciemnym miejscu bez lampy błyskowej, co spowodowało drgania aparatu. Zalecane jest użycie funkcji Super SteadyShot lub statywu. Można w tej sytuacji użyć lampy błyskowej (str. 43).

---

## **Skala EV ◀ ▶ miga w wizjerze.**

- Obiekt jest zbyt jasny lub zbyt ciemny dla zakresu pomiaru aparatu.

## **Przeglądanie obrazów**

### **Nie można odtworzyć zdjęć w aparacie.**

- Nazwa katalogu/pliku została zmieniona na komputerze (str. 130).
- Nie gwarantuje się odtworzenia pliku zdjęcia w tym aparacie, jeśli został on poddany obróbce na komputerze lub wykonany innym modelem aparatu.
- Aparat jest w trybie USB. Usunąć połączenie USB (str. 129).

---

### **Obraz nie pojawia się na ekranie telewizora.**

- Sprawdzić [Wyjście wideo] i zobaczyć, czy sygnał wyjścia wideo aparatu jest nastawiony na system kolorów danego telewizora (str. 110).
- Sprawdzić, czy połączenie jest prawidłowe (str. 109).

## **Kasowanie/Edycja zdjęć**

### **Aparat nie kasuje zdjęć.**

- Anulować zabezpieczenie (str. 106).

---

### **Zdjęcie zostało przypadkowo skasowane.**

- Skasowanych zdjęć nie można odtworzyć. Zalecane jest chronienie zdjęć, które nie mają być skasowane (str. 106).

---

## **Nie można umieścić oznaczenia DPOF.**

- Nie można umieszczać oznaczenia DPOF na plikach danych RAW.

## **Komputery**

### **Nie wiadomo, czy system operacyjny komputera jest kompatybilny z aparatem.**

- Sprawdzić „Zalecane środowisko komputera” (strona 124, 133).

---

### **Komputer nie rozpoznaje aparatu.**

- Sprawdzić, czy aparat jest włączony.
- Kiedy poziom naładowania akumulatora jest niski, włożyć naładowany akumulator (str. 13) lub użyć zasilacza sieciowego/ładowarki (brak w zestawie).
- Użyć kabla USB (w zestawie) (str. 125).
- Odłączyć kabel USB i ponownie dobrze go podłączyć.
- Ustawić [Połączenie USB] na [Pamięć masowa] (str. 125).
- Odłączyć z gniazd USB komputera wszystkie urządzenia oprócz aparatu, klawiatury i myszki.
- Podłączyć aparat bezpośrednio do komputera, bez użycia koncentratora USB lub innego urządzenia (str. 124).

---

### **Nie można skopiować zdjęć.**

- Dokonać połączenia USB, prawidłowo podłączając aparat do komputera (str. 125).
- Postępować zgodnie z procedurą kopiowania przeznaczoną dla danego systemu operacyjnego komputera (str. 126).
- Jeśli obrazy są fotografowane z kartą pamięci sformatowaną na komputerze, kopiowanie obrazów na komputer może być niemożliwe. Należy wykonywać zdjęcia przy użyciu karty pamięci sformatowanej w aparacie (str. 114).

---

### **Nie można odtworzyć obrazu na komputerze.**

- Jeśli używane jest oprogramowanie „Picture Motion Browser”, patrz „Przewodnik po programie Picture Motion Browser”.
- Skonsultować się z producentem komputera lub oprogramowania.

---

**„Picture Motion Browser” nie uruchamia się automatycznie po wykonaniu połączenia USB.**

- Wykonać połączenie USB po włączeniu komputera (str. 125).

---

**Brak znajomości sposobu używania oprogramowania (w zestawie).**

- Patrz pomoc lub instrukcje obsługi poszczególnych programów.

## Karta pamięci

---

**Nie można włożyć karty pamięci.**

- Nieprawidłowy kierunek wkładania karty pamięci.  
Włożyć w prawidłowym kierunku (str. 18).

---

**Nie można nagrywać na kartę pamięci.**

- Karta pamięci jest pełna. Skasować niepotrzebne obrazy (str. 107).
- Włożona jest karta niezdatna do użycia (str. 18).
- Używana jest karta pamięci z przełącznikiem blokady zapisu, który jest nastawiony na pozycję LOCK. Nastawić przełącznik na pozycję zapisu.

---

**Karta Microdrive jest nagrzana.**

- Karta Microdrive była długo używana. Nie jest to usterka.

---

**Karta pamięci została przypadkowo sformatowana.**

- Podczas formatowania wszystkie dane na karcie pamięci zostają skasowane. Nie można ich odtworzyć.

---

**Karta „Memory Stick PRO Duo” nie jest rozpoznawana przez komputer wyposażony w gniazdo „Memory Stick”.**

- Jeśli karta „Memory Stick PRO Duo” nie jest obsługiwana przez gniazdo „Memory Stick” komputera, podłączyć aparat do komputera (str. 125). Komputer rozpoznaje kartę „Memory Stick PRO Duo”.

## Drukowanie

Oprócz poniższych pozycji zobacz także „Drukarka zgodna z PictBridge” (dalej).

---

### Kolor obrazu jest dziwny.

- Kiedy obrazy nagrane w trybie AdobeRGB drukowane są przy użyciu drukarki sRGB niekompatybilnej z AdobeRGB (DCF2.0/Exif2.21), obrazy zostaną wydrukowane z mniejszą intensywnością (str. 90).

---

### Obrazy są drukowane z odciętymi brzegami.

- W zależności od drukarki, lewy, prawy, górny lub dolny brzeg obrazu może zostać odcięty. Szczególnie w przypadku drukowania obrazu wykonanego z formatem obrazu ustawionym na [16:9] może zostać odcięty boczny brzeg zdjęcia.
- Drukując obrazy na własnej drukarce, wyłączyć w ustawieniach funkcje przycinania brzegów i druku bez ramek. Skontaktować się z producentem, aby sprawdzić, czy drukarka posiada te funkcje.
- Drukując zdjęcia w punkcie usługowym, poprosić o wydrukowanie obrazów bez odcinania brzegów.

---

### Nie można drukować obrazów z datą.

- Używając „Picture Motion Browser”, można drukować obrazy z datą (str. 136).
- Ten aparat nie posiada funkcji nakładania daty na obrazy. Ponieważ jednak zdjęcia wykonywane tym aparatem zawierają informację o dacie nagrania, można wydrukować obrazy z nałożoną datą, jeśli drukarka lub oprogramowanie rozpoznaje informacje Exif. Aby uzyskać informacje o kompatybilności z informacjami Exif, skontaktować się z producentem drukarki lub oprogramowania.
- Drukując zdjęcia w punkcie usługowym, można poprosić o wydrukowanie zdjęć z datą.

## Drukarka zgodna z PictBridge

Aby uzyskać szczegółowe informacje, sprawdzić instrukcje obsługi dołączone do drukarki lub skonsultować się z producentem drukarki.

---

### Nie można nawiązać połączenia.

- Aparat nie może zostać podłączony bezpośrednio do drukarki, która nie jest zgodna ze standardem PictBridge. Należy dowiedzieć się u producenta drukarki, czy drukarka jest zgodna z PictBridge.
- Ustawić [Połączenie USB] na [PTP] (str. 141).
- Odłączyć i ponownie podłączyć kabel USB. Jeśli drukarka wskazuje błąd, szczegółowych informacji należy szukać w instrukcji dołączonej do drukarki.

---

### Nie można drukować zdjęć.

- Sprawdzić, czy aparat i drukarka są prawidłowo połączone kablem USB.
- Nie można drukować plików danych RAW.
- Zdjęcia wykonane aparatami innymi niż ten lub zdjęcia zmodyfikowane na komputerze mogą nie zostać wydrukowane.

---

### Na miejscu daty na zdjęciu wydrukowane jest „---- -- --”.

- Obrazów, które nie posiadają danych o czasie rejestracji, nie można wydrukować z nałożoną datą. Nastawić [Nadruk daty] na [Wyłączony] i ponownie wydrukować zdjęcie (str. 144).

---

### Nie można drukować zdjęć w wybranym rozmiarze.

- Odłączyć kabel USB i podłączyć go ponownie za każdym razem, gdy po podłączeniu drukarki do aparatu zostanie zmieniony rozmiar papieru.
- Ustawienia drukowania w aparacie są inne niż w drukarce. Zmienić ustawienia aparatu (str. 142) lub drukarki.

---

### Po anulowaniu druku nie można obsługiwać aparatu.

- Należy chwilę poczekać, ponieważ drukarka jest w trakcie wykonywania procedury anulującej. Proces ten może trwać dość długo, w zależności od rodzaju drukarki.

### **Obiektyw zachodzi mgłą.**

- Nastąpiło skroplenie wilgoci. Wyłączyć aparat i zostawić go na około godzinę przed ponownym użyciem (str. 163).

---

### **Po włączeniu aparatu pojawia się komunikat „Ustawić datę i czas?”.**

- Aparat nie był używany przez pewien czas z prawie rozładowanym akumulatorem lub bez akumulatora. Naładować akumulator i ponownie ustawić datę (str. 22). Jeżeli ustawiona data zostaje utracona za każdym razem, gdy ładowany jest akumulator, skontaktować się ze sprzedawcą Sony lub z autoryzowanym serwisem Sony.

---

### **Liczba obrazów, które można nagrać, nie zmniejsza się lub zmniejsza się po dwa naraz.**

- Jest to spowodowane tym, że kiedy zdjęcia są wykonywane w formacie JPEG, współczynnik kompresji i rozmiar obrazu po kompresji różnią się w zależności od obrazu (str. 112).

---

### **Ustawienie zostało zresetowane bez wykonania czynności resetowania.**

- Akumulator został wyjęty, gdy przełącznik zasilania POWER był ustawiony na ON. Wyjmując akumulator, upewnić się, że przełącznik zasilania POWER jest ustawiony na OFF, a lampka aktywności nie świeci się (str. 22).

---

### **Aparat nie działa prawidłowo.**

- Wyłączyć aparat. Wyjąć akumulator i włożyć go ponownie. Jeżeli używany jest zasilacz sieciowy/ładowarka (brak w zestawie), odłączyć przewód zasilający. Jeżeli aparat jest nagrany, przed wykonaniem tej czynności powinien ostygnąć. Jeśli aparat nie działa po wykonaniu tych zaleceń, skonsultować się ze sprzedawcą Sony lub autoryzowanym serwisem Sony.

---

### **Pięć słupków skali Super SteadyShot miga.**

- Funkcja Super SteadyShot nie działa. Można kontynuować fotografowanie, ale funkcja Super SteadyShot nie będzie działać. Wyłączyć aparat i włączyć go ponownie. Jeżeli skala Super SteadyShot dalej miga, należy skontaktować się ze sprzedawcą Sony lub z autoryzowanym serwisem Sony.

---

### **W prawym dolnym rogu monitora LCD jest wyświetlone „--E-”.**

- Wyjąć kartę pamięci i włożyć ją ponownie. Jeśli ta procedura nie wyłączy wyświetlanej informacji, sformatować kartę pamięci.

# Komunikaty ostrzegawcze

Jeżeli pojawią się poniższe komunikaty, postępować zgodnie z instrukcjami.

---

## Tylko dla akumulatora "InfoLITHIUM"

- Używany jest niewłaściwy akumulator.

---

## Ustawić datę i czas?

- Nastawić datę i czas. Jeżeli ten komunikat pojawia się często, wbudowany akumulator zapasowy jest wyczerpany. Wymienić akumulator (strona 22, 164).

---

## Brak dostatecznej energii.

- Próbowano wykonać [Czyszczenie], gdy poziom naładowania akumulatora był zbyt niski. Naładować akumulator lub użyć zasilacza sieciowego/ładowarki (brak w zestawie).

---

## Brak karty

- Włożyć kartę pamięci.

---

## Nie można użyć karty. Formatować?

- Karta pamięci została sformatowana na komputerze i format pliku został zmodyfikowany lub karta pamięci została sformatowana na innym urządzeniu. Wybrać [OK], a następnie sformatować kartę pamięci. Można ponownie korzystać z tej karty pamięci, ale wszystkie zapisane na niej wcześniej dane zostają skasowane. Formatowanie może potrwać dość długo. Jeżeli komunikat nadal się pojawia, wymienić kartę pamięci.

---

## Błąd karty

- Włożona jest niekompatybilna karta pamięci lub formatowanie się nie powiodło.

---

## Włożyć kartę ponownie.

- Włożonej karty pamięci nie można używać w tym aparacie.
- Karta pamięci jest uszkodzona.
- Złącze karty pamięci jest zabrudzone.

---

### **Przetwarza...**

- Kiedy redukcja szumów powstałych przy długim czasie naświetlania będzie wykonywana przez taką samą ilość czasu, przez jaką była otwarta migawka. Podczas tej redukcji nie można wykonywać więcej zdjęć.

---

### **Nie można wyświetlić.**

- Obrazy nagrane innymi aparatami lub obrazy zmodyfikowane na komputerze mogą nie zostać wyświetlone.

---

### **Obiektów nie jest założony.**

#### **Migawka zablokowana.**

- Obiektów nie jest założony prawidłowo lub w ogóle nie jest założony. Podłączając aparat do teleskopu astronomicznego lub podobnego urządzenia, nastawić tryb nagrywania na M.

---

### **Brak obrazów**

- Brak obrazów na karcie pamięci.

---

### **Obraz chroniony.**

- Próbowano skasować chronione obrazy.

---

### **Nie można drukować.**

- Próbowano oznaczyć znakiem DPOF obrazy RAW.

---

### **Inicjalizuje łącz. USB.**

- Zostało nawiązane połączenie USB. Nie odłączać kabla USB.

---

### **Sprawdź podłączone urządzenie.**

- Nie można nawiązać połączenia PictBridge. Odłączyć kabel USB i podłączyć go ponownie.

---

### **Aparat przegrzany. Pozwól mu ostygnąć.**

- Aparat jest nagrzany, ponieważ zdjęcia były wykonywane bez przerwy. Wyłączyć zasilanie. Ochłodzić aparat i poczekać, aż będzie znowu gotowy do pracy.

---

### **Błąd aparatu Błąd systemu**

- Wyłączyć zasilanie, wyjąć akumulator i włożyć go ponownie. Jeżeli komunikat pojawia się często, skontaktować się ze sprzedawcą Sony lub z autoryzowanym serwisem Sony.

---

### **Nie można powiększyć.**

#### **Nie można obrócić obrazu.**

- Obrazy nagrane na innych aparatach nie mogą być powiększane lub obracane.

---

### **Brak zmienionych obrazów**

- Próbowano zabezpieczyć obrazy lub oznaczono DPOF bez zmiany specyfikacji tych obrazów.

---

### **Więcej kat niemożliwe.**

- Katalog z nazwą zaczynającą się od „999” już istnieje na karcie pamięci. W takim przypadku nie można utworzyć więcej katalogów.

---

### **Druk anulowany.**

- Drukowanie zostało anulowane. Odłączyć kabel USB lub wyłączyć aparat.

---

### **Nie można oznaczyć.**

- Próbowano oznaczyć obrazy RAW na ekranie PictBridge.

---

### **Brak obrazów do druku**

- Próbowano wydrukować obrazy z katalogu, w którym nie ma obrazów, podczas gdy wybrane było [Druk katalogu].

---

### **Błąd drukarki**

- Sprawdzić drukarkę.
- Sprawdzić, czy obraz, który ma być wydrukowany, nie jest uszkodzony.

---

### **Drukarka pracuje**

- Sprawdzić drukarkę.

# Środki ostrożności

## Nie używać/ przechowywać aparatu w następujących miejscach:

- W miejscach bardzo gorących, suchych lub wilgotnych  
W miejscach, takich jak zaparkowany na słońcu samochód, korpus aparatu może się zdeformować, co może spowodować awarię.
- Na bezpośrednim słońcu lub w pobliżu grzejnika
- Korpus aparatu może się odbarwić lub zdeformować, co może spowodować awarię.
- W miejscu narażonym na drgania
- W pobliżu silnego pola magnetycznego
- W miejscach piaszczystych lub zapyłonych  
Uważać, aby piasek lub kurz nie dostały się do aparatu. Może to spowodować awarię, w niektórych przypadkach nieusuwalną.

## Przenoszenie

- Pamiętaj o zakładaniu pokrywki obiektywu lub pokrywki gniazda obiektywu, gdy aparat nie jest używany. Przed założeniem pokrywki obiektywu na aparat całkowicie usunąć z niej kurz.

## Temperatura pracy

Aparat ten został zaprojektowany do użycia w temperaturze od 0°C do 40°C (gdy używana jest karta Microdrive: od 5 do 40°C). Nie zaleca się fotografowania w skrajnie zimnych lub gorących miejscach, w temperaturze wykraczającej poza podany zakres.

## Skraplanie wilgoci

Jeżeli aparat zostanie przeniesiony bezpośrednio z zimnego do ciepłego miejsca, wilgoć może się skroplić wewnątrz lub na zewnątrz aparatu. Skroplenie wilgoci może spowodować awarię aparatu.

## Jak zapobiegać skraplaniu się wilgoci

Przenosząc aparat z zimnego do ciepłego miejsca, włożyć go do szczelnie zamkniętej plastikowej torby i tak pozostawić aparat na około godzinę, aby przystosował się do nowego miejsca.

## Jeśli nastąpi skroplenie wilgoci

Wyłączyć aparat i poczekać około godzinę, aż wilgoć odparuje. W przypadku wykonywania zdjęcia z zawiłgoconym obiektywem nie ma możliwości uzyskania ostrych obrazów.

## **Wbudowany akumulator**

Aparat posiada wbudowany akumulator zachowujący datę, godzinę i inne ustawienia niezależnie od tego, czy zasilanie jest włączone.

Akumulator ten jest stale ładowany, jeśli tylko aparat jest używany. Jeżeli jednak aparat jest używany tylko przez krótkie okresy, akumulator stopniowo się rozładuje, a jeśli aparat w ogóle nie będzie używany przez około 8 miesięcy, akumulator rozładuje się do końca. W takim przypadku przed użyciem aparatu należy naładować akumulator.

Nawet jeśli akumulator nie jest naładowany, aparat może być nadal używany, niemożliwe będzie jedynie nagrywanie daty i godziny.

### **Metoda ładowania wbudowanego akumulatora**

Włożyć naładowany akumulator do aparatu lub podłączyć aparat do gniazdka ściennego za pomocą zasilacza sieciowego/ładowarki (brak w zestawie) i zostawić aparat na 24 godziny lub dłużej z wyłączonym zasilaniem.

## **Uwagi dotyczące nagrywania/odtworzenia**

- Przed przystąpieniem do rejestrowania wydarzeń niepowtarzalnych należy wykonać zapis próbny, aby upewnić się, że aparat działa prawidłowo.
- Ten aparat nie jest ani odporny na kurz, ani odporny na zachlapanie, ani wodoodporny.
- Nie patrzeć na słońce ani na ostre światło przez zdjęty obiektyw lub wizjer. Grozi to nieodwracalnym uszkodzeniem wzroku. Może to również spowodować awarię aparatu.
- Nie używać aparatu w pobliżu miejsc występowania silnych fal radiowych lub promieniowania. Prawidłowe nagrywanie lub odtwarzanie mogą być w takiej sytuacji niemożliwe.
- Używanie aparatu w miejscach piaszczystych lub zapyłonych może spowodować awarię.
- W razie pojawienia się skroplonej wilgoci należy ją usunąć przed użyciem aparatu (str. 163).

- Nie potrząsać ani nie uderzać aparatem. Może to spowodować nie tylko nieprawidłowe działanie i uniemożliwić rejestrowanie obrazów, ale również być przyczyną nienaprawialnych uszkodzeń karty pamięci lub spowodować uszkodzenie lub utratę danych zdjęciowych.
- Czyścić lampę błyskową przed użyciem. Ciepło błysku może powodować, że kurz na powierzchni lampy ulegnie przebarwieniu lub przyłgnie do powierzchni lampy, skutkując niewystarczającą emisją światła.
- Chronić aparat i załączone akcesoria przed dostępem dzieci. Dziecko może połknąć akumulator, pokrywę stopki akcesoriów itp. Jeżeli zdarzy się taka sytuacja, natychmiast skontaktować się z lekarzem.

# Indeks

## Cyfry

40-segmentowy matrycowy  
pomiar światła .....83

## A

AdobeRGB .....90  
Akumulator.....13  
Auto błysk .....73, 76  
Auto podgląd .....119  
Auto. wył. z wiz. ....120  
Autofokus .....67  
Autoprogram .....56

## B

Balans bieli.....85  
Bezprzewodowa lampa  
błyskowa.....77  
Blokada AE .....78  
Blokada ekspozycji .....78  
Blokada ostrości .....69  
Bł. zamykający .....76  
Bracketing .....94  
Bracketing balansu bieli .....96  
Bracketing pojedynczy .....94  
Bracketing seryjny.....94  
Bracketing światłem  
zastanym.....95

## C

Centralnie ważony..... 83  
Chroń ..... 106  
Ciągły autofokus..... 70  
Czas otwarcia migawki.....54, 60  
Czas wyśw. info..... 119  
Czujniki muszli ocznej ..... 25  
Czułość ISO..... 84  
Czyszczenie ..... 29

## D

Dane techniczne ..... 145  
Długość ogniskowej..... 147  
D-Range Optimizer..... 89  
Druk indeksu ..... 140  
Drukowanie..... 139  
Drukuj..... 139, 141

## E

Ekran indeksu ..... 101  
Ekspozycja..... 54  
Ekspozycja ręczna ..... 63  
Eye-Start AF..... 69

## F

Filtr kolorowy ..... 86  
Format obrazu ..... 111  
Formatuj ..... 114  
Fotografowanie ..... 45

Fotografowanie BULB .....	65
Fragment o niskiej jasności.....	105
Fragment o wysokiej jasności.....	105
Funkcja Super Steady Shot .....	43
Funkcja zapobiegająca osiadaniu kurzu.....	29

## G

Głębina ostrości .....	54
------------------------	----

## H

Histogram .....	97, 104, 105
-----------------	--------------

## I

Image Data Converter SR .....	137
Image Data Lightbox SR.....	138

## J

Jakość obrazu .....	112
Jasność LCD .....	119
JPEG .....	112

## K

Karta CF .....	18
Kasuj .....	107
Kompensacja ekspozycji.....	80
Kontrast .....	89
Korekcja błysku .....	81
Krajobraz.....	49

## L

Lampa błys. wył.....	45, 76
Liczba obrazów możliwych do nagrania.....	26, 27

## Ł

Ładowanie akumulatora .....	11
-----------------------------	----

## M

Makro .....	50
Memory Stick Duo .....	18
Menu .....	40
Microdrive .....	18
Monitor LCD .....	34, 36, 103
Muszla oczna .....	24

## N

Naciskanie do połowy.....	46, 67
Nadruk daty .....	140
Nast. domyślne .....	122
Nast. priorytetu .....	116
Nastawianie pokrętki regulacyjnego .....	57, 117
Nasylenie .....	89
Nazwa katalogu.....	113
Nocny portret .....	53
Nocny widok.....	53
Nowy katalog.....	114
Numer pliku.....	113

## O

Obiektyw .....	16
Obróć .....	98
Obszar AF .....	70
Ostrość .....	67, 89
Oszcz. energii .....	118

## P

Pasek na ramię .....	24
PictBridge .....	141
Picture Motion Browser .....	136
Pojed. autofokus .....	70
Pokaz zdjęć .....	102
Pokrywa okularu .....	24
Połączenie USB .....	125, 142
Portret .....	48
Powiększony ekran .....	99
Prawidłowa ekspozycja .....	59, 61
Priorytet czasu otwarcia migawki .....	60
Priorytet przysłony .....	58
Przeglądanie obrazów .....	97, 109
Przesunięcie programu .....	57
Przesunięcie ręczne .....	64
Przycisk AEL .....	117
Przycisk Fn .....	38
Przycisk trybu pracy .....	38
Przysłona .....	54, 58
Punktowy .....	83

## R

RAW .....	112, 137
Red. czerw. oczu .....	75
Red. sz. dł. naśw. ....	115
Red. sz. wys. ISO .....	115
Redukcja drgań aparatu .....	42
Redukcja szumów .....	115
Reg. błysku .....	82
Regulacja dioptrii .....	23
Reset. tr. nagr. ....	121
Ręczne ustawianie ostrości .....	71
Rozmiar obrazu .....	111

## S

Samowyzwalacz .....	93
Selekcja sceny .....	48
Seryjne wykonywanie zdjęć .....	92
Skala EV .....	64, 79, 95
Skraplanie wilgoci .....	163
Sport w akcji .....	51
Strefa twórcza .....	89
Sygnaly audio .....	118
Synch. dł. czas .....	76
Synchronizacja z krótkimi czasami naświetlania .....	37

## **T**

Temperatura barwowa.....	86
Tryb autofokusa.....	70
Tryb błysku.....	73, 76
Tryb ekspozycji.....	54
Tryb ostrości.....	70
Tryb pomiaru światła .....	83
Tryb pracy .....	92

## **U**

Ust. daty/czasu .....	22, 118
Ustaw. DPOF.....	139
Ustawianie zegara.....	22

## **W**

Wielkość ekspozycji .....	54
Wielopunktowy.....	83
Wizjer.....	23, 37
Własny balans bieli.....	87
Wskaźnik ostrości.....	68
Wspomaganie AF.....	75
Współczynnik kompresji .....	112
Wyjście wideo .....	110
Wyświetl. odtw.....	98
Wyzeruj.....	121

## **Z**

Zachód słońca .....	52
Zdefiniowany balans bieli .....	85