

SONY®

Cyber-shot

Cyfrowy aparat fotograficzny/Digitální fotoaparát

Instrukcja obsługi

Návod k obsluze

DSC-W120/W125/W130

PL

CZ



Aby uzyskać szczegółowe informacje na temat zaawansowanych operacji, przeczytaj „**Podręcznik aparatu Cyber-shot**” (PDF) oraz „**Cyber-shot - przewodnik dla zaawansowanych**” na CD-ROM (w zestawie), używając komputera.

Podrobnosti o pokročilých postupech naleznete v příručkách „**Příručka k produktu Cyber-shot**“ (PDF) a „**Průvodce ke zdokonalení k produktu Cyber-shot**“ na disku CD-ROM (příložen) prostřednictvím počítače.

Instrukcja obsługi

Przed rozpoczęciem eksploatacji urządzenia należy dokładnie przeczytać tę instrukcję obsługi i zachować ją do wykorzystania w przyszłości.

Návod k obsluze

Před prací se zařízením si nejprve pečlivě přečtěte tuto příručku a uchovejte si ji pro další používání.

Polski

Ostrzeżenie

Aby zmniejszyć ryzyko pożaru lub porażenia prądem, nie wystawiać urządzenia na deszcz i chronić je przed wilgocią.

OSTRZEŻENIE

Należy używać akumulatora określonego typu. Użycie innego akumulatora może grozić pożarem lub obrażeniami.

Nie należy narażać baterii na wysokie temperatury, na przykład bezpośrednie światło słoneczne, ogień itp.

Uwaga dla klientów w Europie

Niniejszy produkt został przetestowany i uznany za spełniający wymagania dyrektywy EMC dotyczące korzystania z kabli połączeniowych o długości poniżej 3 metrów.

Uwaga

Na obraz i dźwięk z urządzenia może wpływać pole elektromagnetyczne o określonej częstotliwości.

Uwaga

Jeśli ładunki elektrostatyczne lub pola elektromagnetyczne spowodują przerwanie przesyłania danych, należy uruchomić ponownie aplikację lub odłączyć, a następnie ponownie podłączyć kabel komunikacyjny (USB itp.).

Pozbycie się zużytego sprzętu (stosowane w krajach Unii Europejskiej i w pozostałych krajach europejskich stosujących własne systemy zbiórki)



Ten symbol na produkcie lub jego opakowaniu oznacza, że produkt nie może być traktowany jako odpad komunalny, lecz powinno się go dostarczyć do odpowiedniego punktu zbiórki sprzętu elektrycznego i elektronicznego, w celu recyklingu. Odpowiednie zadysponowanie zużytego produktu zapobiega potencjalnym negatywnym wpływom na środowisko oraz zdrowie ludzi, jakie mogłyby wystąpić w przypadku niewłaściwego zagospodarowania odpadów. Recykling materiałów pomoże w ochronie środowiska naturalnego. W celu uzyskania bardziej szczegółowych informacji na temat recyklingu tego produktu, należy skontaktować się z lokalną jednostką samorządu terytorialnego, ze służbami zagospodarowywania odpadów lub ze sklepem, w którym zakupiony został ten produkt.

Pozbywanie się zużytych baterii (stosowane w krajach Unii Europejskiej i w pozostałych krajach europejskich mających własne systemy zbiórki)



Ten symbol na baterii lub na jej opakowaniu oznacza, że bateria nie może być traktowana jako odpad komunalny.

Odpowiednio gospodarując zużytymi bateriami, możesz zapobiec potencjalnym negatywnym wpływom na środowisko oraz zdrowie ludzi, jakie mogłyby wystąpić w przypadku niewłaściwego obchodzenia się z tymi odpadami. Recykling baterii pomoże chronić środowisko naturalne.

W przypadku produktów, w których ze względu na bezpieczeństwo, poprawne działanie lub integralność danych wymagane jest stałe podłączenie do baterii, wymianę zużytej baterii należy zlecić wyłącznie wykwalifikowanemu personelowi stacji serwisowej.

Aby mieć pewność, że bateria znajdująca się w zużytym sprzęcie elektrycznym i elektronicznym będzie właściwie zagospodarowana, należy dostarczyć sprzęt do odpowiedniego punktu zbiórki.

W odniesieniu do wszystkich pozostałych zużytych baterii, prosimy o zapoznanie się z rozdziałem instrukcji obsługi produktu o bezpiecznym demontażu baterii. Zużyta baterię należy dostarczyć do właściwego punktu zbiórki.

W celu uzyskania bardziej szczegółowych informacji na temat zbiórki i recyklingu baterii należy skontaktować się z lokalną jednostką samorządu terytorialnego, ze służbami zajmującymi się zagospodarowywaniem odpadów lub ze sklepem, w którym zakupiony został ten produkt.

Uwaga dla klientów w krajach stosujących dyrektywę UE

Producentem tego produktu jest firma Sony Corporation, 1-7-1 Konan Minato-ku Tokyo, 108-0075 Japonia. Autoryzowanym przedstawicielem w sprawach bezpieczeństwa produktu i Normy kompatybilności elektromagnetycznej (EMC) jest firma Sony Deutschland GmbH, Hedelfinger Strasse 61, 70327 Stuttgart, Niemcy. Aby uzyskać informacje na temat dowolnych usług lub gwarancji, należy zapoznać się z adresami podanymi w oddzielnych dokumentach o usługach i gwarancji.

Spis treści

Uwagi o używaniu aparatu	5
Czynności wstępne	6
Sprawdzanie dostarczonych akcesoriów	6
1 Przygotowanie akumulatora	7
2 Wkładanie akumulatora/„Memory Stick Duo” (brak w zestawie)	8
3 Włączanie aparatu/ustawianie zegara	10
Łatwe fotografowanie	11
Pokrętko trybu pracy/Zoom/Lampa błyskowa/Makro/Samowyzwalacz/ Wyświetlenie	12
Fotografowanie w trybie zdjęcia z uśmiechem	14
Oglądanie/usuwanie obrazów	15
Poznanie różnych funkcji – HOME/Menu	18
Używanie ekranu HOME	18
Opcje ekranu HOME.....	19
Korzystanie z opcji menu	20
Opcje menu	21
Przyjemność korzystania z komputera	23
Obsługiwane systemy operacyjne, umożliwiające użycie połączenia USB i oprogramowania (w zestawie)	23
Oglądanie „Podręcznik aparatu Cyber-shot”	24
Wskaźniki na ekranie	25
Trwałość akumulatora i pojemność pamięci	27
Trwałość akumulatora i liczba obrazów, które można nagrać/ obejrzeć	27
Liczba zdjęć i czas nagrywania filmów	28
Rozwiązywanie problemów	30
Akumulator i zasilanie	30
Robienie zdjęć/Nagrywanie filmów	31
Oglądanie zdjęć	31
Zalecenia eksploatacyjne	32
Dane techniczne	33

Uwagi o używaniu aparatu

Kopia zapasowa danych pamięci wewnętrznej i karty „Memory Stick Duo”

Nie wyłączaj aparatu, nie wyjmuj akumulatora, ani nie wyjmuj karty „Memory Stick Duo” gdy pali się lampka aktywności, ponieważ możesz uszkodzić dane w pamięci wewnętrznej lub kartę „Memory Stick Duo”. Aby chronić swoje dane, pamiętaj o wykonaniu kopii zapasowej.

Uwagi o nagrywaniu/odtwarzaniu

- Przed rozpoczęciem nagrywania należy wykonać nagranie próbne, aby upewnić się, że aparat działa prawidłowo.
- Aparat nie jest odporny na pył, na ochłapanie, ani nie jest wodoszczelny. Przed użyciem aparatu należy przeczytać „Zalecenia eksploatacyjne” (str. 32).
- Unikaj sytuacji, w których aparat wejdzie w kontakt z wodą. Woda wewnątrz aparatu może spowodować uszkodzenia. W niektórych przypadkach aparat będzie nienaprawialny.
- Nie celować aparatem w stronę słońca lub innego źródła jasnego światła. Może to spowodować awarię aparatu.
- Nie używać aparatu w miejscach występowania silnych fal radiowych lub promieniowania. W przeciwnym razie aparat może nieprawidłowo nagrywać lub odtwarzać obrazy.
- Używanie aparatu w miejscach piaszczystych lub zapylnych może doprowadzić do awarii.
- Jeśli nastąpi skroplenie wilgoci, przed użyciem aparatu należy je usunąć (str. 32).
- Nie potrząsać aparatem ani go nie uderzać. Może to spowodować uszkodzenie uniemożliwiające nagrywanie obrazów. Ponadto nośniki danych mogą stać się niezdatne do użytku lub dane obrazów mogą zostać uszkodzone.
- Wyczyścić lampę błyskową przed użyciem. Ciepło błysku może powodować, iż kurz na powierzchni lampy ulegnie przebarwieniu lub przylgnie do powierzchni lampy, skutkując niewystarczającą emisją światła.

Uwagi o ekranie LCD i obiektywie

- Do produkcji ekranu LCD użyto bardzo precyzyjnych technologii, dzięki czemu ponad 99,99% pikseli jest sprawnych. Jednakże na ekranie LCD mogą się pojawiać małe czarne i/lub jasne punkty (białe, czerwone, niebieskie lub zielone). Te punkty są normalnym rezultatem procesu produkcyjnego i nie wpływają na nagranie.
- Gdy poziom naładowania akumulatora jest niski, obiektyw może przestać się poruszać. Włóż naładowany akumulator, po czym włącz aparat ponownie.

O zgodności danych obrazu

- Ten aparat jest zgodny z uniwersalnym standardem DCF (Design rule for Camera File system), ustanowionym przez organizację JEITA (Japan Electronics and Information Technology Industries Association).
- Sony nie gwarantuje odtwarzania w aparacie obrazów nagranych lub edytowanych na innym sprzęcie, jak również odtwarzania na innym sprzęcie obrazów nagranych tym aparatem.

Ostrzeżenie dotyczące praw autorskich

Programy telewizyjne, filmy, taśmy wideo i inne materiały mogą być chronione prawami autorskimi. Rejestracja takich materiałów bez zezwolenia może stanowić naruszenie przepisów dotyczących ochrony praw autorskich.

Brak odszkodowania za uszkodzoną zawartość lub brak nagrania

Sony nie może zrekompensować braku nagrania lub utraty czy uszkodzenia nagranych danych na skutek awarii aparatu, nośnika nagrania itp.

Czynności wstępne

Sprawdzanie dostarczonych akcesoriów

- Ładowarka akumulatora BC-CSGB/
BC-CSGC (1)

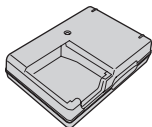

- Przewód zasilający (1) (brak w zestawie w
USA i Kanadzie)



- Akumulator NP-BG1 (1)/Futerał
akumulatora (1)

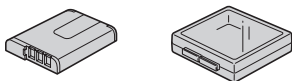

- Uniwersalny kabel połączeniowy A/V, USB
(1)

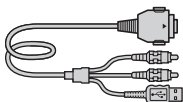

- Pasek
Pasek na rękę (1) (DSC-W120/W130)

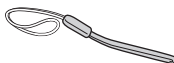

- Pasek na szyję (1) (DSC-W125)



- Miękki pokrowiec (1) (Tylko DSC-W125)

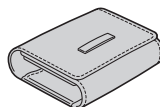

- CD-ROM (1)
 - Program aplikacji Cyber-shot
 - „Podręcznik aparatu Cyber-shot”
 - „Cyber-shot - przewodnik dla zaawansowanych”
- Instrukcja obsługi (ta instrukcja) (1)

Zamocuj pasek i przełóż dłoń przez pętlę paska, aby zapobiec uszkodzeniu aparatu z powodu upuszczenia.

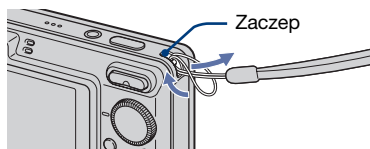

1 Przygotowanie akumulatora

Dla klientów w USA i Kanadzie

Dotyczy klientów w krajach/regionach innych niż USA i Kanada

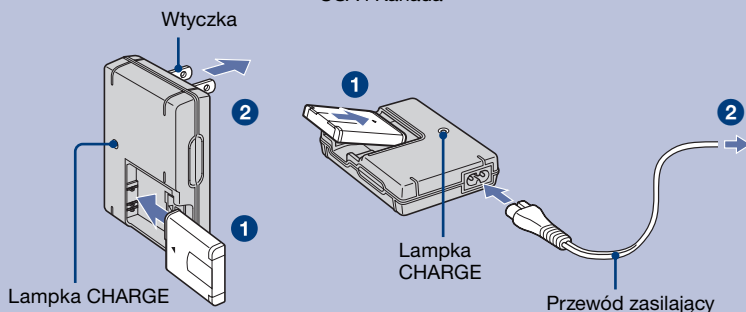

1 Włożyć akumulator do ładowarki akumulatora.

2 Podłączyć ładowarkę do gniazda sieciowego.

Zaświeci się lampka CHARGE i zacznie się ładowanie.

Gdy wyłączy się lampka CHARGE, ładowanie jest zakończone (Normalne ładowanie).

Jeżeli akumulator będzie ładowany jeszcze przez około godzinę (aż będzie całkowicie naładowany), energii wystarczy na trochę dłużej.

Czas ładowania

Czas całkowitego ładowania	Czas normalnego ładowania
Okolo 330 min.	Okolo 270 min.

- Powyższa tabela pokazuje czas konieczny do naładowania całkowicie wyładowanego akumulatora w temperaturze 25°C. Ładowanie może trwać dłużej, zależnie od warunków i okoliczności używania.
- Zobacz str. 27, aby dowiedzieć się, ile obrazów można nagrać.
- Podłącz ładowarkę do najbliższego gniazda sieciowego.
- Nawet jeśli lampka CHARGE nie świeci się, ładowarka nie jest odłączona od źródła prądu zmiennego dopóki jest podłączona do gniazdzka sieciowego. Jeżeli wystąpią problemy z ładowarką podczas jej używania, należy natychmiast wyłączyć zasilanie, odłączając wtyczkę od gniazdzka sieciowego.
- Po zakończeniu ładowania odłączyć przewód zasilający od gniazdzka sieciowego i wyjąć akumulator z ładowarki.
- Do użycia z kompatybilnymi akumulatorami Sony.

PL

2 Wkładanie akumulatora/„Memory Stick Duo” (brak w zestawie)

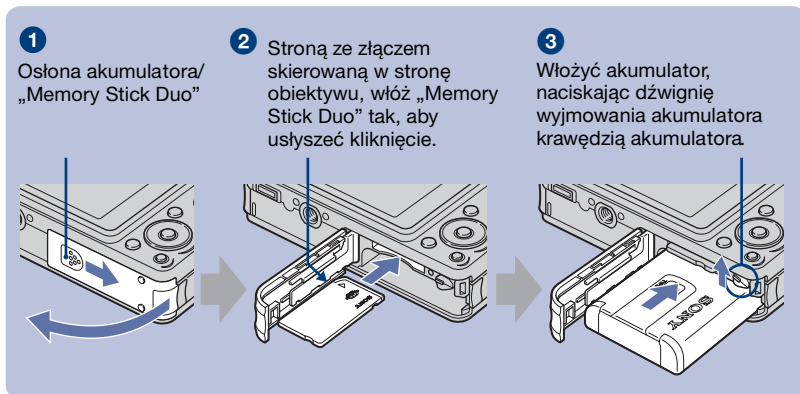

1 Otworzyć osłonę akumulatora/„Memory Stick Duo”.

2 Włożyć „Memory Stick Duo” (brak w zestawie).

3 Włożyć akumulator.

4 Zamknąć osłonę akumulatora/„Memory Stick Duo”.

! Gdy karta „Memory Stick Duo” nie jest włożona

Aparat nagrywa/odtwarza obrazy przy użyciu pamięci wewnętrznej (w przybliż. 15 MB).

! Aby sprawdzić pozostałą ilość energii akumulatora

Naciśnij POWER, aby włączyć i sprawdzić pozostałą moc akumulatora na ekranie LCD.

Wskaźnik pozostałej mocy					
Status	Wystarczająco naładowanie akumulatora	Akumulator prawie całkowicie naładowany	Akumulator w połowie naładowany	Akumulator prawie rozładowany, nagrywanie/odtwarzanie zatrzyma się wkrótce.	Wymienić akumulator na w pełni naładowany lub naładować. (Wskaźnik ostrzegawczy miga.)

- Jeżeli używasz akumulatora NP-FG1 (brak w zestawie), za wskaźnikiem pozostałej energii akumulatora pojawia się wyświetlenie minut (🕒 60 min).
- Prawidłowy wskaźnik pozostałej mocy pojawi się po upływie około jednej minuty.
- Wskaźnik pozostałej mocy może nie być prawidłowy, zależnie od warunków i okoliczności używania.
- Ekran ustawiania zegara pojawi się, gdy aparat zostanie włączony po raz pierwszy (str. 10).

! Aby wyjąć akumulator/„Memory Stick Duo”

Otworzyć osłonę akumulatora/„Memory Stick Duo”.

„Memory Stick Duo”

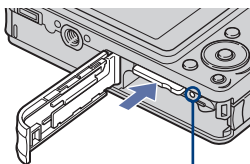

Upewnić się, że nie pali się **lampka aktywności**, po czym jeden raz nacisnąć kartę „Memory Stick Duo”.

Akumulator

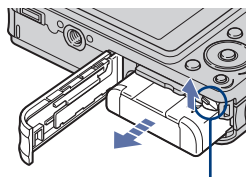

Przesunąć **dźwignię wyjmowania akumulatora**. Uważać, aby nie upuścić akumulatora.

- Nigdy nie wyjmuj akumulatora/„Memory Stick Duo”, gdy świeci się lampka aktywności. Może to spowodować uszkodzenie danych w „Memory Stick Duo”/pamięci wewnętrznej.

3 Włączanie aparatu/ustawianie zegara

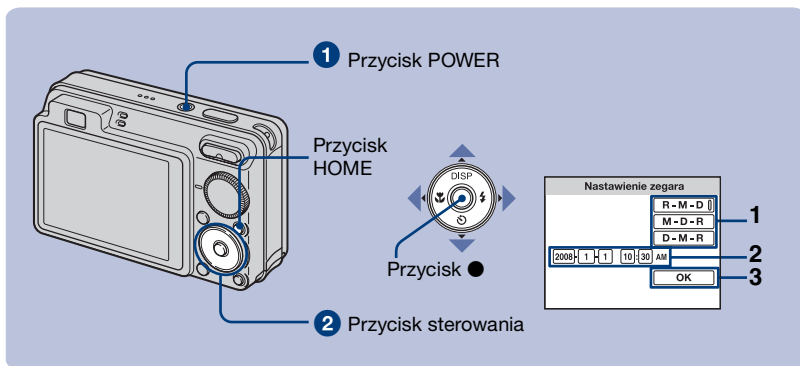

1 Nacisnąć POWER.

2 Ustawić zegar za pomocą przycisku sterowania.

- 1 Wybrać format wyświetlenia daty za pomocą ▲/▼, po czym nacisnąć ●.
- 2 Wybrać każdą pozycję za pomocą ◀/▶ i nastawić żadaną wartość za pomocą ▲/▼, po czym nacisnąć ●.
- 3 Wybrać [OK] i nacisnąć ●.

- Ten aparat nie posiada funkcji nakładania daty na zdjęcia. Używając programu „Picture Motion Browser” znajdującego się na CD-ROM (w zestawie) można drukować lub zapisywać zdjęcia ze wstawioną datą.
- Północ jest oznaczona jako 12:00 AM, a południe jako 12:00 PM.

Aby zmienić datę i godzinę

Naciśnij HOME i wybierz [⊕ Nastawienie zegara] w [📷 (Nastaw)] (strony 18, 19).

Uwagi dotyczące włączonego zasilania

- Od włożenia akumulatora do aparatu do chwili, gdy operacje będą możliwe, może upłynąć trochę czasu.
- Gdy aparat jest zasilany z akumulatora i przez około trzy minuty żadna czynność nie zostanie wykonana, aparat automatycznie się wyłączy, aby zapobiec rozładowaniu akumulatora (Automatyczne wyłączanie zasilania).

Łatwe fotografowanie

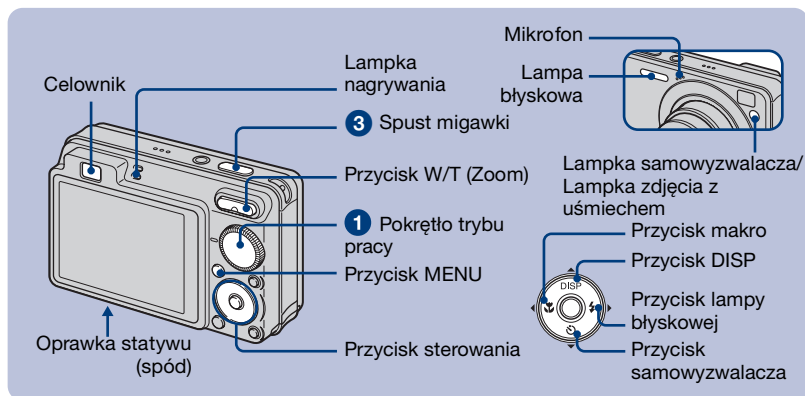

1 Wybierz żądaną funkcję pokrętła trybu pracy.

Podczas fotografowania (Tryb Automatycznej regulacji): Wybrać .
Podczas nagrywania filmów: Wybrać .

2 Trzymaj aparat nieruchomo, przyciskając łokcie do ciała.



Umieścić fotografowany obraz w centrum ramki pola ogniskowania.

3 Wykonaj zdjęcie, naciskając spust migawki.

Podczas fotografowania:

- 1 Naciśnij do połowy spust migawki i przytrzymaj aby zogniskować.
Wskaźnik ● (Blokada AE/AF) (zielony) miga, słychać sygnał dźwiękowy, wskaźnik przestaje migać i pozostaje zapalony.
- 2 Wciśnij całkowicie spust migawki.



Wskaźnik blokady AE/AF

Podczas nagrywania filmów:

Wciśnij całkowicie spust migawki.

Aby zatrzymać nagrywanie, ponownie wcisnąć całkowicie spust migawki.

- Najkrótsza odległość fotografowania wynosi około 4 cm (W)/50 cm (T) (od obiektywu).

Pokrętko trybu pracy/Zoom/Lampa błyskowa/Makro/ Samowyzwalacz/Wyświetlenie

Używanie pokrętki trybu pracy

Należy nastawić pokrętko trybu pracy na żądaną funkcję.

 Auto regulacja

Umożliwia fotografowanie z nastawieniami regulowanymi automatycznie.

EASY Łatwe fotografowanie

Umożliwia łatwe fotografowanie z dobrze widocznymi wskaźnikami.

P Autoprogram

Umożliwia fotografowanie z automatyczną regulacją naświetlenia (zarówno czas otwarcia migawki, jak i liczba przysłony). Możesz wyregulować inne ustawienia za pomocą menu.

 Tryb filmu

Umożliwia nagrywanie filmów z dźwiękiem.

 Duża czułość

Fotografowanie bez lampy błyskowej nawet w słabym oświetleniu.

 Zdjęcie z uśmiechem

Gdy aparat wykryje uśmiech, spust migawki zostaje zwolniony automatycznie (str. 14).

 Miękkie ujęcie

Wykonuje portrety osób, zdjęcia kwiatów o bardziej subtelnej atmosferze.

 Pejzaż

Fotografuje z nastawieniem ostrości na odległy obiekt.

 Portret-zmierzch

Wykonuje ostre zdjęcia osób w ciemnym otoczeniu, bez utraty nocej atmosfery.

SCN* Selekcja sceny

Wybiera nastawienie z menu wyboru sceny.

* Wybór sceny w trybie SCN

Naciśnij MENU i wybierz nastawienie.

 Zmierzch

Fotografuje sceny nocne bez utraty nocej atmosfery.

 Plaża

Fotografuje sceny na brzegu morza lub jeziora z bardziej wyrazistym błękitem wody.

 Śnieg

Fotografuje wyraźniej sceny w śnieżnej, białej scenerii.

 Fajerwerki

Fotografuje fajerwerki w całej ich wspaniałości.

I W/T Używanie zoomu

Naciśnij T, aby wykonać powiększenie, naciśnij W, aby odwołać powiększenie.

I ⚡ Lampa błyskowa (Wybieranie trybu lampy błyskowej dla zdjęć)

Naciśnij kilkakrotnie ► (⚡) na przycisku sterowania, aby wybrać żądany tryb.

⚡AUTO: Błysk automatyczny

Błyska jeżeli jest niewystarczające światło lub obiekt jest oświetlony od tyłu (nastawienie domyślne)

⚡: Błysk wymuszony włączony

⚡SL: Synchronizacja z wolną migawką (Wymuszona lampa błyskowa)

W ciemnych miejscach czas otwarcia migawki wydłuża się, aby wyraźnie sfotografować tło, które jest poza zasięgiem lampy błyskowej.

⊘: Błysk wymuszony wyłączony

I 🌸 Makro (Fotografowanie w zbliżeniu)

Naciśnij kilkakrotnie ◀ (🌸) na przycisku sterowania, aby wybrać żądany tryb.

🌸AUTO: Auto

Aparat ogniskuje automatycznie, od dalekich obiektów do zbliżeń.

Aparat powinien być normalnie w tym trybie.

🌸: Makro

Aparat ogniskuje z priorytetem obiektów znajdujących się blisko. Włącz tryb makro gdy fotografujesz obiekty z bliska.

I ⌚ Używanie samowyzwalacza

Naciśnij kilkakrotnie ▼ (⌚) na przycisku sterowania, aby wybrać żądany tryb.

⌚OFF: Bez użycia samowyzwalacza

⌚₁₀: 10-sekundowe opóźnienie samowyzwalacza

⌚₂: 2-sekundowe opóźnienie samowyzwalacza

Gdy naciśniesz spust migawki, lampka samowyzwalacza zacznie migać i słychać sygnał dźwiękowy aż do uruchomienia się migawki.

I DISP Zmiana wyświetlenia na ekranie

Nacisnąć ▲ (DISP) na przycisku sterowania.

Za każdym naciśnięciem ▲ (DISP), wyświetlenie i jasność zmieniają się następująco:

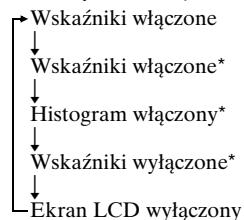

* Nastawione jest jaśniejsze podświetlenie LCD.

Fotografowanie w trybie zdjęcia z uśmiechem

Gdy aparat wykryje uśmiech, spust migawki zostaje zwolniony automatycznie.

1 Wybierz tryb ☺ (Zdjęcie z uśmiechem) pokrętelem trybu pracy.

2 Wciśnij całkowicie spust migawki, aby nastawić tryb wykrywania uśmiechu.

Zdjęcie z uśmiechem wchodzi w stan gotowości.

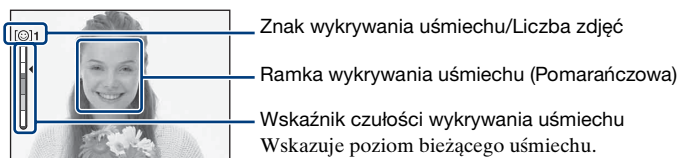

Gdy poziom uśmiechu osiąga poziom nastawionej czułości wykrywania uśmiechu (wskazany przez ◀), aparat automatycznie uruchamia spust migawki i rejestruje maksymalnie sześć zdjęć. Po nagraniu zdjęcia zapali się lampka zdjęcia z uśmiechem.

3 Ponownie wciśnij całkowicie spust migawki, aby wyjść z trybu zdjęcia z uśmiechem.

- Gdy zdjęcie z uśmiechem jest w stanie gotowości, miga lampka nagrywania (Pomarańczowa).
- Fotografowanie w trybie zdjęcia z uśmiechem zakończy się automatycznie gdy zapelni się „Memory Stick Duo” lub pamięć wewnętrzna, lub gdy zarejestrowano sześć zdjęć.
- Za pomocą [Wykrywanie uśmiechu] (str. 21) możesz wybrać obiekt, który będzie miał priorytet wykrywania uśmiechu.
- Jeżeli uśmiech nie zostaje wykryty, nastaw [Czułość wykryw. uśmiechu] (str. 21).
- Aparat może automatycznie zrobić zdjęcie gdy uśmiechnie się osoba wyświetlana w ramce wykrywania uśmiechu (Pomarańczowa), po całkowitym wciśnięciu spustu migawki.
- Obraz może być nieostry, jeżeli odległość między aparatem a obiektem ulegnie zmianie po wciśnięciu spustu migawki do końca. Odpowiednia ekspozycja może nie zostać osiągnięta, jeżeli zmieni się jasność otoczenia.
- Twarze mogą nie zostać prawidłowo wykryte, gdy:
 - Jest zbyt ciemno lub zbyt jasno.
 - Twarze są częściowo zakryte przez okulary słoneczne, maski, nakrycia głowy itp.
 - Obiekty nie patrzą w stronę aparatu.
- Uśmiechy mogą nie zostać prawidłowo wykryte, zależnie od warunków.
- Nie można używać funkcji zoomu cyfrowego.
- Nie można zmienić współczynnika zoomu gdy zdjęcie z uśmiechem jest w stanie gotowości.

Oglądanie/usuwanie obrazów

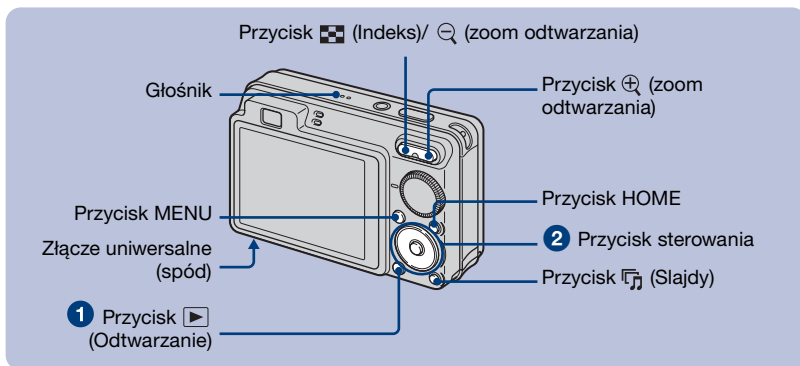

1 Naciśnij przycisk [ikonka] (Odtwarzanie).

Jeżeli naciśniesz [ikonka], gdy aparat jest wyłączony, włączy się on automatycznie i nastawi na tryb odtwarzania. Aby przełączyć na tryb fotografowania, naciśnij ponownie [ikonka].

2 Wybierz zdjęcie za pomocą ◀/▶ na przycisku sterowania.

Film:

Naciśnij ●, aby odtworzyć film. (Naciśnij ● ponownie, aby zatrzymać odtwarzanie.)

Naciśnij ▶, aby przewinąć do przodu, ◀, aby przewinąć do tyłu. (Naciśnij ●, aby wrócić do normalnego odtwarzania.)

Naciśnij ▼, aby wyświetlić ekran regulacji głośności, po czym naciśnij ◀/▶, aby wyregulować głośność.

[ikonka] Aby kasować obrazy

1 Wyświetl zdjęcie, które chcesz skasować, po czym naciśnij MENU.

2 Wybierz [Kasuj] za pomocą ▲/▼ i wybierz [Ten obraz] za pomocą ◀/▶, po czym naciśnij ●.

3 Wybrać [OK] za pomocą ▲, po czym nacisnąć ●.

[ikonka] Aby oglądać powiększony obraz (Zoom odtwarzania)



Nacisnąć [ikonka] gdy zdjęcie jest wyświetlane. Aby odwołać zoom, nacisnąć [ikonka].

Nastaw pozycję za pomocą ▲/▼/◀/▶.



Aby anulować zoom odtwarzania, naciśnij ●.

Aby oglądać ekran indeksu

Naciśnij  (Indeks) gdy zdjęcie jest wyświetlane, aby wyświetlić ekran indeksu.





Następnie wybierz zdjęcie za pomocą //.





Aby powrócić do ekranu pojedynczego zdjęcia, naciśnij .

- Można także wejść na ekran indeksu wybierając  Indeks obrazów] w  (Oglądanie obrazów) na ekranie HOME.
- Za każdym naciśnięciem  (Indeks), zwiększa się liczba zdjęć na ekranie indeksu.

Aby kasować obrazy w trybie indeksu



1 Naciśnij MENU, gdy wyświetlony jest ekran indeksu.

2 Wybierz [Kasuj] za pomocą / i wybierz [Wiele obrazów] za pomocą , po czym naciśnij .

3 Wybierz zdjęcie które chcesz skasować za pomocą //, po czym naciśnij .

Znak  jest zaznaczony w polu wyboru na obrazie.

Aby anulować wybór, wybierz zdjęcie, które zostało wybrane do skasowania, po czym ponownie naciśnij .

4 Naciśnij MENU i wybierz [OK] za pomocą , po czym naciśnij .

- Aby skasować wszystkie zdjęcia w katalogu, wybierz [Wszyst. w tym katalogu], po czym naciśnij  w kroku 2.

Aby odtworzyć serię zdjęć z efektami i muzyką (Slajdy)

1 Naciśnij przycisk  (Slajdy).

Pojawi się ekran konfiguracji.

2 Naciśnij ponownie przycisk  (Slajdy).

Muzyka będzie zmieniać się razem z [Efekty]. Możesz także wykonać transfer muzyki i zmienić muzykę zgodnie z upodobaniami.

Aby wykonać transfer muzyki i ją zmienić, wykonaj następujące kroki.

- ① Naciśnij przycisk HOME. Następnie wybierz [Narzędzie muzyczne] → [Pobierz muzykę] w  [Slajdy] (str. 19).
- ② Zainstaluj na komputerze oprogramowanie znajdujące się na płycie CD-ROM (w zestawie).
- ③ Połącz aparat i komputer kablem USB.
- ④ Uruchom program „Music Transfer (Transfer muzyki)”, zainstalowany na komputerze i zmień muzykę.
Szczegółowe informacje o zmianie muzyki, znajdziesz w Pomocy w „Music Transfer (Transfer muzyki)”.

Aby oglądać obrazy na ekranie TV

Podłącz aparat do odbiornika TV uniwersalnym kablem połączeniowym (w zestawie).

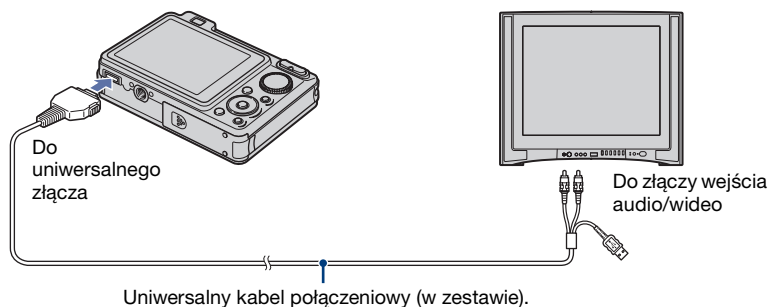

Do oglądania na ekranie odbiornika HD TV (o wysokiej rozdzielczości), potrzebny jest kabel adaptera wyjściowego HD (brak w zestawie).

- Jeżeli nastawisz rozmiar obrazu na [16:9], możesz nagrywać zdjęcia w rozmiarze, który wypełni cały ekran odbiornika HD TV.
- Nie można oglądać filmów w formacie sygnału [HD (1080i)]. Nastaw [COMPONENT] na [SD] gdy nagrywałeś filmy.

Poznanie różnych funkcji – HOME/Menu

Używanie ekranu HOME

Ekran HOME zapewnia dostęp do wszystkich funkcji aparatu i może zostać przywołany bez względu na nastawiony tryb (nagrywanie/oglądanie).

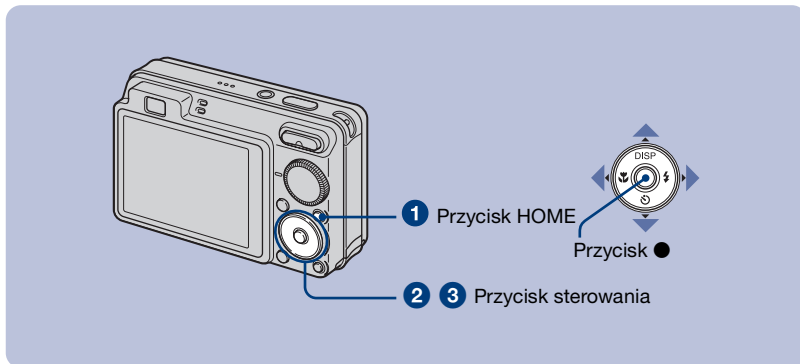

1 Naciśnij HOME, aby wyświetlić ekran HOME.

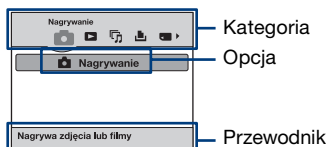

2 Wybierz kategorię za pomocą ◀/▶ na przycisku sterowania.

3 Wybierz opcję za pomocą ▲/▼, po czym naciśnij ●.

I Gdy wybierzesz kategorię (Zarządzanie pamięcią) lub (Nastaw.)

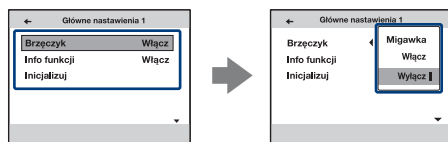

1 Wybierz żądane nastawienie za pomocą ▲/▼, po czym naciśnij ●.







• Ekran HOME zostaje wyświetlony naciśnięciem ◀.

2 Wybierz nastawienie za pomocą ▲/▼, po czym naciśnij ●.

• Aparat zostanie nastawiony na tryb fotografowania lub oglądania przez ponowne naciśnięcie HOME.

Opcje ekranu HOME

Naciśnięcie HOME spowoduje wyświetlenie następujących opcji. Szczegółowe informacje o opcjach zostaną wyświetlone w opisach na ekranie.

Kategorie	Opcje	
 Nagrywanie	Nagrywanie	
 Oglądanie obrazów	Pojedynczy obraz	
	Indeks obrazów	
 Slajdy	Slajdy	
	Narzędzie muzyczne	
	Pobierz muzykę Formatuj muzykę	
 Druk	Druk	
 Zarządzanie pamięcią	Narzędzie pamięci	
	Narzędzie Memory Stick	
	Format	Utwórz katalog REC
	Zmień katalog REC	Kopijuj
	Narzędzie pamięci wew	
	Format	
 Nastaw.	Główne nastawienia	
	Główne nastawienia 1	
	Brzęczyk	Info funkcji
	Inicjalizuj	
	Główne nastawienia 2	
	Połączenie USB	COMPONENT
	Wyjście wideo	Wyśw zoomu szer
	Nastawienia nagryw	
	Nastawienia nagrywania 1	
	Wspomaganie AF	Linia siatki
	Tryb AF	Zoom cyfrowy
	Teleobiektyw	
	Nastawienia nagrywania 2	
	Autom. orient.	Auto podgląd
	Nastawienie zegara	
Language Setting		

Korzystanie z opcji menu

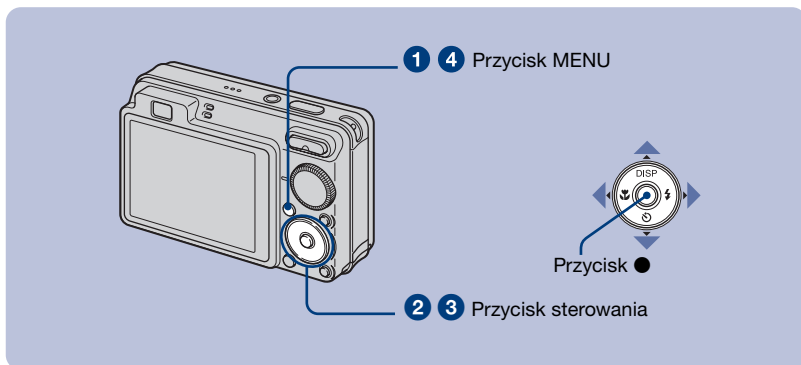

1 Nacisnąć MENU aby wyświetlić menu.

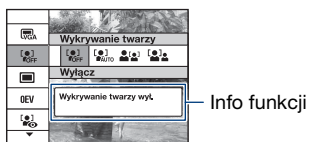

- Menu będzie wyświetlone tylko w trybie fotografowania i odtwarzania.
- Różne opcje będą widoczne, zależnie od wybranego trybu.

2 Wybierz żądaną opcję menu za pomocą ▲/▼, na przycisku sterowania.

- Jeżeli żądana opcja jest ukryta, wciskaj ▲/▼, aż opcja ta pojawi się na ekranie.

3 Wybierz nastawienie za pomocą ◀/▶.



- Jeżeli żądana opcja jest ukryta, wciskaj ◀/▶, aż opcja ta pojawi się na ekranie.
- Wybierz opcję w trybie odtwarzania i naciśnij ●.

4 Nacisnąć MENU aby wyłączyć menu.









Opcje menu

Dostępne pozycje menu są różne, zależnie od nastawienia trybu pracy (fotografowanie/ podgląd) i pozycji pokrętła trybu pracy w trybie fotografowania. Na ekranie wyświetlone są tylko dostępne opcje.

Menu fotografowania

Wybór sceny	Wybiera nastawienia fabrycznie dostosowane do różnych warunków fotografowania.
Rozm. Obrazu	Wybiera rozmiar obrazu.
Lampa błyskowa	Wybiera nastawienie lampy błyskowej w trybie Łatwe fotografowanie.
Wykrywanie twarzy	Wybiera priorytetowy obiekt dla nastawiania ostrości, gdy używany jest tryb wykrywania twarzy.
Wykrywanie uśmiechu	Wybiera obiekt priorytetowy dla funkcji Zdjęcie z uśmiechem.
Czułość wykryw. uśmiechu	Nastawia poziom czułości wykrywania uśmiechu.
Tryb NAGR	Wybiera metodę fotografowania ciągłego.
EV	Reguluje ekspozycję.
ISO	Wybiera czułość świetlną.
Tryb pomiaru	Wybiera tryb pomiaru.
Ostrość	Zmienia metodę ogniskowania.
Balans bieli	Reguluje ton kolorystyczny.
Moc błysku	Reguluje moc błysku lampy błyskowej.
Reduk czerw. oczu	Nastawia redukcję zjawiska czerwonych oczu.
Tryb koloru	Zmienia intensywność obrazu lub dodaje efekty specjalne.
SteadyShot	Wybiera tryb zapobiegania rozmazaniu.
 Nastawienia nagryw	Wybiera nastawienia fotografowania.

Menu podglądu

 (Kasuj)	Usuwa obrazy.
 (Slajdy)	Odtwarza serię zdjęć z efektami i muzyką.
 (Retusz) (Tylko DSC-W130)	Retuszuje zdjęcia.
 (Wiele zmian wielkości) (Tylko DSC-W130)	Zmienia rozmiar obrazu zgodnie z planowanym użyciem.
 (Chroń)	Zapobiega przypadkowemu skasowaniu.
DPOF	Dodaje ikonę polecenia wydruku do zdjęć, które chcesz wydrukować.
 (Druk)	Drukuje obrazy przy użyciu drukarki zgodnej z PictBridge.
 (Obróć)	Obraca zdjęcie.
 (Wybierz katalog)	Wybiera katalog do oglądania zdjęć.

Przyjemność korzystania z komputera

Możesz oglądać na komputerze zdjęcia wykonane tym aparatem. Używając programu znajdującego się na CD-ROM (w zestawie) możesz jeszcze bardziej niż dotychczas korzystać ze zdjęć i filmów wykonanych aparatem. Szczegółowe informacje znajdziesz w „Podręcznik aparatu Cyber-shot” na płycie CD-ROM (w zestawie).

Obsługiwane systemy operacyjne, umożliwiające użycie połączenia USB i oprogramowania (w zestawie)

	Dla użytkowników systemu Windows	Dla użytkowników systemu Macintosh
Połączenie USB	Windows 2000 Professional SP4, Windows XP* SP2, Windows Vista*	Mac OS 9.1/9.2/ Mac OS X (v10.1 do v10.5)
Program aplikacji „Picture Motion Browser”	Windows 2000 Professional SP4, Windows XP* SP2, Windows Vista*	nie obsługuje

* Wersje 64-bitowe i Starter (Edition) nie są obsługiwane.

- Wymieniony wyżej system operacyjny powinien być zainstalowany fabrycznie na komputerze. Uaktualnienia systemu operacyjnego nie są obsługiwane.
- Jeżeli system operacyjny nie obsługuje połączeń USB, skopiuj zdjęcia wkładając „Memory Stick Duo” do gniazda Memory Stick na komputerze lub użyj dostępnego w handlu czytnika karty Memory Stick.
- Dodatkowe informacje o środowisku operacyjnym „Picture Motion Browser” programu aplikacji Cyber-shot, zobacz „Podręcznik aparatu Cyber-shot”.



Oglądanie „Podręcznik aparatu Cyber-shot”

Znajdujący się na CD-ROM (w zestawie) „Podręcznik aparatu Cyber-shot” szczegółowo wyjaśnia, jak używać aparatu. Do jego obejrzenia niezbędny jest program Adobe Reader.

Dla użytkowników systemu Windows

- 1 Włącz komputer i włoż CD-ROM (w zestawie) do napędu CD-ROM.
Pojawi się poniższy ekran.



Po kliknięciu przycisku [Cyber-shot Handbook] (Podręcznik aparatu Cyber-shot) pojawi się ekran do skopiowania „Podręcznik aparatu Cyber-shot”.

- 2 Aby skopiować, postępuj według instrukcji na ekranie.
 - Gdy zainstalujesz „Podręcznik aparatu Cyber-shot”, „Cyber-shot - przewodnik dla zaawansowanych” zostanie zainstalowany automatycznie.
- 3 Po zakończeniu instalacji podwójnie kliknij ikonę skrótu utworzonego na pulpicie.

Dla użytkowników systemu Macintosh

- 1 Włącz komputer i włoż CD-ROM (w zestawie) do napędu CD-ROM.
- 2 Wybrać katalog [Handbook] (Podręcznik) i skopiować znajdujący się w katalogu [PL] „Handbook.pdf” (Podręcznik.pdf) do komputera.
- 3 Po zakończeniu kopiowania podwójnie kliknąć „Handbook.pdf” (Podręcznik.pdf).

Wskaźniki na ekranie

Za każdym naciśnięciem ▲ (DISP) na przycisku sterowania, wyświetlenie zmieni się (str. 13).

Podczas fotografowania

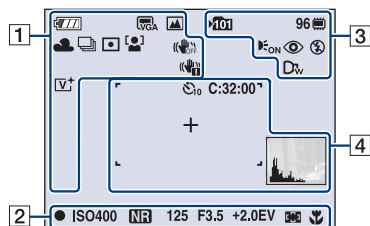

- W trybie łatwego fotografowania liczba wskaźników jest ograniczona.

Podczas nagrywania filmów

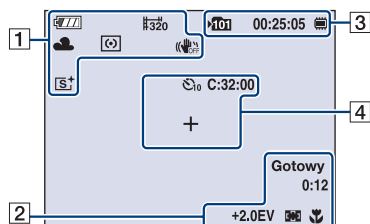

Podczas odtwarzania

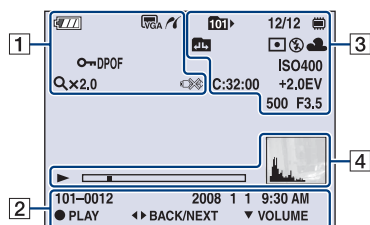

1

	Wskaźnik pozostałej mocy akumulatora
	Ostrzeżenie o bliskim wyczerpaniu akumulatora
	Rozmiar obrazu <ul style="list-style-type: none"> • 6M jest tylko dla DSC-W130. • 7M jest tylko dla DSC-W120/W125.
	Pokrętko trybu pracy/Menu (Wybór sceny)
P	Pokrętko trybu pracy (Autoprogram)
	Balans bielei
	Tryb rejestracji/Tryb bracketingu (tylko DSC-W130)
	Tryb pomiaru
	Wykrywanie twarzy/Wykrywanie uśmiechu
	SteadyShot
	Ostrzeżenie o wibracji
	1 Wskaźnik czułości wykrywania uśmiechu/Liczba zdjęć
	Wskaźnik skali zbliżenia x1,4 s Q P Q
	Tryb koloru
	Połączenie PictBridge
	Ochrona
	GŁOŚ IIIIIIIIIII
	Głośność



PL

DPOF	Ikona polecenia wydruku (DPOF)
Qx2.0	Wskaźnik skali zbliżenia
	Połączenie PictBridge

2







	Blokada AE/AF
ISO400	Liczba ISO
NR	Wolna migawka NR
125	Czas otwarcia migawki
F3.5	Liczba przysłony
+2.0EV	Wartość ekspozycji
	Wskaźnik ramki pola AF
1.0m	Tryb półautomatyczny - odległość
	Makro
NAGR. Gotowy	Nagrywanie filmu/Stan gotowości filmu
0:12	Czas nagrywania (minuty : sekundy)
101-0012	Numer katalogu/pliku
2008 1 1 9:30 AM	Data/godzina nagrania wyświetlonego zdjęcia
● STOP ● PLAY	Przewodnik funkcji odtwarzania obrazu
◀▶ BACK/ NEXT	Wybieranie obrazów
▼ VOLUME	Regulacja głośności

3

	Katalog do zapisu
	Katalog odtwarzania
96	Liczba zdjęć, które można zarejestrować
12/12	Numer obrazu/Ilość obrazów zapisanych w wybranym katalogu
	Nośniki nagrywania/ odtwarzania („Memory Stick Duo”, pamięć wewnętrzna)

00:25:05	Czas nagrywania (godziny : minuty : sekundy)
	Zmiana katalogu
	Wspomaganie AF
	Redukcja czerwonych oczu
	Tryb pomiaru
	Tryb lampy błyskowej
	Ładowanie lampy błyskowej
AWB    	Balans bieli
C:32:00	Wyświetlenie samodiagnostyki
ISO400	Liczba ISO
+2.0EV	Wartość ekspozycji
500	Czas otwarcia migawki
F3.5	Liczba przysłony
 	Konwerter

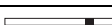
4

C:32:00	Wyświetlenie samodiagnostyki
 	Samowyzwalacz
	Ramka pola AF
+	Celownik pomiaru punktowego
	Odtwarzanie
	Pasek odtwarzania
	Histogram <ul style="list-style-type: none"> • Pojawia się , gdy wyłączone jest wyświetlenie histogramu.

Trwałość akumulatora i pojemność pamięci

Trwałość akumulatora i liczba obrazów, które można nagrać/obejrzeć

Wartości podane w poniższych tabelach zakładają użycie w pełni naładowanego akumulatora (w zestawie) w temperaturze otoczenia 25°C. Wartości liczbowe podane dla zdjęć, które możesz nagrać/obejrzeć są przybliżone i uwzględniają wymianę „Memory Stick Duo” w razie potrzeby. Należy pamiętać, że aktualne wartości mogą być niższe niż tutaj podane, zależnie od warunków pracy.

Podczas fotografowania

Ekran LCD	Trwałość akumulatora (min.)	Liczba zdjęć
DSC-W130		
Włączony	Okolo 185	Okolo 370
Wyłączony	Okolo 225	Okolo 450
DSC-W120/W125		
Włączony	Okolo 175	Okolo 350
Wyłączony	Okolo 215	Okolo 430

- Fotografowanie w następujących warunkach:
 - [Tryb NAGR] jest ustawiony na [Normalny].
 - [Tryb AF] jest ustawiony na [Pojedynczy].
 - [SteadyShot] jest ustawiony na [Nagryw].
 - Zdjęcia są robione co 30 sekund.
 - Zoom jest kolejno przestawiany z jednego skrajnego położenia W w drugie T.
 - Co drugie zdjęcie wykonywane jest z lampą błyskową.
 - Co dziesiąte zdjęcie aparat jest wyłączany i włączany.
- Metoda pomiaru oparta jest na standardach CIPA.
(CIPA: Camera & Imaging Products Association)
- Trwałość akumulatora i liczba obrazów nie zmieniają się, bez względu na rozmiar obrazu.

Podczas oglądania zdjęć

Trwałość akumulatora (min.)	Liczba zdjęć
DSC-W130	
Okolo 410	Okolo 8 200
DSC-W120/W125	
Okolo 400	Okolo 8 000

- Oglądanie zdjęcia po kolei, w odstępach mniej więcej 3 sekundowych

Uwagi o akumulatorze

- Pojemność akumulatora stopniowo maleje z czasem i poprzez częste używanie.
- Trwałość akumulatora i liczba obrazów które możesz nagrać/obejrzeć zmniejszą się w następujących warunkach:
 - Niska temperatura otoczenia.
 - Lampa błyskowa jest często używana.
 - Aparat jest często włączany/wyłączany.
 - Intensywnie wykorzystywany zoom.
 - Nastawione jest jaśniejsze podświetlenie LCD.
 - [Tryb AF] jest ustawiony na [Monitor].
 - [SteadyShot] jest ustawiony na [Ciągły].
 - Niski poziom energii akumulatora.
 - Funkcja wykrywania twarzy jest aktywna.

Liczba zdjęć i czas nagrywania filmów

Liczba zdjęć i długość czasu dla filmów mogą się różnić, zależnie od warunków pracy.

- Nawet jeśli pojemność nośnika jest taka sama, jak w tabeli poniżej, liczba zdjęć i długość czasu dla filmów mogą być inne.
- Możesz wybrać rozmiar obrazu z menu (strony 20, 21).

Przybliżona liczba zdjęć, które można nagrać

DSC-W130

(Jednostki: Obrazy)

Pojemność Rozmiar	Pamięć wewnętrzna Okolo 15 MB	Karta „Memory Stick Duo” sformatowana w aparacie						
		128 MB	256 MB	512 MB	1 GB	2 GB	4 GB	8 GB
8M	4	40	72	150	306	618	1 223	2 457
3:2 (7M)	4	40	73	151	309	624	1 236	2 482
5M	6	51	92	191	390	787	1 557	3 127
3M	10	82	148	306	626	1 262	2 498	5 017
VGA	96	790	1 428	2 941	6 013	12 121	23 983	48 166
16:9 (6M)	5	42	77	159	326	658	1 303	2 617
16:9 (2M)	16	133	238	490	1 002	2 020	3 997	8 027

DSC-W120/W125

(Jednostki: Obrazy)

Pojemność Rozmiar	Pamięć wewnętrzna Okolo 15 MB	Karta „Memory Stick Duo” sformatowana w aparacie						
		128 MB	256 MB	512 MB	1 GB	2 GB	4 GB	8 GB
7M	5	41	74	153	313	631	1 249	2 508
3:2 (6M)	5	41	74	153	313	631	1 249	2 508
5M	6	51	92	191	390	787	1 557	3 127
3M	10	82	148	306	626	1 262	2 498	5 017
VGA	96	790	1 428	2 941	6 013	12 121	23 983	48 166
16:9 (5M)	5	48	88	181	371	748	1 480	2 973
16:9 (2M)	16	133	238	490	1 002	2 020	3 997	8 027

- Liczba obrazów została podana przy założeniu, że [Tryb NAGR] jest nastawiony na [Normalny].
- Gdy liczba pozostałych do zrobienia zdjęć jest większa niż 9 999, pojawia się wskaźnik „>9999”.
- Gdy odtwarzany jest obraz nagrany starszym modelem aparatu Sony, wyświetlony obraz może nie ukazać się w rzeczywistym rozmiarze.

Przybliżony, dostępny czas nagrywania filmów

Wartości liczbowe w tabeli poniżej pokazują w przybliżeniu maksymalny, dostępny czas nagrywania jako sumę wszystkich plików z filmami. Maksymalny czas nieprzerwanego nagrywania to około 10 minut.

(Jednostki: godziny : minuty : sekundy)

Pojemność Rozmiar	Pamięć wewnętrzna Okolo 15 MB	Karta „Memory Stick Duo” sformatowana w aparacie						
		128 MB	256 MB	512 MB	1 GB	2 GB	4 GB	8 GB
640(Wys.jakość)	–	–	0:02:50	0:06:00	0:12:30	0:25:10	0:49:50	1:40:20
640(Standard)	0:00:40	0:05:50	0:10:40	0:22:00	0:45:00	1:30:50	2:59:50	6:01:10
320	0:02:50	0:23:40	0:42:50	1:28:10	3:00:20	6:03:30	11:59:30	24:04:50

- Filmy o rozmiarze nastawionym na [640(Wys.jakość)] mogą być nagrywane jedynie na kartę „Memory Stick PRO Duo”.
- Aparat nie obsługuje nagrań ani odtwarzania HD dla filmów.

Rozwiązywanie problemów

W przypadku problemów z aparatem, spróbuj poniższych rozwiązań.

- 1** Sprawdzić pozycje poniżej i zobaczyć w „Podręcznik aparatu Cyber-shot” (PDF).

Jeżeli na ekranie pojawi się kod, na przykład „C/E:□□:□□”, zobaczyc w „Podręcznik aparatu Cyber-shot”.

- 2** Wyjąć akumulator, poczekać przez około minutę, włożyć ponownie akumulator i włączyć zasilanie.

- 3** Zinicjalizować nastawienia (str. 19).

- 4** Skonsultować się ze sprzedawcą Sony lub autoryzowanym serwisem Sony.

Oddając aparat do naprawy wyrażasz tym samym zgodę na ewentualne sprawdzenie zawartości pamięci wewnętrznej i plików muzycznych.

Akumulator i zasilanie

Nie można włożyć akumulatora.

- Włóż akumulator prawidłowo, naciskając dźwignię wysuwania akumulatora (str. 8).

Nie można włączyć aparatu.

- Po włożeniu akumulatora do aparatu, do rozpoczęcia zasilania aparatu może upłynąć trochę czasu.
- Włóż akumulator prawidłowo (str. 8).
- Akumulator jest rozładowany. Włóż naładowany akumulator (str. 7).
- Akumulator jest martwy. Wymień na nowy.
- Stosować zalecany akumulator.

Zasilanie nagle wyłącza się.

- Jeśli zasilanie jest włączone i w ciągu około 3 minut nie zostanie wykonana żadna czynność, aby zapobiec zużyciu akumulatora aparat automatycznie wyłącza się. Ponownie włącz aparat (str. 10).
- Akumulator jest martwy. Wymień na nowy.

Wskaźnik pozostałej energii jest nieprawidłowy.



- Zjawisko to występuje gdy aparat jest używany w miejscu o bardzo wysokiej lub bardzo niskiej temperaturze.
- Powstała rozbieżność pomiędzy wskaźnikiem pozostałej energii, a aktualnie pozostałą energią akumulatora. Rozładuj całkowicie akumulator jeden raz, po czym naładuj go, aby skorygować wskazanie.
- Akumulator jest rozładowany. Włóż naładowany akumulator (str. 7).
- Akumulator jest martwy. Wymień na nowy.

Nie można naładować akumulatora.

- Nie można naładować akumulatora używając zasilacza sieciowego (brak w zestawie). Użyj ładowarki do ładowania akumulatora.

Robienie zdjęć/Nagrywanie filmów

Nie można nagrywać obrazów.

- Sprawdzić wolną pojemność pamięci wewnętrznej lub karty „Memory Stick Duo” (str. 28). Jeżeli jest pełna, wykonać jedną z następujących czynności:
 - Usunąć niepotrzebne obrazy (str. 15).
 - Zmienić kartę „Memory Stick Duo”.
- Nie można nagrywać obrazów gdy lampa błyskowa się ładuje.
- Aby robić zdjęcia, nastawić pokrętko trybu pracy na pozycję inną niż .
- Nastawić pokrętko trybu pracy na  gdy nagrywane są filmy.
- Podczas nagrywania filmów rozmiar obrazu jest ustawiony na [640(Wys.jakość)]. Wykonać jedną z następujących czynności:
 - Ustawić rozmiar obrazu inny niż [640(Wys.jakość)].
 - Włożyć kartę „Memory Stick PRO Duo”.
- W trybie  (Zdjęcie z uśmiechem) zdjęcie nie zostanie wykonane dopóki nie wykryty zostanie uśmiech.

Podczas fotografowania bardzo jasnych obiektów pojawiają się pionowe smugi.

- Występuje rozproszenie światła w obiektywie i na obrazie pojawiają się białe, czarne, czerwone, purpurowe lub inne smugi. Nie oznacza to uszkodzenia.

Oglądanie zdjęć

Nie można odtwarzać obrazów.

- Naciśnij  (Odtwarzanie) (str. 15).
- Nazwa katalogu/pliku została zmieniona na komputerze.
- Sony nie gwarantuje odtwarzania plików obrazów na aparacie, jeżeli te pliki zostały przetworzone przy użyciu komputera, lub nagrane innym aparatem.
- Aparat jest w trybie USB. Skasować połączenie USB.
- Odtwarzanie jest niemożliwe, jeżeli tryb zdjęcia z uśmiechem jest w stanie gotowości. Wyjdź ze stanu gotowości, wciskając spust migawki do końca.

Zalecenia eksploatacyjne

I Nie używać/przechowywać aparatu w następujących miejscach

- W bardzo gorącym, zimnym lub wilgotnym miejscu
W miejscach takich, jak zaparkowany na słońcu samochód korpus aparatu może się zdeformować, co może być przyczyną awarii.
- Pod bezpośrednim działaniem światła słonecznego lub w pobliżu grzejnika
Korpus aparatu może się odbarwić lub zdeformować, co może być przyczyną awarii.
- W miejscu narażonym na kołyszące wstrząsy
- W pobliżu silnego pola magnetycznego
- W miejscach piaszczystych lub zapyłonych
Należy uważać, aby piasek lub kurz nie dostały się do aparatu. Może to spowodować awarię, w niektórych przypadkach nieusuwalną.

I O przenoszeniu

Nie należy siadać na krześle itp., mając aparat w tylnej kieszeni spodni lub spódnicy, ponieważ może to spowodować awarię lub uszkodzenie aparatu.

I O czyszczeniu

Czyszczenie ekranu LCD

Wyrzść powierzchnię ekranu, używając zestawu czyszczącego LCD (brak w zestawie), aby usunąć odciski palców, kurz itp.

Czyszczenie obiektywu

Aby usunąć odciski palców, kurz itp., wyrzść obiektyw miękką szmatką.

Czyszczenie powierzchni aparatu

Powierzchnię aparatu czyścić miękką szmatką, lekko zwilżoną w wodzie, a następnie wyrzść suchą. Aby zapobiec uszkodzeniu wykończenia lub obudowy:

- Nie narażaj aparatu na kontakt z takimi chemicznymi produktami jak rozcieńczalnik, benzyna, alkohol, ściereczki jednorazowe, środki przeciw owadom, środki przeciwsłoneczne lub środki owadobójcze.
- Nie dotykaj aparatu ręką, na której znajduje się jeden z powyższych produktów.
- Nie należy zostawiać aparatu w długotrwałym kontakcie z gumą lub winylem.

I O temperaturze pracy

Aparat jest przeznaczony do użytku w zakresie temperatur od 0°C do 40°C. Fotografowanie w skrajnie zimnych lub gorących miejscach, w temperaturze poza wymienionym zakresem jest niezalecane.

I O kondensacji wilgoci

Jeżeli aparat zostanie przeniesiony prosto z zimnego do ciepłego miejsca, wilgoć może się skondensować wewnątrz lub na obudowie aparatu. Skondensowanie wilgoci może spowodować awarię aparatu.

Jeśli nastąpi skroplenie wilgoci

Wyłączyć aparat i poczekać około godzinę aż wilgoć odparuje. Weź pod uwagę, że nagrywanie gdy wewnątrz obiektywu znajduje się wilgoć spowoduje, że obrazy nie będą wyraźne.

I O wewnętrznym akumulatorze rezerwowym

Aparat posiada wewnętrzny, wbudowany akumulator podtrzymujący datę, czas i inne nastawienia niezależnie od tego, czy zasilanie jest włączone lub wyłączone.

Akumulator ten jest stale ładowany, jeśli tylko aparat jest używany. Jednakże jeśli aparat jest włączany tylko na krótko, akumulator stopniowo rozładowuje się, a jeśli w ciągu miesiąca aparat nie jest używany wcale, rozładowuje się całkowicie. W takim przypadku przed użyciem aparatu akumulator należy naładować.

Jednak nawet gdy ten akumulator nie jest naładowany, można nadal używać aparat, ale data i czas nie zostaną pokazane.

Metoda ładowania wewnętrznego akumulatora rezerwowego

Włóż do aparatu w pełni naładowane akumulatory i pozostaw aparat na co najmniej 24 godziny z wyłączonym zasilaniem.

Dane techniczne

Aparat

[System]

Przetwornik obrazu:

DSC-W130

Kolorowy CCD 7,18 mm (typ 1/2,5), Filtr barw podstawowych

DSC-W120/W125

Kolorowy CCD 7,20 mm (typ 1/2,5), Filtr barw podstawowych

Całkowita liczba pikseli aparatu:

DSC-W130

Okolo 8,3 Megapikseli

DSC-W120/W125

Okolo 7,4 Megapikseli

Efektywna liczba pikseli aparatu:

DSC-W130

Okolo 8,1 Megapikseli

DSC-W120/W125

Okolo 7,2 Megapikseli

Obiektyw: Carl Zeiss Obiektyw Vario-Tessar 4x zoom

$f = 5,35 - 21,4$ mm (32 – 128 mm
(w przeliczeniu dla aparatu 35 mm))
F2,8 (W) – F5,8 (T)

Kontrola ekspozycji: Ekspozycja automatyczna, Wybór sceny (9 trybów)

Balans bieli: Automatyczny, Światło dzienne, Pochmurnie, Światło jarzeniowe 1,2,3, Światło żarowe, Lampa błyskowa

Format plików (zgodny z DCF):

Zdjęcia: Zgodny z Exif Ver. 2.21 JPEG, współpracuje z DPOF
Filmy: Zgodny z MPEG1 (monofoniczny)

Nośnik danych: Pamięć wewnętrzna (około 15 MB), „Memory Stick Duo”

Lampa błyskowa: Zasięg błysku (Czułość ISO (Zalecany indeks ekspozycji) nastawiona na Auto):
Okolo 0,2 do 3,9 m (W)/około 0,5 do 1,9 m (T)

[Gniazda wejścia i wyjścia]

Złącze uniwersalne: Wyjście wideo
Wyjście audio (Monofoniczne)
Połączenie USB

Połączenie USB: Hi-Speed USB (zgodny z USB 2.0)

[Ekran LCD]

Panel LCD: 6,2 cm (2,5 type) napęd TFT

Całkowita ilość punktów: 115 200 (480 × 240) punktów

[Zasilanie, dane ogólne]

Zasilanie: Akumulator

NP-BG1, 3,6 V

NP-FG1 (brak w zestawie), 3,6 V

AC-LS5K Zasilacz sieciowy (brak w zestawie), 4,2 V

Pobór mocy (podczas fotografowania, ekran LCD włączony): 1,0 W

Temperatura pracy: od 0 do 40°C

Temperatura przechowywania: od -20 do +60°C

Wymiary:

88,2 × 57,2 × 22,9 mm (szer./wys./głęb., z wyjątkiem elementów wystających)

Ciężar:

DSC-W130/W120

Okolo 156 g (włącznie z akumulatorem NP-BG1, paskiem itp.)

DSC-W125

Okolo 169 g (włącznie z akumulatorem NP-BG1, paskiem itp.)

Mikrofon: Monofoniczny

Głośnik: Monofoniczny

Exif Print: Zgodny

PRINT Image Matching III: Zgodny

PictBridge: Zgodny

Ładowarka akumulatora BC-CSGB/BC-CSGC

Zasilanie: Prąd zmienny od 100 V do 240 V,
50/60 Hz, 2 W (BC-CSGC)/2,6 W (BC-CSGB)

Napięcie wyjścia: Prąd stały 4,2 V, 0,25 A

Temperatura pracy: od 0 do 40°C

Temperatura przechowywania: od -20 do
+60°C

Wymiary: Około 62 × 24 × 91 mm
(szer./wys./głęb.)

Ciężar: Około 75 g

Akumulator NP-BG1

Używany akumulator: Akumulator litowy

Napięcie maksymalne: Prąd stały 4,2 V

Napięcie nominalne: Prąd stały 3,6 V

Pojemność: 3,4 Wh (960 mAh)

Konstrukcja i dane techniczne mogą ulec
zmianie bez uprzedzenia.

Znaki towarowe

- **Cyber-shot**, „Cyber-shot” są znakami towarowymi Sony Corporation.
- „Memory Stick”,  „Memory Stick PRO”, **MEMORY STICK PRO**, „Memory Stick Duo”, **MEMORY STICK DUO**, „Memory Stick PRO Duo”, **MEMORY STICK PRO DUO**, „Memory Stick PRO-HG Duo”, **MEMORY STICK PRO-HG DUO**, „Memory Stick Micro”, „MagicGate”, i **MAGICGATE** są znakami towarowymi Sony Corporation.
- „Info LITHIUM” jest znakiem towarowym Sony Corporation.
- „PhotoTV HD” jest znakiem towarowym Sony Corporation.
- Microsoft, Windows, DirectX i Windows Vista są zastrzeżonymi znakami towarowymi lub znakami towarowymi Microsoft Corporation w Stanach Zjednoczonych i/lub innych krajach.
- Macintosh, Mac OS, iMac, iBook, PowerBook, Power Mac i eMac są znakami towarowymi lub zastrzeżonymi znakami towarowymi Apple Inc.
- Intel, MMX i Pentium są znakami towarowymi lub zastrzeżonymi znakami towarowymi Intel Corporation.
- Adobe i Reader są zastrzeżonymi znakami towarowymi lub znakami towarowymi Adobe Systems Incorporated w Stanach Zjednoczonych i/lub innych krajach.
- Ponadto używane w instrukcji nazwy systemów i produktów są zwykle znakami towarowymi lub zastrzeżonymi znakami towarowymi odpowiednich twórców lub producentów. Jednakże w niniejszej instrukcji symbole TM i ® nie są zawsze używane.

VAROVÁNÍ

Nevystavujte přístroj dešti ani vlhkosti; omezíte tak nebezpečí požáru nebo úrazu elektrickým proudem.

UPOZORNĚNÍ

K výměně použijte pouze akumulátor uvedeného typu. Jinak může dojít k požáru nebo zranění.

Nevystavujte akumulátory nadměrnému teplu, jako např. slunečnímu záření, ohni a podobně.

Pro zákazníky v Evropě

Tento výrobek byl testován a bylo shledáno, že splňuje omezení stanovená ve směrnici EMC pro používání propojovacích kabelů kratších než 3 metry.

Upozornění

Elektromagnetické pole může při specifických frekvencích ovlivnit obraz a zvuk tohoto přístroje.

Upozornění

Pokud statická elektřina nebo elektromagnetismus způsobí přerušení přenosu dat v polovině (selhání), restartujte aplikaci a znovu připojte komunikační kabel (kabel USB apod.).

Nakládání s nepotřebným elektrickým a elektronickým zařízením (platné v Evropské unii a dalších evropských státech uplatňujících oddělený systém sběru)



Tento symbol umístěný na výrobku nebo jeho balení upozorňuje, že by s výrobkem po ukončení jeho životnosti nemělo být nakládáno jako s běžným odpadem z domácnosti. Místo toho by měl být odložen do sběrného místa, určeného k recyklaci elektronických výrobků a zařízení. Dodržením této instrukce zabráníte negativním dopadům na životní prostředí a zdraví lidí, které naopak může být ohroženo nesprávným nákladním s výrobkem při jeho likvidaci. Recyklováním materiálů, z nichž je vyroben, pomůžete zachovat přírodní zdroje. Pro získání dalších informací o recyklaci tohoto výrobku kontaktujte, prosím, místní orgány státní správy, místní firmu zabezpečující likvidaci a sběr odpadů nebo prodejnu, v níž jste výrobek zakoupili.

Nakládání s nepotřebnými bateriemi (platí v Evropské unii a dalších evropských státech využívajících systém odděleného sběru)



Tento symbol umístěný na baterii nebo na jejím obalu upozorňuje, že s baterií opatřenou tímto označením by se nemělo nakládat jako s běžným domácím odpadem.

Správným nakládáním s těmito nepotřebnými bateriemi pomůžete zabránit možným negativním dopadům na životní prostředí a lidské zdraví, k nimž by mohlo docházet v případech nevhodného zacházení s vyřazenými bateriemi. Materiálová recyklace pomůže chránit přírodní zdroje.

V případě, že výrobek z důvodů bezpečnosti, funkce nebo uchování dat vyžaduje trvalé spojení s vloženou baterií, je třeba, aby takovouto baterii vyjmul z přístroje pouze kvalifikovaný personál.

K tomu, aby s baterií bylo správně naloženo, předejte výrobek, který je na konci své životnosti na místo, jenž je určen ke sběru elektrických a elektronických zařízení za účelem jejich recyklace.

Pokud jde o ostatní baterie, prosím, nahlédněte do té části návodu k obsluze, která popisuje bezpečné vyjmutí baterie z výrobku. Nepotřebnou baterii odevzdejte k recyklaci na příslušné sběrné místo.

Pro podrobnější informace o recyklaci tohoto výrobku či baterii kontaktujte, prosím, místní obecní úřad, firmu zabezpečující místní odpadové hospodářství nebo prodejnu, kde jste výrobek zakoupili.

Upozornění pro zákazníky v zemích, na které se vztahují směrnice ES

Výrobce tohoto produktu je společnost Sony Corporation, 1-7-1 Konan Minato-ku Tokyo, 108-0075, Japonsko. Oprávněným zástupcem pro EMC a bezpečnost produktů je společnost Sony Deutschland GmbH, Hedelfinger Strasse 61, 70327 Stuttgart, Německo. S otázkami týkajícími se servisu či záruky se obračejte na adresy uvedené ve zvláštních servisních či záručních dokumentech.

Obsah

Poznámky k používání fotoaparátu	5
Začátek	6
Kontrola přiloženého příslušenství	6
1 Příprava bloku akumulátorů	7
2 Vkládání bloku akumulátorů a karty „Memory Stick Duo“ (nepřiloženy)	8
3 Zapnutí fotoaparátu a nastavení hodin	10
Snadná tvorba snímků	11
Ovladač režimů/Transfokace/Blesk/Makro/Samospoušť/Zobrazení	12
Fotografování v režimu snímání úsměvů	14
Prohlížení/mazání snímků	15
Informace o různých funkcích – HOME/Nabídka	18
Použití obrazovky HOME	18
Položky HOME.....	19
Použití položek menu	20
Položky menu	21
Využití počítače	23
Podporované operační systémy pro spojení USB a aplikační software (přiložen)	23
Prohlížení „Příručka k produktu Cyber-shot“	24
Indikátory na displeji	25
Životnost akumulátoru a kapacita paměti	27
Výdrž akumulátoru a počet snímků, které lze nahrát nebo prohlížet	27
Počet statických snímků a doba nahrávání videoklipů	28
Odstranění problémů	30
Blok akumulátorů a napájení	30
Snímání statických snímků/videoklipu	31
Prohlížení snímků	31
Upozornění	32
Specifikace	33

Poznámky k používání fotoaparátu

Zálohování vnitřní paměti a karty „Memory Stick Duo“

Dokud svítí kontrolka přístupu, nevypínejte fotoaparát, nevyjímejte akumulátor ani kartu „Memory Stick Duo“. Jinak by mohlo dojít k poškození dat vnitřní paměti nebo karty „Memory Stick Duo“. Svoje data chraňte vytvářením záložních kopií.

Poznámky k nahrávání/přehrávání

- Než začnete fotografovat, vyzkoušejte si práci s fotoaparátem a ověřte si, že pracuje správně.
- Fotoaparát není prachotěsný, není odolný vůči postříkání ani není vodotěsný. Před použitím fotoaparátu si přečtěte „Upozornění“ (str. 32).
- Nevystavujte fotoaparát působení vody. Pokud se dovnitř fotoaparátu dostane voda, může dojít k poškození. V některých případech pak nelze fotoaparát opravit.
- Nemiřte fotoaparátem do slunce ani jiného přímého světla. Mohli byste způsobit poruchu fotoaparátu.
- Nepoužívejte fotoaparát v blízkosti zdrojů silných radiových vln nebo záření. Fotoaparát by pak nemusel správně nahrávat nebo přehrávat snímky.
- Používání fotoaparátu v prašném nebo písečném prostředí může způsobit poškození.
- Jestliže dochází ke kondenzaci par, před použitím fotoaparátu ji odstraňte (str. 32).
- Nevystavujte fotoaparát otřesům a úderům. Může to způsobit vadnou funkci a nebude třeba možné nahrávat snímky. Dále to může mít za následek nepoužitelné nahrávací médium nebo poškozená data snímků.
- Před použitím očistěte blesk. Teplý vznikající při činnosti blesku může způsobit zbarvení nečistot na povrchu okénka blesku nebo jejich přilepení na povrch, čímž dojde k omezení propustnosti světla.

Poznámky k LCD displeji a objektivu

- LCD displej je vyroben za použití extrémně přesné technologie, takže více než 99,99% pixelů je funkčních k efektivnímu použití. Přesto se na LCD displeji mohou objevovat nepatrné černé a nebo jasné tečky (bílé, červené, modré nebo zelené). Tyto tečky vznikají běžně ve výrobě a nijak neovlivňují nahrávání.
- Když je akumulátor téměř vybitý, je možné, že se objektiv přestane pohybovat. Vložte nabitý blok akumulátorů a pak znovu zapněte fotoaparát.

Kompatibilita dat snímků

- Tento fotoaparát splňuje univerzální zásady standardů DCF (Design rule for Camera File system) zavedené společností JEITA (Japan Electronics and Information Technology Industries Association).
- Sony nezaručuje, že fotoaparát bude přehrávat snímky nahrané nebo upravené jiným vybavením ani že bude možno přehrávat snímky pořízené tímto fotoaparátem na jiném vybavení.

Varování k autorským právům

Televizní programy, filmy, videokazety a další materiály mohou být chráněny autorskými právy. Neautorizované nahrávání takových materiálů může být v rozporu s ustanoveními zákonů na ochranu autorských práv.

Za poškozený obsah nebo selhání při nahrávání se neposkytuje žádná náhrada

Sony nemůže poskytovat žádnou náhradu za selhání při nahrávání nebo poškození nahraného obsahu způsobené vadnou funkcí fotoaparátu nebo nahrávacích médií atd.

Kontrola přiloženého příslušenství

- Nabíječka akumulátorů BC-CSGB/
BC-CSGC (1)

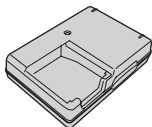

- Napájecí kabel (1) (v USA a Kanadě není
přiložen)



- Nabíjecí blok akumulátoru NP-BG1 (1)/
Schránka na akumulátor (1)

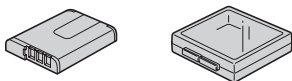

- Kabel USB, A/V pro víceúčelový konektor
(1)

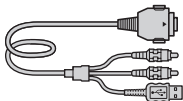

- Řemínek
Pásek na zápěstí (1) (DSC-W120/W130)

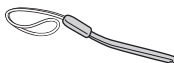

- Popruh na krk (1) (DSC-W125)



- Měkké přenosné pouzdro (1) (jen DSC-
W125)

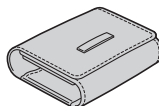

- CD-ROM (1)
 - Aplikací software Cyber-shot
 - „Příručka k produktu Cyber-shot“
 - „Průvodce ke zdokonalení k produktu
Cyber-shot“
- Návod k obsluze (tato příručka) (1)

Pripevněte řemínek a protáhněte jím ruku. Zabráníte tím poškození fotoaparátu v důsledku pádu.

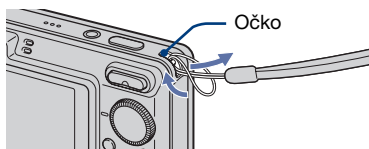

1 Příprava bloku akumulátorů

Pro zákazníky v USA a Kanadě

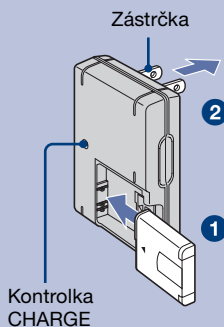

Pro zákazníky v jiných zemích nebo oblastech než v USA a Kanadě

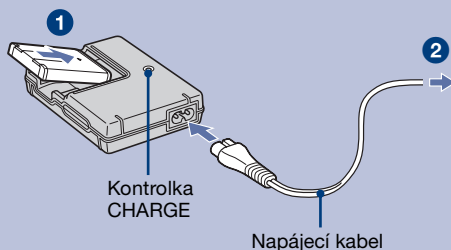

1 Vložte blok akumulátorů do nabíječky.

2 Připojte nabíječku k síti.

Kontrolka CHARGE se rozsvítí a začne nabíjení.

Když zhasne kontrolka CHARGE, je nabíjení skončeno (normální nabíjení).

Budete-li pokračovat v nabíjení bloku akumulátorů ještě zhruba hodinu (dokud nebude plně nabitý), vydrží náboj poněkud déle.

Nabíjecí doba

Plná nabíjecí doba	Normální doba nabíjecí
Zhruba 330 min.	Zhruba 270 min.

- Výše uvedená tabulka uvádí dobu požadovanou pro plné nabití vybitého bloku akumulátoru při teplotě 25°C. Nabíjení může trvat i déle, to závisí na podmínkách používání a okolnostech.
- Počet snímků, které lze nahrát, naleznete na straně 27.
- Připojte nabíječku k nejbližší síťové zásuvce.
- Ani v případech, kdy kontrolka CHARGE nesvítí, není přístroj odpojen od zdroje střídavého napětí, dokud je připojen do zásuvky. Dojde-li během používání nabíječky akumulátorů k jakýmkoliv potížím, ihned přerušete napájení přístroje – zástrčku ihned odpojte od síťové zásuvky.
- Po skončeném nabíjení odpojte napájecí kabel ze zásuvky a blok akumulátorů vyjměte z nabíječky.
- Určeno k použití s kompatibilními akumulátory Sony.

CZ

2 Vkládání bloku akumulátorů a karty „Memory Stick Duo“ (nepřiloženy)

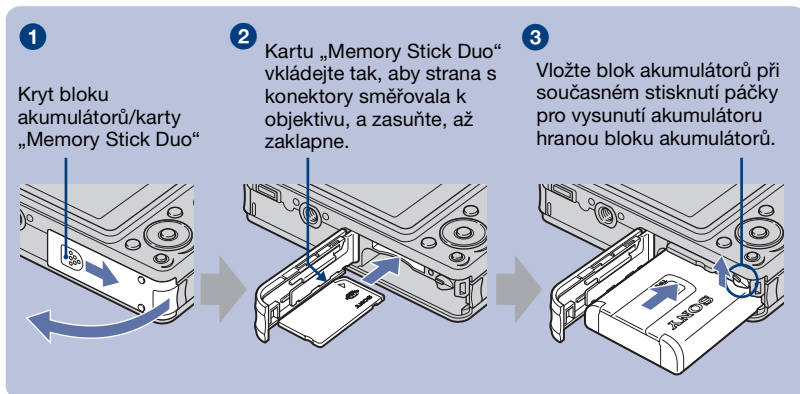

1 Otevřete kryt akumulátorů/karty „Memory Stick Duo“.

2 Vložte kartu „Memory Stick Duo“ (nepřiložena).

3 Vložte blok akumulátorů.

4 Uzavřete kryt akumulátorů/karty „Memory Stick Duo“.

! Není-li vložena žádná karta „Memory Stick Duo“

Fotoaparát nahrává a přehrává snímky za použití vnitřní paměti (asi 15 MB).

! Kontrola zbývajících energie akumulátoru

Stisknutím POWER zapněte a zkontrolujte indikátor zbývajících kapacity na LCD displeji.

Indikátor zbývajících kapacity					
Stav	Zbývá dostatečná kapacita	Akumulátor téměř plně nabitý	Akumulátoru zpoza nabitý	Nízká kapacita akumulátoru, nahrávání/přehrávání brzy skončí.	Vyměňte akumulátor za plně nabitý nebo akumulátor dobijte. (Bliká výstražný indikátor.)

- Při použití bloku akumulátorů NP-FG1 (nepřiložen) se za indikátorem zbývajících kapacity akumulátoru objeví také minuty (60 min).
- Trvá asi minutu, než se objeví správný indikátor zbývajících kapacity.
- Za určitých podmínek používání a okolností nemusí indikátor zbývajících kapacity ukazovat správně.
- Při prvním zapnutí fotoaparátu se objeví obrazovka pro nastavení hodin (str. 10).

! Vyjmutí bloku akumulátorů a karty „Memory Stick Duo“

Otevřete kryt akumulátorů/karty „Memory Stick Duo“.

„Memory Stick Duo“

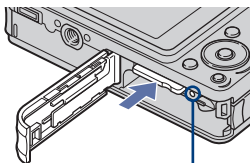

Ujistěte se, že **kontrolka přístupu** nesvítí, a pak jednou zatlačte na kartu „Memory Stick Duo“.

Blok akumulátorů

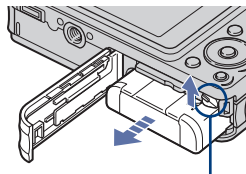

Vysuňte **páčku pro vysunutí akumulátoru**.
Dávejte pozor, abyste blok akumulátorů neupustili.

- Nikdy nevyndávejte blok akumulátoru nebo kartu „Memory Stick Duo“, když svítí kontrolka přístupu. Mohlo by dojít k poškození dat na kartě „Memory Stick Duo“ a nebo ve vnitřní paměti.

3 Zapnutí fotoaparátu a nastavení hodin

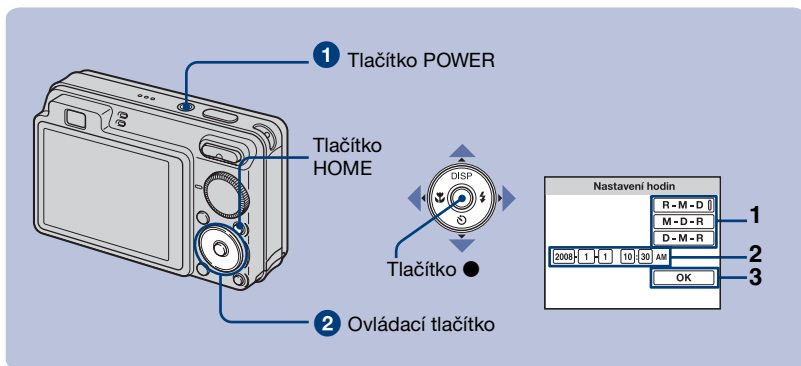

1 Stiskněte POWER.

2 Pomocí ovládacího tlačítka nastavte hodiny.

- 1 Vyberte formát data na displeji pomocí ▲/▼, poté stiskněte ●.
- 2 Vyberte jednotlivé položky pomocí ◀/▶ a nastavte číselnou hodnotu pomocí ▲/▼, poté stiskněte ●.
- 3 Zvolte [OK] a pak stiskněte ●.

- Tento fotoaparát nemá funkci pro přidávání data na snímky. Pomocí aplikace „Picture Motion Browser“ z disku CD-ROM (příložen) můžete tisknout snímky s datem.
- Půlnoc je zobrazena jako 12:00 AM a poledne jako 12:00 PM.

I Změna data a času

Stiskněte HOME a vyberte [🕒 Nastavení hodin] v 🗑️ (Nastav.) (str. 18, 19).

I Poznámky k situaci při zapnutém napájení

- Po vložení bloku akumulátorů do fotoaparátu chvíli trvá, než lze zahájit činnost.
- Jestliže fotoaparát pracuje s napájením z akumulátorů a pokud u fotoaparátu neprovedete po dobu tří minut žádnou činnost, fotoaparát se automaticky vypne, aby nedocházelo k vybití akumulátoru (funkce automatického vypnutí).

Snadná tvorba snímků

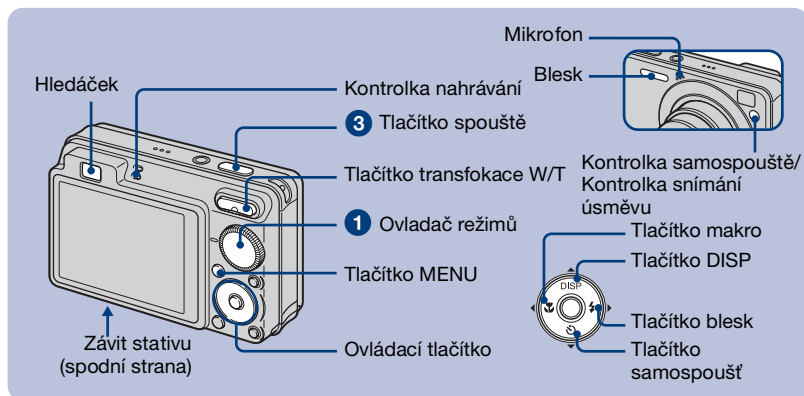

1 Požadovanou funkci si vyberte na voliči režimů.

Při fotografování (režim Automatického nastavení): Vyberte .

Při snímání videoklipů: Vyberte .

2 Při držení fotoaparátu přitiskněte lokty pevně k tělu, abyste zamezili rozmazání.



Umístěte objekt do středu rámečku zaostřování.

3 Pořizování snímků tlačítkem spouště.

Při fotografování:

1 Zpola stiskněte spoušť a přidržte ji. Proveďte se zaostření.

Bliká (zelený) indikátor ● (zámek AE/AF) a zazní pípnutí, indikátor přestane blikat a zůstane svítit.

2 Zcela stiskněte tlačítko spouště.

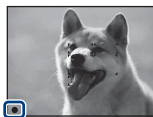

Indikátor zámku AE/AF

Při snímání videoklipů:

Zcela stiskněte tlačítko spouště.

K zastavení záznamu stiskněte znovu zcela tlačítko spouště.

- Nejkratší vzdálenost pro fotografování je asi 4 cm (strana W)/50 cm (strana T) (od objektivu).

Ovladač režimů/Transfokace/Blesk/Makro/Samospoušť/ Zobrazení

I Použití ovladače režimů

Nastavení ovladače režimů na požadovanou funkci.

 Automatické nastav.

Umožňuje snímat s automaticky upravenými nastaveními.

EASY Snadné fotografování

Umožňuje snadné fotografování s přehledně uspořádanými indikátory.

P Automat.program

Umožňuje fotografovat s expozicí nastavenou automaticky (rychlost závěrky a hodnota clony).

Další nastavení můžete provést pomocí nabídky.

 Režim videa

Umožňuje nahrávat videoklipy se zvukem.

ISO Vysoká citlivost

Fotografuje bez blesku i za špatného osvětlení.

 Snímání úsměvu

Když fotoaparát detekuje úsměv, spoušť je uvolněna automaticky (str. 14).

 Zamíření

Fotografuje portréty nebo květiny s jemnou atmosférou.

 Krajina

Fotografuje se zaostřením na vzdálený objekt.

 Portrét za soumr.

Dělá ostré snímky osob na tmavém místě bez ztráty noční atmosféry.

SCN* Volba scény

Vybere nastavení z nabídky volby scény.

*** Volba scény v režimu SCN**

Stiskněte MENU a vyberte nastavení.

 Soumrak

Fotografuje noční scény bez ztráty noční atmosféry.

 Pláž

Při fotografování moře nebo jezera se jasně zaznamená modř vody.

 Sníh

Fotografie zasněžených scén jsou jasnější.

 Ohňostroj

Fotografuje ohňostroje v plné kráse.

I W/T Použití transfokace

Stiskněte T pro transfokaci a W pro zrušení transfokace.

I ⚡ Blesk (výběr režimu blesku pro snímky)

Opakovaně tiskněte ► (⚡) na ovládacím tlačítku, dokud se nevybere požadovaný režim.

⚡AUTO: Automatický blesk

Bliká při nedostatečném osvětlení nebo protisvětle (výchozí nastavení)

⚡: Vynucený blesk

⚡SL: Pomalá synchronizace (vynucený blesk)

Za špatných světelných podmínek je rychlost závěrky pomalá, aby se na snímku zachytilo i pozadí, které je mimo dosah světla blesku.

⊘: Vypnutý blesk

I 🌸 Makro (snímání blízkých objektů)

Opakovaně tiskněte ◀ (🌸) na ovládacím tlačítku, dokud se nevybere požadovaný režim.

🌸AUTO: Auto

Fotoaparát upraví ostření automaticky od vzdálených až po velmi blízké objekty.

Pro většinu snímků ponechte fotoaparát v tomto režimu.

🌸: Makro

Fotoaparát upraví ostření s prioritou na velmi blízké objekty. Při snímání velmi blízkých objektů nastavte makro na zapnuto.

I ⌚ Použití samospouště

Opakovaně tiskněte ▼ (⌚) na ovládacím tlačítku, dokud se nevybere požadovaný režim.

⌚OFF: Bez použití samospouště

⌚₁₀: Nastavení samospouště se zpožděním 10 sekund

⌚₂: Nastavení samospouště se zpožděním 2 sekund

Při stisknutí závěrky bliká kontrolka samospouště a zní pípnutí, dokud se neaktivuje závěrka.

I DISP Změna zobrazení na displeji

Stiskněte ▲ (DISP) ovládacího tlačítka.

Při každém stisknutí ▲ (DISP) se změní displej a jas následovně:

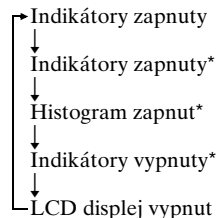

* Jas podsvícení LCD displeje je vysoký.

Fotografování v režimu snímání úsměvů

Když fotoaparát detekuje úsměv, spoušť je uvolněna automaticky.

1 Z voliče režimů si vyberte režim ☺ (Snímání úsměvu).

2 Stisknutím tlačítka spouště nadoraz nastavíte režim detekce úsměvu.

Snímání úsměvu je v pohotovostním režimu.

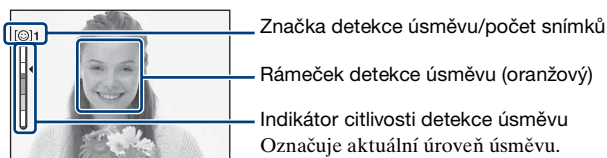

Když úroveň úsměvu dosáhne nastavené citlivosti detekce úsměvu (naznačené pomocí ◀), fotoaparát automaticky spustí spoušť a nahraje až šest snímků. Po nahrání snímku se rozsvítí kontrolka snímání úsměvu.

3 Opětovným stisknutím tlačítka spouště nadoraz režim snímání úsměvu ukončíte.

- Pokud je snímání úsměvu v pohotovostním režimu, bliká kontrolka nahrávání (oranžová).
- Nahrávání v režimu snímání úsměvu skončí automaticky po zaplnění karty „Memory Stick Duo“ nebo vnitřní paměti nebo po nahrání šesti snímků.
- Objekt pro prioritu snímání úsměvu lze vybrat pomocí [Detekce úsměvu] (str. 21).
- Není-li žádný úsměv detekován, nastavte [Citlivost detekce úsměvu] (str. 21).
- Fotoaparát může pořídit snímek automaticky, když se osoba zobrazená v rámečku detekce úsměvu (oranžový) po stisknutí spouště nadoraz usměje.
- Snímek nebude zaostřený, pokud se po stisknutí spouště nadoraz vzdálenost mezi fotoaparátem a objektem změní. Pokud se jas okolí změní, je možné, že nebude dosažena vhodná expozice.
- Obličejce nebude možné detekovat správně, když:
 - Je příliš tma nebo příliš jasno.
 - Obličejce jsou částečně zakryty slunečními brýlemi, maskami, klobouky apod.
 - Objekty nejsou naproti fotoaparátu.
- Úsměvy nemusí být detekovány správně, záleží na podmínkách.
- Nelze používat funkce digitálního transfokátoru.
- Pokud je snímání úsměvu v pohotovostním režimu, nelze měnit rozsah transfokace.

Prohlížení/mazání snímků

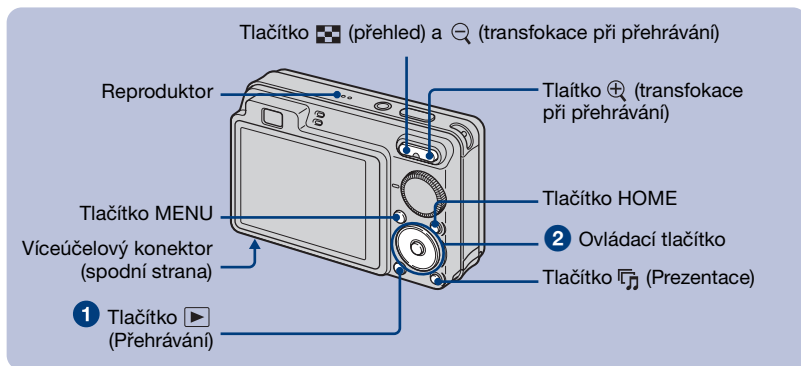

1 Stiskněte [right arrow icon] (Přehrávání).

Pokud stisknete [right arrow icon], když je fotoaparát vypnutý, automaticky se zapne a přepne do režimu přehrávání. Pro přepnutí do režimu fotografování stiskněte znovu [right arrow icon].

2 Vyberte snímek pomocí [left arrow icon]/[right arrow icon] na ovládacím tlačítku.

Videoklip:

Pro přehrání videoklipu stiskněte ●. (Přehrávání zastavíte opětovným stisknutím ●.)

Pro převíjení vpřed stiskněte ►, pro převíjení vzad ◀. (Pro návrat do normálního přehrávání stiskněte ●.)

Stisknutím ▼ zobrazte obrazovku s indikátorem hlasitosti a pak stisknutím ◀/► upravte hlasitost.

[trash icon] Mazání snímků

1 Zobrazte snímek, který chcete vymazat, a pak stiskněte MENU.

2 Vyberte [trash icon] [Vymazat] pomocí ▲/▼, vyberte [Toto foto] pomocí ◀/► a pak stiskněte ●.

3 Vyberte [OK] pomocí ▲, poté stiskněte ●.





[plus icon][magnifying glass icon] Zobrazení zvětšeného snímku (transfokace při přehrávání)

Se zobrazeným statickým snímkem stiskněte [plus icon]. Transfokace se zruší stisknutím [magnifying glass icon]. Polohu upravte pomocí ▲/▼/◀/►.



Stisknutím ● zrušíte transfokaci při přehrávání.

Prohlížení obrazovky přehledu

Při zobrazení jednoho snímku si zobrazíte obrazovku přehledu stisknutím  (Přehled).





Pak vyberte snímek pomocí ///.

Chcete-li na zobrazit snímky opět jednotlivě, stiskněte ●.

- Do obrazovky přehledu se můžete dostat také výběrem [ Přehled snímků] v  (Prohlížení snímků) na obrazovce HOME.
- Pokaždé když stisknete  (Přehled), zvýší se počet snímků na obrazovce přehledu.

Smazání snímků v režimu zobrazení přehledu

1 Při zobrazení obrazovky přehledu stiskněte MENU.

2 Vyberte [Vymazat] pomocí /, vyberte [Více snímků] pomocí / a pak stiskněte ●.

3 Vyberte snímek, který chcete vymazat, pomocí /// a pak stiskněte ●.

Značka  se objeví v zaškrťávacím políčku snímku.

Výběr zrušíte, když zvolíte snímek, který jste vybrali pro vymazání, a pak znovu stiskněte ●.

4 Stiskněte MENU, vyberte [OK] pomocí  a pak stiskněte ●.

• Pro vymazání všech snímků ve složce vyberte [Vše ve složce] a pak ve 2. kroku stiskněte ●.

Přehrávání série snímků s efekty a hudbou (Prezentace)

1 Stiskněte tlačítko  (Prezentace).

Objeví se obrazovka nastavení.

2 Znovu stiskněte tlačítko  (Prezentace).

Hudba se změní podle [Efekty]. Můžete také přenést a změnit hudbu podle vlastního výběru.

Pro přenesení a změnu hudby se řiďte následujícími kroky.

- ① Stiskněte tlačítko HOME. Pak vyberte [Hudební nástroj] → [Stož.hudby] v  [Prezentace] (str. 19).
- ② Instalujte software z disku CD-ROM (příložen) do počítače.
- ③ Propojte fotoaparát a počítač kabelem USB.
- ④ Spusťte aplikaci „Music Transfer (Přenos hudby)“ nainstalovanou v počítači a změňte hudbu. Podrobnosti o změně hudby naleznete v nápovědě v aplikaci „Music Transfer (Přenos hudby)“.

Prohlížení snímků na televizoru

Připojte fotoaparát k televizoru kabelem pro víceúčelový konektor (příložen).

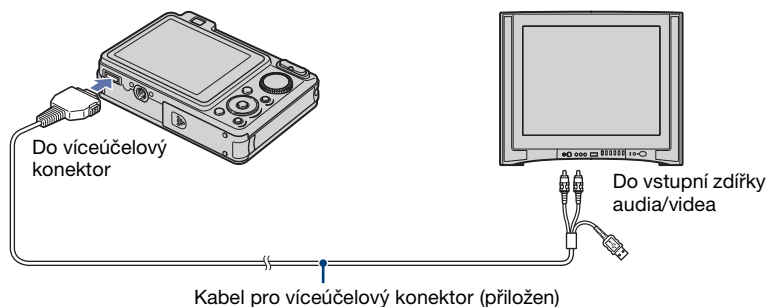

K prohlížení na televizoru HD (s vysokým rozlišením) je třeba adaptérový kabel pro výstup HD (nepříložen).

- Pokud nastavíte velikost snímku na [16:9], lze nahrávat snímky ve velikosti, která zaplní celou obrazovku televizoru HD.
- Videoklipy nelze prohlížet ve formátu signálu [HD(1080i)]. Při snímání videoklipů nastavte [COMPONENT] na [SD].

Informace o různých funkcích – HOME/Nabídka

Použití obrazovky HOME

Z obrazovky HOME jsou přístupné všechny funkce fotoaparátu a lze ji zobrazit nezávisle na nastaveném režimu (fotografování/přehrávání).

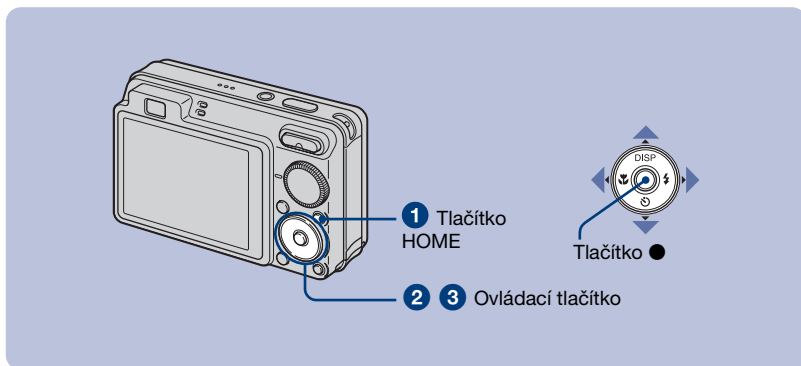

1 Stisknutím HOME se zobrazí obrazovka HOME.

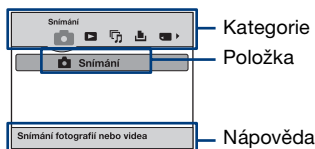

2 Pomocí ◀/▶ na ovládacím tlačítku vyberte kategorii.

3 Vyberte položku pomocí ▲/▼ a pak stiskněte ●.

I Když vyberete kategorii 🗄️ (Správa paměti) nebo ⚙️ (Nastav.)

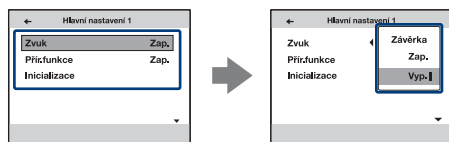

1 Vyberte požadované nastavení pomocí ▲/▼ a pak stiskněte ●.







• Obrazovka HOME se zobrazí stisknutím ◀.

2 Vyberte nastavení pomocí ▲/▼ a pak stiskněte ●.

• Opětovným stisknutím tlačítka HOME se fotoaparát nastaví do režimu fotografování nebo prohlížení.

Položky HOME

Stisknutím HOME zobrazíte následující položky. Podrobnosti o položkách se zobrazí na obrazovce v nápovědě.

Kategorie	Položky
 Snímání	Snímání
 Prohlížení snímků	Jeden snímek Přehled snímků
 Prezentace	Prezentace Hudební nástroj Staž.hudby Form.hudby
 Tisk	Tisk
 Správa paměti	Paměťový nástroj Nástroj Memory Stick Formát. Tvorba nahr. složky Změna nahr. složky Kopírovat Nástroj vnitřní paměti Formát.
 Nastav.	Hlavní nastavení Hlavní nastavení 1 Zvuk Přír.funkce Inicializace Hlavní nastavení 2 Spojení USB COMPONENT Videovýstup Širokouhlé zobraz. Nastavení pro záběr Nastavení pro záběr 1 Iluminátor AF Ř. Mřížky Režim AF Digitál. transf. Předsádka Nastavení pro záběr 2 Autom. Orient. Autom. Prohlížení Nastavení hodin Language Setting

Použití položek menu

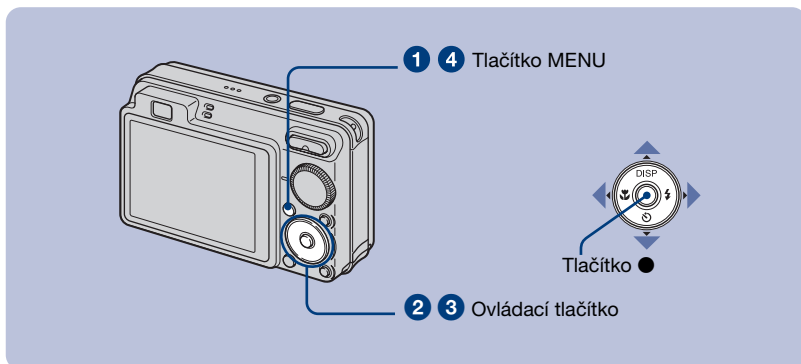

1 Stisknutím MENU vyvoláte menu.

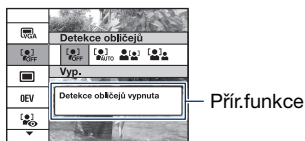

- Nabídka se zobrazí jen v režimu fotografování a přehrávání.
- V závislosti na vybraném režimu se zobrazí různé položky.

2 Požadovanou položku nabídky vyberte pomocí ▲/▼ na ovládacím tlačítku.

- Pokud je požadovaná položka skryta, opakovaně tiskněte ▲/▼, dokud se neobjeví na obrazovce.

3 Vyberte nastavení pomocí ◀/▶.



- Pokud je požadovaná položka skryta, opakovaně tiskněte ◀/▶, dokud se neobjeví na obrazovce.
- Vyberte položku v režimu přehrávání a stiskněte ●.

4 Stisknutím MENU vypnete zobrazení menu.









Položky menu

Dostupné položky nabídky se liší podle nastavení režimu (fotografování nebo prohlížení) a polohy voliče režimů v režimu fotografování. Na displeji se zobrazují jen dostupné prvky menu.

Menu fotografování

Volba scény	Vybere nastavení předem upravená pro různé podmínky scény.
Velik. snímku	Vybere velikost snímku.
Blesk	Vybírá nastavení blesku v režimu Snadné fotografování.
Detekce obličejů	Vybere objekt, na který se přednostně zaostří při detekci obličejů.
Detekce úsměvu	Vybere prioritní objekt pro funkci Snímání úsměvu.
Citlivost detekce úsměvu	Nastaví úroveň citlivosti pro detekci úsměvu.
Nahr. režim	Vybere metodu nepřetržitého snímání.
EV	Upravuje expozici.
ISO	Vybere světelnou citlivost.
Režim měření	Vybírá režim měření.
Ostření	Mění metodu ostření.
Vyváž. bílé	Upravuje barevné tóny.
Výkon blesku	Upravuje intenzitu blesku.
Bez červ. očí	Nastavuje redukci jevu červených očí.
Barevný režim	Mění živost snímku nebo dodává zvláštní efekty.
SteadyShot	Vybere režim stabilizace.
 Nastavení pro záběr	Vybírá nastavení pro fotografování.

Menu prohlížení

 (Vymazat)	Maže snímky.
 (Prezentace)	Přehraje sérii snímků s efekty a hudbou.
 (Retuš) (pouze DSC-W130)	Retušuje fotografie.
 (Různé změny velikosti) (pouze DSC-W130)	Mění velikost snímku podle používání.
 (Chránit)	Zabraňuje náhodnému vymazání.
DPOF	Umístí na snímek, který si chcete nechat vytisknout, značku tiskové objednávky.
 (Tisk)	Tiskne snímky pomocí tiskárny kompatibilní s PictBridge.
 (Otočit)	Pootočí statický snímek.
 (Výběr složky)	Vybírá složku pro prohlížení snímků.

Využití počítače

Snímky pořízené fotoaparátem si můžete prohlédnout na počítači. Pomocí softwaru z disku CD-ROM (příložen) si můžete užívat snímků a videoklipů vytvořených fotoaparátem lépe než kdy předtím. Podrobnosti naleznete v „Příručka k produktu Cyber-shot“ na disku CD-ROM (příložen).

Podporované operační systémy pro spojení USB a aplikační software (příložen)

	Pro uživatele Windows	Pro uživatele Macintosh
Spojení USB	Windows 2000 Professional SP4, Windows XP* SP2, Windows Vista*	Mac OS 9.1/9.2/ Mac OS X (v10.1 až v10.5)
Aplikační software „Picture Motion Browser“	Windows 2000 Professional SP4, Windows XP* SP2, Windows Vista*	není kompatibilní

* Nejsou podporovány 64bitové edice a Starter (Edition).

- Počítač musí mít předinstalován jeden z výše uvedených operačních systémů. Aktualizace operačních systémů nejsou podporovány.
- Pokud váš operační systém nepodporuje spojení USB, zkopírujte snímky vložením karty „Memory Stick Duo“ do slotu pro karty Memory Stick v počítači nebo použijte komerčně dostupnou čtečku karet Memory Stick.
- Další podrobnosti o operačním prostředí pro aplikaci pro Cyber-shot „Picture Motion Browser“, naleznete v příručce „Příručka k produktu Cyber-shot“.



Prohlížení „Příručka k produktu Cyber-shot“

„Příručka k produktu Cyber-shot“ na disku CD-ROM (příložen) podrobně vysvětluje používání fotoaparátu. Pro prohlížení je třeba aplikace Adobe Reader.

Pro uživatele Windows

- 1 Zapněte počítač a vložte disk CD-ROM (příložen) do jednotky CD-ROM počítače.

Objeví se níže zobrazená obrazovka.



Když klepnete na tlačítko [Cyber-shot Handbook], objeví se obrazovka pro kopírování příručky „Příručka k produktu Cyber-shot“.

- 2 Pro kopírování se řiďte instrukcemi z obrazovky.
 - Při instalaci příručky „Příručka k produktu Cyber-shot“ se automaticky nainstaluje i příručka „Průvodce ke zdokonalení k produktu Cyber-shot“.
- 3 Po dokončení instalace poklepejte na zástupce vytvořeného na ploše.

Pro uživatele Macintosh

- 1 Zapněte počítač a vložte disk CD-ROM (příložen) do jednotky CD-ROM počítače.
- 2 Vyberte si složku [Handbook] a zkopírujte soubor „Handbook.pdf“ uložený ve složce [CZ] do počítače.
- 3 Po dokončení kopírování poklepejte na „Handbook.pdf“.

Indikátory na displeji

Při každém stisknutí ▲ (DISP) na ovládacím tlačítku se změní displej (str. 13).

Při fotografování

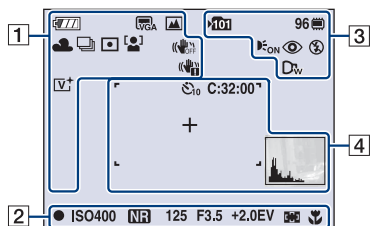

- V režimu jednoduché snímání jsou indikátory omezeny.

Při snímání videoklipů

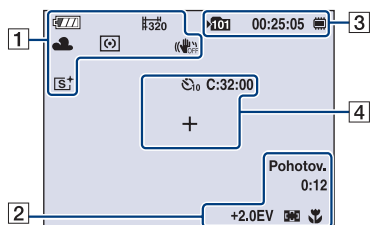

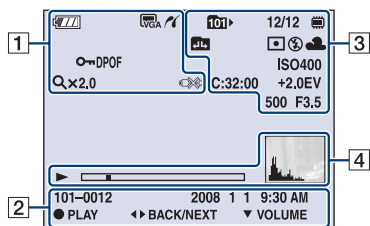

Při přehrávání



1

	Zbývající kapacita akumulátoru
	Varování před nízkou kapacitou
	Velikost snímku <ul style="list-style-type: none"> • 8M je pouze pro DSC-W130. • 7M je pouze pro DSC-W120/W125.
	Volič režimů/nabídka (volba scény)
P	Ovladač režimů (Automat.program)
	Vyvážení bílé
	Režim záznamu/řady (pouze DSC-W130)
	Režim měření
	Detekce obličejů/ Detekce úsměvu
	SteadyShot
	Varování před vibracemi
	Indikátor citlivosti detekce úsměvu/počet snímků
	Měřítko transfokace x1,4 S Q P Q
	Barevný režim
	Připojení PictBridge
	Chránit
	Hlasitost
DPOF	Značka objednávky tisku (DPOF)



CZ

 Qx2.0	Měřítka transfokace
	Připojení PictBridge

2





	Nastavení AE/AF
ISO400	Číslo ISO
	Pomalá závěrka NR
125	Rychlost závěrky
F3.5	Hodnota clony
+2.0EV	Hodnota expozice
	Indikátor rámečku AF
1.0m	Polomanuální hodnota
	Makro
NAHR Pohotov.	Nahrávání videa/ Pohotovostní režim videa
0:12	Nahrávací čas (minuty : vteřiny)
101-0012	Číslo složky-souboru
2008 1 1 9:30 AM	Datum/čas pořízení přehrávaného snímku
 STOP  PLAY	Nápověda pro přehrávání snímku
	Výběr snímků
 VOLUME	Nastavení hlasitosti

3

	Složka záznamu
	Složka přehrávání
96	Počet snímků, které lze nahrát
12/12	Číslo snímku/počet snímků nahraných ve vybrané složce
	Nahrávání/přehrávání médií („Memory Stick Duo“, vnitřní paměť)

00:25:05	Doba nahrávání (hodiny : minuty : vteřiny)
	Změna složky
 CON	Iluminátor AF
	Redukce jevu červených očí
	Režim měření
	Režim blesku
	Nabíjení blesku
	Vyvážení bílé
C:32:00	Zobrazení vnitřní diagnostiky
ISO400	Hodnota ISO
+2.0EV	Hodnota expozice
500	Rychlost závěrky
F3.5	Hodnota clony
	Volitelný objektiv

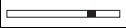
4

C:32:00	Zobrazení vnitřní diagnostiky
	Samospoušť
	Rámeček AF
+	Nitkový kříž jednobodového měření
	Přehrávání
	Lišta přehrávání
	Histogram <ul style="list-style-type: none">  se zobrazí, je-li neaktivní displej histogramu.

Životnost akumulátoru a kapacita paměti

Výdrž akumulátoru a počet snímků, které lze nahrát nebo prohlížet

Čísla zobrazená v následujících tabulkách předpokládají, že plně nabitý blok akumulátorů (příložen) je používán za teploty prostředí 25°C. Počty udávané pro snímky, které lze nahrát nebo prohlížet, jsou přibližné a počítají s výměnou karty „Memory Stick Duo“ podle nutnosti. Skutečný počet snímků může být nižší než počet uvedený v tabulce – to závisí na podmínkách používání.

Při fotografování

LCD displej	Doba provozu bloku akumulátorů (min.)	Počet snímků
DSC-W130		
Zap.	Zhruba 185	Zhruba 370
Vyp.	Zhruba 225	Zhruba 450
DSC-W120/W125		
Zap.	Zhruba 175	Zhruba 350
Vyp.	Zhruba 215	Zhruba 430

- Fotografování za následujících podmínek:
 - [Nahr. režim] je nastaven na [Normální].
 - [Režim AF] je nastaven na [Jeden].
 - [SteadyShot] je nastaven na [Snímání].
 - Fotografování jednou každých 30 sekund.
 - Střídavé použití transfokátoru mezi stranami W a T.
 - Použití blesku pro každý druhý snímek.
 - Vypnutí a zapnutí napájení po každých deseti snímcích.
- Způsob měření je založen na standardu CIPA.
(CIPA: Camera & Imaging Products Association)
- Životnost akumulátoru a počet snímků se nemění bez ohledu na velikost snímku.

Při přehrávání statických snímků

Doba provozu bloku akumulátorů (min.)	Počet snímků
DSC-W130	
Zhruba 410	Zhruba 8 200
DSC-W120/W125	
Zhruba 400	Zhruba 8 000

- Postupné zobrazování snímků v intervalu 3 sekund

Poznámky k bloku akumulátorů

- Kapacita akumulátoru se snižuje časem a opakovaným používáním.
- Životnost akumulátoru a počet snímků, které lze nahrát nebo prohlédnout, se snižuje za následujících podmínek:
 - Nízká okolní teplota.
 - Blesk se používá často.
 - Časté vypínání a zapínání fotoaparátu.
 - Časté používání transfokátoru.
 - Jas podsvícení LCD displeje je vysoký.
 - [Režim AF] je nastaven na [Monitor].
 - [SteadyShot] je nastaven na [Pokrač.].
 - Kapacita akumulátorů je nízká.
 - Je aktivována funkce detekce obličejů.

Počet statických snímků a doba nahrávání videoklipů

Počet snímků a délka času pro videoklip se může lišit podle podmínek používání.

- I když je kapacita vašeho nahrávacího média stejná jako v tabulce, může se počet snímků nebo délka času pro videoklip lišit.
- Velikost snímku lze vybrat z nabídky (stránky 20, 21).

Přibližný počet nahratelných snímků

DSC-W130

(Jednotky: snímky)

Kapacita Velikost	Vnitřní paměť	Karta „Memory Stick Duo“ formátovaná tímto fotoaparátem						
	cca 15 MB	128 MB	256 MB	512 MB	1 GB	2 GB	4 GB	8 GB
8M	4	40	72	150	306	618	1223	2457
3:2 (7M)	4	40	73	151	309	624	1236	2482
5M	6	51	92	191	390	787	1557	3127
3M	10	82	148	306	626	1262	2498	5017
VGA	96	790	1428	2941	6013	12121	23983	48166
16:9 (6M)	5	42	77	159	326	658	1303	2617
16:9 (2M)	16	133	238	490	1002	2020	3997	8027

DSC-W120/W125

(Jednotky: snímky)

Kapacita Velikost	Vnitřní paměť	Karta „Memory Stick Duo“ formátovaná tímto fotoaparátem						
	cca 15 MB	128 MB	256 MB	512 MB	1 GB	2 GB	4 GB	8 GB
7M	5	41	74	153	313	631	1249	2508
3:2 (6M)	5	41	74	153	313	631	1249	2508
5M	6	51	92	191	390	787	1557	3127
3M	10	82	148	306	626	1262	2498	5017
VGA	96	790	1428	2941	6013	12121	23983	48166
16:9 (5M)	5	48	88	181	371	748	1480	2973
16:9 (2M)	16	133	238	490	1002	2020	3997	8027

- Uvedený počet snímků předpokládá, že [Nahr. režim] je nastaven na [Normální].
- Je-li počet zbývajících snímků, které lze uložit, větší než 9 999, zobrazí se indikace „>9999“.
- Pokud byl snímek nahrán starším modelem Sony a je přehráván na tomto fotoaparátu, je možné, že se neobjeví ve skutečné velikosti.

Přibližný nahrávací čas pro videoklipy

Počty v tabulce udávají přibližnou maximální nahrávací dobu danou sečtením všech souborů s videoklipy. Maximální doba, po kterou můžete nepřetržitě filmovat, je asi 10 minut.

(Jednotky: hodiny : minuty : sekundy)

Kapacita Velikost	Vnitřní paměť	Karta „Memory Stick Duo“ formátovaná tímto fotoaparátem						
	cca 15 MB	128 MB	256 MB	512 MB	1 GB	2 GB	4 GB	8 GB
640(Lepší)	–	–	0:02:50	0:06:00	0:12:30	0:25:10	0:49:50	1:40:20
640(Standard)	0:00:40	0:05:50	0:10:40	0:22:00	0:45:00	1:30:50	2:59:50	6:01:10
320	0:02:50	0:23:40	0:42:50	1:28:10	3:00:20	6:03:30	11:59:30	24:04:50

- Videoklipy s velikostí nastavenou na [640(Lepší)] lze nahrávat jen na karty „Memory Stick PRO Duo“.
- Fotoaparát nepodporuje nahrávání ani přehrávání videoklipů ve formátu HD.

Odstranění problémů

Jestliže se při používání fotoaparátu objeví problémy, zkuste následující řešení.

- 1 Zkontrolujte následující položky a vyhledejte je v příručce „Příručka k produktu Cyber-shot“ (PDF).**

Pokud se na obrazovce objeví „C/E:□□:□□“, vyhledejte příručku „Příručka k produktu Cyber-shot“.

- 2 Vyjměte blok akumulátorů, asi minutu vyčkejte, blok akumulátorů opět vložte a pak zapněte napájení.**

- 3 Inicializujte nastavení (str. 19).**

- 4 Obratě se na prodejce Sony nebo na místní autorizovaný servis Sony.**

Berte na vědomí, že když posíláte fotoaparát na opravu, poskytujete souhlas s tím, že obsah vnitřní paměti a hudební soubory mohou být zkontrolovány.

Blok akumulátorů a napájení

Nelze vložit blok akumulátorů.

- Vložte blok akumulátorů správně stlačením páčky pro jeho vysunutí (str. 8).

Nelze zapnout fotoaparát.

- Po vložení bloku akumulátorů do fotoaparátu může chvíli trvat, než se zahájí napájení fotoaparátu.
- Vložte blok akumulátoru správně (str. 8).
- Blok akumulátorů je vybitý. Vložte nabitý blok akumulátoru (str. 7).
- Blok akumulátorů je na konci životnosti. Vyměňte za nový.
- Používejte doporučený blok akumulátorů.

Napájení se náhle vypne.

- Pokud zapnutý fotoaparát neobsluhujete po dobu delší než 3 minuty, vypne se automaticky, aby se prodloužila doba použitelnosti bloku akumulátorů. Znovu fotoaparát zapněte (str. 10).
- Blok akumulátorů je na konci životnosti. Vyměňte za nový.

Indikátor zbývajcí kapacity neukazuje správně.



- Tento jev se objevuje při používání fotoaparátu v extrémně teplém nebo studeném prostředí.
- Objevil se rozdíl mezi indikátorem zbývajcí kapacity a skutečným zbytkovým nabitím akumulátoru. Úplným vybitím bloku akumulátorů a opětovným nabitím ukazatel srovnáte.
- Blok akumulátorů je vybitý. Vložte nabitý blok akumulátorů (str. 7).
- Blok akumulátorů je na konci životnosti. Vyměňte za nový.

Nelze nabít blok akumulátoru.

- Blok akumulátoru nelze nabít pomocí síťového adaptéru (nepřiložen). Pro nabíjení akumulátoru použijte nabíječku.

Snímání statických snímků/videoklipu

Nelze nahrávat snímky.

- Zkontrolujte volnou vnitřní paměť nebo kartu „Memory Stick Duo“ (str. 28). Je-li karta plná, proveďte některý z následujících kroků:
 - Vymažte nadbytečné snímky (str. 15).
 - Vyměňte kartu „Memory Stick Duo“.
- Nelze nahrávat snímky při nabíjení blesku.
- Při pořizování statických snímků nastavte volič režimů do jiné polohy než .
- Při natáčení videoklipů nastavte ovladač režimů na .
- Velikost snímku je při nahrávání videoklipu nastavena na [640(Lepší)]. Proveďte jednu z následujících činností:
 - Nastavte velikost snímku na jinou než [640(Lepší)].
 - Vložte kartu „Memory Stick PRO Duo“.
- V režimu  (Snímání úsměvu) nelze fotografovat, pokud není detekován úsměv.

Při snímání velmi světlého objektu se objevují svislé pruhy.

- Dochází k efektu vzniku skvrn a na snímku se objevují bílé, černé, červené, fialové nebo jinak barevné pruhy. Nejedná se o závadu.

Prohlížení snímků

Nelze přehrávat snímky.

- Stiskněte  (Přehrávání) (str. 15).
- Název složky/souboru v počítači byl změněn.
- Sony nezaručuje možnost přehrávání souborů se snímky na fotoaparátu, pokud byly soubory zpracovány v počítači nebo nahrány jiným fotoaparátem.
- Fotoaparát je v režimu USB. Odstraňte spojení USB.
- Přehrávání není možné, když je snímání úsměvu v pohotovostním režimu. Zrušte pohotovostní režim stisknutím tlačítka spouště nadoraz.

Upozornění

Nepoužívejte ani neukládejte fotoaparát na následujících místech

- Na extrémně horkém, chladném nebo vlhkém místě

Na místech, jako je automobil zaparkovaný na slunci, se může deformovat tělo fotoaparátu a to může způsobit jeho poruchu.

- Vystavený přímému slunci nebo v blízkosti topného tělesa

Tělo fotoaparátu se může zbarvit nebo deformovat a to může způsobit poruchu.

- Na místech vystavených silným vibracím
 - V blízkosti silného magnetického pole
 - Na písčítých nebo prášných místech
- Dbejte, aby do fotoaparátu nepronikl písek nebo prach. Může dojít k poruše funkčnosti, v některých případech neopravitelné.

Při přenášení

S digitálním fotoaparátem v zadní kapse kalhot nebo sukně si nikdy nesedějte na židli ani jiná místa, protože by mohlo dojít k poruše nebo poškození fotoaparátu.

Čištění

Čištění LCD displeje

Povrch displeje setřete čistící sadou na LCD displeje (nepřiložena) a odstraňte tak otisky prstů, prach apod.

Čištění objektivu

Otřete objektiv měkkým hadříkem a očistěte od otisků prstů, prachu apod.

Čištění krytu fotoaparátu

Kryt fotoaparátu otřete jemně navlhčeným měkkým hadříkem, pak otřete do sucha. Pro předcházení poškození povrchu nebo pouzdra:

- Na fotoaparát nepoužívejte chemikálie typu ředidel, benzínu, alkoholu, jednorázových čistících ubrousků, repelentů, opalovacích krémů nebo insekticidů.
- Nedotýkejte se fotoaparátu, pokud máte něco z výše uvedených látek na rukou.
- Fotoaparát nenechávejte po delší dobu v kontaktu s gumou ani vinyllem.

Provozní teploty

Fotoaparát je určen pro použití za teplot mezi 0°C a 40°C. Fotografování za extrémně nízkých nebo vysokých teplot se nedoporučuje.

Sražená vlhkost

Přinesete-li fotoaparát z chladného prostředí na teplé místo, může uvnitř nebo vně fotoaparátu kondenzovat vlhkost. Tato sražená vlhkost může způsobit poruchu funkčnosti fotoaparátu.

Pokud se objeví sražená vlhkost

Vypněte fotoaparát a počkejte asi hodinu, až se vlhkost odpaří. Pokud budete fotografovat se zaměřeným objektivem, snímky nebudou ostré.

Vnitřní nabíjecí zálohovací akumulátor

Fotoaparát má vnitřní nabíjecí akumulátor, který udržuje datum a čas a ostatní nastavení bez ohledu na to, zda je zapnuté napájení.

Tento dobíjecí akumulátor je průběžně dobíjen během používání fotoaparátu. Pokud však používáte fotoaparát jen krátkodobě, postupně se vybijí, a pokud jej nepoužíváte vůbec, vybijí se zcela asi po měsíci. V takovém případě si ověřte, zda je dobíjecí akumulátor dobítý dříve, než fotoaparát použijete.

I když tento dobíjecí akumulátor není nabitý, můžete fotoaparát používat, ale datum a čas nebudou zaznamenány.

Způsob nabíjení vnitřního nabíjecího zálohovacího akumulátoru

Do fotoaparátu vložte nabitý blok akumulátoru a pak ponechejte fotoaparát po 24 nebo více hodin s vypnutým napájením.

Specifikace

Fotoaparát

[Systém]

Zobrazovací zařízení:

DSC-W130

Barevný snímač CCD 7,18 mm (typ 1/2,5),
primární barevný filtr

DSC-W120/W125

Barevný snímač CCD 7,20 mm (typ 1/2,5),
primární barevný filtr

Celkový počet pixelů fotoaparátu:

DSC-W130

Asi 8,3 megapixelů

DSC-W120/W125

Asi 7,4 megapixelů

Efektivní počet pixelů fotoaparátu:

DSC-W130

Asi 8,1 megapixelů

DSC-W120/W125

Asi 7,2 megapixelů

Objektiv: Objektiv Carl Zeiss Vario-Tessar
s transfokátorem 4×

$f = 5,35 - 21,4$ mm (32 – 128 mm (při
srovnání s klasickým fotoaparátem
35 mm)) F2,8 (W) – F5,8 (T)

Expozice: Automatická expozice, Volba scény
(9 režimů)

Vyvážení bílé: Automatické, Denní světlo,
Zamračeno, Zářivka 1,2,3, Žárovka, Blesk

Formát dat (kompatibilní s DCF):

Statické snímky: Formát Exif ver.
Odpovídá standardu 2.21 JPEG,
kompatibilní s DPOF
Videoklipy: Kompatibilní s MPEG 1
(Monofonní)

Nahrávací médium: Vnitřní paměť
(cca 15 MB), „Memory Stick Duo“

Blesk: Rozsah blesku (citlivost ISO
(doporučený index expozice) nastaven na
Auto):
Zhruba 0,2 až 3,9 m (W)/Zhruba 0,5 až
1,9 m (T)

[Vstupní a výstupní konektory]

Víceúčelový konektor: Videovýstup
Audiovýstup
(monofonní)
Spojení USB

Spojení USB: Hi-Speed USB (kompatibilní
s USB 2.0)

[LCD displej]

LCD displej: 6,2 cm (typ 2,5) provedení TFT
Celkový počet bodů: 115 200 (480 × 240) bodů

[Napájení, všeobecné]

Napájení: Dobíjecí blok akumulátorů
NP-BG1, 3,6 V
NP-FG1 (nepřiložen), 3,6 V
AC adaptér AC-LS5K (nepřiložen), 4,2 V

Příkon (během pořizování snímků, při
zapnutém LCD monitoru): 1,0 W

Provozní teplota: 0 až 40°C

Skladovací teplota: -20 až +60°C

Rozměry:

88,2 × 57,2 × 22,9 mm (Š/V/H/ bez
výstupků)

Hmotnost:

DSC-W130/W120

Asi 156 g (včetně bloku akumulátorů
NP-BG1, řemínku apod.)

DSC-W125

Asi 169 g (včetně bloku akumulátorů
NP-BG1, řemínku apod.)

Mikrofon: Monofonní

Reproduktor: Monofonní

Tisk Exif: Kompatibilní

PRINT Image Matching III: Kompatibilní

PictBridge: Kompatibilní

Nabíječka akumulátorů BC-CSGB/ BC-CSGC

Požadavky napájení: AC 100 V až 240 V,
50/60 Hz, 2 W (BC-CSGC)/2,6 W (BC-
CSGB)

Výstupní napětí: DC 4,2 V, 0,25 A

Provozní teplota: 0 až 40°C

Skladovací teplota: -20 až +60°C

Rozměry: Zhruba 62 × 24 × 91 mm (Š/V/H)

Hmotnost: Asi 75 g

Dobíjecí blok akumulátorů NP-BG1

Použité akumulátory: Lithium-iontové
akumulátory

Maximální napětí: DC 4,2 V

Jmenovité napětí: DC 3,6 V

Kapacita: 3,4 Wh (960 mAh)

Změna provedení a parametrů bez
upozornění je vyhrazena.

Ochranné známky

- **Cyber-shot**, „Cyber-shot“ jsou obchodní značky společnosti Sony Corporation.
- „Memory Stick“,  „Memory Stick PRO“, **MEMORY STICK PRO**, „Memory Stick Duo“, **MEMORY STICK DUO**, „Memory Stick PRO Duo“, **MEMORY STICK PRO DUO**, „Memory Stick PRO-HG Duo“, **MEMORY STICK PRO-HG DUO**, „Memory Stick Micro“, „MagicGate“, a **MAGIC GATE** jsou obchodní značky společnosti Sony Corporation.
- „Info LITHIUM“ je obchodní známka společnosti Sony Corporation.
- „PhotoTV HD“ je obchodní známka společnosti Sony Corporation.
- Microsoft, Windows, DirectX a Windows Vista jsou registrované ochranné známky nebo ochranné známky společnosti Microsoft Corporation ve Spojených státech amerických a jiných zemích.
- Macintosh, Mac OS, iMac, iBook, PowerBook, Power Mac a eMac jsou ochranné známky nebo registrované ochranné známky společnosti Apple Inc.
- Intel, MMX a Pentium jsou ochranné známky nebo registrované ochranné známky společnosti Intel Corporation.
- Adobe a Reader jsou buď registrované ochranné známky, nebo ochranné známky společnosti Adobe Systems Incorporated ve Spojených státech amerických a nebo jiných zemích.
- Tento návod obsahuje dále názvy systémů a produktů, které jsou většinou ochrannými nebo registrovanými známkami svých autorů či výrobců. Znamky TM nebo ® se v tomto návodu však neuvádějí ve všech případech.

Dodatkowe informacje o tym produkcie i odpowiedzi na najczęściej zadawane pytania znajdują się na naszej witrynie pomocy technicznej.

Dałší informace o produktu a odpovědi na často kladené dotazy naleznete na našich internetových stránkách zákaznické podpory.

<http://www.sony.net/>



Wydrukowano na papierze wyprodukowanym w co najmniej 70% z makulatury, przy użyciu tuszu na bazie oleju roślinnego, nie zawierającego lotnych związków organicznych.

Vytištěno na papíru, který je recyklován ze 70% nebo více pomocí inkoustu bez VOC (prchavá organická sloučenina) vyrobeného na bázi rostlinného oleje.

Printed in China



3286605910