

**FUJIFILM**

**digital**  
Tools for the Imagination.

**xD**  
xD-Picture Card™

**Exif Print**

**PictBridge**



DIGITAL CAMERA  
***FinePix F440***

**INSTRUKCJA OBSAUGI**

Ta instrukcja pokazuje jak prawidłowo korzystać z aparatu fotograficznego FUJIFILM DIGITAL CAMERA FinePix F440. Prosimy o jej uważne przeczytanie.

**1** Czynności Wstępne

**2** Sposób Użycia

**3** Funkcje Zaawansowane

**4** Ustawienia

**5** Instalacja Programów

**6** Przeglądanie Zdjęć

# Ostrzeżenie

Aby zapobiec niebezpieczeństwu ognia lub porażenia prądem, należy chronić aparat przed działaniem deszczu i wilgoci.

## Dla użytkowników w USA

Przetestowano pod względem zgodności z normami FCC  
DLA ZASTOSOWAŃ DOMOWYCH LUB BIUROWYCH

### Deklaracja FCC

To urządzenie spełnia Część 15 norm FCC. Praca urządzenia podlega następującym dwóm zasadom: (1) To urządzenie nie może powodować szkodliwych interferencji, oraz (2) to urządzenie musi być odporne na wszelkie zewnętrzne interferencje, włącznie z interferencjami, które mogłyby powodować niepożądane efekty.

### UWAGA

To urządzenie zostało przetestowane i stwierdzono jego zgodność z ograniczeniami dla Klasy B urządzeń cyfrowych, stosownie do Części 15 norm FCC. Te ograniczenia mają na celu zabezpieczenie przed szkodliwymi interferencjami w domowych instalacjach. To urządzenie generuje, używa, oraz może emitować energię fal radiowych i, jeśli nie jest zainstalowane lub używane zgodnie z instrukcją, może powodować szkodliwe interferencje w komunikacji radiowej. Jednakże, nie ma gwarancji, że takie Interferencje się nie pojawią w konkretnej instalacji. Jeśli to urządzenie spowoduje szkodliwe interferencje w odbiorze radiowym lub telewizyjnym, co może być stwierdzone przez

wyłączenie i ponowne włączenie tego urządzenia, zachęca się użytkownika do podjęcia jednego lub więcej z następujących kroków:

- Zmienić położenie lub orientację anteny.
- Zwiększyć odległość między urządzeniem, a odbiornikiem.
- Podłączyć urządzenie do innego gniazdka zasilającego niż odbiornik.
- Skonsultuj się ze sprzedawcą lub doświadczonym technikiem radio-telewizyjnym.

Ostrzega się, że wszelkie zmiany lub modyfikacje nieopisane wyraźnie w tej instrukcji mogą pozbawić użytkownika prawa do posługiwania się tym urządzeniem.

### Uwaga:

Aby spełnić założenia Części 15 norm FCC, ten produkt musi być używany z kablem AV zabezpieczonym cewką ferrytową, kablem USB i kablem zasilającym określonymi przez Fujifilm.

### Dla Klientów w Kanadzie

#### URZĄDZENIE

Ten aparat Klasy B spełnia Kanadyjską normę ICES-003.

**Prosimy o dokładne przeczytanie Uwag dotyczących Bezpieczeństwa (= S.98) i upewnienie się, że zostały one zrozumiane.**

## WAŻNE

### UWAGA

PRZED ODPIECZENTOWANIEM OPAKOWANIA Z PŁYTĄ CD-ROM DOSTARCZONĄ PRZEZ FUJI PHOTO CO., LTD., PROSIMY UWAGAŃ PRZECZYTAĆ UMOWĘ LICENCYJNĄ UŻYTKOWNIKA. UŻYCIE PROGRAMÓW NAGRANYCH NA PŁYTCIE CD-ROM BĘDZIE MOŻLIWE TYLKO POD WARUNKIEM AKCEPTACJI TEJ UMOWY. ODPIECZENTOWANIE OPAKOWANIA Z PŁYTĄ JEST JEDNOZNACZNE Z AKCEPTACJĄ UMOWY I PODDANIEM SIĘ JEJ RYGOROM.

### Licencja Użytkownika

Ta Umowa Licencyjna Użytkownika („Umowa”) jest umową pomiędzy Fuji Photo Film Co., Ltd. („FUJIFILM”) i Użytkownikiem, która ustala warunki licencji udostępnionej Użytkownikowi pozwalającej na używanie programów dostarczonych przez FUJIFILM.

Płyta CD-ROM zawiera programy stron trzecich. W przypadku, gdy dołączona jest oddzielna umowa licencyjna dotycząca programów trzeciej strony, warunki tej umowy ustalają zasady używania tych programów i są nadrzędne wobec niniejszej Umowy w stosunku do tych programów.

#### 1. Definicje.

- „Nośnik” oznacza CD-ROM zatytułowany „Software for FinePix SX”, dostarczony razem z niniejszą Umową.
- „Programy” oznacza programy nagrane na Nośniku.
- „Dokumentacja” oznacza instrukcję obsługi Programów i inne pokrewne materiały drukowane dostarczone Użytkownikowi z Nośnikiem.
- „Produkt” oznacza Nośnik (wraz z Programami) i Dokumentację łącznie.

#### 2. Używanie Programów.

FUJIFILM udostępnia Użytkownikowi licencję bez prawa wyłączności i przekazywaną:

- (a) na zainstalowanie jednej kopii Programów na jednym komputerze w postaci binarnych plików wykonywalnych;
- (b) na używanie Programów na komputerze, na którym są one zainstalowane;
- (c) na sporządzenie jednej kopii bezpieczeństwa Programów.

#### 3. Ograniczenia.

- 3.1 Użytkownik nie ma prawa rozprowadzać, wynajmować, leasingować ani w żaden inny sposób przekazywać wszystkim ani żadnej części Programów, Nośnika lub Dokumentacji stronom trzecim bez uprzedniej pisemnej zgody FUJIFILM. Użytkownikowi nie wolno również udzielać sublicencji, ani w żaden inny sposób przekazywać wszystkim lub części praw nadanych Użytkownikowi na mocy tej Umowy przez FUJIFILM bez uprzedniej pisemnej zgody FUJIFILM.
- 3.2 Użytkownik nie ma prawa do kopiowania ani tworzenie reprodukcji całości lub jakiegokolwiek części Programów lub Dokumentacji z wyjątkiem formalnej zgody FUJIFILM zawartej w niniejszej Umowie.
- 3.3 Użytkownik nie ma prawa modyfikować, adaptować ani tłumaczyć Programów ani Dokumentacji. Użytkownik nie ma również prawa zmieniać ani usuwać znaków copyright ani innych informacji o prawach własności, które pojawiają się na lub w Programach lub Dokumentacji.
- 3.4 Użytkownik nie ma prawa dokonywać samemu lub przy pomocy stron trzecich, procesu reverse-engineering, dekompilacji, ani dezasemblacji Programów.

#### 4. Własność.

Wszystkie znaki copyright i inne prawa własności do Programów i Dokumentacji są własnością i są utrzymywane przez FUJIFILM lub innych dostawców zgodnie z informacją w lub na Programach lub Dokumentacji.

Nic, co jest zawarte w niniejszej Umowie nie może być interpretowane wprost lub pośrednio jako przekazanie lub nadanie jakichkolwiek innych praw, licencji lub uprawnień niż wyraźnie nadanych w tej Umowie.

#### 5. Ograniczona Gwarancja.

FUJIFILM gwarantuje użytkownikowi, że w przypadku normalnego użytkowania, Nośnik nie wykaże żadnych wad materiałowych, ani wykonania, przez dziewięćdziesiąt dni (90), od dnia otrzymania Nośnika. W przypadku, gdy Nośnik nie spełni warunków powyższej gwarancji, FUJIFILM wymieni uszkodzony Nośnik na Nośnik bez defektu. Całkowita odpowiedzialność FUJIFILM oraz jedyna i wyłączna pomoc odnośnie jakichkolwiek defektów zostaje wyraźnie ograniczona do takiej wymiany Nośnika jak niniejszym przedstawiono.

#### 6. ZAPRZECZENIE GWARANCJI

Z WYJĄTKIEM PRZYPADKU PRZEDSTAWIONEGO W PUNKCIE 5, FUJIFILM DOSTARCZA PRODUKT „AS IS” (TAKI JAK WIDĄC) I BEZ JAKIEJKOLWIEK GWARANCJI WYRAŻONEJ LUB ZAKŁADANEJ. FUJIFILM NIE ZAPEWNIĄ ŻADNEJ GWARANCJI WYRAŻONEJ, ZAKŁADANEJ LUB USTAWOWEJ, ANI TEŻ DOTYCZĄCEJ INNYCH SPRAW, ŁĄCZNIE, ALE NIE OGRANICZAJĄC SIĘ DO NIENARUSZANIA PRAW AUTORSKICH, PATENTU, TAJEMNICY HANDLOWEJ, ANI INNYCH PRAW WŁASNOŚCI JAKICHKOLWIEK STRON TRZECICH, KOMPETENCJI I KONDYCJI HANDLOWYCH W JAKIKOLWIEK SZCZEGÓLNYM CELU.

#### 7. OGRANICZENIE ODPOWIEDZIALNOŚCI

W ŻADNYM WYPADKU, FUJIFILM NIE PONIESIE ODPOWIEDZIALNOŚCI, ZA ŻADNE OGÓLNE, SZCZEGÓLNE, BEZPOŚREDNIE, POŚREDNIE, NIEPRZYPADKOWE LUB PRZYPADKOWE USZKODZENIA (ŁĄCZNIE ZE STRATAMI WYNIKAJĄCYMI Z NIEUŻYSKANIA PRZYCHODU LUB UTRATY OSZCZĘDNOŚCI) PONIESIONYCH W SKUTEK UŻYCIA LUB NIEMOŻNOŚCI UŻYCIA PRODUKTU, NAWET JEŚLI FUJIFILM WIEDZIAŁ O MOŻLIWOŚCI POWSTANIA TAKICH USZKODZENI.

#### 8. Zakaz eksportu.

Użytkownik przyjmuje do wiadomości, że ani Programy ani ich części, nie mogą być przekazywane ani eksportowane do innego kraju, lub używane z naruszeniem praw lub regulacji kontrolujących eksport, które mogą dotyczyć Programów.

#### 9. Zerwanie umowy.

W razie złamania przez Użytkownika jakiegokolwiek warunku tej Umowy, FUJIFILM może od niej odstąpić w trybie natychmiastowym bez uprzedzenia.

#### 10. Okres Umowy.

Ta Umowa jest ważna do czasu zaprzestania przez Użytkownika używania Programów, z zastrzeżeniem punktu 9 tej Umowy.

#### 11. Zobowiązania po wygaśnięciu Umowy.

W wyniku zerwania lub wygaśnięcia Umowy, Użytkownik, na swoją odpowiedzialność i koszt, jest zobowiązany do natychmiastowego skasowania lub zniszczenia Programów (włącznie z ich kopiami), Nośnika i Dokumentacji.

#### 12. Obowiązujące prawo.

Ta Umowa jest podporządkowana i została sformułowana zgodnie z prawem Japonii.

# Deklaracja Zgodności z Normami Europejskimi

My  
Nazwa: Fuji Photo Film (Europe) G.m.b.H.  
Adres: Heesenstrasse 31  
40549 Dusseldorf, Niemcy

Deklarujemy, że produkt  
Nazwa Produktu: FUJIFILM DIGITAL CAMERA FinePix F440  
Nazwa Producenta: Fuji Photo Film Co., Ltd.  
Adres Producenta: 26-30, Nishiazabu 2-chome, Minato-ku,  
Tokio 106-8620, Japonia

jest zgodny z następującymi Normami

Bezpieczeństwo: EN60065  
EMC: EN55022: 1998 Klasa B  
EN55024: 1998  
EN61000-3-2: 1995 + A1:1998 + A2:1998

Według założeń Dyrektywy EMC (89/339/EEC, 92/31/EEC i 93/68/EEC)  
oraz Dyrektywy Niskich Napięć (73/23/EEC).



Dusseldorf, Niemcy  
Miejsce

1 Lipca 2004

Data

Podpis/Dyrektor Zarządzający



Bij dit produkt zijn batterijen geleverd. Wanneer deze leeg zijn, moet u ze niet weggooien maar inleveren als KCA

# Spis treści

Ostrzeżenie .....	2	Nazewnictwo .....	8
WAŻNE .....	2	Mocowanie paska .....	9
Deklaracja Zgodności z Normami Europejskimi.....	3	Przykład informacji na Monitorze LCD .....	9
Wstęp.....	6	▪ Tryb FOTO .....	10
Dołączone akcesoria.....	7	▪ Tryb odtwarzania .....	10













## 1 Czynności Wstępne

INSTALOWANIE AKUMULATORA I KARTY PAMIĘCI (xD-Picture Card).....	11
Kompatybilne akumulatory .....	11
Sprawdzenie poziomu naładowania akumulatora.....	12
ŁADOWANIE AKUMULATORA .....	13
Ładowanie akumulatora przy użyciu podstawki .....	13
Ładowanie akumulatora bez użycia podstawki.....	14
Używanie zasilacza sieciowego.....	14
WŁĄCZANIE I WYŁĄCZANIE APARATU / USTAWIANIE DATY I CZASU.....	15
ZMIANA DATY I GODZINY.....	16
ZMIANA FORMATU DATY.....	16
WYBÓR JĘZYKA.....	17

## 2 Sposób Użycia

FUNKCJE PODSTAWOWE.....	18
<b>TRYB FOTO</b>	
ROBIENIE ZDJĘĆ (  TRYB AUTO).....	20
UŻYWANIE WIZJERA PRZY ROBIENIU ZDJĘĆ.....	22
DIODA WIZJERA.....	22
LICZBA WOLNYCH ZDJĘĆ K NA KARCIE.....	23
▪ Standardowa liczba zdjęć dla karty xD-Picture Card.....	23
BLOKADA AF/AE.....	24
UŻYWANIE PRZYBLIŻENIA (OPTYCZNY / CYFROWY ZOOM).....	25
NAJLEPSZE KADROWANIE.....	25
<b>TRYB ODTWARZANIA</b>	
PRZEGLĄDANIE ZDJĘĆ (ODTWARZANIE).....	26
Odtwarzanie pojedynczej klatki / Wybieranie klatek / Odtwarzanie Multi-frame.....	26
Playback zoom .....	27
▪ Skale przybliżenia .....	27
KASOWANIE ZDJĘĆ ( KASUJ KLATKĘ).....	28
PRZEGLĄDANIE ZDJĘĆ (ODTWARZANIE PRZY UŻYCIU PODSTAWKI).....	29

## 3 Funkcje Zaawansowane

Tryb FOTO	
<b>FUNKCJE TRYBU FOTO</b>	
ROBIENIE ZDJĘĆ – JAK USTAWIĆ APARAT .....	30
ZDJĘCIA MAKRO (  ZBLIŻENIA).....	31
⚡ LAMPA BŁYSKOWA (FLESZ).....	32
Tryb automatycznego flesza (brak ikony) .....	32
 Redukcja czerwonych oczu.....	32
⚡ Wymuszony flesz .....	33
 Wyłączony flesz .....	33
⚡ Wolne synchro.....	33
 Redukcja czerwonych oczu + Wolna synchronizacja.....	33
<b>F TRYB FOTO-ZDJĘCIA</b>	
 TRYB JAKOŚCI (LICZBA POKSELI).....	34
Opcje jakości w trybie FOTO.....	34
ISO CZUŁOŚĆ ISO.....	35
 FinePix KOLOR.....	36
<b>MENU TRYBU FOTO</b>	
KORZYSTANIE Z MENU TRYBU FOTO.....	37
MENU TRYBU FOTO.....	38
🕒 ZDJĘCIA Z WYZWALACZEM CZASOWYM.....	38
 TRZB ZDJĘĆ .....	39
 MANUALNY.....	39
 AUTO.....	39
 PEJZAŻ.....	39
 SPORT.....	39
 SCENA NOCNA .....	39

EV (KOMPENSACJA EKSPOZYCJI).....	40
<b>WB</b> BALANS BIELI.....	40
<b>MENU ODTWARZANIA</b>	
KASOWANIE POJEDYŃCZEJ / WSZYSTKICH ZDJĘĆ.....	44
ZABEZPIECZANIE I ODBEZPIECZANIE WSZYSTKICH ZDJĘĆ.....	43
AUTO PLAY AUTOMATYCZNE (WYŚWIETLANIE).....	45
NAGRYWANIE NOTATEK AUDIO .....	46
ODTWARZANIE NOTATEK AUDIO.....	48
TRIMING (PRZYCINANIE).....	49
<b>F TRYB FOTO - ODTWARZANIE</b>	
JAK USTAWIĆ OPCJE DRUKOWANIA (DPOF).....	51
USTAWIENIE ZDJĘCIA (DPOF).....	52
KASUJ WSZYSTKIE USTAWIENIA ZDJĘĆ (DPOF).....	54
<b>TRYB VIDEO</b>	
KRĘCENIE FILMÓW .....	55
Dostępny czas nagrania.....	56
<b>F TRYB FOTO VIDEO</b>	
TRYB JAKOŚCI (W TRYBIE VIDEO).....	57
<b>TRYB ODTWARZANIA VIDEO</b>	
ODTWARZANIE FILMÓW.....	58

#### 4 Ustawienia

* DOSTOSOWANIE JASNOŚCI MONITORA / DOSTOSOWANIE GŁOŚNOŚCI.....	59
USTAWIENIA.....	60
<b>SET</b> UŻYCIĘ EKRANU USTAWIEN.....	60
■ Opcje Menu SET-UP.....	61
USTAWIENIE OSZCZĘDZANIA ENERGII.....	62
FORMATOWANIE.....	62
RÓŻNICA CZASU (ustawienie różnicy czasu).....	63
NUMER ZDJĘCIA.....	64

#### 5 Instalacja programów

5.1 INSTALACJA NA WINDOWS PC.....	65
5.2 INSTALACJA NA Mac OS 9.2.....	67
5.3 INSTALACJA NA Mac OS X .....	70

#### 6 Przeglądanie zdjęć

6.1 PODŁĄCZENIE APARATU.....	73
6.1.1 Używanie zasilacza sieciowego.....	73
6.1.2 Podłączanie do TV .....	73
6.2 PODŁĄCZENIE DO KOMPUTERA.....	75
6.2.1 Podłączanie do komputera PC .....	75
6.2.2 Rozłączanie aparatu .....	79
6.3 KORZYSTANIE Z FinePixViewer'a.....	80
6.3.1 Doskonalenie użycia FinePixViewer'a .....	80
6.3.2 Odinstalowanie programu .....	80
6.4 PODŁĄCZENIE APARATU BEZPOŚREDNIO DO DRUKARKI (funkcja PictBridge).....	82
6.4.1 Wybieranie zdjęć do drukowania w aparacie .....	82
6.4.2 Specyfikacja zdjęć do wydruku bez DPOF (drukowanie pojedynczych klatek) .....	83

Opcje rozszerzenia systemu.....	86	Uwagi Dotyczące xD-Picture Card.....	90
Przewodnik po akcesoriach.....	87	Ostrzeżenia na Ekranie.....	91
Uwagi dotyczące Poprawnego Użytkowania Aparatu.....	88	Wykrywanie usterek.....	93
Uwagi dotyczące źródła energii.....	88	Specyfikacja.....	95
Uwagi dotyczące akumulatora (NP.-30).....	89	Terminologia.....	97
Zasilacz sieciowy.....	89	Uwagi Dotyczące Bezpieczeństwa.....	98
OSTRZEŻENIA.....	89		
WAŻNE INSTRUKCJE BEZPIECZEŃSTWA.....	89		

## ■ Zdjęcia próbne przed wykonaniem fotografii.

W przypadku szczególnie ważnych fotografii (takich jak zdjęcia ślubne, lub z dalekich podróży), należy zawsze wykonać zdjęcie próbne i sprawdzić obraz aby uzyskać pewność, że aparat funkcjonuje normalnie.

- Fuji Photo Film Co., Ltd. nie ponosi odpowiedzialności za jakiegokolwiek przypadkowe straty (takie jak koszty fotografii, czy utrata zysku z fotografii), które nastąpiły w wyniku usterki tego produktu.

## ■ Uwagi dotyczące Praw Autorskich

Obrazy nagrane przy użyciu systemu cyfrowego aparatu fotograficznego, nie mogą być użyte w sposób, który naruszałby prawa autorskie bez zgody ich właściciela, chyba, że mają być wykorzystane wyłącznie do osobistego użytku. Proszę zauważyć, że niektóre ograniczenia dotyczą fotografowania spektakli teatralnych, rozrywkowych czy wystaw, nawet jeśli miały one służyć do osobistego użytku. Proszę użytkowników, o zwrócenie uwagi również na transfer z **xD-Picture Card**, która zawiera obrazy lub dane chronione prawami autorskimi, dopuszczalny jedynie w ramach restrykcji nałożonych przez te prawa.

## ■ Ciekły Kryształ

Jeśli monitor LCD zostanie uszkodzony, należy zwrócić szczególną uwagę na ciekły kryształ znajdujący się w monitorze. Jeśli którakolwiek z wymienionych poniżej sytuacji będzie miała miejsce, należy pilnie podjąć następujące kroki.

- Jeśli dojdzie do kontaktu ciekłego kryształu ze skórą, należy przetrzeć miejsce szmatką, a następnie dokładnie umyć mydłem pod bieżącą wodą.
- Jeśli ciekły kryształ dostanie się do oka, przemywać oko czystą wodą przez minimum 15 min., a następnie zwrócić się o pomoc do lekarza.
- Jeśli ciekły kryształ zostanie połknięty, dokładnie wypłukać usta wodą. Wypić duże ilości wody i wywołać wymioty. Następnie zwrócić się o pomoc do lekarza.

## ■ Uwagi dotyczące Zakłóceń Elektrycznych

Jeśli aparat ma być używany w szpitalach lub samolotach, proszę zauważyć, że może on spowodować zakłócenia innych urządzeń w szpitalu lub w samolocie. Aby zapoznać się ze szczegółami, proszę sprawdzić stosowne regulacje.

## ■ Jak obchodzić się z aparatem fotograficznym.

Ten aparat zawiera elementy elektroniki precyzyjnej. Aby zapewnić właściwą jakość nagrania obrazów, nie należy narażać aparatu na uderzenia lub wstrząsy w trakcie rejestrowania obrazu.

## ■ Informacja dotycząca znaków handlowych.

-  i **xD-Picture Card™** są znakami handlowymi Fuji Photo Film Co., Ltd.
- IBM PC/AT jest zastrzeżonym znakiem handlowym International Business Machines Corp. of the U.S.
- Macintosh, Power Macintosh, iMac, PowerBook, iBook, oraz Mac OS są znakami handlowymi Apple Computer, Inc., zastrzeżonymi w Stanach Zjednoczonych i innych krajach.
- Adobe Acrobat Reader jest znakiem handlowym Adobe Systems Incorporated of the U.S.
- Microsoft, Windows i logo Windows są znakami handlowymi lub zastrzeżonymi znakami handlowymi Microsoft Corporation w Stanach Zjednoczonych i/lub w innych krajach. Windows jest skrótową formą odnoszącą się do Microsoft Windows Operating System.
- \* Logo "Designed for Microsoft Windows XP" odnosi się wyłącznie do aparatu fotograficznego i sterownika.
- Inne nazwy firm lub produktów są znakami handlowymi lub zastrzeżonymi znakami handlowymi poszczególnych firm.

## ■ Objaśnienie Systemu Telewizji Kolorowej

NTSC: National Television System Committee, specyfikacje przekazu telewizji kolorowej przyjęte głównie w U.S.A., Kanadzie i Japonii.

PAL: Phase Alternation by Line, system telewizji kolorowej przyjęty głównie przez kraje europejskie i Chiny.

## ■ Exif Print (Exif ver. 2.2)

Exif Print Format jest właśnie udoskonalonym sposobem zapisu danych cyfrowego aparatu fotograficznego, zawierającym różnorodne informacje dotyczące robienia zdjęć w celu optymalizacji druku.

# Dołączone akcesoria

- Akumulator NP-30 (1)

Wraz z twardym futerałem

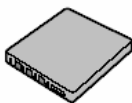

- Kabel A/V dla FinePix F440 (1)

(około 1,2 m)



- 16 MB, xD-Picture Card™ (1)

Dołączone wraz z pudełkiem antystatycznym(1)



- Kabel USB (1)

(około 1,2 m)



- Pasek (1)

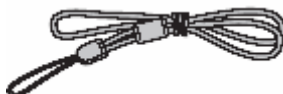

- CD-ROM (1)

Programy dla FinePix AX



- Zasilacz AC-5VW (1 zestaw)

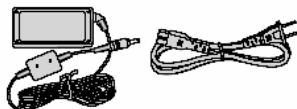

- Instrukcja Obsługi (niniejsza instrukcja) (1)

- Podstawka do aparatu(1)

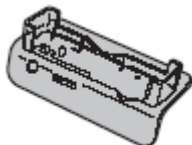

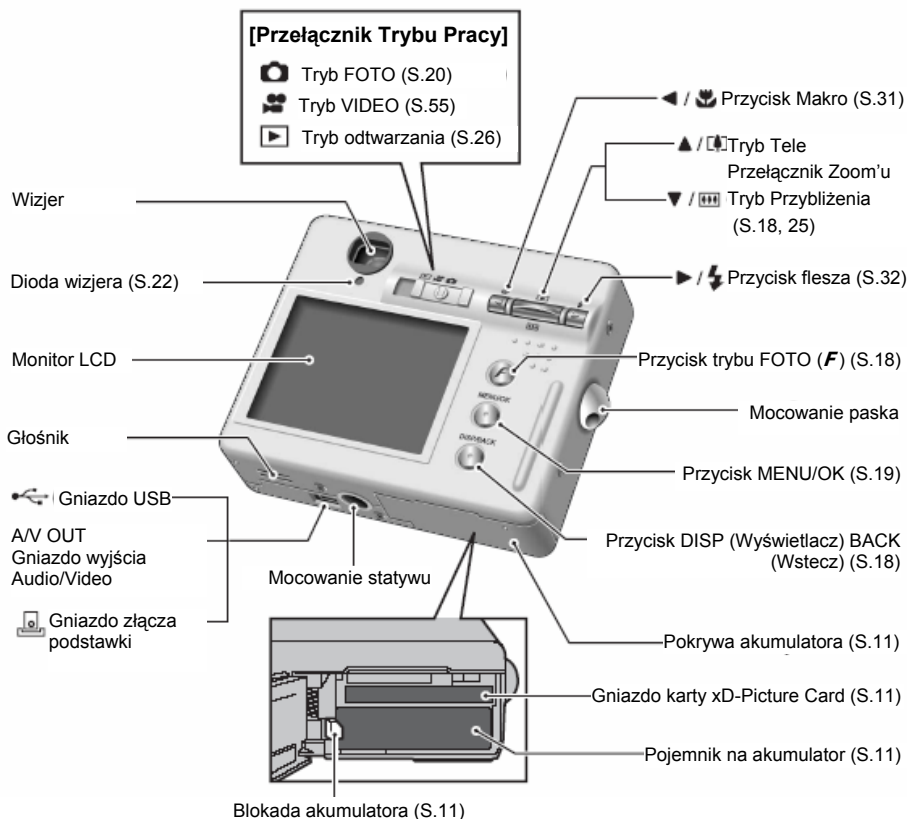
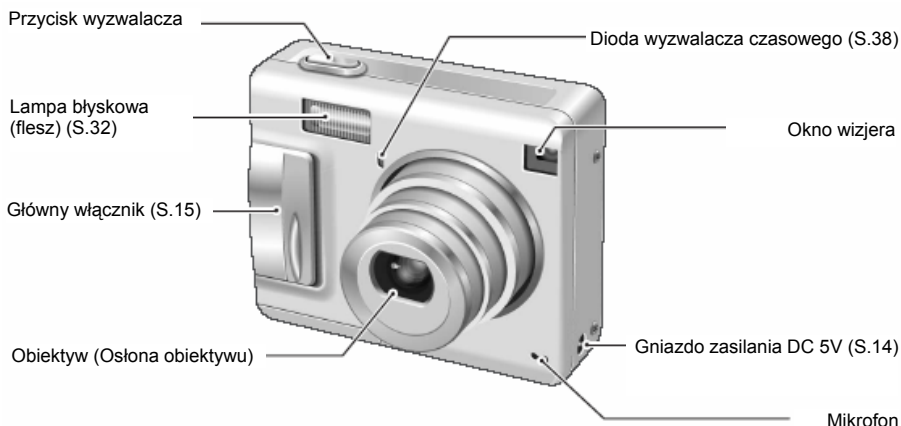



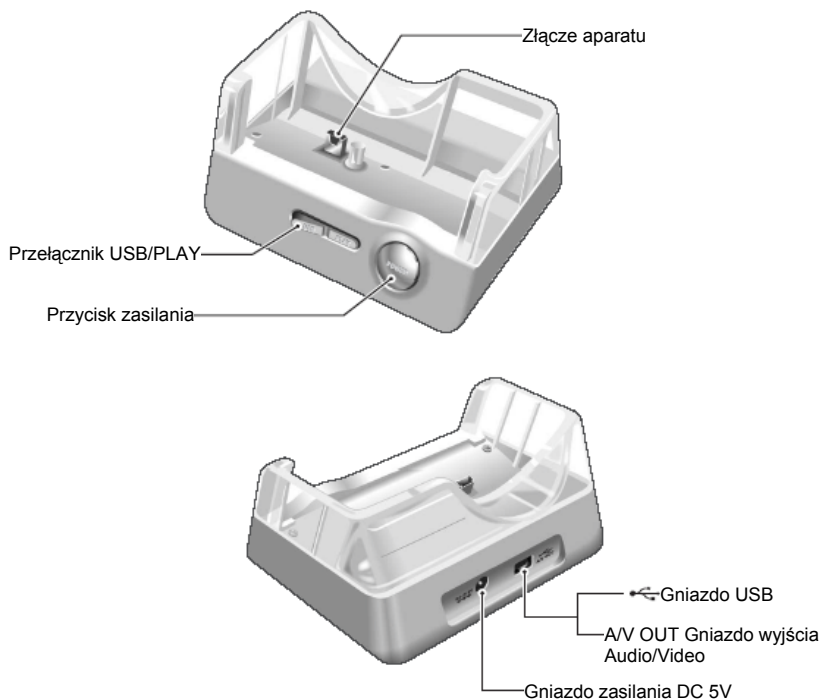

## Mocowanie paska

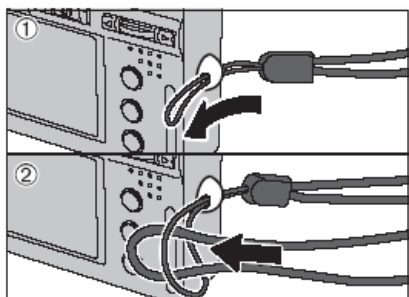

Zamocuj pasek tak jak pokazano na rysunkach ① i ②.

## Używanie paska

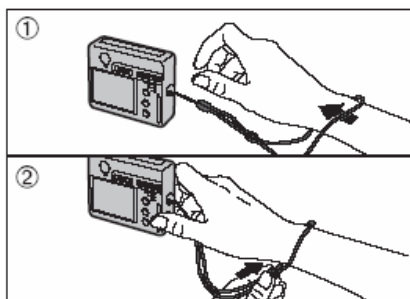

① Załóż pasek na nadgarstek.  
② Zabezpiecz pasek na nadgarstku dopasowując jego długość przy pomocy zatrzasku. Pomoże to uniknąć upuszczenia aparatu.

# Funkcje i cechy aparatu

## Przykład informacji na Monitorze LCD

### Tryb FOTO

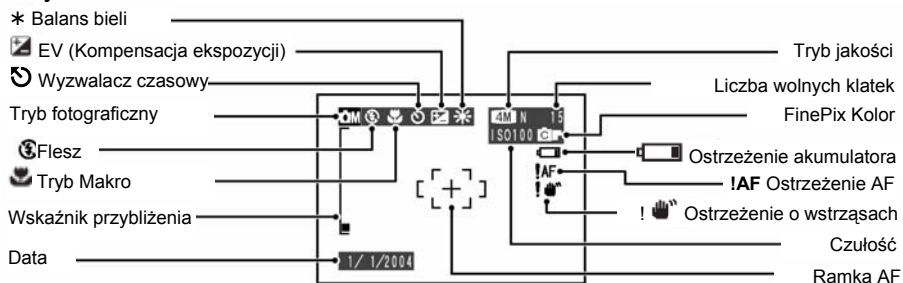

### Tryb odtwarzania

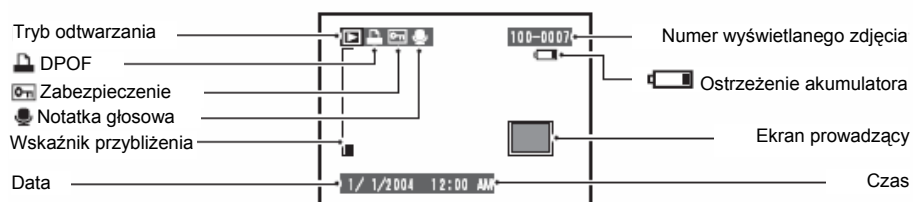

### Wyświetlanie Pomocy na ekranie

Instrukcje do następnego kroku procedury wyświetlane są na dole monitora LCD. Naciśnij wskazany przycisk.



Naciśnij przycisk „MENU/OK”, aby skasować wyświetlany obraz. Aby zakończyć funkcję kasowania, naciśnij przycisk „DISP/BACK”.

**Kompatybilne Akumulatory**

Należy zawsze stosować akumulatory typu NP-30 (w zestawie).  
Użycie akumulatora innego typu lub marki może spowodować błędne działanie lub uszkodzenie aparatu.

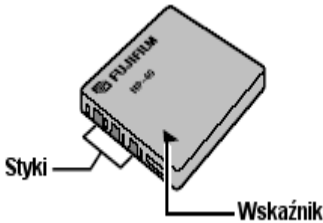

**• Akumulator typu NP-30 (1)**

- 1 Po rozpakowaniu nowego aparatu akumulator nie jest całkowicie naładowany. Proszę koniecznie naładować go do pełna przed użyciem.
- 1 Proszę nie nalepiać żadnych nalepek na akumulatorze, ponieważ może to spowodować zakleszczenie akumulatora w aparacie.
- 1 Po wyjęciu z aparatu, akumulator powinien być przechowywany i transportowany w futerale dostarczonym razem z akumulatorem. Jakikolwiek kontakt pomiędzy stykami akumulatora, może spowodować zwarcie lub przegrzanie akumulatora.
- 1 Dodatkowe informacje na stronie 88 i 89.

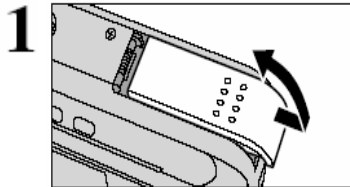

Zanim otworzysz pokrywę akumulatora upewnij się, że aparat jest wyłączony (nie świeci dioda wizjera).  
By otworzyć pokrywę akumulatora wpierw nieznacznie ją wysuń.

- 1 Otworzenie pokrywy akumulatora przy włączonym aparacie spowoduje jego wyłączenie.
- 1 Proszę nie używać nadmiernej siły przy otwieraniu pokrywy akumulatora.

Proszę nie otwierać osłony akumulatora przy włączonym aparacie. W przeciwnym wypadku może ulec uszkodzeniu karta **xD-Picture Card** lub pliki na niej znajdujące się.

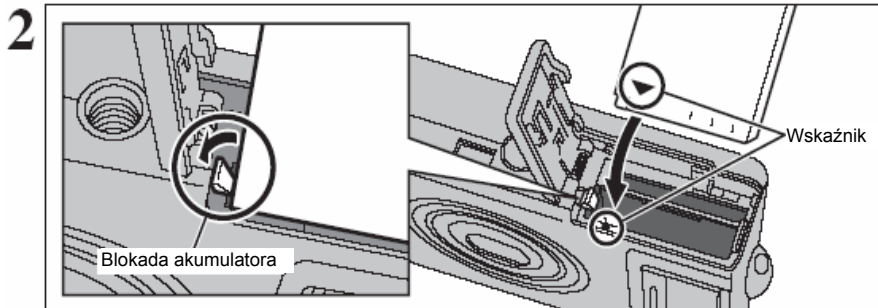

Odsuń blokadę akumulatora w czasie instalowania akumulatora. Upewnij się, że akumulator jest stabilnie osadzony.

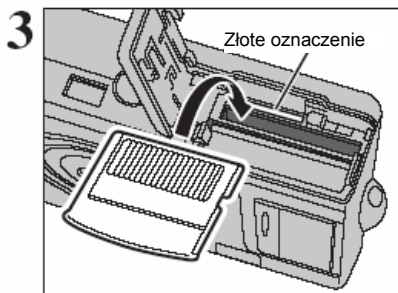

Ustaw kartę **xD-Picture Card** tak, by złote styki karty były zwrócone do złotego oznaczenia na aparacie.  
Następnie wsuń kartę aż do oporu do gniazda.

- 1 Karta **xD-Picture Card** nie da się wcisnąć do końca, jeśli będzie odwrócona stykami w nieprawidłowym kierunku. Nie należy używać zbyt dużej siły przy jej wciskaniu.

## INSTALOWANIE AKUMULATORA I KARTY PAMIĘCI

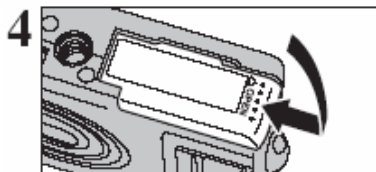



Zamknij pokrywę akumulatora.

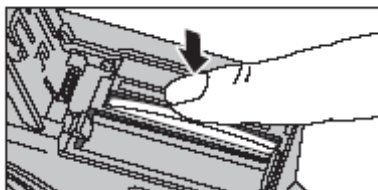



### Jak zmienić kartę pamięci XD-Picture Card



Jeśli wciśniesz delikatnie kartę xD-Picture Card i później ją zwolnisz, zostanie ona wypchnięta automatycznie ze swego gniazda.

### Sprawdzenie poziomu naładowania akumulatora

Włącz aparat i sprawdź, czy na monitorze LCD pojawi się jeden ze znaków ostrzegających o poziomie naładowania akumulatora (  ,  lub  ).



- ①  Świeci na biało
- ②  Świeci na biało
- ③  Świeci na czerwono
- ④  Mruga na czerwono



① Akumulator jest wystarczająco naładowany. (Wyświetla się tylko na 3 sekundy po włączeniu lub w chwili zmiany stanu naładowania).

② Akumulator jest w połowie naładowany. (Wyświetla się tylko na 3 sekundy po włączeniu lub w chwili zmiany stanu naładowania).

③ Akumulator prawie rozładowany. Za chwilę wyczerpie się całkowicie. Przygotuj nowy akumulator.

④ Akumulator całkowicie rozładowany. Najpierw wyłączy się monitor a za chwilę cały aparat. Naładuj go lub wymień na nowy lub na naładowany.

"", "" lub "" są wyświetlane jako małe ikony w górnym prawym rogu monitora LCD.

Informacja powyższa jest wskazówką w trybie FOTO. W innych trybach przejście z  do  może nastąpić szybciej.

Ze względu na naturę akumulatora, ostrzeżenie o wyczerpaniu się akumulatora może nastąpić szybciej w niskich temperaturach. W takim wypadku spróbuj rozgrzać akumulator przed jego użyciem w kieszeni lub w podobnym miejscu.

"" pojawi się jako duża ikona na monitorze LCD.

Rozładowany akumulator ( mrugające na czerwono) może spowodować problemy takie jak zanik napięcia przy wysuniętym i niechronionym obiektywie). Zawsze instaluj nowy lub naładowany akumulator.

### Funkcja Oszczędzania Energii

Kiedy funkcja ta jest aktywna, a aparat nie był używany przez ostatnie 60 sek. (S. 62) dla zmniejszenia zużycia energii zostanie wyłączony monitor LCD (tryb uśpienia). Jeśli aparat dalej nie będzie używany przez następne 2 lub 5 minut, Funkcja Oszczędzania Energii wyłączy aparat. Aby ponownie włączyć aparat należy go na chwilę wyłączyć (przesuwając włącznik główny na pozycję „OFF”) i ponownie włączyć.

# ŁADOWANIE AKUMULATORA

## Ładowanie akumulatora przy użyciu podstawki

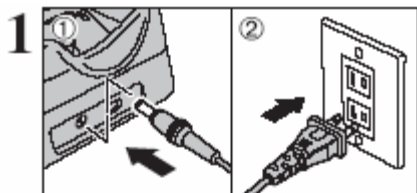

① Włącz końcówkę kabla zasilacza AC do gniazda zasilania (DC IN 5V).

② Włącz kabel zasilacza AC do gniazodka sieci elektrycznej.

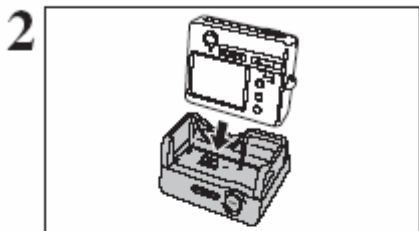

Upewnij się, że aparat jest wyłączony. Umocuj aparat w podstawce.



Dioda wizjera świeci na czerwono i rozpoczyna się ładowanie akumulatora. Po zakończeniu ładowania, dioda wyłącza się.

### ● Pełne naładowanie całkowicie rozładowanego akumulatora

W temperaturze otoczenia +21°C do +25°C.  
NP.-30: około 2 godzin

- ⚠ Czas ładowania wzrasta w niskich temperaturach otoczenia.
- ⚠ Miganie diody wizjera w czasie ładowania oznacza pojawienie się błędu. Bateria nie może być naładowana. Patrz strona 93.
- ⚠ Włączenie aparatu w czasie ładowania przerywa ładowanie.

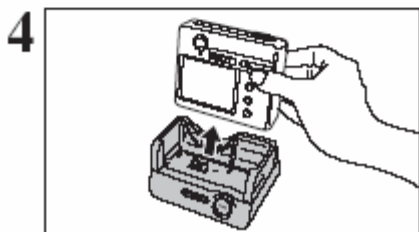

Wymij aparat z podstawki.

1

Czynności wstępne

# ŁADOWANIE AKUMULATORA

## Ładowanie akumulatora bez użycia podstawki

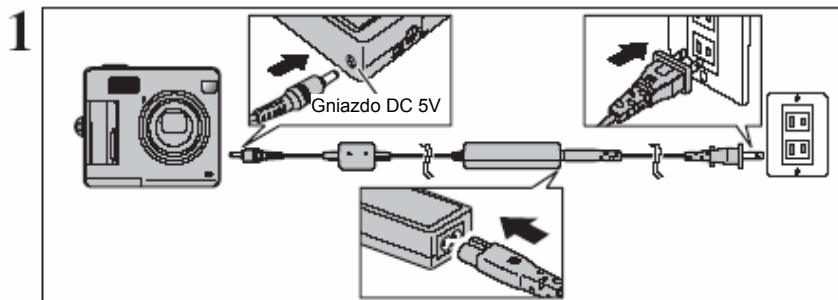

Upewnij się, że aparat jest wyłączony. Włącz końcówkę kabla od zasilacza do gniazda zasilania (DC IN 5V) w aparacie i na koniec włącz kabel zasilacza do gniazdka sieci elektrycznej.

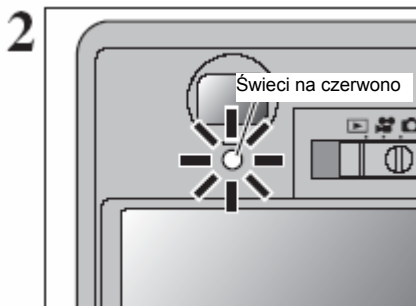

Dioda wizjera świeci na czerwono i rozpoczyna się ładowanie akumulatora. Po zakończeniu ładowania, dioda wyłącza się.

### ● Pełne naładowanie całkowicie rozładowanego akumulatora

W temperaturze otoczenia +21°C do +25°C.

NP.-30: około 2 godzin

- ⚠ Czas ładowania wzrasta w niskich temperaturach otoczenia.
- ⚠ Miganie diody wizjera w czasie ładowania oznacza pojawienie się błędu. Bateria nie może być naładowana. Patrz strona 93.
- ⚠ Włączenie aparatu w czasie ładowania przerywa ładowanie.

### ◆ Ładowanie akumulatora ◆

Kiedy chcemy naładować akumulator natychmiast po dłuższym czasie pracy aparatu (Np. po kręceniu filmu lub pracy z komputerem), ładowanie nie rozpocznie się od razu (dioda wizjera nie zapala się).

Nie jest to wada, lecz zabezpieczenie akumulatora przed ładowaniem, kiedy jest ciepły. Ładowanie rozgrzanych akumulatorów może spowodować obniżenie ich trwałości.

Należy pozostawić aparat podłączony do zasilacza sieciowego lub umocować w podstawce, a ładowanie rozpocznie się automatycznie w ciągu 20 minut.

## Używanie zasilacza sieciowego

Wskazane jest używanie zasilacza sieciowego AC, aby uniknąć rozładowania akumulatora w czasie wykonywania neuralgicznych funkcji takich jak eksportowanie zdjęć do komputera. Natomiast można robić zdjęcia lub je przeglądać bez obawy o rozładowanie akumulatora.

### ● Kompatybilne zasilacze sieciowe AC:

- AC-5VW (w zestawie)
- AC-5VH (sprzedawane oddzielnie)
- AC-5VHS (sprzedawane oddzielnie)

- ⚠ Używaj tylko produktów FUJIFILM pokazanych po lewej stronie.
- ⚠ Informacje o stosowaniu zasilacza sieciowego na S.89.
- ⚠ Włączaj lub wyłączaj zasilacz sieciowy tylko przy wyłączonym aparacie. Podłączanie lub odłączanie zasilacza przy włączonym aparacie, wyłącza na chwilę dopływ prądu do aparatu co może spowodować utratę zdjęć lub filmu, które są właśnie wykonywane. Może to również spowodować uszkodzenie karty **xD-Picture Card** lub błędy w komunikacji z komputerem.
- ⚠ Gniazdko prądowe powinno być zainstalowane w pobliżu urządzeń i powinno być łatwo dostępne.
- ⚠ Kształt wtyczki do gniazdka prądowego zależy od kraju nabycia aparatu.

# WŁĄCZANIE I WYŁĄCZANIE APARATU

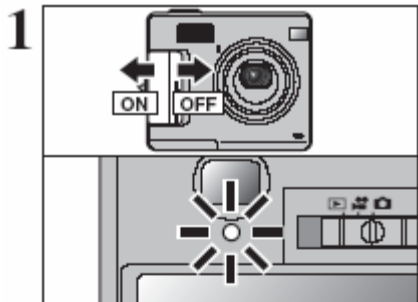

Jeśli chcesz włączyć lub wyłączyć aparat, przełącz Główny Włącznik.  
Gdy włączysz aparat, zapali się zielona dioda wizjera.

W trybie "☑", wysuwa się obiektyw i otwiera jego osłona. Ponieważ ten proces wykonywany jest przez precyzyjny mechanizm, należy uważać, by nie blokować obiektywu dłonią lub palcami.  
Zablokowanie obiektywu spowoduje błąd i pojawienie się symboli "ZOOM ERROR" lub "FOCUS ERROR".  
Zwróć również uwagę, by nie zostawiać odcisków palca na obiektywie, ponieważ to obniży jakość zdjęć.

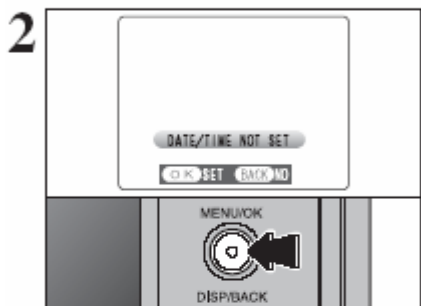

Gdy włączysz aparat pierwszy raz, data systemowa nie jest ustawiona. Aby ją ustawić, naciśnij przycisk „MENU/OK”.

- ❗ Jeśli nie pokaże się komunikat (patrz obrazek po lewej stronie) sprawdź inf. „Korekta daty i czasu” (➔S.16) - sprawdź i popraw ustawienia daty i czasu.
- ❗ Taki sam komunikat pokaże się, jeśli akumulator został wyjęty i aparat nie był używany przez dłuższy czas.
- ❗ Jeśli chcesz ustawić datę / godzinę później, naciśnij przycisk „DISP (BACK)”.
- ❗ Jeśli nie ustawisz daty i godziny, ten komunikat będzie się pojawiać przy każdym włączeniu aparatu.

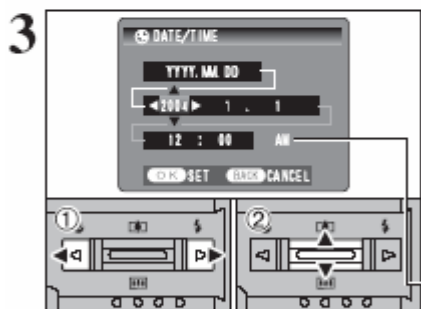

① Naciśnij „◀” lub „▶”, aby wybrać Rok, Miesiąc, Dzień, Godziny lub Minuty.

② Naciśnij „▲” lub „▼”, aby zmienić ustawienia.

- ❗ Jeśli przytrzymasz dłużej przyciski „▲” lub „▼”, wartości będą zmieniać się w trybie ciągłym.
- ❗ Jeśli wyświetlany czas przekroczy „12:00”, ustawienie AM/PM zmieni się samoczynnie.

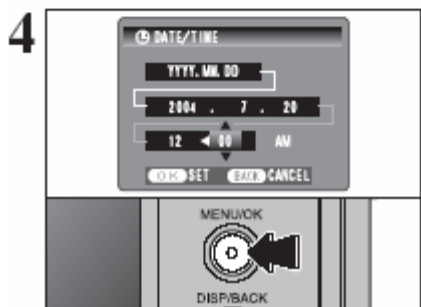

Po ustawieniu daty i godziny naciśnij przycisk „MENU/OK”. Spowoduje to przełączenie aparatu w tryb FOTO lub tryb Odtwarzania.

- ❗ Ustawienia takie jak data i czas są wyzerowane, gdy aparat jest nowy lub, gdy był nieużywany przez dłuższy czas z wyjętym akumulatorem. Jeśli aparat zostanie włączony do zasilacza lub zostanie włożony akumulator przynajmniej na 2 godziny, ustawienia zostaną zapamiętane na około 6 godzin nawet, jeśli później oba źródła zasilania zostaną całkowicie odłączone.

# 1

Czynności wstępne

# ZMIANA DATY / GODZINY ZMIANA FORMATU DATY

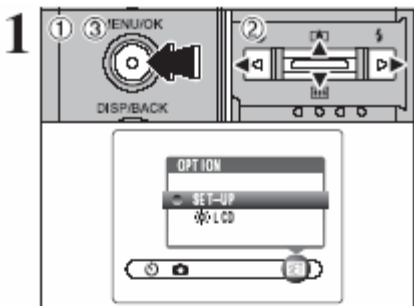

① Naciśnij przycisk „MENU/OK.”, aby wyświetlić menu na monitorze LCD.

② Naciśnij przyciski „◀” lub „▶”, aby wybrać „SET” OPTION, a potem naciśnij przyciski „▲” lub „▼”, by wybrać „SET-UP”.

③ Naciśnij przycisk „MENU/OK.”.

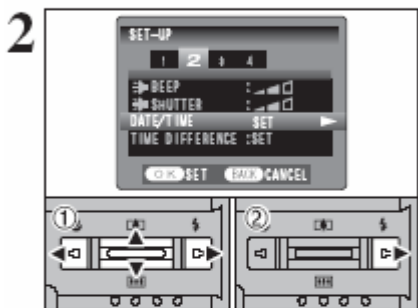

① Naciśnij przyciski „◀” lub „▶”, aby wybrać opcję 2, a potem przyciski „▲” lub „▼”, by wybrać „DATE/TIME”.

② Naciśnij przycisk „▶”.

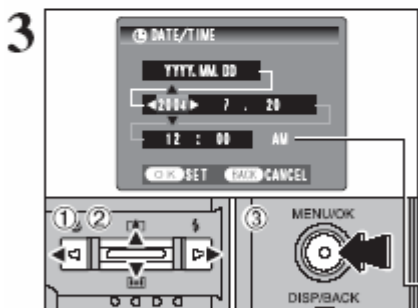

## Zmiana daty i czasu

① Naciśnij „◀” lub „▶”, aby wybrać Rok, Miesiąc, Dzień, Godziny lub Minuty

② Naciśnij przyciski „▲” lub „▼”, aby zmienić ustawienie.

③ Zawsze na zakończenie naciśnij przycisk „MENU/OK”.

⚠ Jeśli przytrzymasz dłużej przyciski „▲” lub „▼”, wartości będą zmieniać się w trybie ciągłym.

⚠ Jeśli wyświetlany czas przekroczy „12:00”, ustawienie AM/PM zmieni się samoczynnie.

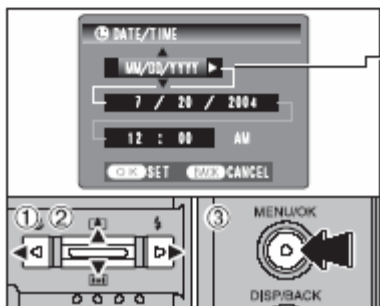

## Zmiana formatu daty

① Naciśnij „◀” lub „▶”, by wybrać format daty.

② Naciśnij przyciski „▲” lub „▼”, aby zmienić format daty. Opis formatów w tabeli poniżej.

③ Zawsze na zakończenie naciśnij przycisk „MENU/OK”.

Format	Wy tłumaczenia
YYYY.MM.DD	Wyświetla datę w formacie „rok.miesiąc.dzień”
MM/DD/YYYY	Wyświetla datę w formacie „miesiąc/dzień/rok”
DD.MM.YYYY	Wyświetla datę w formacie „dzień.miesiąc.rok”



# WYBÓR JĘZYKA

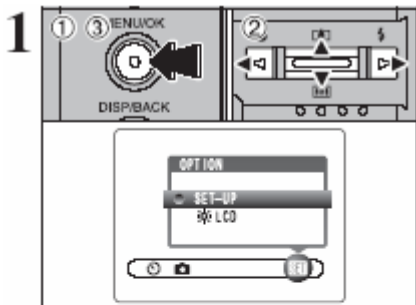

- ① Naciśnij przycisk „MENU/OK.”, aby wyświetlić menu na monitorze LCD.
- ② Naciśnij przyciski „▲” lub „▼” lub „◀” lub „▶”, aby wybrać SET-UP z menu „SET” OPTION.
- ③ Naciśnij przycisk „MENU/OK.”.

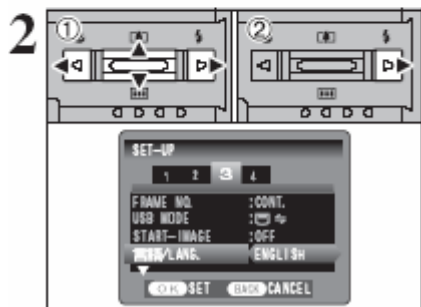

- ① Pokazuje się ekran „SET-UP”u”. Naciśnij „◀” lub „▶”, by przejść do opcji 3, a następnie naciśnij przyciski „▲” lub „▼”, aby wybrać „言語/LANG”.
- ② Naciśnij przycisk „▶”, aby wybrać „ENGLISH”, „FRANCAIS”, „DEUTSCH”, „ESPANOL”, „中文” lub „日本語”. Naciśnij przycisk „▶”, aby „krążyć” po ustawieniach języków.

- ⚠ W tej instrukcji plansze są w języku angielskim.
- ⚠ Sprawdź informacje dotyczące menu „SET” OPTION na S.60.

1



Czynności wstępne

Ten rozdział opisuje funkcje aparatu.

### ● Wybór trybu pracy

Przesław Przelącznik Trybu Pracy, aby zmienić tryb



-  **Tryb FOTO:** robienie zdjęć.
-  **Tryb odtwarzania:** Przeglądanie zdjęć.
-  **Tryb VIDEO:** Nagrywanie filmów.

### ● Przyciski ◀ ▶

**Tryb FOTO:** przycisk ◀ włącza i wyłącza tryb MAKRO (📷).  
Przycisk ▶ uruchamia flesz (🔋).

**Tryb odtwarzania:** zmienia klatkę zdjęcia lub filmu (w trybie Video).

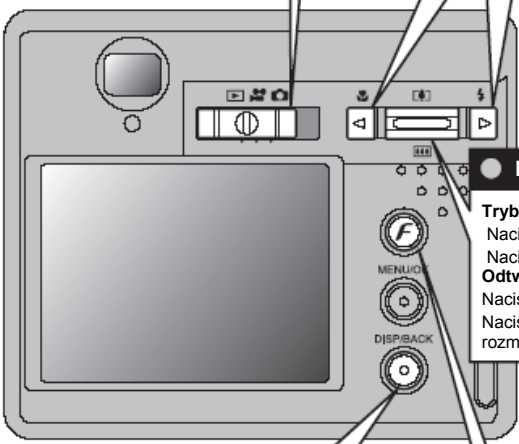

### ● Przelącznik ▲ (📷) ▼ (📷)

**Tryb FOTO:** przycisk ▼▲.

Naciśnij "📷" aby przybliżyć obraz(kąt Telefoto).  
Naciśnij "📷" aby oddalić obraz (szeroki kąt).  
**Odtwarzanie:** przycisk ▼▲ (kadrowanie zdjęć ).  
Naciśnij "📷", aby powiększyć zdjęcie.  
Naciśnij "📷", aby powrócić do normalnego rozmiaru..

### ● Przycisk DISP

**DISP:** Możesz użyć ten przycisk by wybrać planszę na monitorze LCD.

**Tryb FOTO:** Włącza i wyłącza monitor LCD lub wyświetla ramki prowadzące.

**Odtwarzanie:** Włącza i wyłącza wyświetlacz tekstowy lub wybiera wyświetlanie wieloklatkowe

**BACK:** Naciśnij, jeśli chcesz przerwać procedurę.

### ● Przycisk trybu FOTO (F)

**Tryb FOTO:** Pozwala na wybór trybu jakości, czułości i ustawień FinePix KOLOR.

**Odtwarzanie:** Pozwala na ustalenie kolejności drukowania (DPOF).

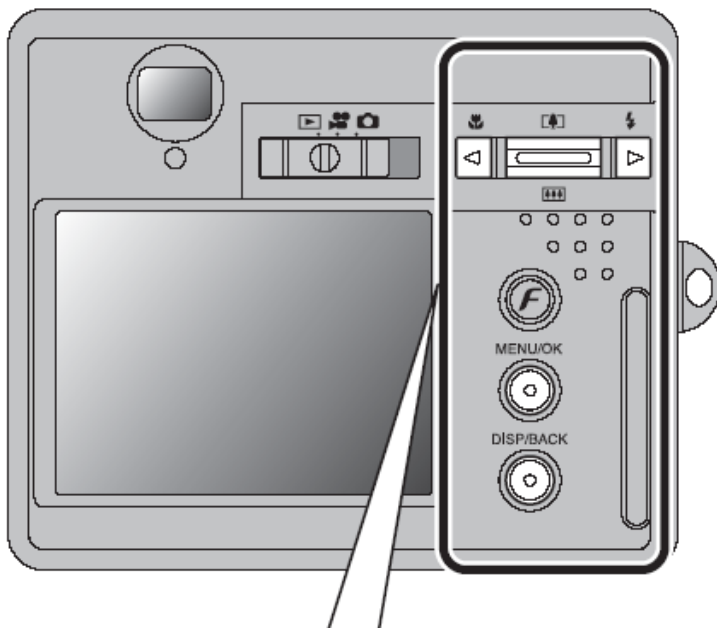

### ● Używanie Menu

① Wyświetl menu.  
Naciśnij przycisk „MENU/OK”.

MENU/OK



② Wybierz opcję menu.  
Naciśnij strzałkę na przycisku w lewo lub w prawo „◀” lub „▶”.



③ Wybierz ustawienie.  
Naciśnij strzałkę do góry lub do dołu „▲” lub „▼”.



④ Potwierdź ustawienie.  
Naciśnij przycisk „MENU/OK”.

MENU/OK



### ● Przycisk BACK

Naciśnij ten przycisk, aby zatrzymać operację w czasie jej trwania.

DISP/BACK

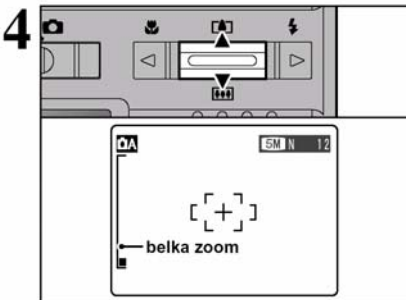
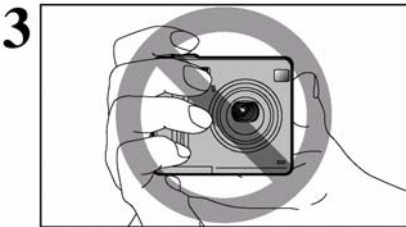
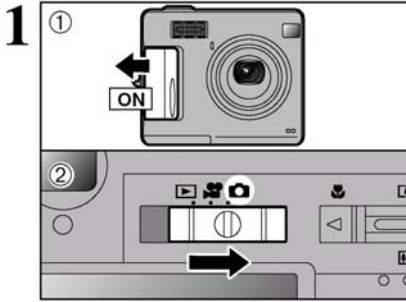

W instrukcji obsługi, strzałki do góry i w dół oraz w lewo i prawo na przycisku 4-kierunkowym są pokazywane jako czarne trójkąty. Strzałki do góry i w dół są pokazane jako „▲” i „▼”, a strzałki w lewo i prawo są pokazane jako „◀” i „▶”.

**TRYB FOTO****ROBIENIE ZDJEĆ (  **AUTO** TRYB AUTO)**

- ① Ustaw Główny Włacznik tak aby włączyć aparat.
- ② Ustaw Przełącznik trybu pracy na .

● **Głębina ostrości:**

W przybliżeniu od 60 cm do nieskończoności.



- ☝ Dla obiektów bliższych niż 60 cm stosuj tryb Makro (→S.31).
- ☝ Jeśli pojawiają się znaki „CARD ERROR”, „CARD FULL”, „CARD NOT INITIALIZED” lub „NO CARD”, patrz na S.91.

Oprzyj łokcie o boki ciała i trzymaj aparat oburącz. Umieść kciuk prawej ręki tak, by było Ci wygodnie operować zoomem.

- ☝ Zdjęcie będzie niewyraźne, jeśli aparat jest w ruchu podczas robienia zdjęć. Zastosuj statyw, aby uniknąć wstrząsów, szczególnie w warunkach słabego oświetlenia i gdy został zastosowany Tryb zablokowanego flesza.
- ☝ W prawej dolnej części monitora LCD może wystąpić nierównomierność jasności obrazu. Jest to normalne i nie ma znaczenia dla robionych zdjęć.

Zwróć uwagę by nie zasłonić palcami lub paskiem obiektywu lub flesza. Jeśli któryś z tych elementów będzie zasłonięty, aparat może nie być w stanie ustawić prawidłowych parametrów ekspozycji dla wykonywanego zdjęcia.

- ☝ Sprawdź, czy obiektyw jest czysty. Jeśli jest zanieczyszczony, wyczyść go zgodnie z instrukcją na stronie 88.
- ☝ Jeśli używasz flesza w warunkach dużego kurzu lub, gdy pada śnieg, na zdjęciu mogą pokazać się drobne punkty zakłóceń obrazu, spowodowane odbiciem przez flesz cząsteczek kurzu lub płatków śniegu. W takim przypadku zastosuj Tryb zablokowanego flesza.

Naciśnij przełącznik Zoomu „ (▲)”, jeśli chcesz przybliżyć widok obiektu. Naciśnij „ (▼)”, jeśli chcesz oddalić widok obiektu. Wskaźnik przybliżenia pokaże się na monitorze LCD.

● **Ogniskowe obiektywu (zoom optyczny)**

(odpowiednik 35 mm aparatu małoobrazkowego)

Około 38 mm – 130 mm

Maksymalne przybliżenie: 3.4x

- ☝ Przybliżanie zatrzymuje się na moment, gdy system przełącza się między zoomem optycznym i cyfrowym.

(→S.25). Naciśnij ten sam przycisk przybliżenia by przełączyć tryb przybliżenia.

5

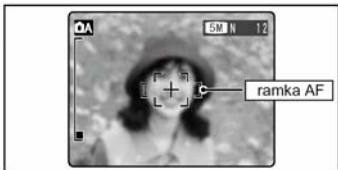

Użyj monitora LCD, aby wykadrować ujęcie w ten sposób, ażeby obiekt wypełniał całą ramkę AF (Auto fokus).

● Obraz widoczny na monitorze LCD przed zrobieniem zdjęcia może różnić się kolorem, jasnością itd. od zarejestrowanego obrazu. Możesz odtworzyć zdjęcie po jego zrobieniu, by to sprawdzić (➔S.26).

● W pewnych warunkach obraz na monitorze LCD może nie pokazywać obiektu czytelnie (Np. w warunkach ostrego słońca lub przy zamglonej pogodzie). W takiej sytuacji użyj wizjer by prawidłowo skadrować ujęcie.

Naciśnij przycisk Wyzwalacza do połowy jego skoku, aparat wyemituje krótki, podwójny sygnał (beep) i ustawi ostrość (fokus) na obiekcie. Wówczas ramka AF na monitorze LCD zmniejszy się i aparat ustawi przesłonę oraz czas migawki (dioda wizjera (zielona) przejdzie z migotania do stałego świecenia).

● Jeśli aparat nie wyemituje krótkiego podwójnego dźwięku, a na monitorze LCD pojawi się znak „IAF”, znaczy to, iż aparat nie może ustawić ostrości.

● Gdy naciśniesz przycisk Wyzwalacza do połowy, obraz na monitorze zostaje zatrzymany na moment. Jednak to nie oznacza, że zdjęcie zostało już zarejestrowane.

● Jeśli na monitorze LCD pojawi się znak „IAF” (Np. obraz jest zbyt ciemny by aparat mógł ustawić ostrość), spróbuj zbliżyć się do obiektu na ok. 2 metry.

● Flesz włącza się dwa razy (przed-fłasz i flesz właściwy).

6

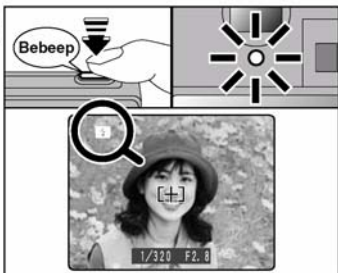

Kiedy włączy się flesz, na monitorze LCD pojawi się ikona .

Aby zrobić zdjęcie, naciśnij przycisk Wyzwalacza do samego końca. Aparat „kliknie”, zrobi zdjęcie i zapisze dane.

7

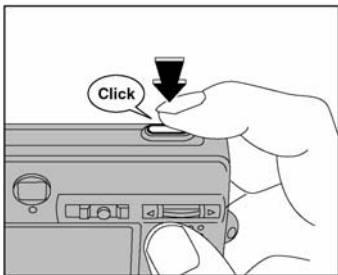

● Zarejestrowanie zdjęcia następuje z małym opóźnieniem od momentu pełnego naciśnięcia Wyzwalacza. W razie potrzeby odtwórz zrobione zdjęcie by je sprawdzić.

● Jeśli naciśniesz przycisk Wyzwalacza do końca jednym ruchem, aparat zrobi zdjęcie bez zmiany ramki AF.

● W trakcie robienia zdjęcia, dioda wizjera świeci się przez moment na pomarańczowo (aparat zablokowany). Po chwili dioda ta zmieni kolor na zielony pokazując, że aparat jest już gotowy do następnego zdjęcia.

● Kiedy robiąc zdjęcie używamy flesza, możliwe jest wówczas, że podczas ładowania się flesza wyłączy się na chwilę monitor LCD. Dioda wizjera mruga wówczas na pomarańczowo.

● Informacje na temat wyświetlanych ostrzeżeń na stronie 91 i 92.

### ◆ Obiekty nie nadające się do trybu Auto fokus ◆

Pomimo iż FinePix F440 stosuje mechanizm dokładnego ustawiania ostrości, może być niemożliwe ustawienie ostrości dla obiektów i sytuacji opisanych poniżej.

- Obiekt o bardzo połyskliwej powierzchni jak lustro lub powierzchnia samochodu.
  - Obiekty fotografowane przez szybę.
  - Obiekty, które nie odbijają światła, jak włosy czy sierść.
  - Obiekty bezcielesne, jak dym lub płomień.
  - Ciemne obiekty.
  - Obiekty poruszające się szybko.
  - Gdy jest bardzo mały kontrast między obiektem a tłem (takie jak białe ściany, lub osoby ubrane w kolory takie jak tło).
  - Gdy obok głównego obiektu jest inny obiekt o dużym kontraście znajdujący się w, lub blisko ramki AF i jednocześnie ten obiekt jest bliżej lub dalej od aparatu niż główny obiekt (Np., gdy fotografujesz osobę stojącą na tle zawierającym kontrastowe elementy).
- Dla obiektów tego typu używaj trybu blokady AF/AE (➔S.24).

2

Sposób użycia

**UŻYWANIE WIZJERA PRZY ROBIENIU ZDJĘĆ**



Jeśli chcesz używać wizjera do robienia zdjęć, naciśnij przycisk „DISP (BACK)”, aby wyłączyć monitor LCD. (Wyłączenie monitora LCD powoduje zmniejszenie zużycia energii).

- Wizjer nie może być używany do robienia zdjęć w trybie Makro.



Oprzyj łokcie o boki ciała i trzymaj aparat oburącz. Umieść kciuk prawej ręki tak, by było Ci wygodnie operować zoomem.

- Zdjęcie będzie niewyraźne, jeśli aparat jest w ruchu podczas robienia zdjęć. Zastosuj statyw, aby uniknąć wstrząsów, szczególnie w warunkach słabego oświetlenia i gdy został zastosowany Tryb zablokowanego flesza.

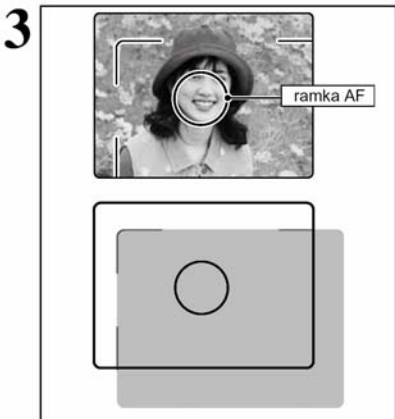

Wykadruj ujęcie w ten sposób, ażeby obiekt wypełniał całą ramkę AF (Auto fokus). Jeśli odległość od obiektu mieści się między 0,6 m i 1,5 m, tylko część zaznaczona na obrazku obok zostanie sfotografowana.

- Używaj monitora LCD, aby precyzyjnie skadrować zdjęcie.

**DIODA WIZJERA**



Wyświetlanie	Oznacza
Ciągłe zielone	Gotowy do zdjęcia
Migające zielono	Ustawianie AF/AE, ostrzeżenie o wstrząsach lub ostrzeżenie AF (gotowy do zdjęcia)
Migające zielono i pomarańczowo przemiennie	Nagrywanie na <b>xD-Picture Card</b> (gotowy do zdjęcia)
Ciągłe pomarańczowe	Nagrywanie na <b>xD-Picture Card</b> (nie gotowy do zdjęcia)
Migające pomarańczowo	Ładowanie flesza (flesz nie załaduj)
Migające na zielono (1-sekundowe przerwy)	Aparat w trybie oszczędzania energii (S62).
Ciągłe czerwone	Trwa ładowanie akumulatora.
Migające na czerwono	* Ostrzeżenie <b>xD-Picture Card</b> Karta nie załadowana, karta nie sformatowana, niewłaściwy format, karta wypełniona, błąd <b>xD-Picture Card</b> . * Problem z automatyką obiektywu

\* Dokładne komunikaty ostrzegające wyświetlają się na monitorze LCD (S.91, 92).

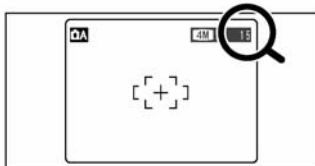
## LICZBA WOLNYCH MIEJSC NA ZDJĘCIA



Liczba możliwych do wykonania zdjęć (ramek) wyświetlana jest na monitorze LCD.

- ☛ Na stronie 34 znajdziesz informacje o zmianie trybu jakości.
- ☛ Domyślny tryb jakości „” ustawiony fabrycznie to „”.

### ■ Standardowa liczba klatek dla karty xD-Picture Card

Tabela poniżej pokazuje standardowe liczby klatek mieszczących się na nowej karcie **xD-Picture Card** sformatowanej w aparacie. Czym większa pojemność karty, tym większa rozbieżność pomiędzy rzeczywistą liczbą klatek, a liczbą pokazaną w tabeli. Również wielkość pliku zdjęcia zmienia się w zależności od obiektu, więc liczba możliwych do wykonania zdjęć może się zmniejszyć o 2 lub pozostać taka sama. Z tego powodu, rzeczywista liczba zdjęć może być inna niż pokazuje wyświetlana cyfra.

Tryb jakości	4M F	4M N	2M	1M	0M
Liczba pikseli	2304 × 1728	2304 × 1728	1600 × 1200	1280 × 960	640 × 480
DPC-16 (16 MB)	7	15	25	33	122
DPC-32 (32 MB)	15	31	50	68	247
DPC-64 (64 MB)	32	64	101	137	497
DPC-128 (128 MB)	64	128	204	275	997
DPC-256 (256 MB)	129	257	409	550	1997
DPC-512 (512 MB)	259	515	818	1101	3993

# 2

Sposób użycia

**BLOKADA AF/AE**



Na tym zdjęciu, obiekty (w tym przypadku dwie osoby), znajdują się poza ramką AF. Zdjęcie zrobienie w tym momencie byłoby nieostre.



Skieruj obiektyw tak by jeden z obiektów znalazł się w ramce AF.

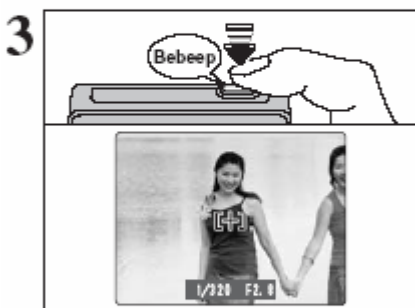

Gdy naciśniesz przycisk Wyzwalacza do połowy (blokada AF/AE), aparat wyda krótki podwójny dźwięk i ustawi ostrość na obiekt w ramce. W tym momencie ramka AF na monitorze LCD zmniejszy się, a dioda wizjera (zielona) zmieni sposób świecenia z migającego na stałe.



Cały czas trzymaj przycisk Wyzwalacza wciśnięty do połowy. Przesuń obiektyw tak by widzieć pierwotny obraz i wciśnij Wyzwalacz do oporu.

- Możesz powtórzyć funkcję blokady AF/AE dowolną liczbę razy, nim całkiem zwolnisz wyzwalacz.
- Blokada AF/AE działa we wszystkich trybach FOTO i pozwala na osiągnięcie doskonałych rezultatów.

**Blokada AF (Auto fokus)/AE (Auto-ekspozycja)**

Gdy wciśniesz do połowy przycisk Wyzwalacza w FinePix F440, ustawienia ostrości i ekspozycji zostają zamrożone (blokada AF/AE). Jeśli chcesz ustawić ostrość na obiekcie będącym na skraju kadru lub, gdy chcesz ustawić parametry ekspozycji przed ostatecznym skomponowaniem kadru, zablokuj ustawienia AF i AE, następnie skadruj obraz i zrób zdjęcie, tak by osiągnąć najlepszy rezultat.



## UŻYWANIE PRZYBLIŻENIA (OPTYCZNY / CYFROWY ZOOM)

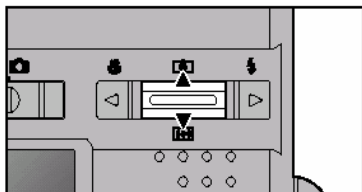

Naciśnij przycisk Zoomu, aby przybliżyć „**[ZOOM IN]** (▲)” lub oddalić „**[ZOOM OUT]** (▼)” obraz.

Cyfrowy zoom może być używany z trybami jakości „**2M**”, „**1M**” i „**03M**”.

Gdy funkcja zoom przełącza się między trybem cyfrowym i optycznym, wskaźnik „**[ZOOM]**” zatrzymuje się. Ponowne naciśnięcie tego samego przycisku Zoom powoduje dalsze przesunięcie wskaźnika „**[ZOOM]**”.

⚠ Cyfrowy zoom nie może być stosowany z trybem jakości „**4M**”.

⚠ Informacje na temat zmiany trybu jakości są na S.34.

⚠ Jeśli obraz staje się nieostry podczas zmiany przybliżenia, przytrzymaj przycisk wyzwalacza w pozycji do połowy wciśniętej, aby ponownie ustawić ostrość.

### Wskaźnik przybliżenia

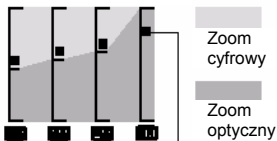

Pozycja znacznika „**[ZOOM]**” na wskaźniku pokazuje status przybliżenia. Obszar po prawej stronie separatora wskaże zoom cyfrowy, a po lewej – zoom optyczny.

### • Wartości ogniskowych zoomu optycznego •

Okolo 38 mm – 130 mm, maksymalna skala: 3.4x.

### • Wartości ogniskowych zoomu cyfrowego •

**2M**: Okolo 130 mm – 182 mm,

maksymalna skala: ok. 1.4x

**1M**: Okolo 130 mm – 234 mm,

maksymalna skala: ok. 1.8x

**03M**: Okolo 130 mm – 468 mm,

maksymalna skala: ok. 3.6x

• odpowiednik 35 mm aparatu

## NAJLEPSZE KADROWANIE

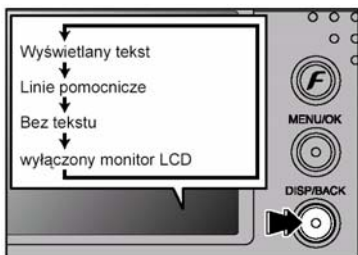

Wybierz funkcję wyświetlania ramki kadrującej w trybie FOTO. Obraz monitora LCD zmienia się za każdym naciśnięciem przycisku „DISP (BACK)”. Naciskaj go dotąd, aż ramka kadrująca pokaże się na monitorze LCD.

### Ważne

Używaj zawsze blokady AF/AE, gdy komponujesz кадр zdjęcia. Zdjęcie może mieć niewłaściwą ostrość, jeśli nie użyjesz tej funkcji.

### Scena



Użyj Ramki Kadrującej tak by główny obiekt znajdował się w sekcji pomiędzy dwiema liniami lub użyj jednej z linii horyzontalnych do zgrania jej z horyzontem. Ta ramka pozwoli Ci skomponować кадр mając na uwadze wielkość obiektu i równowagę kadru.

⚠ Linie ramki nie zostaną zarejestrowane na zdjęciu.

⚠ Linie ramki dzielą obraz mniej więcej na 3 równe części horyzontalnie i wertykalnie. Gdy zdjęcie będzie drukowane, obraz może być nieznacznie przesunięty względem kadru sceny.

2



Sposób użycia

## TRYB ODTWARZANIA

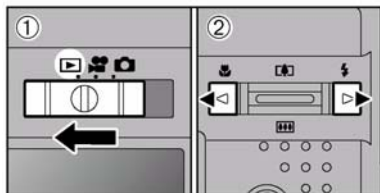
# PRZEGLĄDANIE ZDJĘĆ (▶ ODTWARZANIE)



### Odtwarzanie pojedynczej klatki

- 1 Ustaw Przełącznik trybu na .
  - 2 Naciskaj, „▶” aby przeglądać zarejestrowane zdjęcia do przodu lub, „◀” aby przeglądać zdjęcia wstecz.
- Ustaw Przełącznik trybu, na  aby wyświetlić ostatnie zdjęcie.
  - Jeśli obiektyw był wysunięty, podczas odtwarzania, a aparat nie był używany przez 6 sekund, obiektyw zostanie schowany, aby go zabezpieczyć przed uszkodzeniem.

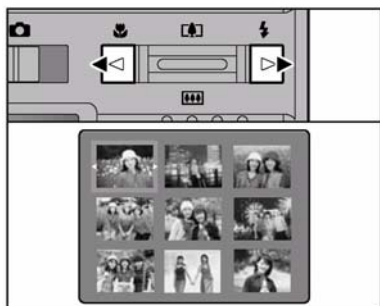

### Szybkie przeglądanie klatek

Możesz szybko przeskanować zdjęcia przytrzymując w czasie przeglądania przyciski „◀” lub „▶” przez ok. 1 sekundę.



### Odtwarzanie Multi-frame

W trybie odtwarzania, obraz na monitorze LCD zmienia się przy każdym naciśnięciu przycisku „DISP (BACK)”. Naciskaj przycisk „DISP (BACK)”, aż na monitorze pokaże się plansza multi-frame (9 klatek).

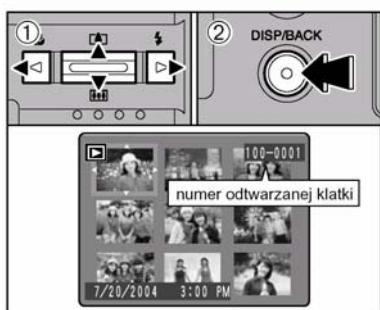

- 1 Naciskaj „▲”, „▼”, „◀” lub „▶”, aby przenieść kursor (pomarańczowa ramka) na klatkę zdjęcia, które chcesz wybrać. Naciskając „▲” lub „▼” kilka razy przeskakujesz na następną stronę.
- 2 Możesz powiększyć wybrane zdjęcie naciskając przycisk „DISPLAY/BACK”.

- Obraz wyświetlany na monitorze LCD, znika po 3 sek.

### Rodzaje zdjęć możliwe do przeglądania przy pomocy FinePix F440

Możesz użyć tego aparatu do przeglądania zdjęć zrobionych FinePix F440 lub zdjęć zrobionych przy pomocy innego aparatu cyfrowego FUJIFILM, który korzysta z karty xD-Picture Card (z wyjątkiem niektórych zdjęć nieskompresowanych).



## Powiększenie przy odtwarzaniu

Podczas pojedynczego odtwarzania klatek, naciśnij przycisk Zoomu „ (▲)” lub „ (▼)”, aby powiększyć zdjęcie. Na monitorze pokaże się wskaźnik przybliżenia. Naciśnij przycisk „DISP/BACK”, aby powrócić do pojedynczego odtwarzania klatek.

- ⚠ Powiększenie przy odtwarzaniu nie może być stosowane przy odtwarzaniu multi-frame.

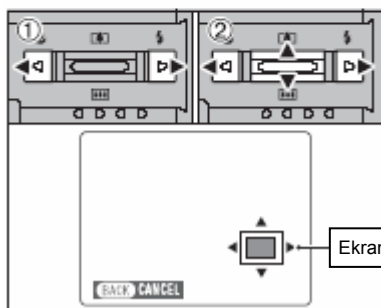

- ① Naciśnij „” lub „”, aby wybrać przesunięcie „PANNING”.
- ② Naciśnij „”, „”, „” lub „”, aby wyświetlić inne części zdjęcia. Aktualnie wyświetlane zdjęcie ukazuje na ekranie nawigacyjnym. Naciśnij przycisk „DISPLAY/BACK”, aby powrócić do powiększenia przy odtwarzaniu.

## ■ Skale przybliżenia

Tryb jakości	Maksymalna skala zoomu
<b>4M</b> (2304 x 1728) pikseli	Okolo 14.4 x
<b>2M</b> (1600 x 1200) pikseli	Okolo 10 x
<b>1M</b> (1280 x 960) pikseli	Okolo 8 x
<b>03M</b> (640 x 480) pikseli	Okolo 4 x

# 2

Sposób użycia

## TRYB ODTWARZANIA

# KASOWANIE ZDJĘĆ ( KASUJ KLATKĘ )

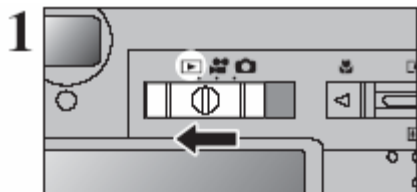

Ustaw Przełącznik trybu na .

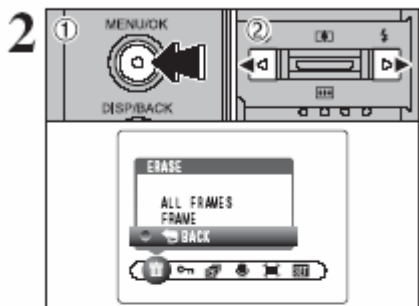

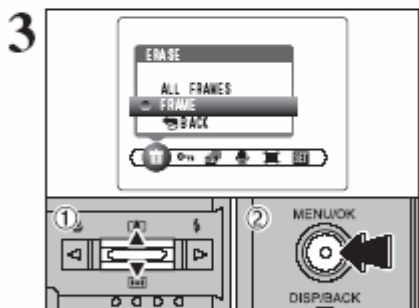

- ① Podczas odtwarzania naciśnij klawisz „MENU/OK.”, aby wyświetlić menu na monitorze LCD.
- ② Naciśnij „◀” lub „▶”, aby wybrać „ERASE”.

Pomyłkowo skasowane zdjęcia nie zostaną odzyskane. Proszę kopiować ważne klatki (pliki), które nie powinny być skasowane do komputera lub na inne media.



- ① Naciśnij „▲”, „▼”, aby wybrać „FRAME”.
- ② Naciśnij klawisz „MENU/OK.”, aby potwierdzić wybór.  
Zobacz informacje na stronie 41 – „Wszystkie ramki”.

 Aby wrócić do pojedynczego odtwarzania ramek, naciśnij „▲”, „▼”, aby wybrać przycisk „ BACK”, a następnie naciśnij przycisk „MENU/OK.”.

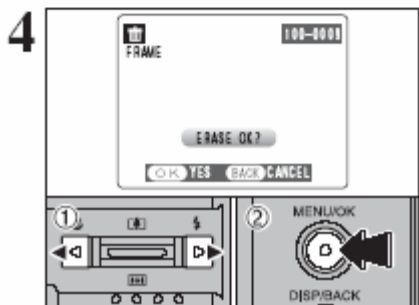

- ① Naciśnij „◀” lub „▶”, aby wybrać ramkę (plik), którą chcesz skasować.
- ② Naciśnij przycisk „MENU/OK”, aby skasować wyświetlone zdjęcie (plik).  
Aby skasować następne ramki powtórz punkty 1 i 2. Naciśnij przycisk „DISP (BACK)”, aby zakończyć funkcję kasowania pojedynczych zdjęć.  
Ponownie naciśnij przycisk „DISP (BACK)”, aby zakończyć funkcję kasowania pojedynczych ramek.

 Ponowne naciśnięcie przycisku „MENU/OK.” powoduje kasowanie następnych ramek. Uważaj, aby nie kasować ważnych zdjęć.

## TRYB ODTWARZANIA

# PRZEGLĄDANIE ZDJĘĆ (ODTWARZANIE PRZY UŻYCIU PODSTAWKI)

1

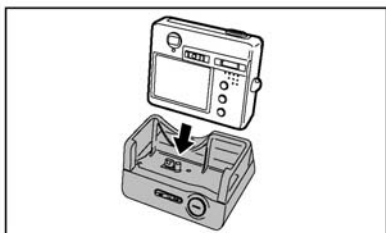

Umocuj aparat w podstawce.

2

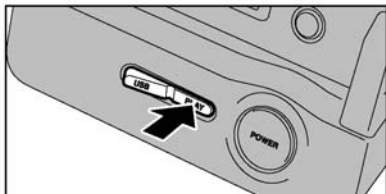

Ustaw przełącznik „USB/PLAY” w podstawce na pozycję „PLAY”.

3

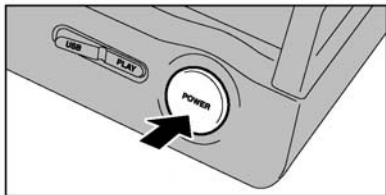

Naciśnij przycisk zasilania „POWER” w podstawce, aby włączyć aparat w Tryb odtwarzania.

4

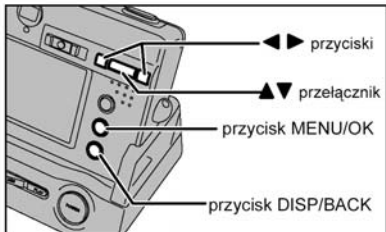







Naciskaj w aparacie „▲”, „▼”, „◀” lub „▶”, przycisk „MENU/OK.” lub przycisk „DISP (BACK)”, aby odtwarzać zdjęcia. Zobacz więcej na stronach 26-27.

2





Sposób użycia

Zanim wybierzesz właściwe ustawienia w aparacie, zastanów się, co fotografujesz i jakiego rodzaju zdjęcie chcesz uzyskać. Ogólne zasady stosowania procedur podane są poniżej.

## 1 Wybierz Tryb FOTO (FOTOGRAFOWANIA) (➔S. 39)

















-  **AUTO** Automatycznie ustawia wszystkie ustawienia aparatu oprócz jakości, czułości i FinePixKOLOR.
-  **MANUALNY** Pozwala ręcznie ustawić „EV” i „White balance” (Balans bieli).
-  **PORTRET** Pozwala uzyskać piękny odcień skóry i zmiękczyć ogólną tonację zdjęcia.
-  **PEJZAŻ** Używany do zdjęć krajobrazu w świetle dziennym.
-  **SPORT** Używany do zdjęć wydarzeń sportowych.
-  **NOC** Używany do zdjęć robionych wieczorem i w nocy.

## 2 Ustaw odpowiednie funkcje trybu FOTO (➔S.31-33,38,40).

-  **Makro** Używaj tej funkcji do robienia zbliżeń.
-  **Flesz** Używaj flesza do zdjęć w ciemnych miejscach lub obiektów oświetlonych z tyłu, itd.
-  **Wyzwalacz czasowy** Używany w sytuacjach, kiedy podczas robienia zdjęcia grupowego, fotograf znajduje się na zdjęciu.
-  **EV (Kompensacja ekspozycji)** Ta funkcja pozwala rozjaśnić (+) lub przyciemnić (-) ujęcie, bazując na parametrach ustawionych przez automatykę funkcji AE (jako wartość 0).
- WB Balans bieli** Używaj do ustawienia balansu bieli odpowiednio do warunków i oświetlenia.

## 3 Zrób zdjęcie (sprawdź ekspozycję i ostrość ➔ dostosuj kompozycję ujęcia ➔ naciśnij przycisk wyzwalacza całkowicie do dołu).

### ■ Specyfikacja trybu FOTO

			Ustawienia Fabryczne						
◀	 <b>MAKRO</b>	S.31	WYŁĄCZONY	TAK	TAK	NIE	NIE	NIE	NIE
▶	 <b>FLESZ</b>	Auto flesz	S.32	TAK	TAK	TAK	NIE	TAK	NIE
		 Redukcja czerwonych oczu	S.32	TAK	TAK	TAK	NIE	NIE	NIE
		 Flesz wymuszony	S.33	TAK	TAK	TAK	NIE	TAK	NIE
		 Flesz wyłączony	S.33	TAK	TAK	TAK	TAK	TAK	TAK
		 Wolne synchro	S.33	NIE	TAK	TAK	NIE	NIE	TAK
Tryb FinePix FOTO	 <b>JAKOŚĆ ZDJĘCIA</b>	S.34	<b>4M N</b>	TAK	TAK	TAK	TAK	TAK	TAK
	<b>CZUŁOŚĆ ISO</b>	S.35	AUTO	TAK	TAK	TAK	TAK	TAK	TAK
Opcje Menu	 <b>FinePix KOLOR</b>	S.36	<b>F-STANDARD</b>	TAK	TAK	TAK	TAK	TAK	TAK
	 <b>WYZWALACZ CZASOWY</b>	S.38	WYŁĄCZONY	TAK	TAK	TAK			
	 <b>EV (-2.1do+1.5)</b>	S.40	0	NIE	TAK	NIE			
	<b>WB Balans Bieli</b>	S.40	AUTO	NIE	TAK	NIE			

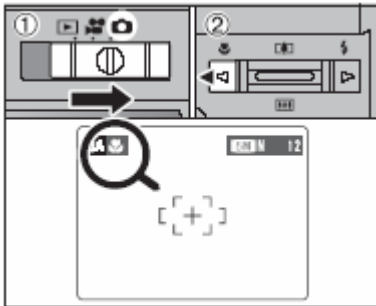

Jeśli robiąc zdjęcia w trybie Makro korzystasz z wizjera, obraz widziany przez wizjer nie odpowiada dokładnie obrazowi na zdjęciu, ponieważ wizjer i obiektyw są w różnych miejscach. Dlatego też, do robienia zdjęć w trybie Makro należy używać monitora LCD.

Wybierz tryb Makro, aby zrobić zbliżenie.

- ① Ustaw Przełącznik Trybu w pozycji "🌸"
- ② Naciśnij przycisk Makro "🌸" („◀”). Wówczas, na monitorze LCD pokaże się ikona "🌸" informując, że można zrobić zbliżenie. Aby wyłączyć Tryb makro, naciśnij przycisk "🌸" („◀") Makro jeszcze raz.

● **Zasięg ogniskowej**

Szeroki kąt: ok. 9 cm do 80 cm  
Telefoto: ok. 39 cm do 80 cm

● **Efektowny zasięg flesza**

Ok. 30 cm do 80 cm

● **Wartości ogniskowych zoomu optycznego** 🌸

Ok. 38 mm – 130 mm, maksymalna skala: 3.4x.

● **Wartości ogniskowych zoomu cyfrowego** 🌸

- 3M**: Około 130 mm – 182 mm,  
maksymalna skala: ok. 1.4x
- 2M**: Około 130 mm – 234 mm,  
maksymalna skala: ok. 1.8x
- 03M**: Około 130 mm – 468 mm,  
maksymalna skala: ok. 3.6x  
🌸 odpowiednik 35 mm aparatu



Operacje zamykające Tryb makro:

- \* Zmiana ustawienia Przełącznika Trybu
- \* Wyłączenie aparatu.



Dostosuj tryb flesza do warunków.



Kiedy robisz zdjęcie przy słabym oświetleniu (jeśli wyświetli się ikona "👤") użyj statywu, aby uniknąć drgań aparatu.



Kiedy monitor LCD zostanie włączony, w tym trybie nie może być wyłączony.



Jeśli wyłączysz Tryb Makro, monitor LCD pozostanie włączony.

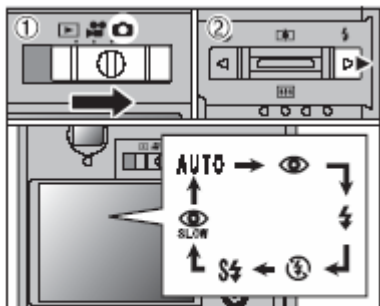

Naciśnij przycisk Wyzwalacza do połowy. Jeśli flesz jest aktywny, na monitorze LCD wyświetli się „”.



Wybierz jeden z 6 trybów flesza, w zależności od rodzaju wykonywanego zdjęcia.

① Ustaw Przełącznik Trybu w pozycji „”

② Ustawienie flesza zmienia się za każdym naciśnięciem przycisku „” Flesza. Wybrany zostaje tryb, który wyświetlony był jako ostatni.

### ● Efektywny zasięg flesza (dla AUTO)

Szeroki kąt: ok. 0.6 m. do 3.6 m.

Telefoto: ok. 0.6 m do 2 m.

- Jeśli używasz flesza w miejscu gdzie jest dużo kurzu lub, gdy pada śnieg, światło flesza odbijając się od cząsteczek kurzu, czy płatków śniegu, może spowodować pojawienie się na zdjęciu białych kropek. W takich warunkach użyj trybu Wyłączonego Flesza.
- Czas ładowania flesza może się wydłużyć, jeśli akumulator jest słabo naładowany.
- Kiedy robisz zdjęcie przy użyciu flesza, może się zdarzyć, że obraz zniknie i monitor LCD się wyłączy na czas ładowania flesza. Wówczas dioda wizjera mruga na pomarańczowo.
- Dostępne ustawienia flesza są uzależnione od wybranego trybu FOTO (→ S.30).
- Flesz błyska kilka razy (przed-flesz, flesz właściwy).

## Tryb automatycznego flesza (brak ikony)

Używaj tego trybu przy robieniu normalnych zdjęć. Flesz włączy się automatycznie, jeśli warunki będą tego wymagać.

- Jeśli naciśniesz przycisk Wyzwalacza w czasie, gdy flesz się ładuje, zdjęcie zostanie zrobione bez flesza.

## ● Redukcja efektu czerwonych oczu

Używaj tego trybu, aby fotografując ludzi w warunkach słabego oświetlenia zapewnić naturalny wygląd ich oczu. Flesz włącza wówczas przed-flesz tuż przed zrobieniem zdjęcia i potem flesz błyska jeszcze raz robiąc właściwe zdjęcie. Flesz włączy się automatycznie, jeśli warunki tego wymagają

- Jeśli naciśniesz przycisk Wyzwalacza w czasie, gdy flesz się ładuje, zdjęcie zostanie zrobione bez flesza.

### ◆ Efekt czerwonych oczu

Jeśli fotografujesz ludzi w warunkach słabego oświetlenia, czasem ich oczy są na zdjęciach czerwone. Spowodowane jest to tym, że światło flesza odbija wnętrze oka. Używaj funkcji Redukcji czerwonych oczu, aby efektywnie zminimalizować możliwość wystąpienia tego efektu.

Podejmij następujące kroki, aby zwiększyć efekt funkcji Redukcji czerwonych oczu:

- Osoby fotografowane powinny patrzeć w kierunku obiektywu.
- Ustaw się jak najbliżej fotografowanego obiektu.





### ⚡ Wymuszony flesz

Używaj tego trybu do fotografowania ujęć oświetlonych od tyłu, takich jak obiekt na tle okna, w cieniu drzewa, aby uzyskać właściwe kolory, kiedy robisz zdjęcia przy mocnym oświetleniu. W tym trybie flesz włącza się niezależnie od tego, czy warunki oświetlenia są dobre czy złe.



### ⊖ Wyłączony flesz

Używaj tego trybu do zdjęć w pomieszczeniach ze sztucznym światłem, zdjęć robionych przez szybę, lub w miejscach takich jak teatr, hala sportowa, gdzie dystans jest zbyt duży, aby flesz mógł być efektywny. W takiej sytuacji funkcja balansu bieli działa automatycznie (➔S.40), pozwalając na robienie zdjęć z naturalnymi kolorami, dobrze chwytając światło otoczenia.

- ⚠ Jeśli robisz zdjęcie w trybie Wyłączonego flesza, w ciemnym miejscu, skorzystaj ze statywu, aby uniknąć drgań aparatu.
- ⚠ Zobacz S.22 , 91– informacje dotyczące ostrzeżeń o wstrząsach.



### ⚡ S Wolne synchro

Ten tryb flesza używa wolnego czasu migawki. Pozwala to na robienie zdjęć ludzi w nocy, na których wyraźnie widoczni są zarówno ludzie jak i tło nocy. Aby uniknąć drgań aparatu, zawsze korzystaj ze statywu.

#### ● Najwolniejszy czas migawki

„☾” NOC: do 3 sek.

### ⊖ Redukcja efektu czerwonych oczu+ wolne synchro

Używaj tego trybu do wolnego synchro z redukcją efektu czerwonych oczu

- ⚠ Zdjęcie może być prześwietlone, jeśli będzie fotografowana jasna sceneria.

Aby zrobić zdjęcie obiektu w nocy z jasno oświetlonym tłem, należy użyć ustawień „☾” (NOC) w trybie FOTO (➔S.39).

## F TRYB FOTO-ZDJĘCIA

### TRYBY JAKOŚCI (LICZBA PIKSELI)

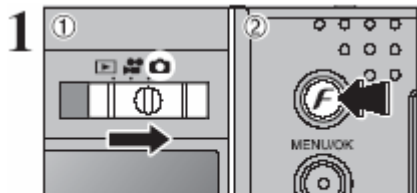

- ① Ustaw przełącznik Trybu w pozycji "📷".
- ② Naciśnij przycisk „F”.

Ustawienie jakości dla danego trybu zostanie zapamiętane nawet, jeśli wyłączymy aparat lub zmienimy położenie przełącznika Trybu.

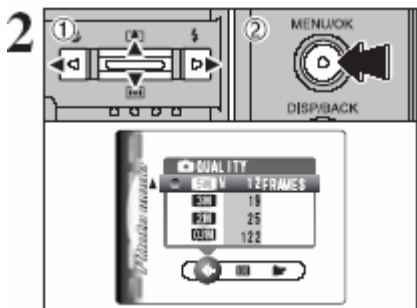

- ① Naciskaj, „◀” lub „▶”, aby wybrać „📷” tryb jakości i naciskaj „▲” lub „▼”, aby zmienić ustawienie.
- ② Naciśnij przycisk „MENU/OK”, aby potwierdzić ustawienie.

- 🔍 Liczby wyświetlające się po prawej stronie każdego ustawienia, pokazują liczbę dostępnych klatek.
- 🔍 Kiedy zmieniamy tryb jakości, zmienia się również liczba dostępnych klatek (S➔23).

### Opcje jakości w trybie FOTO



Wybierz jedno z pięciu ustawień. Korzystając z tabeli poniżej, wybierz ustawienie, które będzie najlepiej odpowiadało Twoim zamierzeniom.

Tryb jakości	Przykłady zastosowań
<b>4M F</b> (2592 x 1944)	Drukowanie na 6R (15.2 x 20.3 cm) format A5.. Dla osiągnięcia lepszej jakości wybierz „ <b>4M F</b> ”.
<b>4M N</b> (2592 x 1944)	
<b>2M</b> (1600 x 1200)	Drukowanie na 4R (10.2 x 15.2 cm) format A6.
<b>1M</b> (1280 x 960)	Drukowanie na formacie 3R (8,9 x 12,7 cm).
<b>0.3M</b> 0.3M (640 x 480)	Dla obrazu dołączonego do e-mail'a lub użytego na stronie internetowej.

## F TRYB FOTO-ZDJĘCIA CZUŁOŚĆ ISO

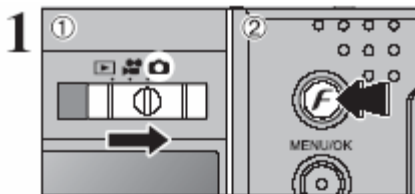

- 1 Ustaw przełącznik Trybu w pozycji "F".
- 2 Naciśnij przycisk „F”.

🔊 W trybie VIDEO (📹) nie można ustawiać czułości „ISO”.

Ustawienie czułości zostanie zapamiętane nawet, jeśli wyłączymy aparat lub zmienimy położenie przełącznika Trybu.

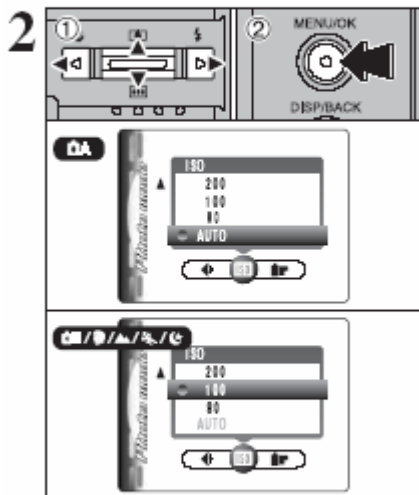

- 1 Naciskaj, „◀” lub „▶”, aby wybrać ustawienie „ISO” i następnie naciskaj „▲” lub „▼”, aby zmienić ustawienie.
- 2 Naciśnij przycisk „MENU/OK”, aby potwierdzić ustawienie.

### ● Ustawienia

📷 : AUTO (Równowartość ISO 80-400, w zależności od warunków) / 80 / 100 / 200 / 400

📷 : 📷, ▲, ✂, 🌙 : 80 / 100 / 200 / 400

🔊 Ustawiając wyższą czułość, będziemy mogli zrobić zdjęcie w ciemniejszym miejscu, jednak zwiększy to ilość zakłóceń na zdjęciu. Mogą również pojawić się smugi, szczególnie widoczne na zdjęciach nieba nocą. Dopasuj czułość do warunków.

Jeśli ustawisz czułość w pozycji AUTO, aparat automatycznie dopasuje odpowiednią czułość do jasności obiektu. Ustawienie czułości w pozycji AUTO można wybrać w Trybie FOTO „📷”.



Jeśli ustawimy czułość na „80”, „100”, „200” lub „400”, wybrana wartość wyświetli się na monitorze LCD.

# F TRYB FOTO-ZDJĘCIA FinePix KOLOR

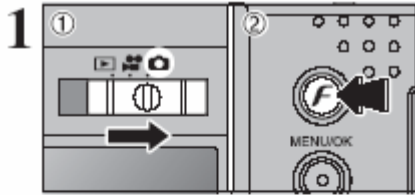

- ① Ustaw przełącznik Trybu w pozycji "📷".
- ② Naciśnij przycisk „F”.
- ⚠ W trybie VIDEO (📹) nie można ustawić pozycji FinePix KOLOR.

Ustawienie FinePix Kolor zostanie zachowane nawet, jeśli wyłączymy aparat lub zmienimy położenie przełącznika Trybu.

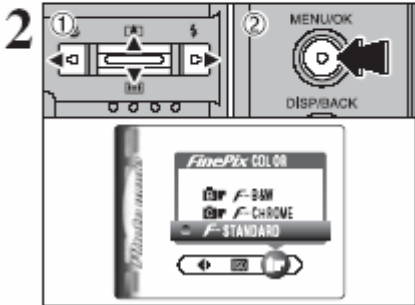



- ① Naciśnij „◀” lub „▶”, aby wybrać ustawienie „📷” FinePix Kolor i następnie naciśnij „▲” lub „▼”, aby zmienić ustawienie.
- ② Naciśnij przycisk „MENU/OK”, aby potwierdzić ustawienie.

- ⚠ **F-CHROM** może dać małe efekty w takich ujęciach jak Np. zbliżenia twarzy (portrety).
- ⚠ Stosując tryb **F-CHROM** uzyskamy różne rezultaty w zależności od fotografowanej scenarii. Dlatego też, dobrze jest robić zdjęcia zarówno w trybie standardowym jak i **F-CHROM**. Jednak ta różnica może być niewidoczna na monitorze LCD.
- ⚠ W przypadku zdjęć robionych w trybie **F-CHROM** i trybie **F-B&W** automatyczne dostosowanie jakości będzie zablokowane dla drukarek kompatybilnych z Exif Print.

<b>F-STANDARD</b>	Kontrast i nasycenie kolorem są ustawione na pozycję standard. Używaj tego trybu do zwyczajnych zdjęć.
<b>F-CHROM</b>	Kontrast i nasycenie kolorem są ustawione w pozycji wysokiej. Ta funkcja jest skuteczna przy zdjęciach bardziej jaskrawych widoków (niebieskie niebo, zieleni) i kwiatów.
<b>F-B&amp;W</b>	To ustawienie powoduje zmianę kolorów na czarno-białe.



Kiedy ustawimy tryb **F-CHROM** lub tryb **F-B&W**, na monitorze LCD wyświetlą się odpowiednie ikony.

**F-CHROM**:   
**F-B&W** : 

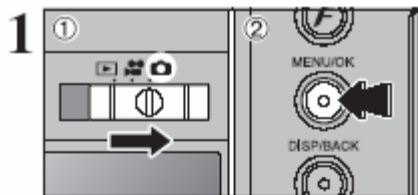

- ① Ustaw przełącznik Trybu w pozycji "P".
- ② Naciśnij przycisk „MENU/OK”, aby wyświetlić menu na monitorze LCD.

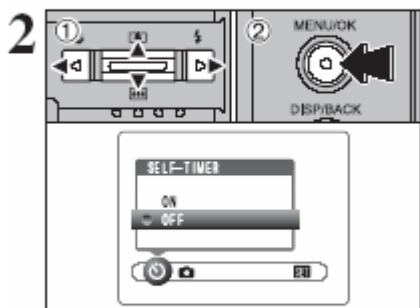

- ① Naciśnij „◀” lub „▶”, aby wybrać pozycję w menu i „▲” lub „▼”, aby zmienić ustawienie.
- ② Naciśnij przycisk „MENU/OK”, aby potwierdzić ustawienie.



Kiedy ustawisz wybraną opcję, pokaże się odpowiednia ikona w lewym górnym rogu monitora LCD.

- ⚙ Ustawienia dostępne w menu ekranu, różnią się w zależności od wybranego trybu FOTO.

**🕒 Wyzwalacz czasowy ➔ S. 38**

Używaj tej funkcji do robienia takich zdjęć, jak Np. zdjęcie grupowe, na którym znajduje się fotograf.

**📷 EV ➔ S. 40**

Używaj tego ustawienia, kiedy nie można uzyskać właściwej ekspozycji.

**📷 Tryb zdjęciowy ➔ S. 39**

Wybierz: „📷” AUTO, „📷” MANUALNY, „👤” PORTRET, „🌳” PEJZAŻ, „🏃” SPORT, „🌙” NOC.

**📷 WB Balans bieli ➔ S. 40**

Zmień to ustawienie, kiedy chcesz robić zdjęcia, z zablokowanym balansem bieli, dostosowanym do otoczenia i oświetlenia miejsca, w którym robione jest zdjęcie.

## ZDJĘCIA Z WYZWALACZEM CZASOWYM

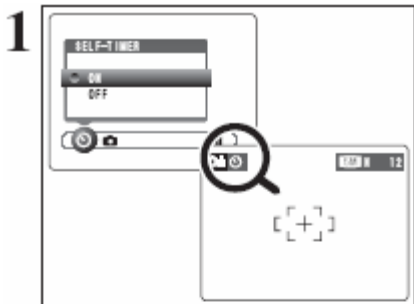

Używaj tej funkcji do robienia takich zdjęć, na których znajduje się fotograf.  
Kiedy włączysz samowyzwalacz „ON”, na monitorze LCD pojawi się ikona .  
W tym trybie wyzwalacz zostaje zwolniony po około 10 sek.

- Funkcja samowyzwalacza jest automatycznie wyłączana w następujących sytuacjach:
  - Kiedy kończymy robić zdjęcia.
  - Kiedy przełącznik Trybu zostanie przestawione na inną pozycję.
  - Kiedy włączamy aparat w tryb Odtwarzania.
  - Kiedy wyłączamy aparat.

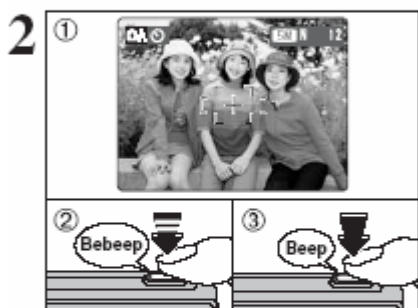

- ① Ustaw ramkę AF na obiekcie.
- ② Naciśnij przycisk Wyzwalacza do połowy, aby ustawić ostrość obiektu.
- ③ Nie puszczać przycisku Wyzwalacza, naciśnij go do samego dołu, aby uruchomić samowyzwalacz.

- W tym trybie możesz również użyć blokady AF/AE (→S.24).
- Uważaj, aby nie stać przed obiektywem, kiedy naciskasz przycisk wyzwalacza, ponieważ może to uniemożliwić poprawne ustawienie ostrości lub jasności (ekspozycji).

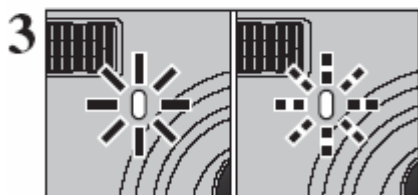

Lampa samowyzwalacza świeci przez ok. 5 sek. a potem błyska przez następne 5 sek., po których zostaje zrobione zdjęcie.

- Jeśli chcemy zatrzymać uruchomiony już samowyzwalacz, należy nacisnąć przycisk „DISP/BACK”.

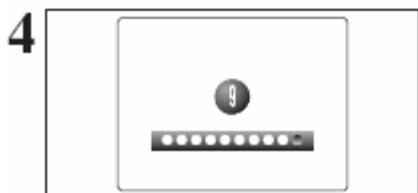

Na monitorze LCD wyświetlane jest odliczanie, pokazując czas, jaki pozostał do zrobienia zdjęcia. Tryb samowyzwalacza jest automatycznie wyłączany po każdym zdjęciu.

## TRYB ZDJĘCIOWY

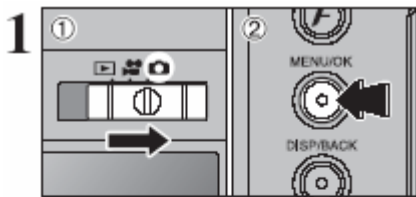

- ① Ustaw przełącznik Trybu w pozycji "📷".
- ② Naciśnij przycisk „MENU/OK”, aby wyświetlić menu na monitorze LCD.

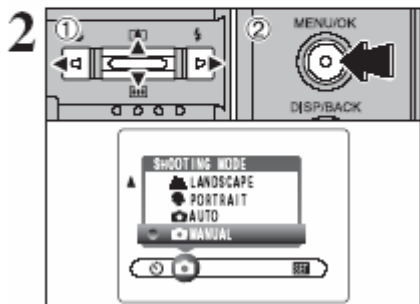

- ① Naciśnij „◀” lub „▶”, aby wybrać "📷" SHOOTING MODE i „▲” lub „▼”, aby zmienić ustawienie.
- ② Naciśnij przycisk „MENU/OK”, aby potwierdzić ustawienie.

Tryb zdjęciowy	Objaśnienie	Dostępne funkcje lampy błyskowej
📷 MANUALNY	W tym trybie możemy sprecyzować ustawienia „EV” (kompensację ekspozycji) (↔S.40) i balans bieli (↔S.40).	AUTO/📷/📷/📷/📷/📷
📷 AUTO	Jest to najłatwiejszy tryb robienia zdjęć i może być stosowany w bardzo różnych warunkach.	AUTO/📷/📷/📷
👤 PORTRET	Ten tryb jest najlepszy do robienia portretów. Pięknie pokazuje odcienie skóry i daje miękką tonację.	AUTO/📷/📷/📷/📷/📷
🏔️ PEJZAŻ	Ten tryb jest najlepszy do fotografowania pejzaży w świetle dziennym. Daje ostre i wyraźne ujęcia takich elementów obrazu jak budynki i góry.	Lampa błyskowa niedostępna.
🏃 SPORT	Ten tryb jest najlepszy do fotografowania wydarzeń sportowych, gdyż daje większe szybkości w ustawieniu migawki.	AUTO/📷/📷/📷
🌙 NOC	Ten tryb jest najlepszy do robienia zdjęć wieczorem i nocą. Pozwala na ujęcia przy szybkości migawki zwolnionej do 2 sek. Aby uniknąć drżenia aparatu, zawsze używaj statywu.	📷/📷/📷

\* Dla ustawień 📷/🏔️/🏃/🌙 nie można ustawić trybu Makro.

### 3

Funkcje zaawansowane

**EV (KOMPENSACJA EKSPOZYCJI)**

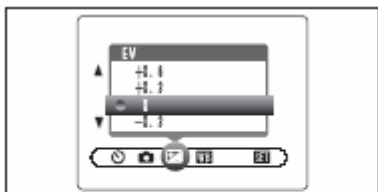

Wybierz EV w „” Shooting mode.

Użyj tej funkcji w ujęciach, w których ważne jest, aby uzyskać optymalną jasność (ekspozycję), takich jak ujęcia z bardzo dużym kontrastem pomiędzy obiektem a tłem.

**● Zakres kompensacji**

-2.1 EV do +1.5 EV (13 kroków co 0.3 EV)

Zobacz więcej informacji na temat EV S.97.

- Kompensacja ekspozycji nie działa w następujących sytuacjach:
  - Kiedy flesz jest ustawiony w tryb AUTO lub tryb Redukcji czerwonych oczu.
  - Kiedy obraz jest ciemny, a flesz ustawiony jest w tryb Wymuszonego flesza.

**◆ Uzyskiwanie poprawnej jasności ◆**

Aby otrzymać optymalną jasność obrazu, dostosuj uregulowanie ekspozycji do tego, czy fotografowany obiekt jest jasny czy ciemny.

**● Jeśli obiekt jest zbyt jasny :**

spróbuj użyć – (minusowej) korekty ustawienia. Zdjęcie zostanie zrobione w taki sposób, że cały obraz będzie ciemniejszy.

**● Jeśli obiekt jest zbyt ciemny:**

spróbuj użyć + (plusowej) korekty ustawienia. Zdjęcie zostanie zrobione w taki sposób, że cały obraz będzie jaśniejszy

**■ Regulacja wskaźnika ekspozycji**

- Portrety oświetlone od tyłu: +0.6 EV do +1.5 EV
- Bardzo jasna sceneria (zaśnieżone pola) i przedmioty o wysokim współczynniku odbicia: +0.9 EV
- Zdjęcia składające się głównie z ujęć nieba: +0.9 EV
- Przedmioty oświetlone punktowo, szczególnie przy ciemnym tle: -0.6 EV
- Sceneria o niskim współczynniku odbicia, taka jak obraz drzew sosnowych czy ciemnych liści: -0.6EV

**WB BALANS BIELI (WYBÓR ŹRÓDŁA ŚWIATŁA)**

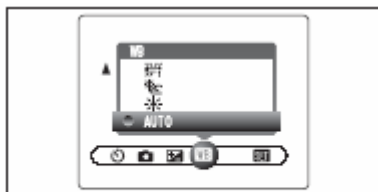

Wybierz balans bieli w „”

Zmień to ustawienie, gdy chcesz zrobić zdjęcie z balansem bieli i z oświetleniem ustawionym na „sztywno” w momencie robienia zdjęcia.

W trybie AUTO, może nie być możliwe uzyskanie prawidłowego ustawienia balansu bieli dla portretów robionych z bliska i zdjęć robionych w specjalnych warunkach oświetlenia. W takich sytuacjach ustaw odpowiedni balans bieli dla źródła światła. Więcej informacji na temat balansu bieli na S.97.

- Uzyskane kolory mogą się różnić w zależności od warunków, w jakich robione jest zdjęcie, (źródła światła ect.).

AUTO: ustawienie automatyczne (pokazuje naturę otaczającego światła).

: Zdjęcia na zewnątrz przy dobrej pogodzie.

: Zdjęcia w cieniu.

: Zdjęcia w świetle lamp fluorescencyjnych symulujących oświetlenie słoneczne.

: Zdjęcia w świetle świetlówek o „ciepłym świetle”.

: Zdjęcia w świetle świetlówek „zimnych”.

: Zdjęcia w świetle żarówek standardowych.

\*Jeśli zostanie włączony flesz, ustawienia balansu bieli zostaną automatycznie dopasowane do flesza. Aby osiągnąć specjalne efekty, ustaw tryb Flesza w tryb Wyłączonego flesza (→S.33).



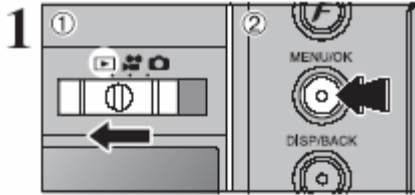

- ① Ustaw przełącznik Trybu w pozycji „▶”.
- ② Naciśnij przycisk „MENU/OK”, aby wyświetlić menu na monitorze LCD.

Pomyłkowo skasowane pliki (zdjęcia) nie mogą być odtworzone. Skopiuj ważne zdjęcia (pliki), które nie powinny być skasowane, na dysk komputera lub inne media.

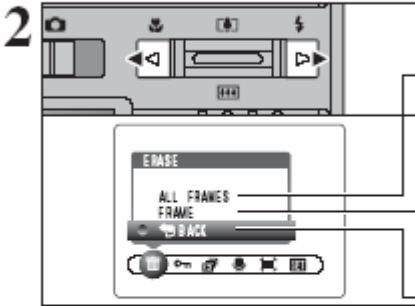

Naciskaj „◀” lub „▶”, aby wybrać ☐ „ERASE”.

### ALL FRAMES (wszystkie klatki)

Kasuje wszystkie niezabezpieczone ramki (pliki). Skopiuj ważne zdjęcia (pliki), na dysk komputera lub inne media.

### FRAME (klatka zdjęcia)

Kasuje wyłącznie wybraną klatkę (plik).

### BACK (wstecz)

Powraca do odtwarzania bez kasowania ramek (plików).

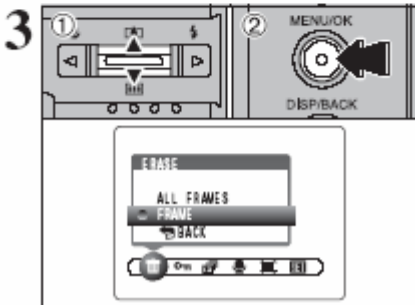

- ① Naciśnij „▲” lub „▼”, aby wybrać „ALL FRAMES” lub „FRAME”.
- ② Naciśnij przycisk „MENU/OK”.

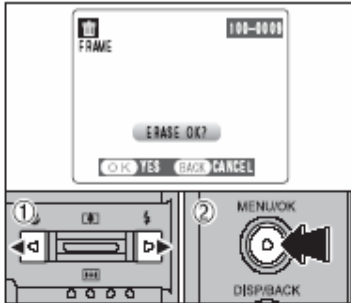

### FRAME

- ① Naciskaj, „◀” lub „▶”, aby wybrać zdjęcie (plik), które chcesz skasować.
- ② Naciśnij przycisk „MENU/OK”, aby skasować wyświetlone zdjęcie (plik).

Jeśli chcesz skasować następane zdjęcia powtórz punkty ① i

- ②. Kiedy zakończysz kasowanie naciśnij przycisk „DISP/BACK”.

- ⚠ Ponowne naciśnięcie przycisku „MENU/OK” powoduje kasowanie kolejnych zdjęć. Uważaj, aby nie kasować zdjęć przez pomyłkę.
- ⚠ Zabezpieczone zdjęcia (pliki), nie mogą być skasowane. Usuń zabezpieczenie zdjęć (plików) zanim je skasujesz (➡S.43).



### ALL FRAMES

Naciśnięcie przycisku „MENU/OK”, kasuje wszystkie ramki (pliki).

- ⚠ Zabezpieczone zdjęcia (pliki), nie mogą być skasowane. Usuń zabezpieczenie zdjęć (plików) zanim je skasujesz (➡S.43).

Jeśli wyświetli się napis, „DPOF SPECIFIED. ERASE OK ?”, „DPOF SPECIFIED. ERASE ALL OK ?”, ponownie naciśnij przycisk „MENU/OK”, aby skasować zdjęcie (plik).

### Zatrzymanie procedury w połowie

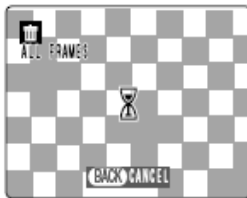

Naciśnij przycisk „DISP/BACK”, aby zatrzymać kasowanie wszystkich zdjęć (plików). Część z niezabezpieczonych zdjęć (plików) nie zostanie skasowana.

- ⚠ Jeśli operacja kasowania wszystkich zdjęć zostanie anulowana natychmiast, część zdjęć (plików), zostanie jednak skasowana.

## MENU ODTWARZANIA

# ☑ ZABEZPIECZANIE I ODBEZPIECZANIE WSZYSTKICH ZDJĘĆ

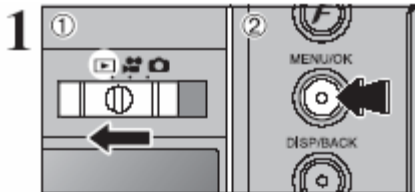

- 1 Ustaw przełącznik Trybu na pozycję
- 2 Naciśnij przycisk „MENU/OK”, aby wyświetlić menu na monitorze LCD.

Zabezpieczenie jest ustawieniem, które zapobiega przypadkowemu skasowaniu zdjęć (plików). Jednakże funkcja „FORMAT” kasuje wszystkie zdjęcia (pliki), również te zabezpieczone (→S.62).

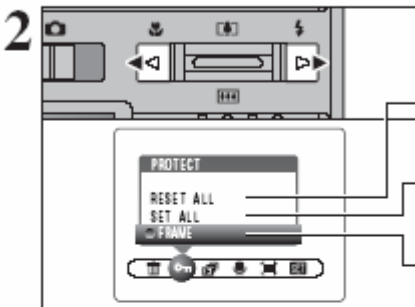

Naciśnij „◀” lub „▶”, aby wybrać „☑” PROTECT.

### RESET ALL

Usuwa zabezpieczenie ze wszystkich zdjęć (plików).

### SET ALL

Zabezpiecza wszystkie zdjęcia (pliki).

### FRAME

Zabezpiecza lub usuwa zabezpieczenie tylko wybranych ramek (plików).

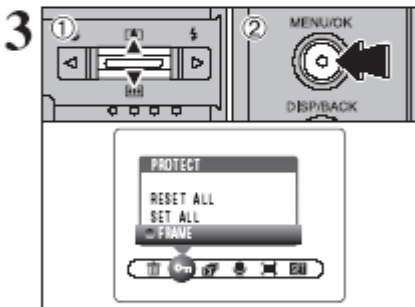

- 1 Naciśnij „▲” lub „▼”, aby wybrać „FRAME”, „SET ALL” lub „RESET ALL”.
- 2 Naciśnij przycisk „MENU/OK”, aby potwierdzić ustawienie.

### FRAME SET

- 1 Naciśnij „◀” lub „▶”, aby wybrać zdjęcie (plik), które ma być zabezpieczone.
- 2 Naciśnij przycisk „MENU/OK”, aby zabezpieczyć aktualnie wyświetlane zdjęcie (plik).  
Aby zabezpieczyć następne zdjęcie (plik) powtórz punkty 1 i 2. Jeśli chcesz zakończyć zabezpieczanie zdjęć (plików) naciśnij przycisk „DISP/BACK”.

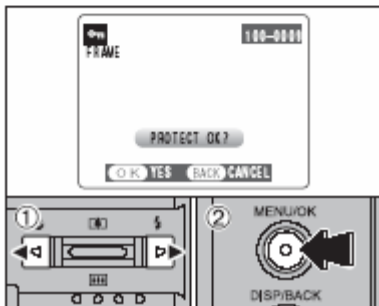

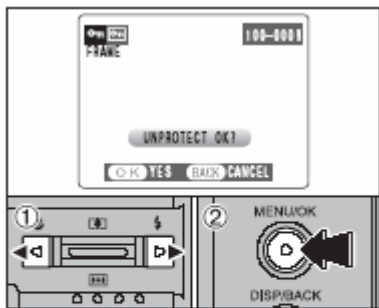

### FRAME RESET

- ① Naciśnij „◀” lub „▶”, aby wybrać zabezpieczone zdjęcie (plik).
- ② Naciśnij przycisk „MENU/OK”, aby usunąć zabezpieczenie wyświetlanego zdjęcia (pliku).



### SET ALL

Naciśnij przycisk „MENU/OK”, aby zabezpieczyć wszystkie zdjęcia (pliki).



### RESET ALL

Naciśnij przycisk „MENU/OK”, aby usunąć zabezpieczenie wszystkich zdjęć (plików).

#### Aby przerwać procedurę



Jeśli fotografowane obiekty są bardzo duże, zabezpieczanie lub usuwanie zabezpieczenia wszystkich zdjęć (plików) może chwilę potrwać. Jeśli chcesz zrobić zdjęcie lub film w trakcie tej procedury, naciśnij przycisk „DISP/BACK”. Aby znów powrócić do zabezpieczania lub usuwania zabezpieczenia wszystkich zdjęć (plików), zacznij procedurę ze S.43 od 1 kroku.

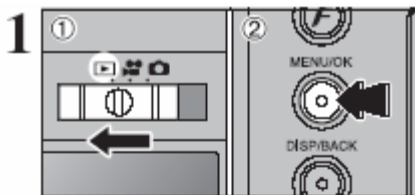

- ① Ustaw przełącznik Trybu na pozycję „▶”
- ② Naciśnij przycisk „MENU/OK”, aby wyświetlić menu na monitorze LCD.

- ⚡ Funkcja oszczędzania energii, jest nieaktywna w trybie odtwarzania.
- ⚡ Wyświetlanie filmu rozpoczyna się automatycznie. Gdy film się kończy, wyświetlanie jest kontynuowane od następnej klatki.

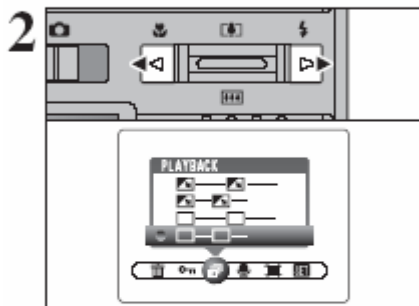

Naciśnij „◀” lub „▶”, aby wybrać „▶” PLAYBACK.

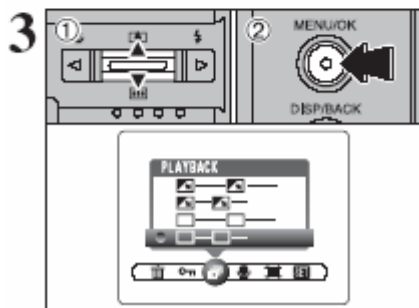

- ① Naciśnij „▲” lub „▼”, aby wybrać szybkość odtwarzania i rodzaj przejścia pomiędzy klatkami.
- ② Naciśnij przycisk „MENU/OK”. Ramki obrazów są wyświetlane są automatycznie. Jeśli chcesz przerwać PLAYBACK, naciśnij „▲” (lub przycisk „MENU/OK.”).

- ⚡ Jeśli w czasie odtwarzania naciśniemy przycisk „DISP/BACK”, na monitorze LCD wyświetli się numer odtwarzanej ramki.

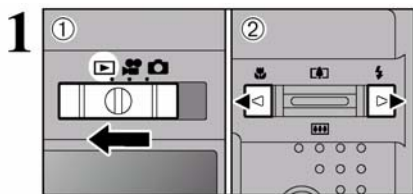

Do zdjęć można dodać notatki audio.

● **Format nagrywania:** WAVE (→S.97) format nagrywania PCM

● **Rozmiar pliku audio:** ok. 480KB (dla 30 sek. nagrania)

① Ustaw przełącznik Trybu na pozycję „”.

② Naciśnij „” lub „”, aby wybrać zdjęcie, do którego chcesz dodać notatkę audio.

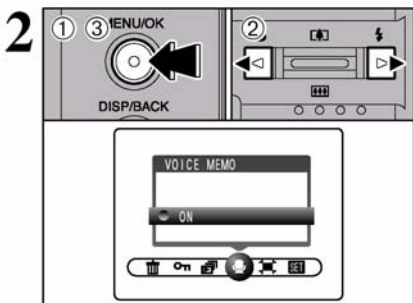

① Naciśnij przycisk „MENU/OK”, aby wyświetlić menu na monitorze LCD.

② Naciśnij „” lub „”, aby wybrać „” VOICE MEMO.

③ Naciśnij przycisk „MENU/OK”.

⚠ Notatki audio nie mogą być dodawane do filmów.

⚠ Jeśli pokaże się informacja „PROTECTED FRAME”, usuń zabezpieczenie zdjęć.

Na monitorze LCD pojawia się informacja „RECSTANDBY”.

Naciśnij przycisk „MENU/OK”, aby zacząć nagrywanie.

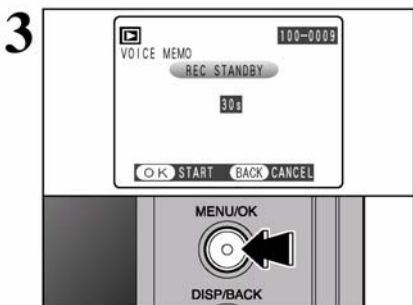

Pozostający czas nagrania wyświetla się podczas nagrania, a lampa samowyzwalacza miga wolno. Kiedy pozostaje już tylko 5 sek. nagrania, lampa samowyzwalacza zaczyna migać szybko.

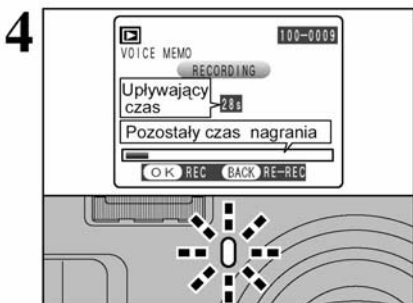

⚠ Aby zakończyć nagrywanie komentarza, naciśnij przycisk „MENU/OK”.

5

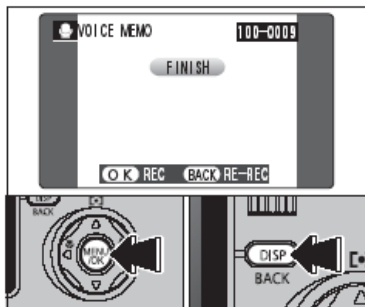

Po 30 sek. nagrania, na monitorze LCD pokaże się informacja „FINISH”.

**Jeśli chcesz zakończyć:** naciśnij przycisk „MENU/OK”.

**Jeśli chcesz ponownie nagrać komentarz:** naciśnij przycisk „DISP/BACK”.

#### ◆ Jeśli obraz już ma nagrałą notatkę audio ◆



Jeśli został wybrany obraz z notatką audio, pojawia się obraz, na którym możemy wybrać, czy chcemy ponownie nagrać notatkę, czy nie.

◆ Jeśli pokaże się informacja „PROTECTED FRAME”, usuń zabezpieczenie zdjęcia.

3

Funkcje zaawansowane

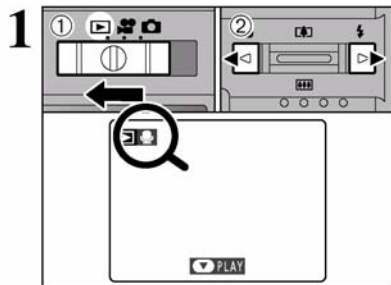

- ① Ustaw przełącznik Trybu na pozycję .
- ② Naciśnij „◀” lub „▶”, aby wybrać zdjęcie, które już ma notatkę audio.

⚠ Nie można odtworzyć notatek audio, używając trybu odtwarzania multi-frame. Naciśnij dwukrotnie przycisk „DISP/BACK”, aby wybrać odtwarzanie pojedynczych klatek.

Sygnalizowany przez ikonę .

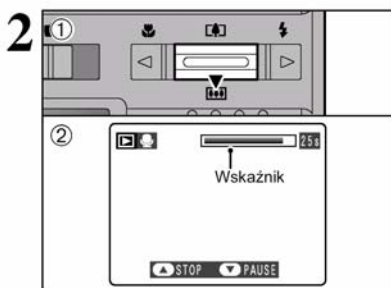

- ① Naciśnij przycisk „▼”, aby włączyć notatkę audio.
- ② Na monitorze LCD wyświetla się czas odtwarzania i belka pokazująca progres trwającej funkcji.

⚠ Jeśli dźwięk jest słabo słyszalny, dostosuj głośność (➡S.59).

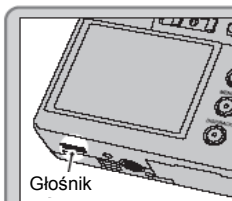

Uważaj, aby nie zasłaniać głośnika.

■ Odtwarzanie notatek audio

	Sterowanie	Opis
Playback		Kiedy kończy się odtwarzanie, notatka audio zatrzymuje się automatycznie.
Pause/Resume		Zatrzymuje notatkę audio podczas odtwarzania. Naciśnij „▼” ponownie, aby wznowić odtwarzanie.
Stop		Zatrzymuje odtwarzanie. * Naciśnij „◀” lub „▶” gdy zatrzymane jest odtwarzanie notatki, aby cofnąć się do poprzedniego pliku lub przejść do następnego.
Fast forward / Rewind	 Rewind      Fast forward	Naciśnij „◀” lub „▶” podczas odtwarzania, aby przeskoczyć do tyłu lub do przodu notatki audio * Te przyciski nie funkcjonują przy włączonej pauzie.

◆ Kompatybilne pliki notatek audio ◆

Możesz wykorzystać FinePix F440 do odtworzenia notatek audio nagranych w tym aparacie lub notatek audio trwających do 30 sek. nagranych na karcie xD-Picture Card, przy użyciu kamery cyfrowej FUJIFILM.



## TRIMMING (PRZYCINANIE)

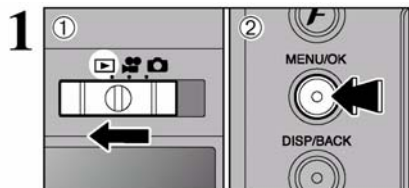

- 1 Ustaw przełącznik Trybu na pozycję
- 2 Naciśnij przycisk „MENU/OK”, aby wyświetlić menu na monitorze LCD.

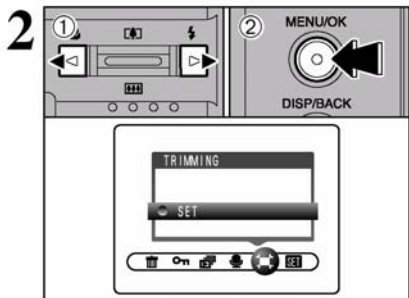

- 1 Naciśnij „◀” lub „▶”, aby wybrać „” TRIMMING.
- 2 Naciśnij przycisk „MENU/OK”.

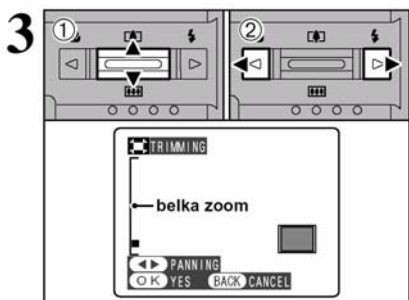

- 1 Naciśnij przycisk Zoom, aby przybliżyć „ (▲)” obraz. Naciśnij przycisk Zoom, aby oddalić „ (▼)” obraz. Na monitorze LCD pojawi się wskaźnik przybliżenia.
- 2 Naciśnij „◀” lub „▶”, aby przesunąć się do następnej części zdjęcia.

Naciśnij przycisk „DISP/BACK”, aby powrócić do wyświetlania poszczególnych zdjęć.

Rozmiar zapisanego obrazu będzie różny w zależności od skali zoom. Możliwe jest zapisanie do **0.3M**

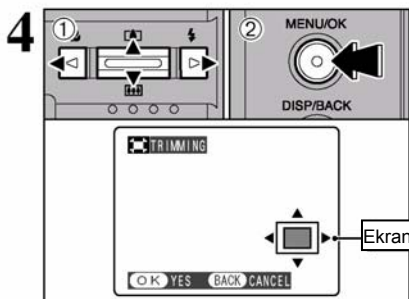

- 1 Naciśnij „▲”, „▼”, „◀” lub „▶”, aby wyświetlić wybrany obszar zdjęcia. Aktualnie wyświetlany obraz widoczny jest na ekranie nawigacyjnym.
- 2 Naciśnij przycisk „MENU/OK”, aby zarejestrować obraz.

## TRYB ODTWARZANIA

### TRIMMING (PRZYCINANIE)

5

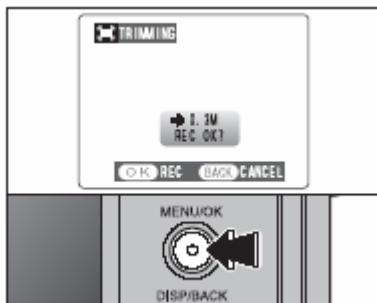

Sprawdź rozmiar zapisanego obrazu i naciśnij przycisk „MENU/OK.”. Przycięte zdjęcie zostanie dodane jako oddzielny plik w ostatniej ramce.

#### ■ Wielkości zapisanych plików

<b>2M</b>	Dla wydruku do 4R (10.2x15.2 cm) / format A6
<b>1M</b>	Dla wydruku do 3R (8.9x12.7 cm)
<b>0.1M</b>	Do użytku w emailach i na stronach internetowych.



DPOF oznacza Digital Print Order Format i odnosi się do formatu, który jest używany do nagrywania specyfikacji wydruku dla zdjęć robionych aparatem cyfrowym na takim nośniku jak **xD-Picture Card**. Nagrywane specyfikacje zawierają informacje, według których mają być drukowane zdjęcia.

Ta część instrukcji, przedstawia dokładny opis ustalenia kolejności zdjęć w FinePix F440. W FinePix F440, korzystając z ustawień DPOF, można ustalić tylko jeden wydruk dla jednego zdjęcia.

- \* Zauważ, że niektóre drukarki nie obsługują drukowania daty i czasu lub specyfikacji liczby wydruków.
- \* Zauważ, że podane poniżej ostrzeżenia mogą zostać wyświetlone podczas specyfikacji drukowania.

**DPOF SPECIFIED. ERASE OK.?**

**DPOF SPECIFIED. ERASE ALL OK.?** (→S.42)

Jeśli skasujesz zdjęcie, w tym samym czasie, ustawienie DPOF dla tego zdjęcia zostanie również skasowane.

**RESET DPOF OK.?** (→S.52)

Jeśli załadujesz kartę **xD-Picture Card** zawierającą zdjęcia ze specyfikacją do druku na innym aparacie, wszystkie opisy zostaną zresetowane i zastąpione nowymi opisami.

**DPOF FILE ERROR** (→S.92)

Aż do 999 zdjęć może być wybranych do wydruku na tej samej karcie **xD-Picture Card**.

## F TRYB FOTO ODTWARZANIE USTAWIENIE ZDJĘĆ DPOF

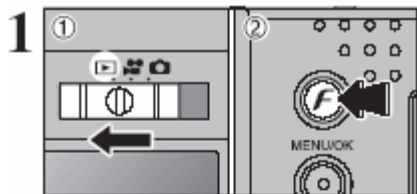

- ① Ustaw przełącznik Trybu na pozycję „”
- ② Naciśnij przycisk „F”.

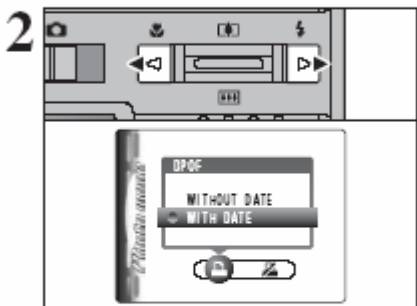

Naciśnij „◀” lub „▶”, aby wybrać „” DPOF.

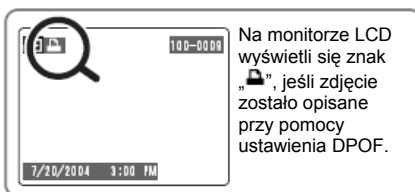

Na monitorze LCD wyświetlił się znak „”, jeśli zdjęcie zostało opisane przy pomocy ustawienia DPOF.

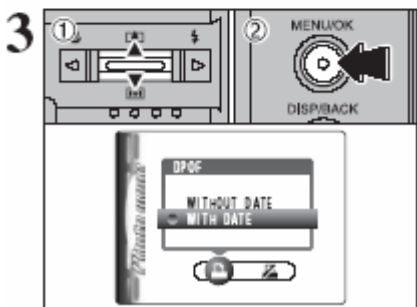

- ① Naciśnij „▲” lub „▼”, aby wybrać „WITH DATE” lub WITHOUT DATE”. Wybranie „WITH DATE” spowoduje umieszczenie daty na drukowanych zdjęciach.
- ② Naciśnij przycisk „MENU/OK”.

 Ustawienie „WITH DATE” powoduje drukowanie daty na zdjęciach, jeśli używasz Serwisu Drukującego lub drukarek kompatybilnych z DPOF (w zależności od typu drukarki data, w niektórych przypadkach, może nie zostać wydrukowana).

### ◆ Jeśli ustawienia DPOF były sprecyzowane w innym aparacie ◆



Jeśli dane zawierają zdjęcie (plik) z ustawieniami DPOF, ustawionymi na innym aparacie, wyświetlił się „RESET DPOF OK?”.

Naciśnięcie przycisku „MENU/OK.” kasuje wszystkie już sprecyzowane ustawienia DPOF dla poszczególnych zdjęć (plików). Sprecyzuj ustawienia DPOF dla każdego zdjęcia (pliku) ponownie.

 Naciśnij przycisk „DISP/BACK”, aby pozostawić poprzednie ustawienia niezmienione.

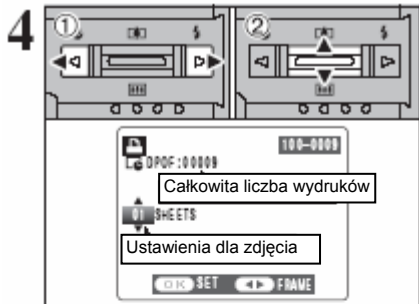

- ① Naciśnij „◀” lub „▶”, aby wybrać zdjęcia, dla których chcesz zastosować ustawienie DPOF.
- ② Naciśnij przyciski „▲” lub „▼”, aby ustalić liczbę wydruków (do 99). Dla zdjęć, których nie chcesz drukować ustaw wartość „0” (zero).

Aby ustalić więcej ustawień DPOF, powtórz kroki ① i ②.

- ⚠ Na tej samej karcie xD-Picture Card możesz zamówić wydruki aż do 999 zdjęć.
- ⚠ Ustawienia DPOF nie mogą być stosowane do filmów.

Jeśli naciśniesz przycisk „DISP/BACK” podczas ustawiania, wszystkie nowe ustawienia zostaną anulowane. Jeśli były poprzednie ustawienia DPOF, tylko modyfikacje zostaną anulowane.

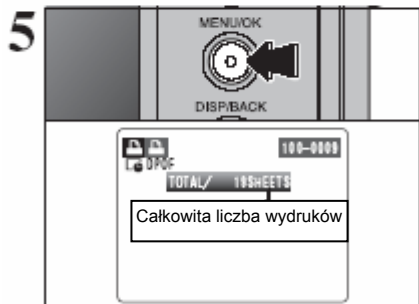

### Zawsze naciskaj przycisk „MENU/OK” na zakończenie ustawień.

Naciśnięcie przycisku „DISP/BACK” kasuje wszystkie ustawienia DPOF ustawiane w tym czasie.

#### ◆ Anulowanie zdjęć ◆

Aby anulować ustawienia DPOF dla wybranego zdjęcia (pliku) wykonaj kroki 1 do 3 a następnie:

- ① Naciśnij „◀” lub „▶”, aby wybrać zdjęcia (pliki), dla których chcesz skasować ustawienia DPOF.
- ② Ustaw liczbę wydruków na „0” (zero), jeśli chcesz skasować ustawienia DPOF dla innego zdjęcia (pliku), powtórz kroki ① i ②.

Naciśnij przycisk „MENU/OK” na zakończenie ustawień.

## F TRYB FOTO ODTWARZANIE

### W KASUJ WSZYSTKIE USTAWIENIA DPOF

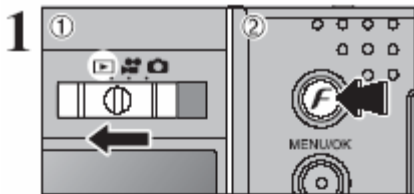

- 1 Ustaw przełącznik Trybu na pozycję 
- 2 Naciśnij przycisk „F”.

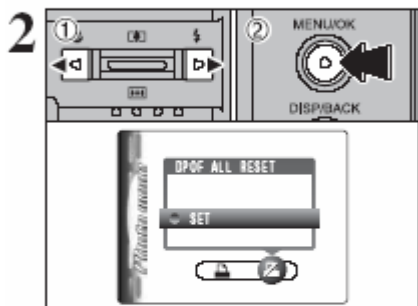

- 1 Naciśnij „◀” lub „▶”, aby wybrać „” DPOF ALL RESET.
- 2 Naciśnij przycisk „MENU/OK”.

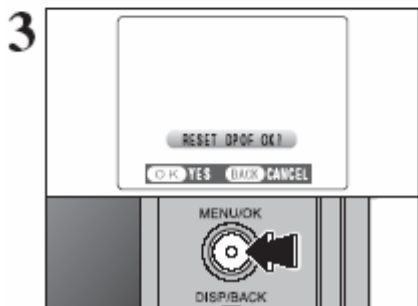

Pokaże się informacja.  
Jeśli chcesz skasować wszystkie ustawienia DPOF,  
naciśnij przycisk „MENU/OK”.

Można nagrywać filmy do 60 sek. (przy ustawieniu „320”) lub 180 sek. (przy ustawieniu „160”).

● **Specyfikacje**

Motion JPEG z dźwiękiem

● **Metoda wyboru jakości**

320 (320 x 240 pikseli)

160 (160 x 120 pikseli)

● **Częstotliwość odświeżania**

10 klatek na sekundę

Więcej informacji dot. częstotliwości odświeżania na S.97.

- 🔊 Sprawdź informacje dot. zmiany ustawienia trybu jakości (wielkości pliku) ➔S.57.
- 🔊 Czas dostępny na kręcenie filmu może się zmniejszyć, w zależności od ilości wolnego miejsca na **karcie xD-Picture Card**.
- 🔊 **W tym trybie nie można wyłączyć monitora LCD.**

Może się zdarzyć, że odtwarzanie twoich filmów na innych aparatach nie będzie możliwe.

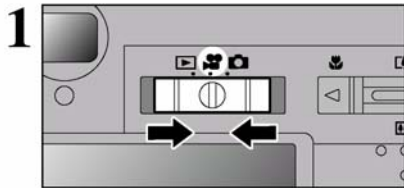

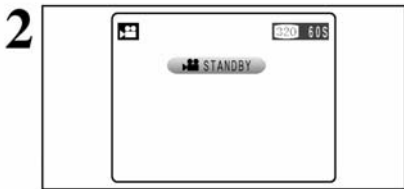

① Ustaw Przełącznik Trybu na pozycję „”.

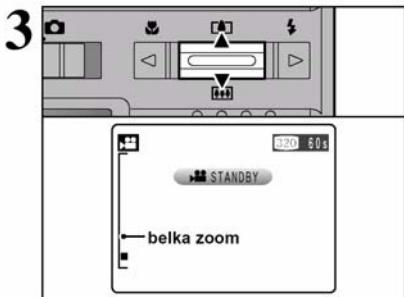

Dostępny czas nagrania i „STANDBY” wyświetlane są na monitorze LCD.

- 🔊 Ponieważ dźwięk nagrywany jest jednocześnie z obrazem, upewnij się, że nie zakrywasz mikrofonu palcem.(➔S.8)



Naciśnij „▲()”, aby przybliżyć lub „▼()”, aby oddalić obraz, zanim zaczniesz kręcić film. Musisz ustawić zoom wcześniej, ponieważ nie można regulować zoomu w trakcie kręcenia.

- **Ogniskowa zoomu optycznego**  
(odpowiednik dla aparatów 35 mm)  
Ok. 38 mm-130 mm  
Maksymalna skala oddalenia: 3.4x
- **Zakres ostrości**  
Ok. 60 cm do nieskończoności.

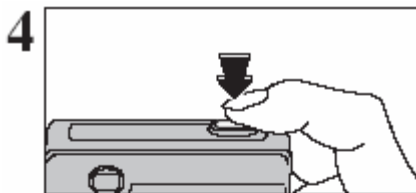

Naciśnij przycisk wyzwalacza całkiem do dołu, aby rozpocząć filmowanie.

- Jasność i kolor obrazu pokazywane podczas kręcenia filmu na monitorze LCD, mogą różnić się od tego, co było pokazywane zanim zaczęło się filmowanie.
- Przycisk wyzwalacza nie musi być naciskany.

Naciskając przycisk wyzwalacza całkiem do dołu blokujemy ostrość, ale ekspozycja zmienia się automatycznie, w zależności od nagrywanej sceny.



Pozostający czas nagrania jest wyświetlany podczas kręcenia filmu w prawym górnym rogu monitora LCD.

- Jeśli jasność obiektu zmieni się w trakcie filmowania, dźwięk pracującego obiektywu może zostać nagrany na filmie.
- Szum wiatru, może zostać nagrany w ujęciach robionych na powietrzu.
- Kiedy pozostający czas dobiegnie końca, filmowanie zostaje zakończone, a film zostaje zapisany na karcie xD-Picture Card.

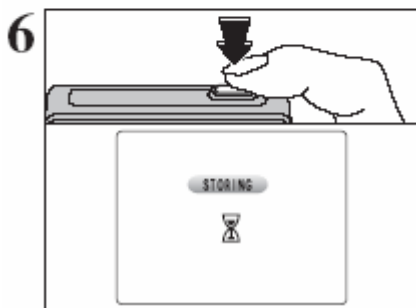

Naciskając przycisk wyzwalacza w trakcie filmowania, kończymy filmowanie. Nagrywanie zostaje zakończone, a film zostaje zapisany na karcie xD-Picture Card.

- Jeśli filmowanie jest zatrzymane natychmiast po rozpoczęciu, 1 sekunda filmu zostanie nagrane na xD-Picture Card.

## Dostępny czas nagrania

### ■ Czasy nagrywania dla xD-Picture Card

\* Te cyfry prezentują dostępne czasy nagrywania przy użyciu pustej xD-Picture Card sformatowanej w aparacie. Właściwy czas kręcenia będzie różnił się w zależności od wolnego miejsca, dostępnego na xD-Picture Card.

	Ustawienie jakości	
	32Q (10 klatek na sek.)	16Q (10 klatek na sek.)
DPC-16 (16 MB)	94 sek.	288 sek.
DPC-32 (32 MB)	189 sek.	9.7 min..
DPC-64 (64 MB)	6.3 min.	19.4 min.
DPC-128 (128 MB)	12.7 min.	39.0 min.
DPC-256 (256 MB)	25.5 min.	78.1 min.
DPC-512 (512 MB)	51.0 min	156.3 min.



**← USTAWIENIA JAKOŚCI W TRYBIE VIDEO**

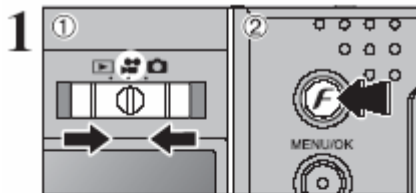

- ① Ustaw przełącznik Trybu na pozycję „”.
- ② Naciśnij przycisk „F”.

- W trybie Video „”, nie ustawiaj czułości „ISO”
- W trybie Video „”, nie ustawiaj FinePix COLOR „”.

Ustawienie jakości zostanie zachowane nawet, jeśli wyłączymy aparat lub zmienimy położenie Przełącznika Trybu.

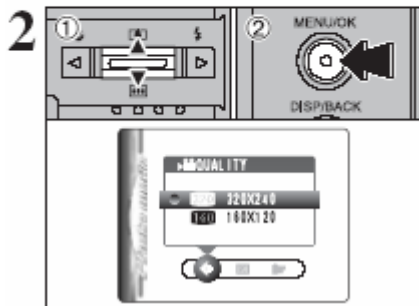

- ① Naciskaj „▲” lub „▼”, aby zmienić ustawienie.
- ② Naciśnij przycisk „MENU/OK”, aby potwierdzić ustawienie.

**Ustawienia jakości w trybie VIDEO**

Tryb jakości	Przykłady zastosowań	Maksymalny czas nagrania
<b>320</b> (320 x 240)	dla uzyskania lepszej jakości	60 sek.
<b>160</b> (160 x 120)	dla możliwości nagrania dłuższego filmu	180 sek.

## TRYB ODTWARZANIA

# ODTWARZANIE FILMÓW

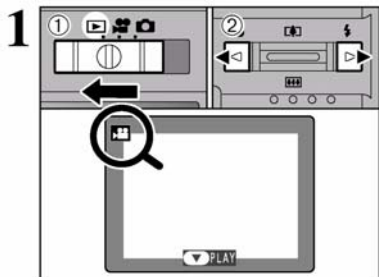

- 1 Ustaw przełącznik Trybu na pozycję
- 2 Naciskaj „◀” lub „▶”, aby wybrać plik VIDEO.

⚠ Nie można odtwarzać filmów przy użyciu wyświetlania przeglądarki (multi-frame). Naciśnij przycisk „DISP/BACK”, aby wybrać przeglądanie pojedynczych klatek.

Sygnalizowany przez ikonę

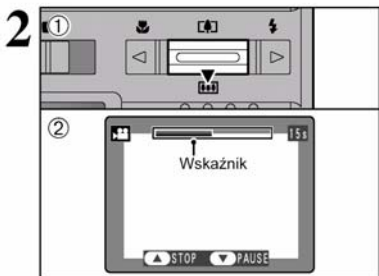

- 1 Naciśnij „▶” aby uruchomić odtwarzanie filmu..
- 2 Na monitorze LCD pojawi się czas odtwarzania i wskaźnik postępu odtwarzania.

- ⚠ Uważaj, aby nie blokować głośnika.
- ⚠ Jeśli trudno usłyszeć dźwięk, dostosuj głośność (→S.59).
- ⚠ Jeśli obiekt na filmie jest bardzo jasny, podczas odtwarzania, mogą pokazać się na obrazie białe wertykalne smugi. To jest normalne.

Wyświetlane filmy są o jeden rozmiar mniejsze niż zdjęcia

## ■ Odtwarzanie filmów

	Sterowanie	Opis
Playback		Rozpoczyna się odtwarzanie. Kiedy kończy się film, kończy się odtwarzanie .
Pause/Resume		Zatrzymuje film podczas odtwarzania. Naciśnij „▶” ponownie, aby wznowić odtwarzanie.
Stop		Zatrzymuje odtwarzanie. *Naciśnij „◀” lub „▶” gdy zatrzymane jest odtwarzanie, aby cofnąć się do poprzedniego pliku lub przejść do następnego.
Fast forward / Rewind	 Rewind      Fast forward	Naciśnij „◀” lub „▶” podczas odtwarzania, aby przeskoczyć do tyłu lub do przodu filmu.
Stop playback	 When paused	Naciśnij „◀” lub „▶” gdy zatrzymany jest film (pauza), aby przeskoczyć do tyłu lub do przodu o jeden plik.

## ◆ Odtwarzanie plików Video ◆

- Może się zdarzyć, że odtworzenie plików filmowych nagranych na innych aparatach nie będzie możliwe.
- Jeśli chcesz odtwarzać plik filmowy na komputerze, przenieś plik filmowy z xD-Picture Card na twardy dysk komputera i potem odtwarzaj zapisany plik.

# 4

## Ustawienia

# DOSTOSOWANIE JASNOŚCI / GŁOŚNOŚCI MONITORA

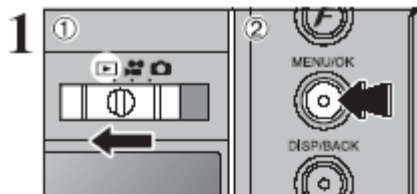

- ① Ustaw przełącznik Trybu na pozycję „▶”
- ② Naciśnij przycisk „MENU/OK”, aby wyświetlić menu na monitorze LCD.

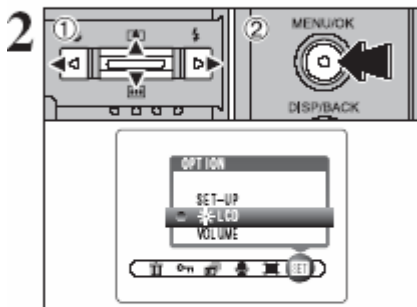

- ① Naciśnij „◀” lub „▶”, aby wybrać „SET” OPTION, a potem naciśnij „▲” lub „▼”, aby wybrać „\* LCD” lub „VOLUME”.
- ② Naciśnij przycisk „MENU/OK”.



- ① Naciśnij „◀” lub „▶”, aby dostosować jasność monitora LCD lub głośność.
- ② Naciśnij przycisk „MENU/OK”, aby potwierdzić nowe ustawienie.

### ◆ Opcje Menu Ustawień ◆

Opcje dostępne w menu „SET” różnią się w zależności od tego, czy został wybrany tryb „📷”, „📹” czy „▶”

#### ● “📷” Tryb FOTO

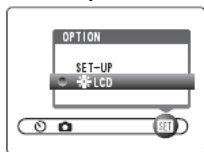

#### ● “📹” Tryb VIDEO

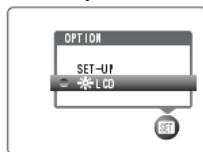

#### ● “▶” Tryb odtwarzania

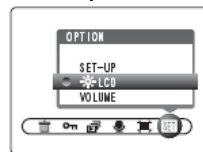

# 4

## Ustawienia

# USTAWIENIA (SET-UP)

## SET UŻYCIĘ EKRANU USTAWIENÍ

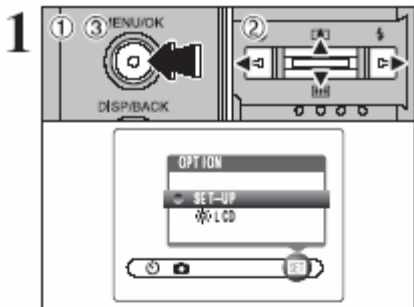

① Naciśnij przycisk „MENU/OK”, aby wyświetlić menu na monitorze LCD.

② Naciśnij „◀” lub „▶”, aby wybrać „SET” OPTION, a potem naciśnij „▲” lub „▼”, aby wybrać „SET-UP”.

③ Naciśnij przycisk „MENU/OK.”, aby wybrać SET-UP ekranu.

⚠ Zawsze wyłączaj aparat, kiedy wymieniasz akumulator. Jeśli otworzysz pokrywę akumulatora, lub rozłączysz zasilacz nie wyłączając aparatu, ustawienia aparatu mogą powrócić do ustawień domyślnych ustawionych fabrycznie.

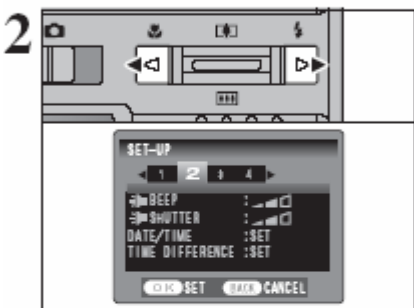

Naciśnij „◀” lub „▶”, aby przejść do opcji od 1 do 4.

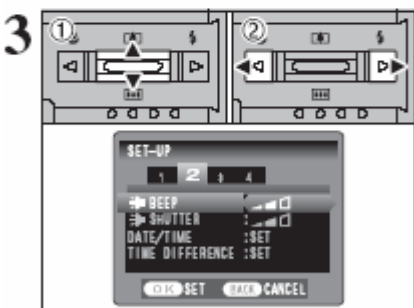





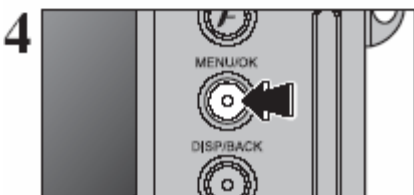





① Naciśnij „▲” lub „▼”, aby wybrać opcję menu

② Naciśnij „◀” lub „▶”, aby zmienić ustawienie. Naciśnij „▶”, aby uzyskać „FORMAT”, „DATE/TIME”, „DISCHARGE” lub „RESET”.



Po zmodyfikowaniu ustawień, naciśnij przycisk „MENU/OK”, aby potwierdzić zmiany.

## ■ Opcje menu SET-UP

	Ustawienia	Wyświetlacz	DOMYŚLNE	Objaśnienie	S
1	IMAGE DISP.	ON/OFF	ON	Precyzuje, czy ekran podglądu (fotografowany obiekt) ma być wyświetlony po zrobieniu ujęcia. Obraz pokazuje się na chwilę, a następnie zostaje zarejestrowany.	-
	POWER SAVE	2MIN/5MIN/OFF	2MIN	Redukuje zużycie energii w aparacie i wyłącza aparat, jeśli nie jest używany.	62
	FORMAT	Ok	-	Skasuj wszystkie pliki.	62
	 LCD	ON/OFF	ON	Określa, czy monitor LCD ma być włączony (ON), czy wyłączony (OFF) kiedy aparat jest ustawiony w Tryb Foto.	-
2	 BEEP	OFF/1/2/3	2	Ustawia głośność dźwięku, który jest emitowany w czasie, kiedy używane są przyciski aparatu.	-
	 SHUTTER	OFF/1/2/3	2	Ustawia głośność dźwięku, który jest emitowany podczas używania wyzwalacza.	-
	DATE/TIME	SET	-	Koryguje datę lub czas.	15
	TIME DIFFERENCE	SET	-	Określa ustawienia różnicy czasu.	63
3	FRAME NO.	CONT./RENEW	CONT.	Precyzuje, czy numery klatek zachowują kolejność względem poprzednich, czy zaczynają się od początku.	64
	USB MODE	  WEB 		 DSC ( ) tryb Ten tryb umożliwi odczytywanie obrazów z xD-Picture Card, w prosty sposób i ich zapisywanie na xD-Picture Card.	76
				 WEB: WEB CAM ( ) tryb Ta funkcja pozwala prowadzić wideokonferencje poprzez komputery podłączone do Internetu. * Tylko Windows XP SP1.	75
				 PictBridge Jeśli mamy drukarkę, która obsługuje PictBridge, możemy drukować zdjęcia podłączając aparat do kompatybilnej z PictBridge drukarki, bez użycia komputera.	82
	START-IMAGE	ON/OFF	OFF	Określa, czy w momencie włączenia aparatu, na monitorze LCD pokaże się ekran startowy	-
言語/LANG.	日本語/ENGLISH/ FRANCAIS/DEUTSCH/ ESPANOL/中文	ENGLISH	Precyzuje, który język będzie używany na wyświetlaczu monitora LCD.	17	
4	VIDEO SYSTEM	NTSC/PAL	-	Precyzuje, czy wyjście video jest ustawione na NTSC, czy na PAL..	-
	 RESET	OK	-	Kasuje wszystkie ustawienia aparatu (oprócz DATE/TIME, TIME DIFFERENCE, LANG i VIDEO SYSTEM) do ustawień fabrycznych. Informacja potwierdzająca pokaże się po naciśnięciu „▶”. Jeśli chcesz zresetować ustawienia aparatu, ponownie naciśnij przycisk „MENU/OK”.	-

# USTAWIENIA

## USTAWIENIE OSZCZĘDZANIA ENERGII

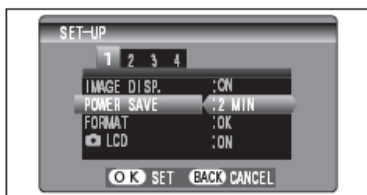

Kiedy ta funkcja jest uruchamiana, aby zaoszczędzić energii, ekran czasowo się wyłącza (tryb uśpienia) jeśli aparat nie jest używany przez ok. 60 sek. (diody wizjera (zielona) miga w 1-sek.odstępach). Jeśli w ciągu następnyc 2 min czy 5 min, aparat w dalszym ciągu nie jest używany, wówczas wyłącza się automatycznie. Stosuj tę funkcję, kiedy chcesz uzyskać maksimum czasu pracy z akumulatora.

- ❗ Funkcja Oszczędzania Energii nie jest aktywna, jeśli używamy funkcji automatycznego otwierania i kiedy używamy połączenia USB.

W trybach SET-UP i PLAYBACK funkcja Uśpienia jest nieaktywna. Jednakże aparat wyłączy się automatycznie, jeśli nie będzie używany przez 2 min lub 5 min.

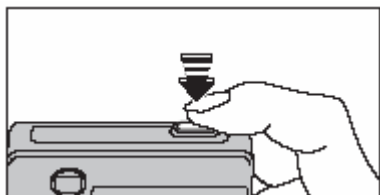

Naciśnięcie przycisku wyzwalacza do połowy w czasie, kiedy aparat jest w Trybie uśpienia, przywraca aktywność aparatu.

- ❗ Naciśnięcie każdego innego przycisku również budzi aparat.

### ◆ Aby wznowić zasilanie aparatu ◆

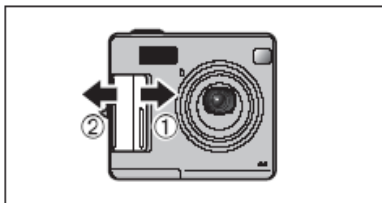

Kiedy funkcja Auto power off wyłączyła aparat (po 2 lub 5 min.):

- ① Ustaw Włacznik główny w pozycji „OFF”.
- ② Ustaw Włacznik główny z powrotem w pozycji „ON”.

## FORMATOWANIE

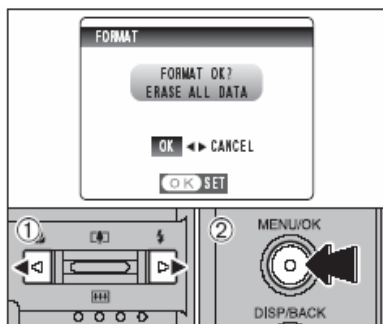

Inicjalizuj (formatuj) kartę **xD-Picture Card** do użytku w aparacie.

Ponieważ formatowanie karty **xD-Picture Card** oznacza wymazanie wszystkich zdjęć (plików), łącznie z zabezpieczonymi zdjęciami (plikami), przekopiuj ważne zdjęcia (pliki), których nie chcesz skasować, do twojego komputera lub na inne medium.

- ① Naciśnij „◀” lub „▶”, aby wybrać „OK”.
- ② Naciśnięcie przycisku „MENU/OK.” kasuje wszystkie zdjęcia (pliki) i inicjalizuje kartę **xD-Picture Card**.

❗ Jeśli pokaże się: „CARD ERROR”, „WRITE ERROR”, „READ ERROR” lub „CARD NOT INITIALIZED” odnieś się do S.91 zanim sformatujesz kartę i podejmij odpowiednie kroki.

## RÓŻNICA CZASU (ustawienie różnicy czasu)

Ta funkcja ustawia różnicę czasu względem aktualnego ustawienia daty i czasu. Kiedy funkcja jest uaktywniona, podczas robienia zdjęć zostanie zastosowana określona różnica czasu. Korzystaj z tej funkcji podczas podróży do innych stref czasowych.

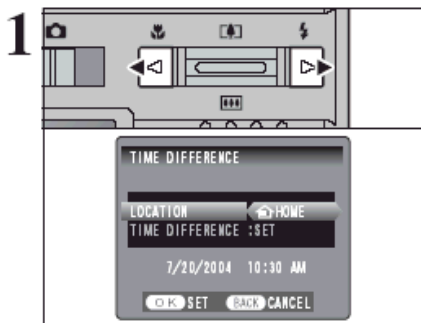

Naciśnij „◀” lub „▶”, aby wybrać pomiędzy „HOME”, a „+ LOCAL”

Aby ustawić różnicę czasu, wybierz „+ LOCAL”

HOME: strefa czasowa twojego domu.

+ LOCAL: strefa czasowa miejsca podróży.

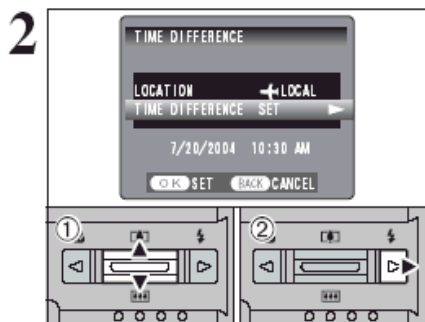

① Naciśnij „▲” lub „▼”, aby wybrać „TIME DIFFERENCE”.

② Naciśnij „▶”.

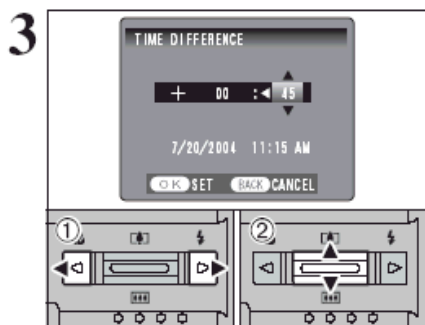

① Naciśnij „◀” lub „▶”, aby wybrać +, -, godzinę, minutę.

② Naciśnij „▲” lub „▼”, aby poprawić ustawienie.

### ● Dostępne ustawienie czasu

-23:45 do +23:45 (w krokach co 15 min.)

## USTAWIENIA

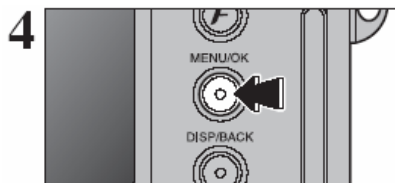

Po zakończeniu ustawienia zawsze naciśnij przycisk „MENU/OK.”

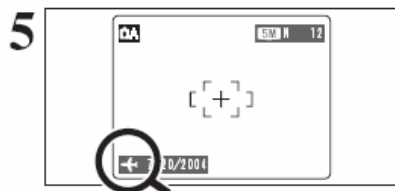

Jeśli wybierzemy Tryb Foto z ustawieniem czasu na świecie, na monitorze LCD, przez 3 sekundy będzie wyświetlana ikona “+”.

Po powrocie z podróży zawsze zmieniaj ustawienie czasu na „HOME”:

## NUMER ZDJĘCIA

	< CONT. >	< RENEW >
A	0001 ⋮ 0005	0001 ⋮ 0005
↓		
B	0006 0010	0001 0005

\*Użyto sformatowanych kart xD-Picture Card dla przypadku A i B.

To ustawienie precyzuje, czy numery klatek zachowują kolejność względem poprzednich, czy zaczynają się od początku.

**CONT.** : Zdjęcia są zapisywane zaczynając od ostatniego najwyższego numeru pliku zapisanego na ostatnio używanej **xD-Picture Card**.

**RENEW** : Zdjęcia są zapisywane na poszczególne karty **xD-Picture Card**, poczynając od numeru pliku „0001”.

Ustawienie tej funkcji w pozycji „CONT”, ułatwia zarządzanie plikami, ponieważ nie dopuszcza do duplikowania się nazw plików, kiedy są przenoszenia do PC.

- Jeśli ustawiemy „RESET”, ustawienie FRAME NO. (CONT. lub RENEW) zmieni się na „CONT.” i numeracja zdjęć nie powróci do „0001”.
  - Jeśli karta **xD-Picture Card** zawiera już pliki zdjęć z numerami plików wyższymi niż najwyższy numer pliku. Można sprawdzić numer pliku patrząc na zdjęcie na ostatniej **xD-Picture Card**, zdjęcia są zapisywane zaczynając od najwyższego numeru pliku na obecnej **xD-Picture Card**.
- Sprawdzaj numer pliku przeglądając zdjęcia. Ostatnie 4 cyfry w 7-cyfrowym numerze widocznym w prawym górnym rogu ekranu, są numerami pliku, podczas gdy pierwsze 3 cyfry są numerami katalogu.
- Kiedy wymieniasz **xD-Picture Card**, zawsze wyłączaj aparat zanim otworzysz pokrywę akumulatora. Jeśli otworzysz pokrywę akumulatora nie wyłączając aparatu, pamięć numerów (FRAME NO. MEMORY) nie będzie funkcjonować.
  - Numery plików bieżą od 0001 do 9999. Jeśli przekraczamy 9999, zmienia się numer katalogu z 100 na 101. Najwyższy numer to 999-9999.
  - Wyświetlane numery zdjęć mogą się różnić, jeśli zdjęcia były robione innymi aparatami.
  - Jeśli pokaże się komunikat „FILE NO. FULL”, zobacz S.91

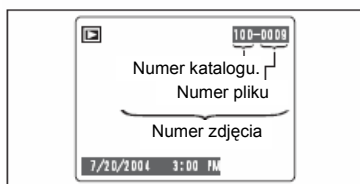



## Do wykonania przed instalacją

Aby uruchomić ten program należy mieć taki sprzęt i program jak opisany poniżej. Sprawdź swój system zanim rozpocznesz instalację.

<b>System operacyjny*</b> <sup>1</sup>	Windows 98 (również Druga Edycja) Windows Millennium Edition (Windows Me) Windows 2000 Professional <sup>*2</sup> Windows XP Home Edition <sup>*2</sup> Windows XP Professional <sup>*2</sup>
<b>CPU</b>	200 MHz Pentium lub lepszy (800 MHz Pentium III lub lepszy dla Windows XP)
<b>RAM</b>	64 MB minimum (128 MB minimum dla Windows XP). Minimum 256 MB lub lepszy.
<b>Wolna przestrzeń na twardym dysku</b>	Wielkość potrzebna do instalacji: minimum 450 MB. Wielkość potrzebna do operacji: minimum 600 MB. (Jeśli używamy ImageMixer VCD2 do FinePix: 2 GB lub więcej)
<b>Wyświetlacz</b>	800x600 pikseli lub więcej, kolor 16 bitów lub więcej. (Jeśli używamy ImageMixer VCD2 do FinePix: 1024x768 lub więcej)
<b>Podłączenie do Internetu</b> <sup>*3</sup>	<ul style="list-style-type: none"> <li>Aby korzystać z FinePix Internet Service lub funkcji związanych z pocztą. Połączenie z Internetem i internetowy program pocztowy.</li> <li>Szybkość połączenia 56k lub więcej</li> </ul>

\*1 Modele z zainstalowanym jednym z powyższych systemów.

\*2 Kiedy instalujesz program, zaloguj się jako użytkownik z uprawnieniami administratora (np. „Administrator”).

\*3 Wymagane przy korzystaniu z FinePix Internet Service. Program może zostać zainstalowany, nawet jeśli nie ma połączenia z Internetem.

## Uwagi

- Podłącz aparat bezpośrednio do komputera kablem USB (w komplecie). Program może nie działać poprawnie, jeśli użyjesz przedłużacza, lub połączysz aparat przez hub USB.
- Jeśli komputer ma więcej niż jeden port USB, aparat może być podłączony do któregośkolwiek z nich.
- Wciśnij dokładnie kabel USB do gniazda, upewniając się, że połączenie jest poprawne. Program może źle funkcjonować, jeśli połączenie jest nieprawidłowe.
- Działanie dodatkowej karty USB nie jest gwarantowane.
- Windows 95 i Windows NT nie mogą być zastosowane.
- Nie gwarantuje się działania na komputerach składanych w domu, i komputerach pracujących na uaktualnionych systemach operacyjnych.
- Kiedy instalujesz ponownie lub usuniesz FinePixViewer, Internet menu, identyfikacja użytkownika i hasło do FinePix Internet Service zostają wykasowane z twojego komputera. Kliknij przycisk „Register now”, wprowadź identyfikację użytkownika i hasło i jeszcze raz pobierz menu.
- Aby używać Video Chat, musisz mieć zainstalowany system Windows XP Pro (Service Pack 1) lub Windows XP Home (Service Pack 1), kartę muzyczną, mikrofon, głośniki i Windows Messenger 5.0 lub nowszy. Jeśli łączysz się przez router, sprawdź czy router jest kompatybilny z Windows Messengerm.

## 5.1 INSTALACJA NA Windows PC

Nie podłączaj aparatu do komputera, zanim nie skończysz instalacji programu.

# 1

Zainstaluj FinePixViewer zgodnie z instrukcją w Quick Start Guide.

### ◆ Ręczne Instalowanie Programu ◆

- ① Kliknij podwójnie ikonę „Mój komputer”  
\*Użytkownicy Windows XP powinni kliknąć „Mój komputer” w menu „Start”.
- ② Kliknij podwójnie „FINEPIX” (napęd CD-ROM) w oknie „Mój Komputer”.
- ③ Kliknij podwójnie „SETUP” lub „SETUP.exe” w oknie CD-ROM.



- \*Sposób, w jaki wyświetlane są nazwy plików, zależy od ustawień komputera.
- Rozwinięcie pliku (3 literowy przyrostek, wskazujący rodzaj pliku) może być pokazany lub ukryty (Np. Setup.exe lub Setup).
  - Tekst może być przedstawiony normalnie lub wersalikami (Np. Setup lub SETUP).

### ◆ Instalowanie innych aplikacji ◆

Możesz zobaczyć propozycję programów ImageMixer VCD2 do FinePix i WINASPI. Zainstaluj te aplikacje według pokazujących się na ekranie instrukcji. Plansze instalacyjne tych aplikacji, wyświetlane są wedle potrzeby.

# 2

Po restartowaniu PC, zainstaluj DirectX – zgodnie z planszą instalacyjną i ponownie restartuj PC. Jeśli ostatnia wersja DirectX była już zarejestrowana, ta instalacja nie dojdzie do skutku.

- ⌚ Jeśli ostatnia wersja DirectX jest zainstalowana, ta plansza nie pojawi się.
- ⌚ Nie wyjmuj płyty CD-ROM podczas tych czynności.

# 3

Po restartowaniu komputera, zostanie zainstalowany sterownik USB Video Class .

- ⌚ Jeśli ostatnia wersja jest zainstalowana, ta plansza nie pojawi się.
- ⌚ Sterownik będzie zainstalowany tylko w systemie Windows XP SP 1.



Sterownik USB Video Class jest instalowany. Może to zająć ok. 3 minut. Po zakończeniu instalacji, system zostanie restartowany.

# 4

Po restartowaniu PC, pokaże się komunikat: „Installation of the FinePixViewer has been completed” (instalacja FinePixViewer została zakończona).

## 5.2 INSTALACJA NA Mac OS 9.2

### Do wykonania przed instalacją

Aby uruchomić ten program należy mieć taki sprzęt i program jak opisany poniżej. Sprawdź swój system zanim rozpocznesz instalację.

<b>Kompatybilny Mac</b>	Power Macintosh G3 <sup>*1</sup> , PowerBook G3 <sup>*1</sup> Power Macintosh G4, iMac, iBook. Power Macintosh G4 Cube lub PowerBook G4
<b>System operacyjny</b>	Mac OS 9.2.2 <sup>*2</sup>
<b>RAM</b>	64 MB minimum <sup>*3</sup> . Minimum 256 MB lub więcej. (Jeśli używamy ImageMixer VCD2 do FinePix: 128 Mb lub więcej).
<b>Wolna przestrzeń na twardym dysku</b>	Wielkość potrzebna do instalacji: minimum 400 MB. Wielkość potrzebna do operacji: minimum 600 MB. (Jeśli używamy ImageMixer VCD2 do FinePix: 2 GB lub więcej).
<b>Wyświetlacz</b>	800 x 600 pikseli lub więcej, przynajmniej 32,000 kolorów. (Jeśli używamy ImageMixer VCD2 do FinePix: 1024x768 lub więcej)
<b>Podłączenie do Internetu *</b>	<ul style="list-style-type: none"><li>• Aby korzystać z FinePix Internet Service, lub funkcji związanych z pocztą. Połączenie z Internetem i internetowy program pocztowy.</li><li>• Szybkość połączenia 56k lub więcej</li></ul>

\*1 Modele standardowo wyposażone w port USB.



\*2 Ten program nie pracuje poprawnie w środowisku Mac OS X Classic.

\*3 Jeśli konieczne, włącz wirtualną pamięć.

\* Wymagane jest korzystanie z FinePix Internet Service . Program może zostać zainstalowany nawet, jeśli nie ma połączenia z Internetem.

#### Uwagi

- Podłącz aparat bezpośrednio do komputera kablem USB (w komplecie). Program może nie działać poprawnie, jeśli użyjesz przedłużacza, lub połączysz aparat przez hub USB.
- Wciśnij dokładnie kabel USB do gniazda, upewniając się, że połączenie jest poprawne. Program może źle funkcjonować, jeśli połączenie jest nieprawidłowe.
- Działanie dodatkowej karty USB nie jest gwarantowane.
- Na komputerach Macintosh, zainstaluj przynajmniej 400 MB wirtualnej pamięci, jeśli używany jest RAW FILE CONVERTER LE. Jeśli w tym samym czasie będą używane również inne aplikacje, przydziel jeszcze dodatkową ilość pamięci dla tych aplikacji.

- 1** Włącz swojego Macintosh'a i uruchom Mac OS 9.0 do 9.2 .  
 Nie podłączaj aparatu do Macintosh'a, zanim nie zakończysz instalacji programu.
- 2** Gdy załadujesz załączony CD-ROM do napędu CD-ROM, okno FinePix pokaże się automatycznie.  
 Jeśli okno „FinePix” nie pokaże się automatycznie, kliknij podwójnie ikonę CD-ROM.
- 3** Kliknij podwójnie „Installer for Mac OS9” aby uruchomić instalację.

## 5.2 INSTALACJA NA Mac OS 9.2

- 4** Pokazuje się plansza setup'u Installer'a. Kliknij przycisk [Installing FinePixViewer].

Aby uzyskać więcej informacji na temat tego co się instaluje kliknij [Read Me First] i [Using FinePixViewer].



- 5** Pokazuje się komunikat potwierdzający z pytaniem, czy chcesz kontynuować instalację. Kliknij przycisk [OK].

- 6** Pokazuje się Licencja Użytkownika na ten program. Przeczytaj umowę dokładnie i następnie, jeśli zgadzasz się na warunki Licencji, kliknij przycisk [Agree]. Jeśli naciśniesz przycisk [Disagree], program nie będzie zainstalowany.

- 7** Wybierz katalog docelowy dla instalacji FinePixViewer.

① Kliknij przycisk [Open], aby otworzyć katalog docelowy dla instalacji.

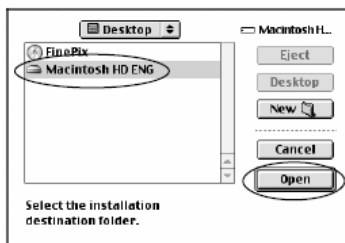

② Kliknij przycisk [Save].

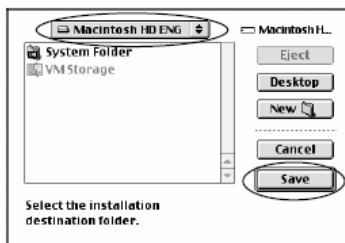

- 8** Zainstaluj program ImageMixer VCD2 dla FinePix zgodnie z instrukcjami pokazanymi na ekranie.

9

Po restartowaniu Macintosh'a pojawi się informacja „FinePixViewer installation completed”. Kliknij „Using FinePixViewer”, aby zobaczyć podstawowe funkcje FinePixViewer.



10

Aby zainstalować Acrobat Reader kliknij „Install Acrobat Reader”.

- 🔑 Zainstaluj program Acrobat Reader firmy Adobe Systems, aby odczytywać FinePixViewer User's Guide (PDF). Jeśli ostatnia wersja została już zainstalowana, ten krok nie będzie potrzebny.

11

Kontynuuj instalację według instrukcji na ekranie.

#### ◆ Aby zainstalować Acrobat Reader później ... ◆

- ① Podwójne kliknięcie „FinePix” CD-ROM, aby otworzyć okno CD-ROM.
- ② Podwójne kliknięcie „FinePixViewer for Mac OS9” ➔ “Acrobat Reader” ➔ “English” folder.
- ④ Podwójne kliknięcie “English Reader Insaller”.
- ⑤ Kontynuuj instalację według instrukcji na ekranie.

5

Instalacja programów

## 5.3 INSTALACJA NA Mac OS X

### Do wykonania przed instalacją

#### ■ Wymagania co do sprzętu i oprogramowania

Aby uruchomić ten program należy mieć taki sprzęt i program jak opisany poniżej. Sprawdź swój system zanim rozpoczniesz instalację.

<b>Kompatybilny Mac</b>	Power Macintosh G3 *1, PowerBook G3 *1 Power Macintosh G4, iMac, iBook. Power Macintosh G4 Cube lub PowerBook G4, Power Macintosh G5
<b>System operacyjny</b>	Mac OS X (kompatybilny z wersją 10.2.6. do 10.3.3.
<b>RAM</b>	192 MB minimum 256 MB lub więcej.
<b>Wolna przestrzeń na twardym dysku</b>	Wielkość potrzebna do instalacji: minimum 200 MB. Wielkość potrzebna do operacji: minimum 400 MB. (Jeśli używamy ImageMixer VCD2 do FinePix: 2 GB lub więcej).
<b>Wyświetlacz</b>	800 x 600 pikseli lub więcej, przynajmniej 32,000 kolorów. (Jeśli używamy ImageMixer VCD2 do FinePix: 1024 x 768 lub więcej)
<b>Podłączenie do Internetu *2</b>	<ul style="list-style-type: none"><li>• Aby korzystać z FinePix Internet Service lub funkcji związanych z pocztą Połączenie z Internetem i internetowy program pocztowy</li><li>• Szybkość połączenia 56k lub więcej</li></ul>

\*1 Modele standardowo wyposażone w port USB.

\*2 Wymagane jest korzystanie z FinePix Internet Service . Program może zostać zainstalowany nawet, jeśli nie ma połączenia z Internetem.

#### ◆ Uwagi ◆

- Podłącz aparat bezpośrednio do Macintosh'a kablem USB (w komplecie). Program może nie działać poprawnie, jeśli użyjesz przedłużacza, lub połączysz aparat przez hub USB.
- Wciśnij dokładnie kabel USB do gniazda, upewniając się, że podłączenie jest poprawne. Program może źle funkcjonować, jeśli połączenie jest nieprawidłowe.
- Działanie dodatkowej karty interfejsu USB nie jest gwarantowane.
- Na komputerach Macintosh, zainstaluj przynajmniej 400 MB wirtualnej pamięci, jeśli używany jest RAW FILE CONVERTER LE. Jeśli w tym samym czasie będą używane również inne aplikacje, przydziel jeszcze dodatkową ilość pamięci dla tych aplikacji.

**1** Włącz swojego Macintosh'a i uruchom Mac OS X . Nie uruchamiaj żadnej innej aplikacji

**2** Załaduj dołączoną płytę CD-ROM do napędu CD-ROM. Okno „FinePix” pokaże się na ekranie. Kliknij podwójnie ikonę [FinePix], aby uruchomić instalację.



**3** Kliknij podwójnie „Installer for MacOS X”.

**4** Pojawi się plansza instalatora. Kliknij przycisk [Installing FinePixViewer].

🔍 Jeśli chcesz dowiedzieć się więcej o instalowanych programach, kliknij przycisk [Read Me First] lub [Using FinePixViewer].



**5** Pojawi się plansza autentykacji. Wprowadź nazwisko administratora i hasło. Następnie kliknij przycisk [OK].

**6** Pojawi się plansza z informacją o licencji. Przeczytaj Umowę Licencyjną. Jeśli zgadzasz się ze wszystkimi punktami Umowy, Kliknij przycisk [Akcept].

**7** Pojawi się plansza "Read me". Kliknij przycisk [Continue].

## 5.3 INSTALACJA NA Mac OS X

8

Pojawi się okno „FinePixInstallOSX”  
Kliknij przycisk „Install”, aby zainstalować FinePixViewer i RAW FILE CONVERTER LE.



9

Instalator programu ImageMixer VCD2 startuje automatycznie. Pojawi się okno pokazujące postęp instalacji. Może to zająć kilka minut.

10

Gdy pojawi się informacja „FinePixViewr installation completed”, kliknij przycisk [Exit] i zamknij okno.

11

Uruchom „Image Capture” z folderu „Applications”.

12

Zmień ustawienia w „Image Capture”.  
Wybierz „Preferences...” z menu „Image Capture”.

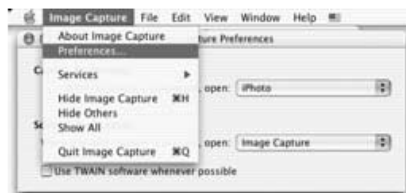

13

Wybierz „Other...” z opcji “When a camera is connected, open”.

14

Wybierz „FPVBridge” z folderu „FinePixViewer”  
w folderze “Applications” i kliknij przycisk “Open”.



15

Wybierz “Quit Image Capture” w menu “Image Capture”.



### 6.1.1 Używanie zasilacza sieciowego

Zawsze używaj zasilacza sieciowego AC-5VW (w komplecie) lub AC-5VH/AC-5VHS (Sprzedawany osobno) (➔S.87).

Używaj zasilacza sieciowego, aby uniknąć utraty zasilania w czasie wykonywania niewrażliwych funkcji takich jak eksportowanie zdjęć do komputera. Podłączenia do zasilacza sieciowego w czasie robienia lub przeglądania zdjęć również zabezpiecza przed rozładowaniem akumulatora.

- 1 Przeczytaj informacje dot. użycia zasilacza sieciowego AC na S.89.
- 2 Włączaj lub wyłączaj zasilacz Sieciowy tylko przy wyłączonym aparacie. Podłączanie lub odłączanie zasilacza przy włączonym aparacie, wyłączy na chwilę dopływ prądu do aparatu co może spowodować utratę zdjęć, które są właśnie wykonywane. Może to również spowodować uszkodzenie karty xD-Picture Card lub błędy w komunikacji z komputerem.

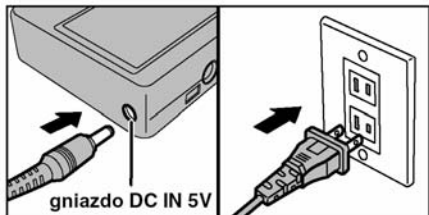

Upewnij się, że aparat jest wyłączony. Włącz końcówkę kabla od zasilacza do gniazda zasilania (DC IN 5V ) w aparacie i na koniec włóż kabel zasilacza do gniazdzka sieci elektrycznej.

- 1 Gniazdo sieciowe powinno być zainstalowane niedaleko sprzętu i powinno być łatwo dostępne.
- 2 Kształt wtyczki do gniazdzka prądowego zależy od kraju nabycia aparatu.

### 6.1.2 Podłączanie do TV

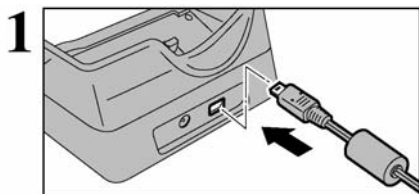

Włącz kabel A/V (załączony w komplecie z aparatem) do gniazda „A/V OUT (Audio/Visual) w podstawie”.

- 1 Aparat może być podłączony do TV z pominięciem podstawki. Włącz kabel A/V (w komplecie) bezpośrednio do gniazda podłączeniowego w aparacie.

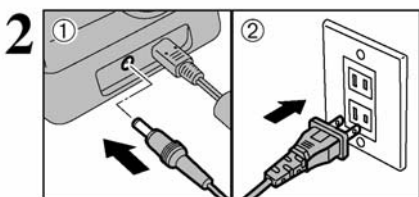

- 1 Podłącz zasilacz AC do gniazda „DC IN 5V”.
- 2 Podłącz zasilacz AC do gniazdzka elektrycznego.

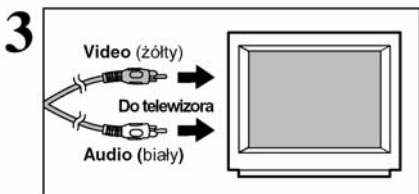

Włącz drugi koniec kabla do gniazda video/audio w telewizorze.

- 1 Zdjęcia są wyświetlane na ekranie TV tylko w trybie odtwarzania, przy użyciu podstawki.
- 2 Jeśli potrzebujesz więcej informacji na temat wejścia video w twoim TV, poszukaj w ich w instrukcji dołączonej do TV.

## 6.1 PODŁĄCZENIE APARATU

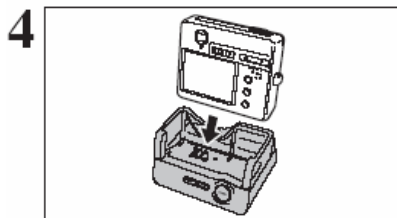

Włóż aparat do podstawki.

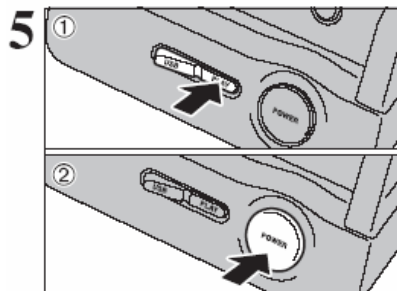

① Przełącz przełącznik „USB/PLAY” na pozycję „PLAY”.

② Wciśnij włącznik „POWER” w podstawce, aby włączyć aparat w trybie odtwarzania.

## 6.2 PODŁĄCZANIE DO KOMPUTERA

### 6.2 Podłączanie do komputera

Sekcja „Podłączanie Aparatu” tłumaczy jak podłączyć aparat do komputera używając dołączonego do aparatu kabla USB i opisuje funkcje, z jakich można skorzystać, kiedy aparat i komputer zostaną połączone.

Jeśli zostanie przerwany dopływ prądu w czasie transmisji danych, dane nie będą przetransmitowane poprawnie. Zawsze, kiedy podłączasz aparat do komputera, korzystaj z zasilacza.

**Zajrzyj do Sekcji 5, kiedy po raz pierwszy będziesz podłączał aparat do komputera.**

Najpierw zainstaluj oprogramowanie. Nie podłączaj aparatu do komputera, zanim nie zainstalujesz pełnego oprogramowania.



CD-ROM  
(Software for FinePix AX)

#### Tryb DSC (Pamięć Masowa USB)

Ten tryb zapewnia prosty sposób odczytywania obrazów z **xD-Picture Card** i zapisywania obrazów na **xD-Picture Card** (➔S.76).

#### WEB Tryb WEB CAM (WEB Camera)

Ta funkcja pozwala przeprowadzić wideokonferencję pomiędzy komputerami PC podłączonymi do Internetu.

- 1. Funkcja WEB Camera dostępna jest tylko na komputerach z systemem Windows XP SP1.
  - 2. Połączenie możliwe jest tylko z aparatem FUJIFILM wyposażonym w funkcję „PC Camera”.
  - 3. Musisz mieć zainstalowany Microsoft Windows Messenger 5.0 lub nowszy, aby używać funkcję WEB Camera.
  - 4. Zdjęcia nie będą wyświetlane na ekranie TV.
  - 5. Aby używać funkcję Video Chat i WEB Camera, twój partner też musi pracować na systemie Windows XP SP1.
- Przełącz między „ ”, a „ WEB” na ekranie SET-UP aparatu.

#### Używanie Video Chat z Windows Messangerem

##### Podłączenie aparatu do komputera

1. Podłącz dołączony kabel USB do gniazda w podstawie.
  2. Podłącz zasilacz AC do gniazda „DC IN 5V” w podstawie i włącz zasilacz do gniazdk elektrycznego.
  3. Włącz komputer.
  4. Podłącz podstawkę aparatu do komputera przy pomocy kabla USB.
  5. Włącz aparat.
  6. W menu „SET-UP” ustaw opcję „USB MODE” na „ WEB” (➔S.61).
  7. Wyłącz aparat.
  8. Wstaw aparat do podstawki.
  9. Ustaw przełącznik „USB/PLAY” w podstawie na pozycję „USB”.
  10. Naciśnij przycisk „POWER” na podstawie, aby włączyć zasilanie.
  11. Na moment na monitorze LCD pojawi się „ WEB CAMERA”.
11. Używając Video CHAT i Windows Messenger, kieruj się informacjami zawartymi w „Basic operation” w „How to use FinePixViewer” w menu HELP, które zostało zainstalowane z dysku CD-ROM.

- 1. W Trybie WEB Camera używaj statywu.
- 2. Monitor LCD ciemniej w trybie WEB Camera.
- 3. Jeśli aparat nie może połączyć się z komputerem, na monitorze LCD pokazuje się informacja: **COMMUNICATION ERROR**.

- Obiekt w trybie WEB Camera jest zablokowany w ustawieniu szeroko-kątnym.
- Dioda wizjera świeci na zielono.
- Funkcje oszczędzania energii są wyłączone po podłączeniu USB.

##### Odlączenie aparatu

1. Zamknij wszystkie aplikacje używające aparat (FinPixViewer, etc.)
2. Naciśnij przycisk „POWER”, aby wyłączyć aparat.

## 6.2 PODŁĄCZANIE DO KOMPUTERA

### Zastosowanie Trybu DSC

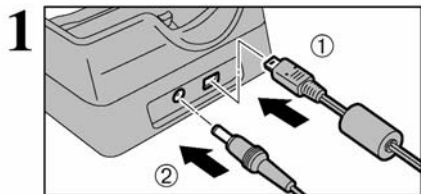

- ① Podłącz kabel USB (w komplecie) do gniazda USB w podstawce.
- ② Włącz wtyczkę zasilacza do gniazda „DC IN 5V” w aparacie i następnie włącz zasilacz do prądu.



- ① Włącz PC.
- ② Podłącz podstawkę do komputera kablem USB.

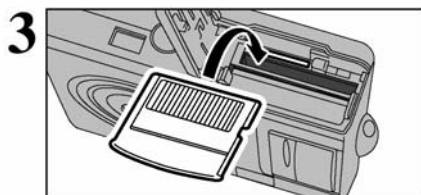

Włóż kartę **xD-Picture Card** do aparatu.

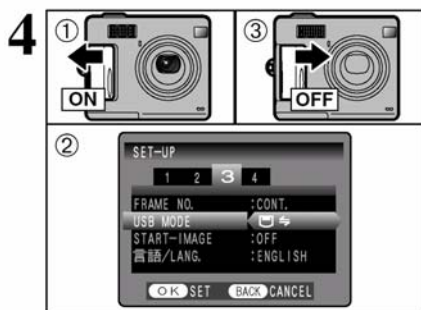

- ① Przesuń Włącznik główny, aby włączyć aparat.
- ② Przełącz ustawienie „USB MODE” w menu „SET-UP” na „ ↔ ” (→S.60).
- ③ Przesuń Włącznik główny, aby wyłączyć aparat.

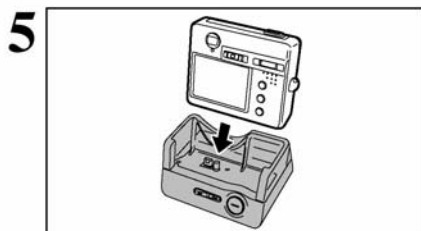

Wstaw aparat do podstawki.

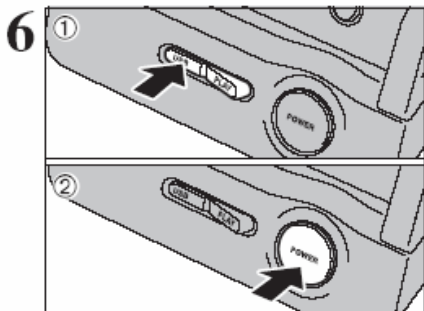

① Przełącz w podstawie przełącznik „USB/PLAY” na pozycję „USB”.

② Wciśnij włącznik „POWER”, w podstawie, aby włączyć aparat.

## Praca Aparatu

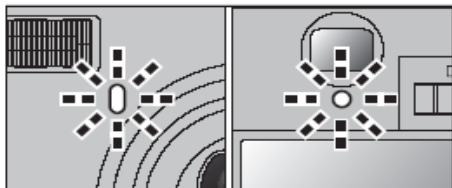

- Kiedy aparat i komputer wymieniają dane, lampa samowyzwalacza mruga i dioda wizjera mruga na przemian na zielono i pomarańczowo.

- Na monitorze LCD pokaże się znak „ DSC”

- Oszczędzanie energii i automatyczne wyłączenie nie działają w trakcie połączenia USB.

- ⚠ Zanim wymienisz **xD-Picture Card**, zawsze rozłączaj aparat i PC, stosując procedurę ze S.79.
- ⚠ Nie rozłączaj kabla USB, kiedy aparat komunikuje się z PC. Zobacz informacje dotyczące procedury rozłączania na S.79.

### ◆ Podłączenie aparatu bez podstawki



Podłącz zasilacz AC, kabel USB lub kabel A/V (w komplecie) bezpośrednio do gniazda w aparacie.

## 6.2 PODŁĄCZANIE DO KOMPUTERA

### 7 Włącz komputer

#### Windows 98/98 SE/Me/2000 Professional/Macintosh

- 1 W czasie instalacji może okazać się, że Windows CD-ROM jest również potrzebny. W takim przypadku, zmień CD-ROMs według instrukcji na ekranie.

- FinePixViewer startuje automatycznie. Wizard „Save Image” pokaże się na ekranie. Postępuj według wskazówek. Aby pominąć kliknij „Cancel”.



\*Ekran w Windows 98 SE

- Wyświetla się ikona dysku wymiennego. Teraz przy pomocy swojego PC możesz przenosić pliki z aparatu i do aparatu.



Jeśli wyżej wymienione działania nie występują, oznacza to, że na swoim PC nie masz zainstalowanych wymaganych programów lub sterowników. Dokończ procedurę ustawiania komputera, po czym ponownie połącz komputer i aparat.

#### Windows XP

1 Komunikat help'u „Fund New Hardware” wyświetla się w prawym dolnym rogu ekranu. Komunikat zamknie się, kiedy ustawienia będą zakończone. Nie trzeba wykonywać żadnych czynności.

- 1 Ten krok nie jest potrzebny przy następnych połączeniach.

2 Sprecyzuj ustawienia w oknie dialogowym „AutoPlay”.

- **Kiedy FinePixViewer znajduje się na liście operacji do wykonania.**

Wybierz „Viewing image using FinePixViewer” i następnie zaznacz checkbox „Always do the selected action”. (w niektórych przypadkach, checkbox może się nie pokazać). Kliknij przycisk [OK], aby uruchomić FinePixViewer.

- **Kiedy FinePixViewer nie znajduje się na liście operacji do wykonania**

Wybierz „Take no action” a następnie zaznacz checkbox „Always do the selected action” (w niektórych przypadkach, checkbox może się nie pokazać). Kliknij przycisk [OK], i uruchom FinePixViewer ręcznie.

3 W oknie „Mój komputer” pokaże się ikona nowego wymiennego dysku.



#### Dotyczy Ikon

Następnym razem, kiedy podłączysz aparat, zamień ikonę napędu wymiennego dysku i nazwę, na ikonę i nazwę w „FinePix”.

Przejdź do „Korzystania z FinePixViewer'a” S.80.

## 6.2.2 Rozłączanie aparatu

### 1 Windows

Po zapisaniu zdjęć na dysku komputera, pojawia się okno „Remove Camera/Media”. Aby odłączyć aparat, kliknij przycisk [Remove].

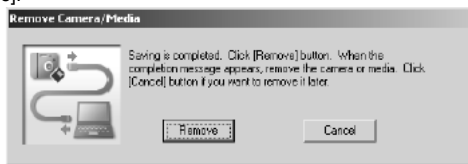

### Macintosh

Po zapisaniu zdjęć na dysku komputera, pojawia się okno „Remove camera/media”. Aby odłączyć aparat, kliknij przycisk [Remove].

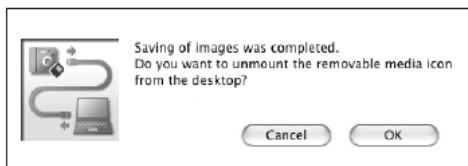

### 2

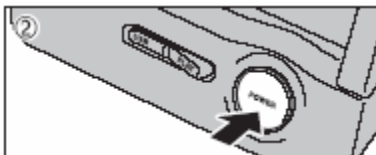

① Gdy pokaże się informacja „Teraz możesz bezpiecznie odłączyć kamerę”, kliknij przycisk [OK] i odłącz aparat.

② Naciśnij przycisk „POWER” na podstawie, aby ją wyłączyć.

## 6.3 KORZYSTANIE z FinePixViewer'a

### 6.3.1 Doskonalenie użycia FinePixViewer'a

Aby uzyskać więcej informacji o tym, jak korzystać z programu, zajrzyj do „How to use FinePixViewer” w menu HELP.

#### Macintosh

- **Aby przeczytać do „How to use FinePixViewer”**

Musisz zainstalować Acrobat Reader firmy Adobe Systems. W sprawie informacji dotyczących instalowania Acrobat Reader zobacz S.69.

- Aby uzyskać więcej informacji o tym, jak korzystać z Acrobat Reader, wejdź do Acrobat Reader w menu „Help”.

- **Co jest wytłumaczone w „How to use FinePixViewer”**

„How to use FinePixViewer” obejmuje szereg tematów, w tym seryjne przetwarzanie danych i zamawianie zdjęć.

#### ■Przykład: Przeglądanie informacji o pokazach slajdów

- ① Kliknij „How to use FinePixViewer”, w menu Help FinePixViewer'a.
- ② Kliknij „Basic Operation”, a następnie „Basic Sidle Show Operation” w menu, które pokaże się.
- ③ Pokazuje się komunikat „Basic Sidle Show Operation”. Naciśnij klawisz “<<<”, aby przejrzeć poprzednią stronę lub klawisz “>>>”, aby przejrzeć następną stronę.

### 6.3.2 Odinstalowanie programu

Wykonaj tę operację tylko wtedy, kiedy już nie potrzebujesz zainstalowanego programu lub, jeśli program został zainstalowany wadliwie.

#### Windows

- ① Upewnij się, że aparat jest odłączony od PC.
- ② Zamknij wszystkie aktualnie otwarte programy.
- ③ Otwórz okno „My Computer”, otwórz „Control Panel” i kliknij podwójnie „Add/Remove Programs”.



- ④ Pokazuje się okno „Add/Remove Programs Properties”. Wybierz program, który ma być odinstalowany (FinePixViewer lub driver) i następnie kliknij przycisk [Add/Remove].

<Aby usunąć FinePixViewer>

FinePixViewer Ver.4.2

<aby usunąć sterownik>

FUJIFILM USB Driver





- ⑤ Kiedy pokaże się komunikat potwierdzający, kliknij przycisk [OK.]. Sprawdź dokładnie co kasujesz, ponieważ jeśli klikniesz przycisk [OK.], tego procesu nie można zatrzymać.



- ⑥ Rozpoczyna się automatyczne odinstalowanie.  
Kiedy zakończy się odinstalowanie, kliknij przycisk [OK.].

## Macintosh

### Mac OS 9.2

#### ■ Odinstalowanie programów Exif Launcher, FinePixViewer

- ① Po zamknięciu Exif Launcher w "Exif Launcher Settings" w menu "Settings" programu FinePixViewer, przeciągnij plik Exif Launcher z folderu Startup Items" w folderze systemowym do kosza. Następnie opróżnij kosz.
- ② Po zamknięciu programów FinePixViewer przeciągnij folder z programu FinePixViewer do kosza. Następnie opróżnij kosz.

### Mac OS X

#### ■ Odinstalowanie programu FinePixViewer

Po zamknięciu programów FinePixViewer przeciągnij folder z programu FinePixViewer do kosza. Następnie opróżnij kosz.

## 6.4 PODŁĄCZENIE APARATU BEZPOŚREDNIO DO DRUKARKI DRUKOWANIE ZDJĘĆ (FUNKCJA PictBridge)

Jeśli drukarka posiada funkcję PictBridge, możemy drukować zdjęcia podłączając aparat bezpośrednio do drukarki, bez użycia komputera.

- Może okazać się niemożliwe, wydrukowanie przy pomocy funkcji PictBridge, zdjęć zrobionych innym aparatem.

### 6.4.1 Wybieranie zdjęć do drukowania w aparacie

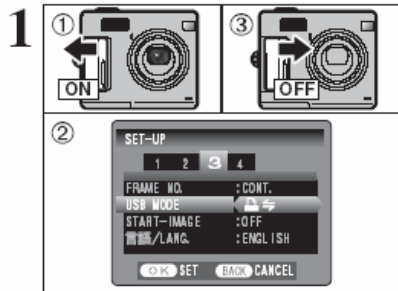

- Przesuń Włacznik główny, aby włączyć aparat.
- Ustaw „USB MODE” w menu „SET-UP” w pozycji „”. (→S.60)
- Przesuń Włacznik główny, aby wyłączyć aparat.

- Nie podłączaj aparatu do PC, jeśli ustawienie „USB MODE”, znajduje się w pozycji „”. Sprawdź na S. 94, jeśli przez pomyłkę podłączyłeś aparat do PC.

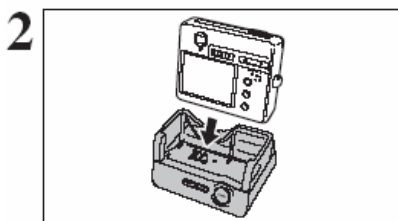

- Podłącz podstawkę do drukarki przy pomocy kabla USB.
- Umocuj aparat na podstawce.

- Aparat nie służy do precyzowania ustawień drukarki, takich jak rozmiar papieru, czy jakość druku.
- Używaj karty xD-Picture Card sformatowanej w aparacie.

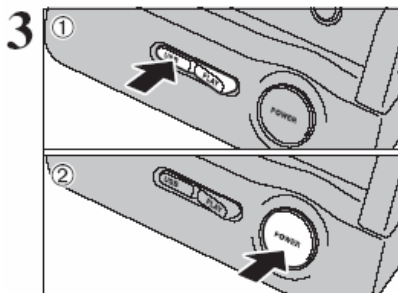

- Ustaw przełącznik „USB/PLAY” na podstawce, w pozycji „USB”.
- Naciśnij przycisk „POWER” na podstawce.



Pojawi się „CHECKING USB”, a potem zostanie wyświetlone menu.

- Jeśli menu nie zostanie wyświetlone, sprawdź czy tryb USB jest ustawiony na „”.
- Dla niektórych drukarek, niektóre funkcje mogą być zablokowane.

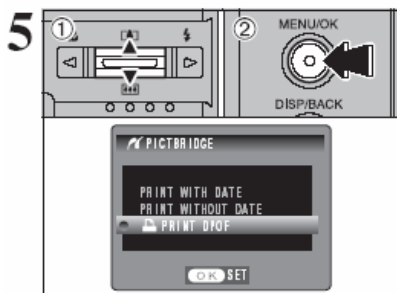

- ① Naciśnij „▲” lub „▼”, aby wybrać „PRINT DPOF”.
- ② Naciśnij przycisk „MENU/OK”.

- ❗ Jeśli wyświetla się komunikat „NOT SET DPOF”, ustawienia DPOF nie są sprecyzowane.
- ❗ Aby użyć funkcję drukowania DPOF, należy przedtem sprecyzować ustawienia DPOF w aparacie FinePix F450 (➔S.52).
- ❗ Nawet jeśli w ustawieniach DPOF, sprecyzujemy funkcję drukowania daty „WITH DATE”, niektóre drukarki i tak nie będą w stanie wydrukować daty.



Naciśnij przycisk „MENU/OK”, aby załadować dane do drukarki i wydrukować zdjęcia, które zostały opisane przy pomocy ustawień DPOF.

Naciśnij przycisk „DISP/BACK”, aby powrócić do 5 punktu.

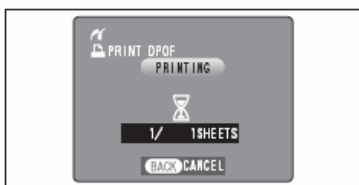

- ❗ Naciśnij przycisk „DISP/BACK”, aby zakończyć funkcję drukowania. W niektórych drukarkach, drukowanie nie zostanie zatrzymane natychmiast lub zatrzyma się w połowie drukowania. Jeśli drukowanie zatrzyma się w trakcie drukowania zdjęcia, wyłącz na chwilę aparat i włącz go ponownie.

### 6.4.2 Specyfikacja zdjęć do wydruku bez DPOF (drukowanie pojedynczych klatek)

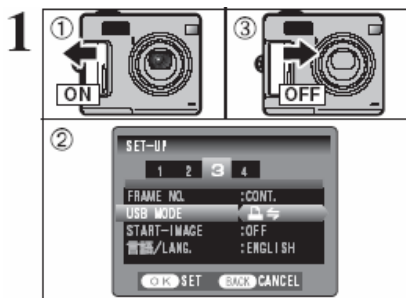

- ① Przesuń Włacznik główny, aby włączyć aparat.
- ② Ustaw „USB MODE” w menu „SET-UP” w pozycji „OFF” (➔S.60).
- ③ Przesuń Włacznik główny, aby wyłączyć aparat.

- ❗ Nie podłączaj aparatu do PC, jeśli ustawienie „USB MODE”, znajduje się w pozycji „OFF”. Sprawdź S.94, jeśli przez pomyłkę podłączyłeś aparat do PC.

## 6.4 PODŁĄCZENIE APARATU BEZPOŚREDNIO DO DRUKARKI DRUKOWANIE ZDJĘĆ (FUNKCJA PictBridge)

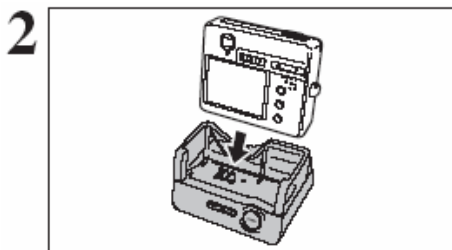

- 1 Podłącz podstawkę do drukarki przy pomocy kabla USB.
- 2 Umocnij aparat na podstawie.

- ⚠ Aparat nie służy do precyzowania ustawień drukarki, takich jak rozmiar papieru, czy jakość druku.
- ⚠ Używaj karty **xD-Picture Card** sformatowanej w aparacie.

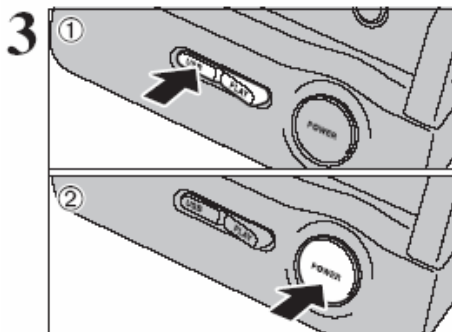

- 1 Ustaw przełącznik „USB/PLAY” na podstawie, w pozycji „USB”.
- 2 Naciśnij przycisk „POWER” na podstawie.



Pokazuje się komunikat „**CHECKING USB**” i wyświetla się ekran menu.

- ⚠ Jeśli ekran menu nie wyświetli się, sprawdź, czy ustawienie „USB MODE” znajduje się w pozycji „”.
- ⚠ W niektórych drukarkach, pewne funkcje są nieaktywne.

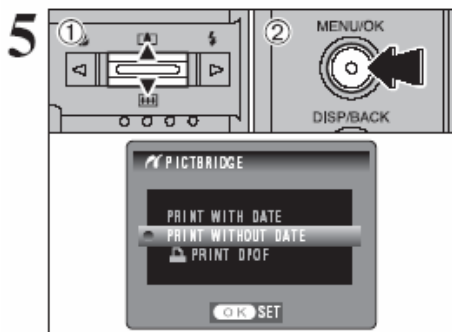

- 1 Naciśnij „▲” lub „▼”, aby wybrać „PRINT WITH DATE” lub „PRINT WITHOUT DATE”. Jeśli wybierzesz „PRINT WITH DATE”, data zostanie wydrukowana na zdjęciach.
- 2 Naciśnij przycisk „MENU/OK”.

- ⚠ Funkcja „PRINT WITH DATE” jest niedostępna, jeśli drukarka nie posiada tej funkcji

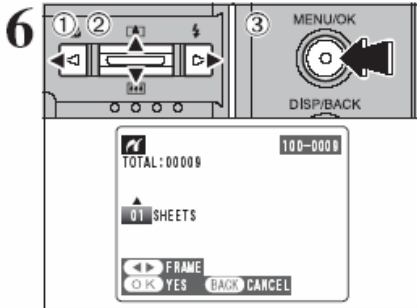

- ① Naciśnij „◀” lub „▶”, aby wyświetlić zdjęcie (plik), dla którego chcesz sprecyzować ustawienia PRINT.
- ② Naciśnij „▲” lub „▼”, aby ustalić liczbę kopii (do 99) ramki (plików), który ma być drukowany. Dla zdjęć (plików), których nie chcesz drukować, wpisz cyfrę 0 (zero).  
Aby sprecyzować następane ustawienia DPOF, powtórz punkt ① i ②.
- ③ Naciśnij przycisk „MENU/OK”.

⚠ Nie można drukować obrazów zarejestrowanych w trybie Video.

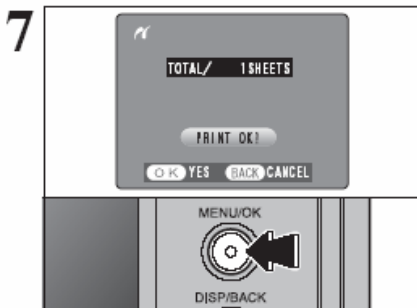

Zawsze naciskaj przycisk „MENU/OK”, aby zakończyć ustawianie.

⚠ Naciśnij przycisk „DISP/BACK”, aby powrócić do 5 punktu.

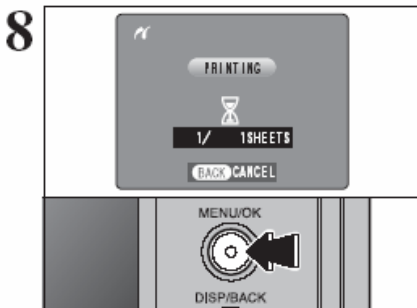

Naciśnij przycisk „MENU/OK”, aby załadować dane do drukarki i zacząć drukować zapisaną liczbę kopii. Aby zakończyć drukowanie, naciśnij przycisk „DISP/BACK”.

⚠ Naciśnij przycisk „DISP/BACK”, aby zakończyć funkcję drukowania. W niektórych drukarkach, drukowanie nie zostanie zatrzymane natychmiast lub zatrzyma się w połowie drukowania. Jeśli drukowanie

zatrzyma się w trakcie drukowania zdjęcia, na chwilę wyłącz aparat i włącz go ponownie.

## Rozłączanie drukarki

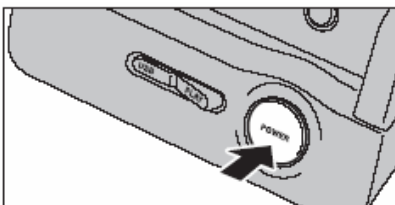

- ① Upewnij się, że na ekranie aparatu nie wyświetla się komunikat „PRINTING”.
- ② Naciśnij przycisk „POWER” na podstawie, aby wyłączyć zasilanie.

# Opcje Rozszerzenia Systemu

► Korzystając z aparatu FinePix F450 razem z innymi dodatkowymi produktami FUJIFILM, możesz rozwinąć swój system tak, aby uzyskać szeroki zakres zastosowań.

## ■ Przenoszenie obrazu do komputera

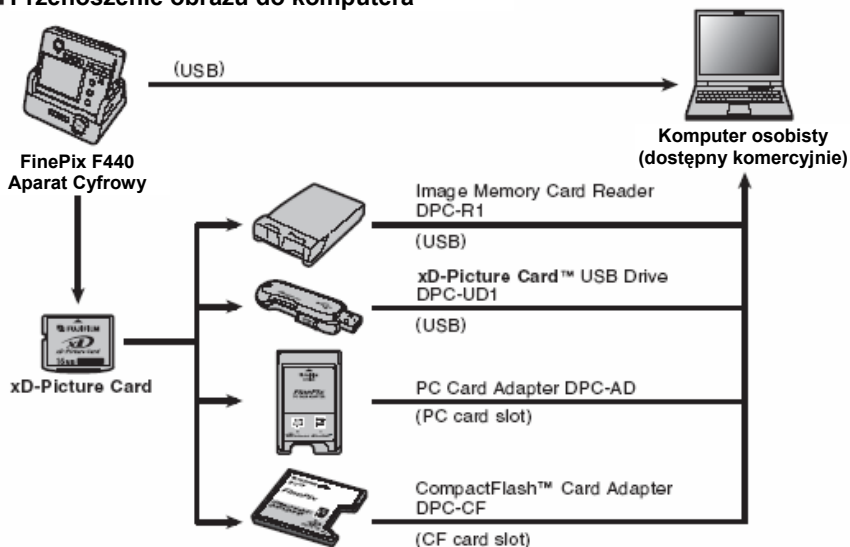

## ■ Tworzenie wydruku

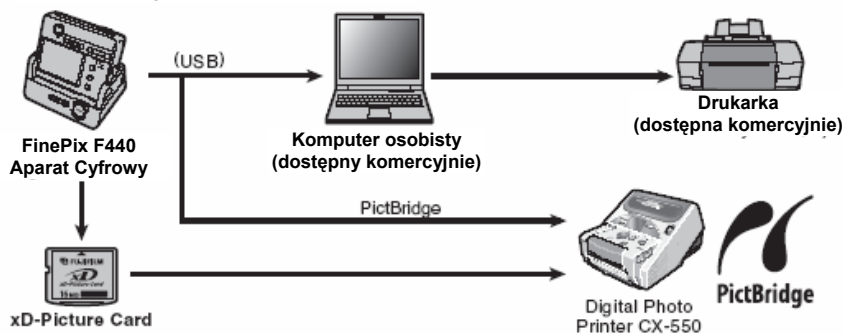

## ■ Przekazywanie sygnału audio/video

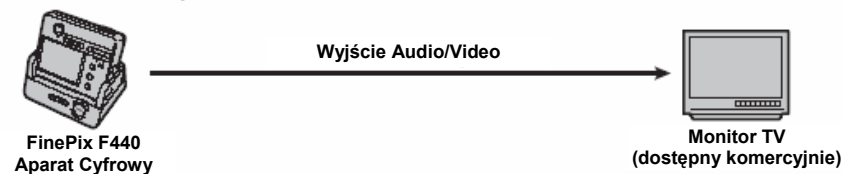





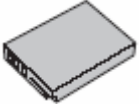

# Przewodnik po Akcesoriach

► Akcesoria (sprzedawane oddzielnie) mogą sprawić, że robienie zdjęć aparatem FinePix F440, stanie się jeszcze łatwiejsze. Aby uzyskać informacje o tym jak należy przymocować akcesoria i jak je używać, sprawdź instrukcje dostarczane razem z akcesoriami.

Odwiedź stronę internetową FUJIFILM, aby uzyskać najnowsze informacje o akcesoriach.

<http://akcesoria.fujifilm.pl>

<ul style="list-style-type: none"><li>• <b>xD-Picture Card</b> Są to karty, które można kupić oddzielnie. Używaj następujących kart xD-Picture Card : DPC-16 (16 MB)/DPC-32 (32 MB)/DPC-64 (64 MB)/DPC-128 (128 MB)/ DPC-256 (256 MB)/DPC-512 (512 MB)</li></ul>	
<ul style="list-style-type: none"><li>• <b>Akumulator NP-30</b> Litowo-jonowy płaski akumulator.</li></ul>	
<ul style="list-style-type: none"><li>• <b>Zasilacz AC-5VH/AC-5VHS</b> Używaj AC-5VH/AC-5VHS, kiedy chcesz robić zdjęcia lub przeglądać obrazy przez dłuższy czas lub kiedy FinePix F440 podłączony jest do komputera osobistego. *Kształt zasilacza, wtyczki i gniazda różnią się w zależności od kraju.</li></ul>	
<ul style="list-style-type: none"><li>• <b>Miękki Pokrowiec S.C.-FX440</b> Specjalny skórzany pokrowiec. Zaprojektowany, aby chronić aparat przed brudem, kurzem i lekkimi uderzeniami podczas noszenia go.</li></ul>	
<ul style="list-style-type: none"><li>• <b>Image Memory Card Reader DPC-R1</b> Czytnik kart pamięci DPC-R1 pozwala na łatwe i szybkie przenoszenie zdjęć pomiędzy PC, a kartami pamięci (xD-Picture Card oraz SmartMedia). DPC-R1 zapewnia szybki transfer plików dzięki interfejsowi USB.<ul style="list-style-type: none"><li>• Kompatybilny z Windows 98/98 SE, Windows ME, Windows 2000 Pro, Windows XP oraz iMac, Mac OS 8.6 do 9.2, Mac OS X (10.1.2 do 10.2.2) i modele, które wspomagają standardowo interfejs USB.</li><li>• Kompatybilny z <b>xD-picture Card</b> od 16 MB do 512 MB, i SmartMedia 3,3V od 4 MB do 128 MB.</li></ul></li></ul>	
<ul style="list-style-type: none"><li>• <b>PC Card Adapter DPC-AD</b> PC Card Adapter pozwala używać xD-Picture Card i SmartMedia jako PC Card Standard (PCMCIA 2.1) karta PC (Typ II).<ul style="list-style-type: none"><li>• Kompatybilny z xD-Picture Card od 16 MB do 512 MB i SmartMedia od 3.3V, 2 MB do 128 MB</li></ul></li></ul>	
<ul style="list-style-type: none"><li>• <b>CompactFlash™ Card Adapter DPC-CF</b> Załadowanie <b>xD-Picture Card</b> do tego adaptera pozwala na użycie tej karty jako karty typu CompactFlash (Typ I).<ul style="list-style-type: none"><li>• Windows 95/98/98 SE/Me/2000Professional/XP</li><li>• Mac OS 8.6 do 9.2/X (10.1.2 do 10.1.5)</li></ul></li></ul>	
<ul style="list-style-type: none"><li>• <b>xD-Picture Card™ USB Driver DPC-UD1</b> Jest to miniaturowy czytnik kart pamięci <b>xD-Picture Card</b>. Po prostu włącz czytnik do portu USB i możesz już przenosić pliki z i na kartę. (nie potrzebna instalacja sterowników z wyjątkiem Windows 98/98 SE).<ul style="list-style-type: none"><li>• Kompatybilny z <b>xD-Picture Card</b> 16MB do 512 MB.</li><li>• Windows 98/98 SE/Me/2000Professional/XP</li><li>• Mac OS 9.0 do 9.2/X (10.0.4 do 10.2.6)</li></ul></li></ul>	
<ul style="list-style-type: none"><li>• <b>Wodoszczelna obudowa WP-FX440</b> Wodoszczelna obudowa chroni aparat FinePix F440 przed uszkodzeniem w wodzie pozwalając jednocześnie na dokonywanie ustawień i używanie flesza. Możesz nurkować do 40 m pod wodą używając aparatu FinePix F440.</li></ul>	

# Uwagi dotyczące Poprawnego Użytkowania Aparatu

► Koniecznie przeczytaj te informacje razem z „Uwagami Bezpieczeństwa” (► S.98), aby upewnić się, że używasz aparatu poprawnie.

## ■ Miejsca, których należy unikać

Nie przechowuj, ani nie używaj aparatu w następujących miejscach:

- W deszczu lub w bardzo wilgotnych, brudnych, pełnych kurzu miejscach.
- W bezpośrednim słońcu lub w miejscach narażonych na skrajne wzrosty temperatury, takich jak w zamkniętym samochodzie latem.
- W bardzo zimnych miejscach.
- W miejscach poddanych silnym wibracjom.
- W miejscach wypełnionych dymem lub parą.
- W miejscach, w których występuje silne pole magnetyczne (takich jak: w pobliżu silników, transformatorów i magnesów).
- W miejscach kontaktu z chemikaliami, takimi jak pestycydy lub obok gumowych lub winylowych produktów przez długi czas.

## ■ Uwagi o Zatopieniu w Wodzie lub Piasku

FinePix F440, jest szczególnie wrażliwy na wodę i piasek. Kiedy znajdujesz się na plaży lub blisko wody, upewnij się, że aparat nie jest narażony ani na wodę, ani na piasek. Zwróć uwagę, aby nie kłaść aparatu na mokre powierzchnie. Woda i piasek wewnątrz aparatu mogą spowodować uszkodzenia nie do naprawienia.

## ■ Uwagi dotyczące Kondensacji

Jeśli aparat jest nagle przeniesiony z zimnego miejsca do ciepłego, kropelki wody (kondensacja) mogą zebrać się w środku aparatu lub na obiektywie. Kiedy to się zdarzy, wyłącz aparat i odczekaj godzinę zanim znów go włączysz.

## Uwagi Dotyczące Źródła Energii

### Uwagi Dotyczące Używania Akumulatora (NP-30)

Ten aparat używa litowo-jonowego akumulatora NP-30. Zwróć uwagę na wymienione poniżej punkty, kiedy będziesz używał akumulatora. Szczególnie dokładnie przeczytaj Uwagi Bezpieczeństwa, aby upewnić się, że używasz akumulatora poprawnie.

\*Po rozpakowaniu NP-30, nie jest w pełni naładowany.

Zawsze należy naładować akumulator NP-30 przed użyciem.

- W trakcie noszenia NP-30, zainstaluj go w aparacie cyfrowym lub trzymaj w specjalnym pudełku.
- W czasie przechowywania, umieść NP-30 w specjalnie dostarczonego pudełku.

#### ■ Właściwości Akumulatora

- NP-30 stopniowo traci moc nawet, jeśli nie jest używany. Do robienia zdjęć używaj NP-30, który był ładowany w ciągu ostatnich dwóch dni.
- Aby zmaksymalizować trwałość NP-30, wyłączaj aparat, kiedy tylko nie jest używany.
- W niskich temperaturach i w zimnych miejscach, będzie można zrobić mniej zdjęć. Zabierz ze sobą dodatkowy, naładowany NP-30.

Możesz również zwiększyć ilość energii trzymając NP-30 w kieszeni lub w innym ciepłym miejscu, aby się ogrzał i ładując go do aparatu tuż przed zrobieniem zdjęcia.

Jeśli używasz podgrzewacza, zwróć uwagę aby nie kłaść NP-30 bezpośrednio na nim. Aparat może nie działać, jeśli użyjesz wyładowanego NP-30 w zimnych warunkach.

#### ■ Ładowanie Akumulatora

- Do ładowania akumulatora można użyć aparatu i zasilacza AC (w komplecie).
  - NP-30 można ładować w temperaturze otoczenia między 0°C a +40°C. W temperaturze otoczenia +23°C. Naładowanie całkowicie rozładowanego akumulatora NP-30 trwa około 2 godzin.
  - NP-30 powinno się ładować w temperaturze otoczenia pomiędzy +10°C a +35°C. Jeśli ładujesz NP-30 w temperaturze poza tym zakresem, ładowanie będzie trwało dłużej, ponieważ wydajność NP-30, pogarsza się.
  - Nie można ładować NP-30 w temperaturze 0°C i poniżej.

Para wodna może się również skondensować na xD-Picture card. W takim przypadku wyjmij xD-Picture card i poczekaj przez krótki czas, zanim użyjesz ją ponownie.

#### ■ Kiedy Aparat Nie Jest Używany przez Dłuższy Czas

Jeśli nie zamierzasz korzystać z aparatu przez dłuższy czas, wyjmij akumulator i xD-Picture card, zanim go odłóżysz.

#### ■ Czyszczenie Aparatu

- Do usuwania kurzu z obiektywu, powierzchni monitora LCD, wizjera, używaj szczoteczki z wydmuchiarką, następnie delikatnie przetrzyj aparat miękką, suchą ściereczką. Jeśli pozostała jeszcze plama, niewielką ilością płynu do czyszczenia obiektywu zmocz papier do czyszczenia Fujifilm i delikatnie przetrzyj.
- Nie zarysuj twardymi przedmiotami obiektywu, ani ekranu monitora LCD, ponieważ te powierzchnie łatwo ulegają zniszczeniu.
- Czyść obudowę aparatu miękką, suchą ściereczką. Nie stosuj lotnych substancji takich jak rozpuszczalniki, benzyna, środki owadobójcze, ponieważ substancje te, mogą wchodzić w reakcje z obudową aparatu i spowodować deformację lub zniszczenie warstwy pokrywającej obudowę.
- **Korzystanie z Aparatu podczas Dalekich Podróży**  
Podczas dalekich podróży, nie umieszczaj aparatu w walizce, którą nadajesz na bagaż. Sposób obchodzenia się z bagażem na lotniskach, może narazić bagaż na gwałtowne wstrząsy i aparat może zostać uszkodzony wewnątrz nawet, jeśli nie ma zewnętrznych oznak uszkodzenia.

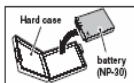

- NP-30 nie musi być całkowicie rozładowany lub wyczerpany do końca przed ładowaniem.

- Po naładowaniu lub bezpośrednio po użyciu, NP-30 może być ciepły. Jest to całkowicie normalne.

- Nie ładuj w pełni naładowanego akumulatora NP-30.

#### ■ Trwałość Akumulatora

W normalnych temperaturach, NP-30 może być użyty przynajmniej 300 razy.

Jeśli czas, przez który NP-30 zapewni prąd skraca się znacząco, oznacza to, że NP-30 osiągnął koniec swojej żywotności i powinien zostać wymieniony.

#### Uwagi dotyczące przechowywania

Akumulator Litowo-jonowy NP-30 jest mały, ale jest w stanie przechowywać duże ilości energii. Jednakże, jeśli przechowujemy naładowany akumulator przez dłuższy czas, wydajność akumulatora zmniejszy się.

- Jeśli akumulator nie będzie używany przez jakiś czas, wyładuj go do końca przed odłożeniem.

- Zawsze wyjmij akumulator z aparatu lub ładowarki, kiedy nie jest używany.

- Włóż akumulator do miękkiego pokrowca i przechowuj w chłodnym miejscu.

\*Akumulator powinien być przechowywany w suchym miejscu, w temperaturze otoczenia pomiędzy +15..C a +25..C.

\*Nie zostawiaj akumulatora w gorących, ani w bardzo zimnych miejscach.



## Uwagi dotyczące źródeł energii

### ■ Jak obchodzić się z akumulatorem

Aby uniknąć zranienia lub zniszczenia, zwróć uwagę na:

- Nie dopuść do tego, aby metalowe części akumulatora dotykały innych metalowych przedmiotów.
- Nie zbliżaj akumulatora do płomienia, ani nie rzucaj w ogień.
- Nie próbuj rozbiierać lub modyfikować akumulatora.
- Nie próbuj ładować akumulatora przy pomocy innych ładowarek, niż wyszczególnione.
- Natychmiast usuwaj zużyte akumulatory.

Aby uniknąć zniszczenia akumulatora lub ograniczenia jego trwałości, zwróć uwagę na:

- Nie rzucaj akumulatora, ani nie poddawaj go mocnym uderzeniom.
- Nie zanurzaj akumulatora w wodzie.

Aby uzyskać optimum wydajności akumulatora, zwróć uwagę na:

- Styki akumulatora zawsze muszą być czyste.
  - Przechowuj akumulator w chłodnym i suchym miejscu. Przechowywanie akumulatora przez długi czas w gorących miejscach, może skrócić jego życie.
- Jeśli używasz akumulatora przez długi czas, obudowa aparatu i sam akumulator mogą być ciepłe. To jest normalne i nie świadczy o wadliwym funkcjonowaniu. Używaj zasilacza AC dostarczonego razem z aparatem, jeśli robisz zdjęcia lub przeglądasz ujęcia przez długi czas.**

### ■ Specyfikacje dołączonego akumulatora NP-30

Nominalne napięcie	DC 3,7V
Nominalna pojemność	565 mAh
Temperatura pracy	0°C do +40°C
Wymiary	27,5 mm x 38 mm x 6,7 mm (S x D x G)
Masa	Okolo 14 g.

\* Ta specyfikacja może być zmieniona bez uprzedzenia.

## Zasilacz AC

Używaj tylko AC-5VW AC Power Adapter do aparatu cyfrowego FinePix F440. Użycie innych zasilaczy AC, może skutkować zniszczeniem aparatu.

- Zasilacz AC może być używany tylko wewnątrz pomieszczeń.
- Włóż kabel zasilacza z gniazda DC IN aparatu FUJIFILM wciskając wtyczkę prawidłowo w gniazdo.
- Wyłącz Włącznik główny aparatu cyfrowego FUJIFILM, zanim wyłączysz kabel zasilacza z gniazda DC IN w aparacie. Aby wyłączyć kabel zasilacza uchwyć za wtyczkę. Nigdy nie ciągnij za kabel.
- Nie używaj zasilacza AC z żadnymi innymi urządzeniami, z wyjątkiem wyszczególnionych urządzeń.
- W czasie pracy, zasilacz AC będzie gorący przy dotknięciu, ale to jest normalne.
- Nie rozbięraj zasilacza AC. Może to być niebezpieczne.
- Nie używaj zasilacza AC w miejscu o wysokiej temperaturze i wysokiej wilgotności.
- Nie rzucaj i nie poddawaj zasilacza AC dużym wstrząsoms.
- Zasilacz AC może emitować buczący dźwięk, ale to jest normalne.
- Zasilacz AC, używany blisko radia, może spowodować

zakłócenia. Słuchaj radia w odległym miejscu.

- \* Czasami zasilanie DC zostanie wyłączone przez wewnętrzny bezpiecznik. W takim wypadku wyłącz zasilacz z AC-5VW z gniazda elektrycznego na moment i włóż go ponownie.

### ■ Specyfikacje (AC-5VW)

Zasilanie	AC 100V do 240V 50/60 Hz
Pobór mocy	13 W (U.S.A. i Kanada) 0,08A do 0,2A (pozostałe kraje)
Moc na wyjściu	DC 5,0V 1,5A
Temperatura w czasie pracy	0°C to +40°C
Temperatura przechow.	-10°C do +70°C
Wymiary	40 mm x 21 mm x 79 mm (S x D x G)
Masa	Okolo 110 g.

## OSTRZEŻENIA

Aby zredukować ryzyko ognia lub porażenia prądem, chroń zasilacz AC przed działaniem deszczu i wilgoci. Na zasilacz AC nic nie może kapać ani przyskać i żadne przedmioty wypełnione płynami, takie jak wazon, nie mogą być umieszczone na zasilaczu AC.

## WAŻNE INSTRUKCJE BEZPIECZEŃSTWA

- Przeczytaj te instrukcje.
- Zachowaj te instrukcje.
- Uwważaj na wszystkie ostrzeżenia.
- Stosuj się do wszystkich instrukcji.
- Nie używaj tego urządzenia blisko wody.
- Nie blokuj żadnych otworów wentylacyjnych.
- Instaluj zgodnie z instrukcjami producenta.
- Nie instaluj blisko jakichkolwiek źródeł ciepła, takich jak grzejniki, regulatory ciepła, piec lub innych urządzeń (także wzmacniaczy) produkujących ciepło.
- Chroń kabel zasilający przed nadeięciem czy przekłuciem, szczególnie w okolicy wtyczki,

oraz w miejscu, gdzie wychodzi z urządzenia.

- Używaj wyłącznie akcesoriów wyszczególnionych przez producenta.
- W czasie burzy lub, jeśli nie jest używane przez długi okres, wyłącz urządzenie z gniazdka.
- Pozostaw serwisowanie kwalifikowanemu personelowi serwisowemu.
- Serwis jest potrzebny, jeśli urządzenie zostało w jakikolwiek sposób uszkodzone, na przykład kabel zasilający lub wtyczka są uszkodzone, rozlał się płyn lub jakies przedmioty wpadły do urządzenia, urządzenie zostało wystawione na działanie deszczu lub wilgoci, nie pracuje normalnie lub upadło.

## ■ Karta pamięci

- Ta Karta Pamięci jest nowym nośnikiem do rejestracji obrazu (**xD-Picture Card**) skonstruowanym dla aparatów cyfrowych. Karta Pamięci zbudowana jest z pamięci półprzewodnikowej (pamięć typu flash-NAND) do nagrywania danych cyfrowego obrazu.
- Proces nagrywania jest realizowany elektronicznie i pozwala na kasowanie istniejących danych, jak i zapisanie nowych.
- Gdy użyjesz nowej karty lub karty, która była zainicjowana w komputerze, nie zapomnij zainicjować jej w aparacie cyfrowym (format/initalize).

## ■ Ochrona Danych

- Dane mogą być zgubione lub zniszczone w następujących sytuacjach. Proszę zauważyć, że FUJIFILM nie ponosi żadnej odpowiedzialności za zgubione lub zniszczone dane.
  1. Wyjęcie karty pamięci lub wyłączenie zasilania, podczas gdy karta pamięci jest wykorzystywana (np. podczas nagrywania, kasowania, inicjalizacji lub podczas operacji odtwarzania).
  2. Niewłaściwe obchodzenie się lub używanie karty pamięci przez użytkownika lub osoby trzecie.
- Zalecamy przegrywanie ważnych danych na inne media (np. dysk MO, CD-R, twardy dysk, etc.).

## ■ Obchodzenie się z xD-Picture Card

- Trzymaj **xD-Picture Card** w miejscach niedostępnych dla małych dzieci. W trakcie przechowywania **xD-Picture Card**, upewnij się, że jest ona w miejscu niedostępnym dla małych dzieci, aby uniknąć przypadkowego połknięcia karty przez dziecko. Przepięte połknięcie **xD-Picture Card** może spowodować uduszenie. Jeśli dziecko połknie **xD-Picture Card**, natychmiast szukaj pomocy lekarza.
- Upewnij się, że karta pamięci jest prosta, kiedy wkładasz ją do aparatu, etc.
- Karta pamięci jest precyzyjnym, elektronicznym urządzeniem. Nie naciskaj, nie wstrząsaj, unikaj zginania.
- Nie używaj karty pamięci w gorącym, wilgotnym lub powodującym korozję otoczeniu.
- Jeśli styki karty są zabrudzone (kurz, odciski palców, etc.), przetrzyj do czysta miękką, suchą ściereczką.
- Wyczyść kartę pamięci miękką, suchą ściereczką, jeśli się zabrudzi.
- Karty **xD-Picture Card**, w trakcie przechowywania lub noszenia, powinny znajdować się w specjalnym opakowaniu.
- Karta pamięci może być niezawodna przez długi okres czasu, ale w końcu straci swoją niezawodność do zapisywania i odtwarzania danych. W takim wypadku, należy zastąpić ją nową kartą pamięci.
- Nigdy nie wyjmuj **xD-Picture Card**, ani nie wyłączaj aparatu w trakcie nagrywania danych, podczas kasowania danych (formatowania **xD-Picture Card**) lub podczas odtwarzania obrazów. Te działania mogą spowodować zniszczenie **xD-Picture Card**.
- Zalecane jest używanie **xD-Picture Card** z FinePix F440. Jakość aparatu nie może być zagwarantowana, jeśli używane są karty inne niż produkowane przez FUJIFILM.

**xD-Picture Card** może być ciepła, kiedy wyjmemy ją z aparatu, po czasie intensywnego robienia zdjęć lub przeglądania obrazów. Jest to normalne i nie oznacza uszkodzenia.

- Nie przyklejaj żadnych nalepek na **xD-Picture Card**. Przy wkładaniu i wyjmowaniu nalepka może się naderwać i spowodować uszkodzenie.

## ■ Uwagi dotyczące użycia xD-Picture Card z PC

- Jeśli zamierzasz robić zdjęcia przy użyciu **xD-Picture Card**, która była używana w PC, sformatuj **xD-Picture Card** w aparacie.
- Jeżeli sformatujesz **xD-Picture Card** w aparacie, a następnie robisz i nagrywasz zdjęcia, automatycznie utworzy się katalog (folder). Pliki zdjęć są następnie zapisywane w tym katalogu.
- Nie zmieniaj, ani nie kasuj nazw katalogów, ani nazw plików na **xD-Picture Card** ze swojego PC, ponieważ uniemożliwi to używanie **xD-Picture Card** w aparacie.
- Do kasowania danych na **xD-Picture Card**, zawsze używaj aparatu.
- Aby edytować pliki zdjęć, skopiuj je na twardy dysk PC, a następnie edytuj przekopiowane dane.
- Nie kopiuj innych plików, niż te, które będą używane/ użyte przez aparat.

## ■ Specyfikacje

Typ

Karta pamięci dla aparatów cyfrowych (**xD-Picture Card**).  
Pamięć Flash typu NAND.

Typ pamięci

Temperatura:

Warunki eksploatacji

0°C do +40°C

Wilgotność:



80% max. (bez











condensacji)

25 mm x 20 mm x 2,2 mm

(S x D x G)





Wymiary

Wyświetlane ostrzeżenia	Objaśnienia	Jak zaradzić
 (Świeci na czerwono)  (Mruga na czerwono)	Akumulator jest słaby lub całkiem rozładowany.	Naładuj akumulator lub wymień na naładowany.
	Istnieje duże prawdopodobieństwo, że aparat drży, ponieważ jest mała prędkość migawki.	Użyj flesz. Zalecane jest użycie statywu.
<b>!AF</b>	AF (auto fokus) nie działa efektywnie.	<ul style="list-style-type: none"> <li>• Jeżeli obraz jest zbyt ciemny, zrób zdjęcie z odległości ok. 2 m od obiektu.</li> <li>• Użyj blokady AF, aby zrobić zdjęcie.</li> </ul>
<b>!AF</b>	Poza zakresem Ciągłego AE.	Można zrobić zdjęcie, ale parametry ekspozycji nie będą prawidłowe.
<b>FOKUS ERROR</b> <b>ZOOM ERROR</b>	Błąd lub uszkodzenie aparatu.	<ul style="list-style-type: none"> <li>• Włącz ponownie aparat, uważając by nie zasłonić obiektywu.</li> <li>• Wyłącz i włącz aparat. Jeśli informacja pojawi się ponownie, skontaktuj się dealerem FUJIFILM.</li> </ul>
<b>NO CARD</b>	Nie ma <b>xD-Picture Card</b> .	Włóż <b>xD-Picture Card</b> .
<b>CARD NOT INITIALIZED</b>	<ul style="list-style-type: none"> <li>• <b>xD-Picture Card</b> nie jest sformatowana.</li> <li>• <b>xD-Picture Card</b>, jest zabrudzona.</li> </ul> <p>• Uszkodzenie aparatu.</p>	<ul style="list-style-type: none"> <li>• Sformatuj <b>xD-Picture Card</b>.</li> <li>• Wytrzyj powierzchnię styków <b>xD-Picture Card</b> miękką, suchą ściereczką. Może być konieczne sformatowanie <b>xD-Picture Card</b>. Jeśli komunikat o błędzie jest nadal wyświetlany, wymień <b>xD-Picture Card</b>.</li> <li>• Skontaktuj się z przedstawicielem handlowym FUJIFILM.</li> </ul>
<b>CARD ERROR</b>	<ul style="list-style-type: none"> <li>• <b>xD-Picture Card</b> jest zabrudzona.</li> <li>• <b>xD-Picture Card</b> jest uszkodzona.</li> <li>• Format <b>xD-Picture Card</b> jest nieprawidłowy.</li> </ul> <p>• Uszkodzenie aparatu.</p>	<ul style="list-style-type: none"> <li>• Wytrzyj powierzchnię <b>xD-Picture Card</b> miękką, suchą ściereczką. Może być konieczne sformatowanie <b>xD-Picture Card</b>. Jeśli komunikat o błędzie jest nadal wyświetlany, wymień <b>xD-Picture Card</b>.</li> <li>• Skontaktuj się z przedstawicielem handlowym FUJIFILM.</li> </ul>
<b>CARD FULL</b>	<b>xD-Picture Card</b> jest pełna (cała nagrana)	Skasuj część obrazów lub użyj <b>xD-Picture Card</b> z wystarczającą wolną powierzchnią.
<b>FRAME NO. FULL</b>	Numer zdjęcia osiągnął cyfrę 999-9999.	<ol style="list-style-type: none"> <li>① Załaduj do aparatu sformatowaną <b>xD-Picture Card</b>.</li> <li>② Ustaw „RENEW” jako usawienie Frame NO. w menu SET-UP’u.</li> <li>③ Zaczynij robić zdjęcia (numeracja rozpocznie się od „100-0001”).</li> <li>④ Ustaw „CONT.” jako usawienie Frame NO. w menu SET-UP’u.</li> </ol>
<b>WRITE ERROR</b>	<ul style="list-style-type: none"> <li>• Dane nie zostały zapisane z powodu błędu <b>xD-Picture Card</b> lub błędu połączenia <b>xD-Picture Card</b> i aparatu.</li> <li>• Fotografowany obraz nie może być zapisany, gdyż jest zbyt duży, aby zmieścić się na wolnym miejscu <b>xD-Picture Card</b>.</li> </ul>	<ul style="list-style-type: none"> <li>• Włóż ponownie <b>xD-Picture Card</b> lub wyłącz aparat i po chwili włącz jeszcze raz. Jeśli komunikat o błędzie jest nadal wyświetlany, skontaktuj się z przedstawicielem handlowym FUJIFILM.</li> <li>• Użyj nowej <b>xD-Picture Card</b>.</li> </ul>
<b>BUSY</b>	Karta <b>xD-Picture Card</b> była sformatowana w komputerze	Używaj kart <b>xD-Picture Card</b> sformatowanych w aparacie.
<b>READ ERROR</b>	<ul style="list-style-type: none"> <li>• Odtwarzany plik był błędnie nagrany.</li> <li>• Styki <b>xD-Picture Card</b> są zabrudzone.</li> <li>• Błąd aparatu.</li> <li>• Próba odtworzenia pliku nagranego w innym aparacie.</li> </ul>	<ul style="list-style-type: none"> <li>• Zdjęcia nie mogą być odtworzone.</li> <li>• Wytrzyj powierzchnię <b>xD-Picture Card</b> miękką, suchą ściereczką. Może być konieczne sformatowanie <b>xD-Picture Card</b>. Jeśli komunikat o błędzie jest nadal wyświetlany, wymień <b>xD-Picture Card</b>.</li> <li>• Film nie może być odtworzony.</li> </ul>

Wyświetlane Ostrzeżenia	Objaśnienia	Jak zaradzić
 PROTECTED FRAME	<ul style="list-style-type: none"> <li>Natrafiono na zabezpieczony plik.</li> <li>Próba dodania notatki głosowej do zabezpieczonego zdjęcia.</li> </ul>	<ul style="list-style-type: none"> <li>Zabezieczone pliki nie mogą być kasowane. Usuń zabezpieczenie.</li> <li>Nie można dodać notatki głosowej do zabezpieczonego zdjęcia. Usuń zabezpieczenie.</li> </ul>
 DPOF FILE ERROR	Ustawiono więcej 1000 klatek do wydruku w DPOF.	Maksymalna liczba klatek zaznaczonych do wydruku na jednej karcie <b>xD-Picture Card</b> wynosi 999. Skopiuuj zdjęcia, które chcesz wydrukować na inną kartę <b>xD-Picture Card</b> i dokonaj na niej ustawień DPOF.
 ERROR	<ul style="list-style-type: none"> <li>Plik z notatką dźwiękową jest uszkodzony.</li> <li>Uszkodzony aparat.</li> </ul>	<ul style="list-style-type: none"> <li>Notatka dźwiękowa nie być odtworzona.</li> <li>Skontaktuj się z przedstawicielem handlowym FUJIFILM.</li> </ul>
 CAN NOT SET DPOF  CAN NOT SET DPOF	Została podjęta próba sprecyzowania ustawień DPOF dla zdjęcia, które nie jest obsługiwane przez DPOF.	Standard drukowania DPOF nie może być użyty z tym formatem zdjęcia.
 CAN NOT TRIM	<ul style="list-style-type: none"> <li>Próbujesz przycinać zdjęcie wykonane na innym aparacie niż FinePix F450.</li> <li>Plik zdjęcia jest uszkodzony.</li> </ul>	Takie zdjęcie nie może być przycięte.
 COMUNICATION ERROR	Aparat nie jest podłączony do komputera lub drukarki.	<ul style="list-style-type: none"> <li>Sprawdź podłączenie kabla USB.</li> <li>Upewnij się, że drukarka jest włączona.</li> </ul>
 PRINTER ERROR	Wyświetlone dla PictBridge.	<ul style="list-style-type: none"> <li>Upewnij się, że w drukarce jest papier i tusz.</li> <li>Wyłącz drukarkę i po chwili włącz ją ponownie.</li> <li>Sprawdź w instrukcji obsługi drukarki.</li> </ul>
 PRINTER ERROR RESUME?	Wyświetlone dla PictBridge.	Upewnij się, że w drukarce jest papier i tusz. Drukowanie powinno automatycznie wystartować po usunięciu błędu. Jeśli informacja o błędzie dalej się pokazuje, naciśnij przycisk „MENU/OK”, aby wznowić drukowanie.
 CANNOT BE PRINTED	Wyświetlone dla PictBridge.	<ul style="list-style-type: none"> <li>Sprawdź w instrukcji obsługi drukarki, czy obsługuje ona formaty wydruku JFIF-JPEG lub Exif-JPEG. Jeśli nie, ta drukarka nie jest w stanie wydrukować tego zdjęcia.</li> <li>Plik Video nie może być wydrukowany jako zdjęcie.</li> <li>Czy zdjęcie było wykonane na aparacie FinePix F440 ? Niektórych zdjęć wykonanych na innym aparacie nie da się wydrukować.</li> </ul>
 PRINTING	Wyświetlone dla PictBridge.	Taka informacja pokaże się, jeśli drukujesz na drukarce FUJIFILM wspierającej PictBridge. Poszukaj dodatkowych informacji w instrukcji drukarki.













# Wykrywanie usterek ▶ Jeśli sądzisz, że aparat jest wadliwy, sprawdź jeszcze raz następujące opcje.

Wykrywanie usterek	Możliwe przyczyny	Rozwiązania
Dioda wizjera nie pali się podczas ładowania akumulatora.	<ul style="list-style-type: none"> <li>Nie ma akumulatora w aparacie.</li> <li>Aparat i zasilacz AC są niewłaściwie podłączone.</li> </ul>	<ul style="list-style-type: none"> <li>Naładuj akumulator.</li> <li>Podłącz aparat i zasilacz AC poprawnie.</li> </ul>
Dioda wizjera miga podczas ładowania, a akumulator nie ładuje się.	<ul style="list-style-type: none"> <li>Styki akumulatora są zabrudzone.</li> <li>Akumulator jest wadliwy lub rozładowany.</li> </ul>	<ul style="list-style-type: none"> <li>Wymij akumulator na chwilę i załaduj go ponownie.</li> <li>Wytrzyj styki akumulatora czystą, suchą ściereczką.</li> <li>Włóż nowy akumulator. Jeśli akumulator nadal się nie ładuje, skontaktuj się z autoryzowanym centrum serwisowym FUJIFILM.</li> </ul>
Brak prądu.	<ul style="list-style-type: none"> <li>Akumulator jest wyczerpany.</li> <li>Wtyczka zasilacza AC wysunęła się z gniazda elektrycznego.</li> <li>Akumulator jest włożony złą stroną do pojemnika akumulatora.</li> <li>Pokrywa akumulatora jest źle zamknięta.</li> </ul>	<ul style="list-style-type: none"> <li>Włóż naładowany akumulator.</li> <li>Podłącz jeszcze raz zasilacz.</li> <li>Włóż akumulator właściwą stroną.</li> <li>Zamknij dokładnie pokrywę akumulatora.</li> </ul>
Ustaje dopływ prądu w czasie pracy.	Akumulator jest wyczerpany.	Włóż nowy, naładowany akumulator.
Akumulator szybko się wyczerpuje.	<ul style="list-style-type: none"> <li>Używamy aparatu w bardzo zimnych warunkach.</li> <li>Styki są zabrudzone.</li> <li>Akumulator jest wyładowany.</li> </ul>	<ul style="list-style-type: none"> <li>Włóż akumulator do kieszeni lub w inne ciepłe miejsce, aby się ogrzał i załaduj do aparatu tuż przed zrobieniem zdjęcia.</li> <li>Przetrzyj styki akumulatora czystą, suchą ściereczką.</li> <li>Włóż nowy akumulator.</li> </ul>
Nie można zrobić zdjęcia pomimo naciśnięcia przycisku Wyzwalacza.	<ul style="list-style-type: none"> <li><b>xD-Picture Card</b> nie została włożona.</li> <li><b>xD-Picture Card</b> jest całkowicie wypełniona.</li> <li><b>xD-Picture Card</b> nie jest sformatowana.</li> <li><b>xD-Picture Card</b> jest zabrudzona.</li> <li><b>xD-Picture Card</b> jest zniszczona.</li> <li>Funkcja Auto Power Off, wyłączyła aparat.</li> <li>Akumulator jest wyczerpany.</li> </ul>	<ul style="list-style-type: none"> <li>Włóż xD-Picture Card.</li> <li>Włóż nową xD-Picture Card lub skasuj część niepotrzebnych zdjęć.</li> <li>Sformatuj xD-Picture Card.</li> <li>Wytrzyj styki xD-Picture Card czystą, suchą ściereczką.</li> <li>Włóż nową xD-Picture Card.</li> <li>Włącz aparat.</li> <li>Włóż nowy naładowany akumulator.</li> </ul>
Nie można użyć flesza do robienia zdjęć.	<ul style="list-style-type: none"> <li>Przycisk Wyzwalacza został naciśnięty, kiedy flesz jeszcze się ładował.</li> <li>Aparat jest ustawiony na Pejzaż.</li> </ul>	<ul style="list-style-type: none"> <li>Nie naciskaj przycisku Wyzwalacza, zanim nie zakończy się ładowanie.</li> <li>Wybierz inny Typ Sceny lub zmień tryb robienia zdjęć.</li> </ul>
Ustawienia flesza są wyłączone.	Ustawiony jest tryb "☀", "▲", "✂" lub "☺".	Ustawienia flesza są wyłączone, ponieważ ustawienia aparatu dostosowane są do rodzaju fotografowanych ujęć. Zmień tryb robienia zdjęć, na dający większe możliwości ustawiania flesza.
Fotografowany obraz jest ciemny, pomimo użycia flesza.	Ustawione jest robienie zdjęć poklatkowych	Wyłącz robienie zdjęć poklatkowych.
Obraz jest zamazany.	<ul style="list-style-type: none"> <li>Brudny obiektyw.</li> <li>Fotografowałeś pejzaż w trybie Makro.</li> <li>Zrobiłeś zbliżenie nie ustawiając trybu Makro.</li> <li>Robisz zdjęcie obiektu, dla którego nie należy używać automatycznej ostrości.</li> </ul>	<ul style="list-style-type: none"> <li>Wyczyść obiektyw.</li> <li>Wyłącz tryb Makro.</li> <li>Włącz tryb Makro.</li> <li>Użyj blokady AF/AE do zrobienia zdjęcia.</li> </ul>
Na obrazie zdjęcia widać zniekształcenia.	Zdjęcie było zrobione z długim czasem migawki przy bardzo wysokiej temperaturze otoczenia.	Jest to naturalne zjawisko i nie oznacza uszkodzenia aparatu.
Aparat nie wydaje żadnych dźwięków.	<ul style="list-style-type: none"> <li>Głośność jest ustawiona zbyt nisko.</li> <li>Mikrofon był zasłonięty podczas robienia zdjęć lub filmowania.</li> <li>Coś zasłania głośnik aparatu.</li> </ul>	<ul style="list-style-type: none"> <li>Ustaw głośność.</li> <li>Zwróć uwagę, by nie zasłaniać mikrofonu podczas robienia zdjęć i filmowania.</li> <li>Odsłoń głośnik aparatu.</li> </ul>

Wykrywanie usterek	Możliwe przyczyny	Rozwiązania
Kasowanie ramek, nie kasuje ramek. Funkcja ERASE ALL, nie kasuje wszystkich ramek.	Niektóre zdjęcia mogą być zabezpieczone.	Usuń zabezpieczenie.
Monitor LCD nie wyświetla informacji w języku angielskim.	Język inny niż angielski został wybrany w funkcji *  /LANG. " w menu ustawień (S. ➤61).	<ol style="list-style-type: none"> <li>① Naciśnij przycisk „MENU/OK”, aby wyświetlić planszę menu.</li> <li>② Naciśnij „◀” lub „▶”, aby wybrać „SET” i „▲”, „▼”, by wybrać „SET-UP” (menu SET-UP” pojawi się na monitorze LCD).</li> <li>③ Naciśnij „▲”, „▼”, kilka razy by wyświetlić na ekranie „3” i by wybrać *  /LANG. "</li> <li>④ Naciśnij „◀” lub „▶” kilka razy by wybrać „ENGLISH”.</li> <li>⑤ Naciśnij przycisk „MENU/OK”.</li> </ol>
Nie ma obrazu na TV.	<ul style="list-style-type: none"> <li>• Kabel Video został podłączony podczas odtwarzania filmu.</li> <li>• Aparat jest źle podłączony do TV.</li> <li>• W telewizorze ustawiono Tuner TV jako źródło sygnału.</li> <li>• Głośność TV została ustawiona na niską wartość.</li> </ul>	<ul style="list-style-type: none"> <li>• Po zatrzymaniu funkcji odtwarzania video, połącz poprawnie aparat i TV.</li> <li>• Połącz poprawnie aparat i TV.</li> <li>• Ustaw telewizor na odtwarzanie video (S. ➤61).</li> </ul>
Obraz na ekranie TV jest czarno-biały.	Ustawienie Video Out jest nieprawidłowe.	<ul style="list-style-type: none"> <li>• Ustaw głośność w TV</li> </ul> Zmień ustawienie na „NTSC” lub „PAL” (S. ➤61).
Kiedy aparat jest podłączony do komputera, zdjęcie lub ekran odtwarzania pojawia się na monitorze LCD aparatu.	<ul style="list-style-type: none"> <li>• Kabel USB (w zestawie) jest źle podłączony do komputera lub aparatu.</li> <li>• Komputer nie jest włączony.</li> </ul>	<ul style="list-style-type: none"> <li>• Zestaw połączenie aparatu kabla USB (w zestawie) poprawnie.</li> <li>• Włącz komputer.</li> </ul>
Nic się nie dzieje, kiedy naciskam przyciski aparatu.	<ul style="list-style-type: none"> <li>• Błąd aparatu.</li> <li>• Akumulator jest wyczerpany.</li> </ul>	<ul style="list-style-type: none"> <li>• Na chwilę wyjmij akumulator i rozłącz zasilacz AC, następnie załaduj ponownie akumulator lub podłącz zasilacz i spróbuj jeszcze raz.</li> <li>• Włóż nowy naładowany akumulator.</li> </ul>
Aparat już źle pracuje.	Wyłonił się nieprzewidziany problem.	Na chwilę wyjmij akumulator i rozłącz zasilacz AC, następnie załaduj ponownie akumulator lub podłącz zasilacz i spróbuj jeszcze raz. Jeśli komunikat o błędzie jest nadal wyświetlany, skontaktuj się z przedstawicielem handlowym FUJIFILM
Nie można nic wydrukować przy użyciu PictBridge.	W menu SET-UP, tryb USB nie jest ustawiony na  .	Ustaw tryb USB na  w menu SET-UP.
Aparat był podłączony do komputera w czasie, gdy tryb USB był ustawiony na tryb  .		<p>Wykonaj kroki ① do ③, aby odłączyć aparat od komputera.</p> <ul style="list-style-type: none"> <li>• <b>Windows</b></li> <li>① Na ekranie pojawia się okno wiadomości „Znaleziono Nowy Sprzęt” (lub „Skanery i Aparaty Fotograficzne”). Jeśli takie okno si nie pojawi przejdź do punktu ③.</li> <li>② Kliknij przycisk [Anuluj].</li> <li>③ Odłącz aparat od komputera.</li> <li>• <b>Macintosh</b></li> <li>① Na ekranie pojawia się okno poszukiwania sterownika. Jeśli nie, to przejdź do punktu ③.</li> <li>② Kliknij przycisk [Anuluj].</li> <li>③ Odłącz aparat od komputera.</li> </ul>

# Specyfikacja

## System

Model	Aparat cyfrowy FinePix F440
Liczba efektywnych pikseli	4,1 miliona pikseli
Matryca CCD	1/2,5 cala Super CCD Całkowita liczba pikseli 4,23 miliona.
Karta pamięci	<b>xD-Picture Card</b> (16/32/64/128/256/512 MB)
Format plików	Zdjęcia: JPEG (Exif Ver. 2.2) *Kompatybilny z założeniami dla Camera File System dla DPOF Video: Format AVI, Motion JPEG Audio: Format WAVE, dźwięk monofoniczny
Liczba rejestrowanych pikseli	Zdjęcia: 2304 x 1728 pikseli / 1600 x 1200 pikseli / 1280 x 960 pikseli / 640 x 480 pikseli ( <b>4M</b> / <b>2M</b> / <b>1M</b> / <b>0.3M</b> ) Video: 320 x 240 pikseli (10 klatek na sekundę z dźwiękiem mono) 160 x 120 pikseli (10 klatek na sekundę z dźwiękiem mono)
Obiektyw	Fujinon 3.4 x zoom optyczny Przesłona: F2.8 do F5.5
Ogniskowa	f=6,3 mm do 21,6 mm (Odpowiednik 36 mm do 108 mm dla aparatów 35 mm)
Fokus (ostrość)	TTL typu kontrastowego, Auto-fokus
Głębina ostrości	Tryb normalny: około 60cm do nieskończoności Tryb Makro: Szeroki kąt: około 9 cm do 80 cm Telefoto: około 39 cm do 80 cm.
Czas migawki	2 sek. do 1/2000 sek. (w zależności od trybu ekspozycji).
Przesłona	F2.8 do F7.4 (ustawiana automatycznie)
Czułość matrycy	Tryb AUTO  (odpowiednik ISO 80-400 w zależności od warunków) 80/100/200/400 Tryb Ręczny (  ,  ,  ,  ,  ,  ): ISO 80/100/200/400
Fotometria	Pomiar TTL 64 obszary
Kontrola ekspozycji	Program AE
Kompensacja ekspozycji	-2,1 EV do +1,5 EV w krokach 0,3 EV ( w trybie ręcznym)
Balans bieli	Tryb Auto  ,  ,  ,  ,  : AUTO Tryb Ręczny (  ): wybór 7 pozycji
Wizjer	Optyczny, obraz rzeczywisty. Pokrycie około 78% obrazu.
Monitor LCD	2,0 cala, 154 000 pikseli nisko-temperaturowy polysilikon TFT, pokazuje około 97% obrazu.
Lampa błyskowa (flesz)	Auto flesz Efektywny zasięg: Szeroki kąt: około 0,6 m do 3,6 m (około 0,3 m do 0,8 m: Makro) Telephoto: Około 0,6 m do 2,0 m Tryby flesza: Auto, Redukcja Czerwonych Oczu, Wymuszony flesz, Zablokowany flesz, Slow Synchro, Redukcja Czerwonych Oczu + Slow Synchro
Wyzwalacz czasowy	10 sek.
Wyjście Video	Do wyboru NTSC / PAL

## Gniazda wejścia / wyjścia

Gniazda przyłączy zewnętrznych	Kabel USB ( w komplecie), A/V kabel (w komplecie), połączenie w podstawce
Gniazdo zasilania	Gniazdo dla zasilacza AC-5VW (sprzedawanego osobno)

## Zasilanie i inne

Zasilanie	Użyj jednego z następujących <ul style="list-style-type: none"><li>• Akumulator NP-30 lub zasilacz AC-5VW</li></ul>	
Warunki eksploatacji	Temperatura: 0°C do +40°C 80% wilgotności lub mniej (bez kondensacji)	
Liczba możliwych zdjęć na akumulatorze (całkowicie naładowanym)	<b>Rodzaj akumulatora</b>	<b>Monitor LCD wyłączony</b>
	Akumulator NP-30	Okolo 150 zdjęć
Podana tutaj liczba zdjęć, jest przybliżoną liczbą następujących po sobie zdjęć, które można zrobić w warunkach testowych CIPA(Camera & Imaging Products Association): Użyty akumulator dostarczony z aparatem. Zdjęcia robione w temp.23°C, z włączonym monitorem LCD, optyczny zoom ustawiony na pełne przybliżenie, a potem na pełne telefoto i do pierwotnej pozycji co 30 sekund, flesz użyty dla co drugiego zdjęcia, a aparat wyłączany i włączany co 10 zdjęć. <ul style="list-style-type: none"><li>• Uwaga: Liczba możliwych do wykonania zdjęć zależna jest od pojemności akumulatora. Dlatego FUJIFILM nie gwarantuje liczby możliwych do wykonania zdjęć dla akumulatora wymienionego tutaj. Należy zwrócić uwagę, że liczba możliwych do wykonania zdjęć będzie mniejsza w niskiej temperaturze.</li></ul>		
Wymiary aparatu (S x D x G)	74,5 mm x 62,3 mm x 21,3 mm (bez dodatków i akcesoriów)	
Masa aparatu (waga)	Okolo 150 g. (bez dodatków, akumulatora i xD-Picture Card).	
Waga aparatu gotowego do pracy	Okolo 165 g. (z akumulatorem i xD-Picture Card).	
Akcesoria	Zobacz S. 7	
Dodatkowe Akcesoria	Zobacz S. 87	

## Podstawka

Wymiary podstawki (SxW xG)	81,9 mm x 41,6 mm x 64,9 mm (bez dodatków i akcesoriów)
Waga podstawki	Okolo 80 g.

### ■ Standardowa liczba zdjęć/czas nagrywania na xD-Picture Card

Liczba dostępnych zdjęć, czasu nagrywania lub wielkości pliku, nieznacznie różni się w zależności od fotografowanych obiektów. Zwróć uwagę, że rozbieżności pomiędzy standardową liczbą dostępnych zdjęć, a faktyczną liczbą dostępnych zdjęć jest większa w przypadku xD-Picture Cards o większej pojemności.

Jakość	4M F	4M N	2M	1M	0.5M	Film 320	Film 160
Liczba pikseli	2304 × 1728		1600 × 1200	1280 × 960	640 × 480	320 × 240	160 × 120
Wielkość danych	2.0 MB	990 KB	630 KB	470 KB	130 KB	–	–
DPC-16 (16 MB)	7	15	25	33	122	94 sek.	288 sek.
DPC-32 (32 MB)	15	31	50	68	247	189 sek.	9.7 min.
DPC-64 (64 MB)	32	64	101	137	497	6.3 min.	19.4 min.
DPC-128 (128 MB)	64	128	204	275	997	12.7 min.	39.0 min.
DPC-256 (256 MB)	129	257	409	550	1997	25.5 min.	78.1 min.
DPC-512 (512 MB)	259	515	818	1101	3993	51.0 min.	156.3 min.

- \* Te specyfikacje są przedmiotem zmian bez powiadamiania.
- \* FUJIFILM nie ponosi odpowiedzialności za szkody wynikłe w skutek błędów w tej instrukcji.
- \* Monitor LCD w twoim aparacie jest produkowany przy użyciu zaawansowanej technologii. Pomimo tego, małe jasne punkty i nieprawidłowe kolory (szczególnie wokół tekstu) mogą pokazać się na monitorze. Są to normalne cechy wyświetlacza i nie wskazują na wadę monitora. To zjawisko nie będzie widoczne na nagranych obrazach.
- \* Błąd w pracy aparatu cyfrowego może być spowodowany przez silne zakłócenia radiowe (np. pole elektryczne, ładunki statyczne, zakłócenia linii elektrycznej, etc.).
- \* Krawędzie fotografowanych obrazów mogą wydawać się zniekształcone. Jest to istota obiektywu. Jest to normalne i nie wskazuje na wadę.



# Terminologia

---

## **Blokada AF/AE:**

W aparacie FinePix F440, wciśnięcie przycisku wyzwalacza do połowy, blokuje uzyskane w tym momencie ustawienia dla ostrości i ekspozycji (Blokada AF i AE). Jeśli chcesz ustawić ostrość na obiekcie. Który nie jest w środku kadru, lub chcesz zmienić kompozycję kadru po ustawieniu ekspozycji, możesz wykorzystać tę funkcję.

## **Funkcja Oszczędzania Energii:**

Jeśli aparat nie był używany przez 30 sekund, ta funkcja wyłączy niektóre zespoły aparatu takie jak monitor LCD (stan uśpienia), aby ograniczyć zużycie energii akumulatora lub energii pobieranej z zasilacza. Jeśli następnie aparat nie będzie używany przez następny okres, zostanie wyłączony całkowicie. Okres ten może zostać ustawiony na 2 lub 5 minut.

- Funkcja Oszczędzania Energii nie pracuje w trybie PC, w trybie automatycznego odtwarzania lub jeśli została zablokowana w głównych ustawieniach aparatu.

## **DPOF:**

Digital printer Order Format

DPOF jest formatem używanym do rejestrowania na kartach pamięci informacji, które ze zdjęć zarejestrowanych na karcie pamięci i ile sztuk powinno być wydrukowane.

## **EV:**

Liczba oznaczająca Wartość Ekspozycji (Exposure Value). EV jest zależne od jasności obiektu fotografowanego i czułości (szybkości) filmu lub matrycy CCD. EV jest wyższe dla jasnych obiektów, a niższe dla ciemnych. Wraz ze zmieniającymi się warunkami oświetlenia aparat cyfrowy utrzymuje stałą ilość światła padającą na matrycę CCD przez korygowanie przesłony i czasu migawki.

Gdy ilość światła padająca na matrycę CCD podwoi się, liczba EV zwiększy się o 1. Gdy światło zmniejszy się o połowę, liczba EV zmniejszy się o 1.

## **Frame rate (fps):**

Pojęcie to odnosi się do liczby klatek, które są sfotografowane lub odtwarzane w ciągu 1 sekundy. Np., gdy w trybie zdjęć poklatkowych robimy 10 zdjęć w ciągu 1 sekundy, wartyś „frame rate” wynosi 10 fps.

## **JPEG:**

Joint Photographics Experts Group

Format kompresji i zapisu do pliku używany dla obrazu kolorowego. Czym wyższy wskaźnik kompresji tym większa strata jakości obrazu odtwarzanego z tego pliku.

## **Motion JPEG:**

Format pliku AVI (Audio Video Interleave), w którym zapisany jest obraz filmowy wraz z dźwiękiem. Klatki filmu zapisane są w pliku w formacie JPEG. Plik w formacie Motion JPEG można odtworzyć w QuickTime 3.0 lub nowszym.

## **PC Card:**

Potoczna nazwa dla kart spełniających normę PC Card Standard.

## **PC Card Standard:**

Standard dla kart rozszerzeń ustalony przez PCMCIA.

## **PCMCIA:**

Organizacja Personal Computer Memory Card International Association (US).

## **Smear (smużenie):**

Zjawisko specyficzne dla matryc CCD. Na zdjęciach robionych w bardzo ostrym świetle takim jak bezpośrednie lub odbite promienie słońca, mogą pojawiać się białe smugi.

## **WAVE:**

Format zapisu plików dźwiękowych w systemie Windows. Pliki WAVE mają „WAV” jako rozszerzenie. Dane mogą być zapisane w postaci skompresowanej lub nieskompresowanej. Ten aparat używa postaci nieskompresowanej.

Pliki WAVE mogą być odtwarzane przez:

Windows: MediaPlayer

Macintosh: QuickTime Player

\*QuickTime 3.0 lub nowszy.

## **White balance (balans bieli):**

Ludzkie oko adaptuje się do rodzaju oświetlenia tak, że widziany przez nas biały obiekt jest zawsze biały. Z kolei takie urządzenia jak aparaty cyfrowe mogą widzieć biały kolor dopiero po dostosowaniu balansu bieli do oświetlenia otoczenia wokół obiektu fotografowanego. Ustawienie jest nazywane kompensacją balansu bieli.





Format Exif Print jest nowo opracowanym formatem pliku zawierającym szereg informacji o zdjęciu przydatnych przy drukowaniu zdjęcia.

# Uwagi Dotyczące Bezpieczeństwa

- Aby mieć pewność, że poprawnie używasz aparatu FinePix F440, najpierw przeczytaj uważnie uwagi dotyczące Bezpieczeństwa i Podręcznik Użytkownika.
- Po przeczytaniu tych Uwag, przechowaj je w bezpiecznym miejscu.

## O ikonach

Pokazane poniżej ikony są używane w tym dokumencie, aby wskazać niebezpieczeństwo zranienia lub zniszczenia, do których może dojść, jeśli wskazana przez ikonę informacja zostanie zignorowana i w rezultacie produkt zostanie użyty niewłaściwie.

 <b>OSTRZEŻENIE</b>	<b>Ta ikona oznacza, że istnieje groźba śmierci lub poważnego zranienia, jeśli ta informacja zostanie zignorowana.</b>
 <b>UWAGA</b>	<b>Ta ikona oznacza, że zranienie lub straty materialne mogą być efektem zignorowania tej informacji.</b>

Pokazane poniżej ikony są stosowane do wskazania charakteru informacji, na którą należy zwrócić uwagę.



Trójkątne ikony, powiadamiają użytkownika o informacji wymagającej uwagi („Ważne”).









Okrągłe ikony z ukośną poprzeczką, powiadamiają użytkownika o tym, że wskazane działanie jest zabronione („Zakazane”).











Wypełnione koła z wykrzyknikiem, powiadamiają użytkownika o

działaniu, które musi być wykonane („Konieczne”).

 <b>OSTRZEŻENIE</b>	
<p><b>Jeśli pojawią się problem, wyłącz aparat, wyjmij akumulator, rozłącz i wyłącz z gniazdka zasilacz AC.</b> Dalsze używanie aparatu, podczas gdy wydobywa się z niego dym lub inny niezwykły zapach lub, gdy jest on w jakimkolwiek nienormalnym stanie, może spowodować ogień lub porażenie prądem.</p> <ul style="list-style-type: none"> <li>• Skontaktuj się z przedstawicielem handlowym FUJIFILM.</li> </ul>	 Unplug from power socket.
<p><b>Nie pozwól, aby do aparatu dostała się woda lub obce ciała.</b> Jeśli woda lub obce ciała dostaną się do środka aparatu, wyłącz aparat, wyjmij akumulator, rozłącz i wyłącz z gniazdka zasilacz AC.</p> <p>Dalsze używanie aparatu może spowodować ogień lub porażenie prądem.</p> <ul style="list-style-type: none"> <li>• Skontaktuj się z przedstawicielem handlowym FUJIFILM.</li> </ul>	
<p><b>Nie używaj aparatu w łazience, ani pod prysznicem.</b> Może to spowodować ogień lub porażenie prądem.</p>	 Do not use in the bathroom or shower.
<p><b>Nigdy nie próbuj modyfikować, ani rozbierać aparatu. (Nigdy nie otwieraj obudowy.)</b> <b>Nie używaj aparatu, jeśli upadł lub, jeśli jest uszkodzona obudowa.</b> Może spowodować ogień lub porażenie prądem.</p> <ul style="list-style-type: none"> <li>• Skontaktuj się z przedstawicielem handlowym FUJIFILM.</li> </ul>	 Do not disassemble.
<p><b>Nie modyfikuj, nie ogrzewaj, nie skracaj nadmiernie, ani nie ciągnij przewodu i nie kładź na przewodzie ciężkich przedmiotów.</b> Te działania mogą uszkodzić przewód i spowodować ogień lub porażenie prądem.</p> <ul style="list-style-type: none"> <li>• Jeśli przewód jest uszkodzony, skontaktuj się z przedstawicielem handlowym FUJIFILM.</li> </ul>	
<p><b>Nie kładź aparatu na niestabilnej powierzchni.</b> Może to spowodować, że aparat upadnie, przewróci się i spowoduje obrażenia.</p>	
<p><b>Nigdy nie próbuj robić zdjęć podczas ruchu.</b> Nie używaj aparatu, kiedy idziesz albo prowadzisz jadący samochód lub inny pojazd. Może to spowodować twój upadek lub wypadek drogowy.</p>	
<p><b>Nie dotykaj żadnego metalowego elementu aparatu podczas burzy.</b> Może to spowodować ogień porażenie prądem na skutek wyładowania elektrycznego.</p>	
<p><b>Używaj akumulatora tylko zgodnie z instrukcją.</b> Wkładaj akumulator ze stykami ustawionymi tak jak pokazują znaki „+” i „-”.</p>	

# Uwagi Dotyczące Bezpieczeństwa

 <b>OSTRZEŻENIE</b>	
<p>Nie ogrzewaj, nie modyfikuj, ani nie próbuj rozbierać akumulatora. Nie rzucaj, ani nie poddawaj wstrząsom.</p> <p>Nie próbuj ładować litowych lub alkalidowych baterii.</p> <p>Nie przechowuj akumulatora z metalowymi produktami.</p> <p>Nie używaj innych ładowarek niż wyszczególniony model do ładowania akumulatora.</p> <p>Każda z tych czynności może spowodować rozerwanie lub wyciek w akumulatorze i w rezultacie stać się przyczyną ognia lub uszkodzenia.</p>	
<p>Używaj tylko akumulatora lub zasilaczy AC wyszczególnionych do użycia z tym aparatem.</p> <p>Nie używaj do ładowarki innej, niż zalecana.</p> <p>Użycie innych źródeł energii może spowodować ogień.</p>	
<p>Jeśli akumulator przecieka i płyn dostanie się do oczu lub dojdzie do kontaktu ze skórą lub ubraniem, może to spowodować uszkodzenie lub utratę wzroku. Natychmiast przepłucz dotkniętą powierzchnię dokładnie czystą wodą i zgłoś się do lekarza.</p>	
<p>Nie używaj ładowarki do ładowania innych akumulatorów niż tutaj wymienione.</p> <p>Ładowarka jest przeznaczona dla akumulatora Fujifilm NP-30</p> <p>Używanie ładowarki do ładowania konwencjonalnych baterii lub innych typów akumulatorów, może spowodować wyciek płynu z akumulatora, jego przegrzanie lub rozerwanie.</p>	
<p>Kiedy wyrzucamy lub przechowujemy akumulator NP-30, należy umieścić go w specjalnym pudełku (znajdującym się w zestawie). Jeżeli nie pudełko zaginęło należy zasłonić styki akumulatora taśmą izolacyjną.</p> <ul style="list-style-type: none"> <li>Kontakt z innymi metalowymi przedmiotami lub akumulatorami, mógłby spowodować zapalenie się akumulatora lub jego rozerwanie.</li> </ul>	
<p>Trzymaj xD-Picture Cards w miejscach niedostępnych dla małych dzieci.</p> <p>Ponieważ xD-Picture Cards są małe, mogą być przypadkowo połknięte przez małe dzieci. Upewnij się, że xD-Picture Cards są przechowywane w miejscu niedostępnym dla małych dzieci. Jeśli dziecko przypadkowo połknie xD-Picture Card, natychmiast szukaj pomocy lekarza.</p>	

 <b>UWAGA</b>	
<p>Nie używaj tego aparatu w miejscach mocno narażonych na opary oleju, parę, wilgoć lub kurz.</p> <p>Może to spowodować ogień lub porażenie prądem.</p>	
<p>Nie zostawiaj tego aparatu w miejscach poddanych bardzo wysokiej temperaturze.</p> <p>Nie zostawiaj aparatu w miejscach takich jak zamknięty pojazd lub w bezpośrednim słońcu.</p> <p>Może to spowodować pożar.</p>	
<p>Trzymaj poza zasięgiem małych dzieci.</p> <p>Ten produkt może spowodować uszkodzenia w rękach dziecka.</p>	
<p>Nie kładź ciężkich przedmiotów na aparat.</p> <p>Może to spowodować, że ciężki przedmiot przewróci się lub spadnie powodując obrażenia.</p>	
<p>Nie przemieszczaj aparatu, jeśli zasilacz AC jest jeszcze podłączony.</p> <p>Nie ciągnij przewodu łączącego, aby rozłączyć zasilacz AC.</p> <p>Może to uszkodzić kabel zasilający i przewody oraz spowodować ogień lub porażenie prądem.</p>	
<p>Nie używaj zasilacza AC, kiedy uszkodzona jest wtyczka lub wtyczka siedzi luźno w gniazdku.</p> <p>Może to spowodować ogień lub porażenie prądem.</p>	
<p>Nie przykrywaj, ani nie owijaj aparatu, ani zasilacza AC w materiał lub inne tkaniny.</p> <p>Może to spowodować nagromadzenie ciepła i wypaczenie obudowy lub spowodować ogień.</p>	
<p>Kiedy czyszczysz aparat lub nie planujesz korzystać z aparatu przez dłuższy czas, wyjmij akumulator oraz rozłącz i wyłącz z gniazdka zasilacz AC.</p> <p>Zaniechanie tych czynności, może spowodować ogień lub porażenie prądem.</p>	
<p>Kiedy zakończy się ładowanie, wyłącz zasilacz z gniazdka.</p> <p>Pozostawienie zasilacza włączonego do gniazdka, może spowodować ogień.</p>	
<p>Użycie flesza zbyt blisko oczu może na jakiś czas wpłynąć na wzrok.</p> <p>Zwróć szczególną uwagę podczas fotografowania niemowląt i małych dzieci.</p>	
<p>Kiedy wyjmujemy xD-Picture Card z gniazda karty, może ona poszybować. Przytrzymaj kartę palcem, aby nie poszybowała, zanim nie zostanie wyjęta.</p> <p>Jeśli pozwolimy, aby xD-Picture Card poszybowała, może kogoś uderzyć i spowodować obrażenia.</p>	
<p>Zwracaj się z prośbą o regularne testowanie i czyszczenie aparatu.</p> <p>Nagromadzenie się kurzu w aparacie, może spowodować ogień lub porażenie prądem.</p> <ul style="list-style-type: none"> <li>Skontaktuj się z przedstawicielem handlowym FUJIFILM, aby domagać się wewnętrznego czyszczenia co 2 lata.</li> </ul>	



## **Centrala w Polsce**

WARSZAWA, ul. Płowiecka 105/107

Tel. (0 prefiks 22) 517 66 00

Fax. (0 prefiks 22) 517 66 02

[www.fujifilm.pl](http://www.fujifilm.pl)



**FUJI PHOTO FILM CO., LTD.**

26-30, Niashiazabu 2-chome, Minato-ku, Tokio 106-8620, Japan

<http://home.fujifilm.com/produkts/digital/>

Wydrukowano w Polsce

FGS-406106-FG