

# **OLYMPUS**

CYFROWY APARAT FOTOGRAFICZNY

## *SP-800UZ*

### Instrukcja obsługi

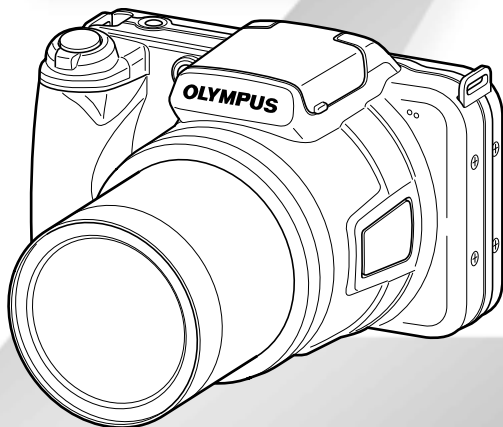

- Dziękujemy za zakup cyfrowego aparatu fotograficznego firmy Olympus. Aby optymalnie wykorzystać funkcje swojego nowego aparatu i zapewnić jego jak najdłuższe bezbłędne działanie, przed rozpoczęciem używania zapoznaj się dokładnie z instrukcją obsługi. Zachowaj tę instrukcję obsługi w bezpiecznym miejscu jako źródło informacji w przyszłości.
- Oprogramowanie oraz plik PDF z instrukcją obsługi są zapisane w pamięci wewnętrznej aparatu.
- Przed przystąpieniem do wykonywania ważnych zdjęć zalecamy wykonanie serii zdjęć próbnych w celu lepszego poznania aparatu i jego funkcji.
- Ze względu na proces ciągłego udoskonalania produktów firma Olympus zastrzega sobie prawo do aktualizacji i zmian informacji zawartych w niniejszej instrukcji obsługi.

Zarejestruj swój produkt na [www.olympus-consumer.com/register](http://www.olympus-consumer.com/register) i otrzymaj dodatkowe korzyści od Olympus!

# Krok 1

## Sprawdzanie zawartości opakowania



Cyfrowy aparat fotograficzny



Pokrywka obiektywu i sznurek do pokrywki obiektywu



Bateria litowo-jonowa (LI-50B)

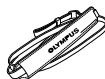

Pasek aparatu



Kabel USB



Kabel AV



lub

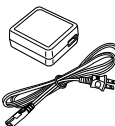

Zasilacz sieciowy USB (F-2AC)

Inne niepokazane akcesoria: karta gwarancyjna

Zawartość opakowania może być inna, w zależności od miejsca w którym dokonano zakupu.

# Krok 2

## Przygotowanie aparatu

„Przygotowanie aparatu” (str. 10)

# Krok 3

## Fotografowanie i odtwarzanie zdjęć

„Fotografowanie, odtwarzanie i kasowanie” (str. 15)

# Krok 4

## Korzystanie z aparatu

„Ustawienia aparatu” (str. 3)

# Krok 5

## Drukowanie

„Drukowanie bezpośrednie (PictBridge)” (str. 48)  
„Zaznaczanie zdjęć do drukowania (DPOF)” (str. 51)

## Spis treści

➤ Nazwy części.....	6	➤ Menu funkcji fotografowania.....	30
➤ Przygotowanie aparatu.....	10	➤ Menu funkcji odtwarzania, edycji i drukowania.....	35
➤ Fotografowanie, odtwarzanie i kasowanie.....	15	➤ Menu innych ustawień aparatu ...	41
➤ Korzystanie z trybów fotografowania.....	21	➤ Drukowanie.....	48
➤ Korzystanie z funkcji fotografowania.....	26	➤ Wskazówki dotyczące użytkowania.....	53
		➤ Dodatek.....	58

# Ustawienia aparatu

## Z wykorzystaniem przycisków bezpośrednich

Dostęp do często używanych funkcji można uzyskać za pomocą przycisków bezpośrednich.

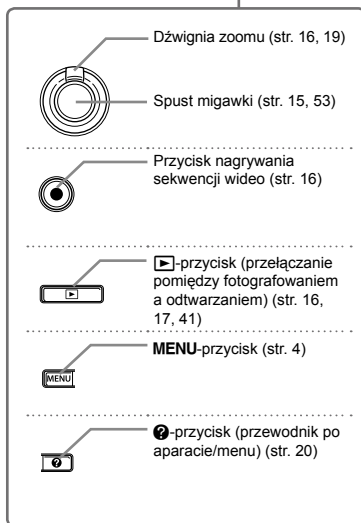
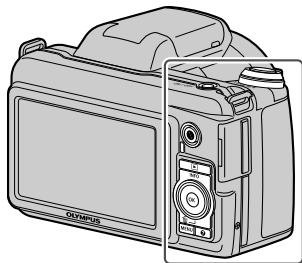

## Wskazówki dotyczące obsługi

Symbole  $\Delta$   $\nabla$   $\triangleleft$   $\triangleright$  wyświetlane podczas wyboru zdjęć i ustawień, wskazują, że kółko sterujące należy nacisnąć w pokazanych poniżej częściach, a nie obrócić.



## Kółko sterujące

$\Delta$  (w górę)  
INFO-przycisk (zmiana wyświetlanych informacji) (str. 17, 19)

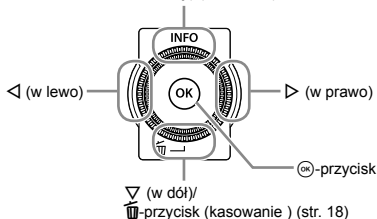

Wskazówki dotyczące obsługi wyświetlane na dole ekranu informują, że można użyć przycisku MENU,  $\triangleleft$  lub dźwigni zoomu.

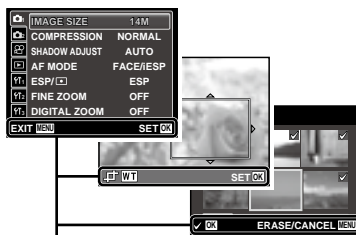

Wskazówki dotyczące obsługi

# Korzystanie z menu

Menu umożliwia zmianę ustawień aparatu, np. trybu fotografowania.

Naciśnij przycisk **MENU**, aby wyświetlić menu funkcji. Menu funkcji umożliwia ustawienie często używanych funkcji fotografowania i odtwarzania, np. trybu fotografowania.

## Fotografowanie



Wybrana opcja

Fotografowanie – tryb

funkcja – menu

» [SETUP] menu

### Aby wybrać tryb fotografowania

Użyj przycisków <D>, aby wybrać tryb fotografowania, a następnie naciśnij przycisk ⊖.

### Aby wybrać menu funkcji

Użyj przycisków Δ∇, aby wybrać menu i użyj przycisków <D>, aby wybrać opcję menu. Naciśnij przycisk ⊖, aby ustawić menu funkcji.

## Odtwarzanie

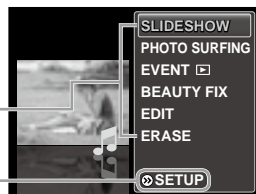

Użyj przycisków Δ∇, aby wybrać menu i naciśnij przycisk ⊖.

Menu [SETUP] umożliwia konfigurację szeregu funkcji aparatu, w tym funkcji fotografowania i odtwarzania, które nie są wyświetlane w menu funkcji oraz innych ustawień, np. daty i godziny czy informacji wyświetlanych na ekranie.

## 1 Wybierz opcję [SETUP], a następnie naciśnij przycisk ⊖.

- Zostanie wyświetlone menu [SETUP].

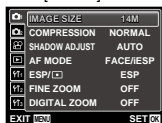

## 2 Naciśnij przycisk <D>, aby wybrać karty stron. Użyj przycisków Δ∇, aby wybrać żądaną kartę i naciśnij przycisk >D>.

Zakładka strony

Submenu 1

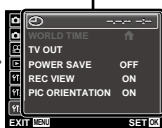

## 4 Użyj przycisków Δ∇, aby wybrać odpowiednio submenu 2, a następnie naciśnij przycisk ⊖.

- Po wybraniu ustawienia na monitorze pojawi się poprzedni ekran.

- ! Konieczne może być wykonanie dodatkowych czynności. „Ustawienia menu” (str. 30 do 47)

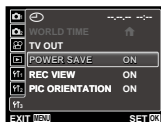

## 3 Użyj przycisków Δ∇, aby wybrać odpowiednie submenu 1, a następnie naciśnij przycisk ⊖.

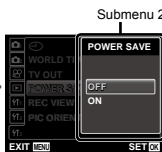

## 5 Naciśnij przycisk MENU, aby zakończyć określanie ustawienia.

- ! Części funkcji nie można użyć w niektórych trybach fotografowania. W takim przypadku po wprowadzeniu ustawienia zostanie wyświetlony następujący komunikat.

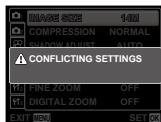

# Indeks menu

## Menu funkcji fotografowania

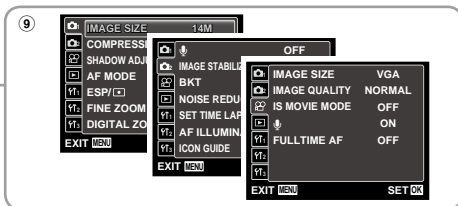
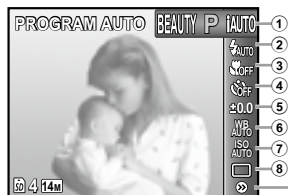

- |   |   |   |
|---|---|---|
| <p>1 Tryb fotografowania<br/><b>P</b> (PROGRAM AUTO) ..... str. 15<br/><b>i</b>AUTO (iAUTO) ..... str. 21<br/><b>SCN</b> (SCENE MODE) ..... str. 21<br/><b>MAGIC</b> (MAGIC FILTER) ..... str. 23<br/>[PANO] (PANORAMA) ..... str. 23<br/><b>BEAUTY</b> (BEAUTY) ..... str. 25</p> <p>2 Lampa błyskowa ..... str. 26</p> <p>3 Makro ..... str. 26</p> <p>4 Samowyzwalacz ..... str. 27</p> <p>5 Kompensacja ekspozycji ..... str. 27</p> <p>6 Balans bieli ..... str. 28</p> <p>7 ISO ..... str. 28</p> | <p>8 Tryb wyzwalania migawki ..... str. 29</p> <p>9 (SETUP)<br/>IMAGE SIZE (zdjęcia) ..... str. 30<br/>IMAGE SIZE<br/>(sekwencje wideo) ..... str. 30<br/>COMPRESSION<br/>(zdjęcia) ..... str. 30<br/>IMAGE QUALITY<br/>(sekwencje wideo) ..... str. 30<br/>SHADOW ADJUST ..... str. 31<br/>AF MODE ..... str. 31<br/>ESP/[ESP] ..... str. 32<br/>FINE ZOOM ..... str. 32</p> | <p>DIGITAL ZOOM ..... str. 32</p> <p>[MIC] (zdjęcia) ..... str. 33</p> <p>[MIC] (sekwencje wideo) ..... str. 33</p> <p>IMAGE STABILIZER<br/>(zdjęcia)/IS MOVIE MODE<br/>(sekwencje wideo) ..... str. 33</p> <p>BKT ..... str. 33</p> <p>NOISE REDUCT. .... str. 34</p> <p>SET TIME LAPSE ..... str. 34</p> <p>FULLTIME AF ..... str. 34</p> <p>AF ILLUMINAT. .... str. 34</p> <p>ICON GUIDE ..... str. 34</p> |
|---|---|---|

## Menu funkcji odtwarzania, edycji i drukowania

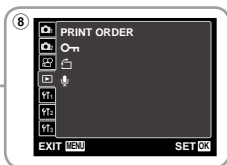
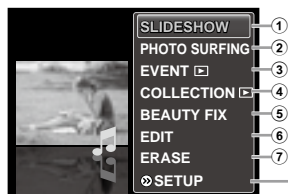

- |   |  |   |
|---|--|---|
| <p>1 SLIDESHOW ..... str. 35</p> <p>2 PHOTO SURFING ..... str. 35</p> <p>3 EVENT [EVENT] ..... str. 36</p> <p>4 COLLECTION [COLL] ..... str. 36</p> <p>5 BEAUTY FIX ..... str. 37</p> | <p>6 EDIT ..... str. 38</p> <p>7 ERASE ..... str. 39</p> <p>8 (SETUP)<br/>PRINT ORDER ..... str. 40<br/>[LOCK] (Ochrona) ..... str. 40</p> | <p>[ROTATE] (Obracanie) ..... str. 40</p> <p>[MIC] (Dodawanie<br/>dźwięku do zdjęć) ..... str. 40</p> |
|---|--|---|

## Menu innych ustawień aparatu

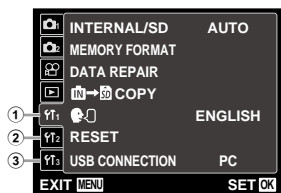

- |   |   |
|---|---|
| <p>1 [Y1] (Ustawienia 1)<br/>INTERNAL/SD ..... str. 41<br/>MEMORY FORMAT/<br/>FORMAT ..... str. 41<br/>DATA REPAIR ..... str. 41<br/>[COPY] ..... str. 41<br/>[LANGUAGE] (Język) ..... str. 41<br/>RESET ..... str. 42<br/>USB CONNECTION ..... str. 42</p> <p>2 [Y2] (Ustawienia 2)<br/>[POWER ON] ..... str. 42<br/>SAVE SETTINGS ..... str. 42</p> | <p>PW ON SETUP ..... str. 42</p> <p>SOUND SETTINGS ..... str. 43</p> <p>FILE NAME ..... str. 43</p> <p>PIXEL MAPPING ..... str. 44</p> <p>[MONITOR] (Monitor) ..... str. 44</p> <p>3 [Y3] (Ustawienia 3)<br/>[DATE/TIME] (Data/godzina) ..... str. 44<br/>WORLD TIME ..... str. 45<br/>TV OUT ..... str. 45<br/>POWER SAVE ..... str. 47<br/>REC VIEW ..... str. 47<br/>PIC ORIENTATION ..... str. 47</p> |
|---|---|



# Nazwy części

## Aparat

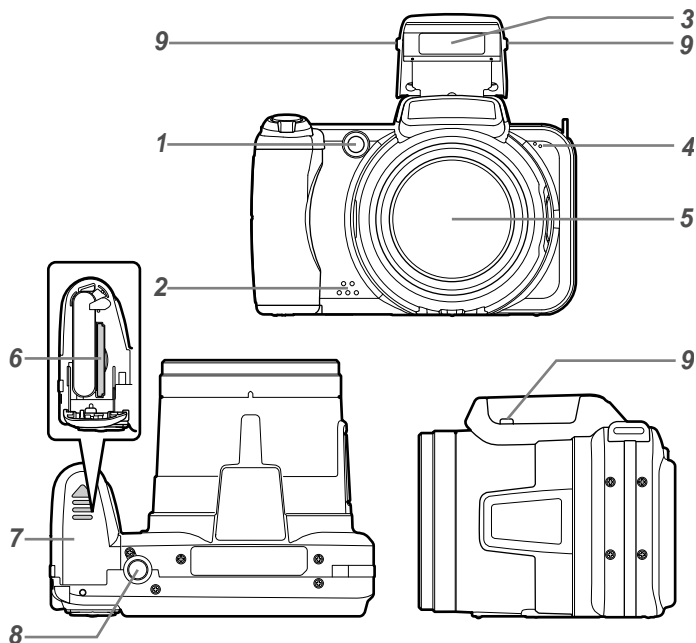

- |   |   |             |   |  |         |
|---|---|-------------|---|--|---------|
| 1 | Lampa samowyzwalacza/<br>Wspomaganie AF ..... | str. 27, 34 | 6 | Gniazdo karty .....  | str. 14 |
| 2 | Głośnik                                       |             | 7 | Pokrywa komory baterii/karty.....                            | str. 10 |
| 3 | Lampa błyskowa .....                          | str. 26     | 8 | Gniazdo statywu  |         |
| 4 | Mikrofon .....                                | str. 33, 40 | 9 | Uchwyt lampy błyskowej<br>(otwieranie lampy błyskowej) ..... | str. 26 |
| 5 | Obiektyw .....                                | str. 58     |   |  |         |

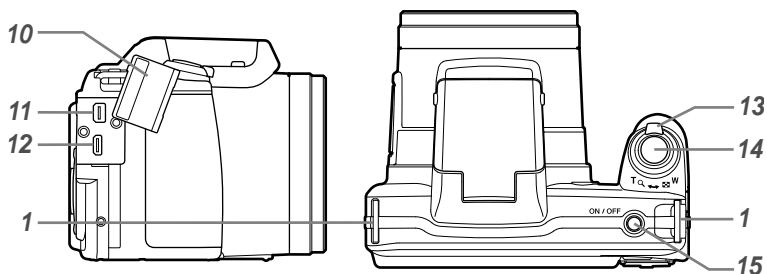
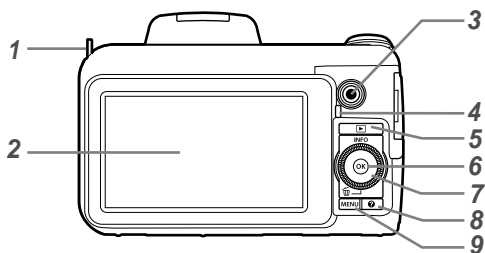

- |  |  |
|--|--|
| <p><b>1</b> Oczko paska do noszenia aparatu ..... str. 10</p> <p><b>2</b> Monitor ..... str. 8, 15, 44, 53</p> <p><b>3</b> Przycisk nagrywania sekwencji wideo ..... str. 16</p> <p><b>4</b> Lampka wskaźnika</p> <p><b>5</b> Przycisk  (przełączanie pomiędzy fotografowaniem a odtwarzaniem)..... str. 16, 17, 42</p> <p><b>6</b> Przycisk  (OK)..... str. 3</p> <p><b>7</b> Kółko sterujące..... str. 3</p> <p>Przycisk <b>INFO</b> (zmiana wyświetlanych informacji).. str. 17, 19</p> <p>Przycisk  (kasowanie)..... str. 18</p> | <p><b>8</b> Przycisk  (przewodnik po aparacie/menu)... str. 20</p> <p><b>9</b> Przycisk <b>MENU</b>..... str. 3, 4</p> <p><b>10</b> Pokrywa złącza ..... str. 11, 12, 46, 48</p> <p><b>11</b> Złącze wielofunkcyjne..... str. 11, 12, 46, 48</p> <p><b>12</b> Złącze HDMI mikro..... str. 46</p> <p><b>13</b> Dźwignia zoomu..... str. 16, 19</p> <p><b>14</b> Spust migawki ..... str. 15, 53</p> <p><b>15</b> Przycisk <b>ON/OFF</b> ..... str. 13, 15</p> |
|--|--|

Ekran trybu fotografowania

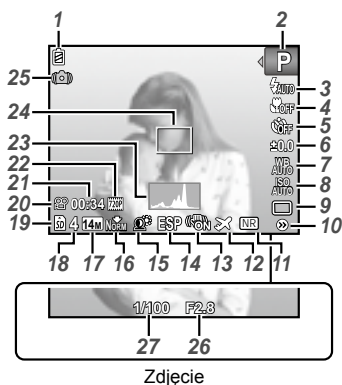

Zdjęcie

- |    |   |             |    |   |             |
|----|---|-------------|----|---|-------------|
| 1  | Wskaźnik stanu baterii .....  | str. 12, 54 | 15 | Technologia kompensacji cieni... str. 31            |             |
| 2  | Tryb fotografowania.....  | str. 15, 21 | 16 | Kompresja (zdjęcia) .....                           | str. 30, 61 |
| 3  | Lampa błyskowa .....  | str. 26     | 17 | Rozmiar zdjęcia.....                                | str. 30, 61 |
|    | Gotowość lampy błyskowej/<br>ładowanie lampy błyskowej.....                             | str. 53     | 18 | Liczba zdjęć,<br>które można zapisać .....          | str. 15     |
| 4  | Makro/super makro .....   | str. 26     | 19 | Wykorzystana pamięć .....                           | str. 60     |
| 5  | Samowyzwalacz.....  | str. 27     | 20 | Ikona nagrywania<br>sekwencji wideo .....           | str. 16     |
| 6  | Kompensacja ekspozycji.....   | str. 27     | 21 | Pozostały czas nagrywania<br>(sekwencje wideo)..... | str. 16     |
| 7  | Balans bieli.....   | str. 28     | 22 | Rozmiar obrazu<br>(sekwencje wideo).....            | str. 30     |
| 8  | ISO .....   | str. 28     | 23 | Histogram .....                                     | str. 17     |
| 9  | Tryb wyzwalania migawki.....  | str. 29     | 24 | Znacznik celu AF .....                              | str. 15     |
| 10 | Menu [SETUP].....   | str. 4, 5   | 25 | Ostrzeżenie o poruszeniu aparatu                    |             |
| 11 | Redukcja szumów .....   | str. 34     | 26 | Wartość przysłony .....                             | str. 15     |
| 12 | Czas światowy .....   | str. 45     | 27 | Czas otwarcia migawki.....                          | str. 15     |
| 13 | Stabilizacja obrazu (zdjęcia)/<br>cyfrowa stabilizacja obrazu<br>(sekwencje wideo)..... | str. 33     |    |   |             |
| 14 | Pomiar.....   | str. 32     |    |   |             |



## Ekran trybu otwierania

### • Ekran standardowy



### • Ekran zaawansowany

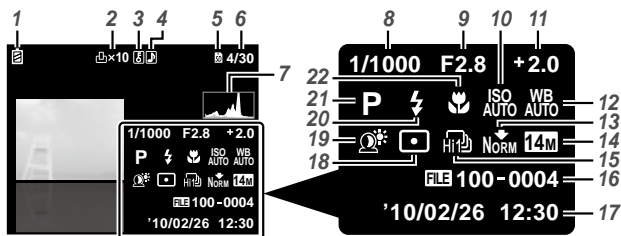

- |    |   |             |    |   |             |
|----|---|-------------|----|---|-------------|
| 1  | Wskaźnik stanu baterii .....                                      | str. 12, 54 | 11 | Kompensacja ekspozycji.....             | str. 27     |
| 2  | Zaznaczanie zdjęć do drukowania/<br>liczba wydruków .....         | str. 51, 50 | 12 | Balans bieli .....                      | str. 28     |
| 3  | Ochrona .....   | str. 40     | 13 | Kompresja (zdjęcia) .....               | str. 30, 61 |
| 4  | Dodawanie dźwięku .....   | str. 33, 40 |    | Jakość obrazu<br>(sekwencje wideo)..... | str. 30, 61 |
| 5  | Wykorzystana pamięć .....   | str. 60     | 14 | Rozmiar zdjęcia.....                    | str. 30, 61 |
| 6  | Numer klatki/całkowita<br>liczba zdjęć.....                       | str. 17     | 15 | Tryb wyzwalania migawki.....            | str. 29     |
|    | Czas otwierania/całkowity czas<br>nagrywania (sekwencje wideo)... | str. 18     | 16 | Numer pliku                             |             |
| 7  | Histogram .....   | str. 17     | 17 | Data i godzina .....                    | str. 13     |
| 8  | Czas otwarcia migawki.....  | str. 15     | 18 | Pomiar .....                            | str. 32     |
| 9  | Wartość przysłony .....   | str. 15     | 19 | Technologia kompensacji cieni ...       | str. 31     |
| 10 | ISO .....   | str. 28     | 20 | Lampa błyskowa .....                    | str. 26     |
|    |   |             | 21 | Tryb fotografowania.....                | str. 15, 21 |
|    |   |             | 22 | Makro .....                             | str. 26     |

# Przygotowanie aparatu

## Mocowanie paska do aparatu i pokrywki obiektywu

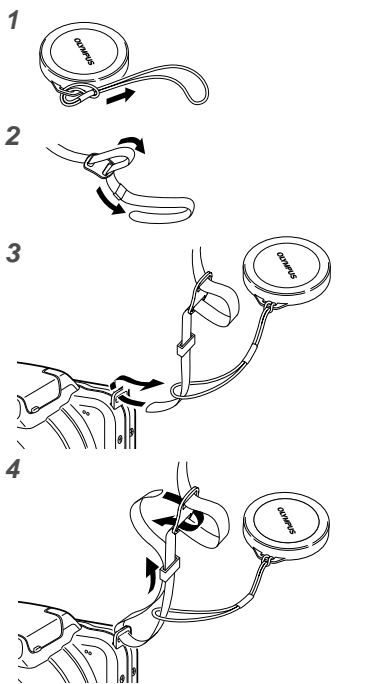

- W ten sam sposób zamocuj pasek do drugiego oczka.

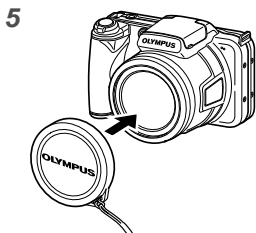

- ! Zaciągnij mocno pasek, aby się nie obluźwał.

## Wkładanie baterii

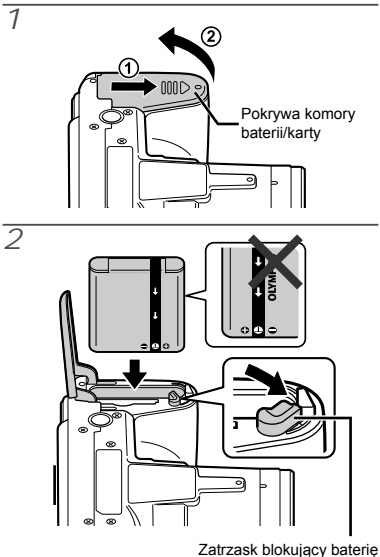

- ! Ustaw  $\oplus$  baterii po stronie z zatraskiem blokującym baterię i włóż ją tak jak pokazano na ilustracji. W przypadku odwrotnego włożenia baterii aparat nie włączy się nawet po naciśnięciu przycisku **ON/OFF**. Uszkodzenie zewnętrznej części baterii (zarysowania itp.) mogą spowodować nagrzewanie się i wybuch.
- ! Włóż baterię, przesuwając zatrask zamka baterii w kierunku wskazywanym przez strzałkę.
- ! Aby odblokować, przesun zatrask zamka baterii w kierunku wskazywanym przez strzałkę, a następnie wyjmij baterię.
- ! Wyłącz aparat przed otwarciem pokrywki komory baterii/karty.
- ! Podczas korzystania z aparatu pokrywa komory baterii/karty powinna być zamknięta.

## Ladowanie baterii i konfiguracja aparatu

Podłącz aparat do komputera, aby naładować baterię i skonfigurować aparat.

### Wymagania systemowe

Windows XP (SP2 lub nowszy)/  
Windows Vista/Windows 7

**W przypadku używania systemu innego niż wymieniony powyżej lub nieużywania komputera, patrz „Ładowanie baterii przy użyciu dołączonego zasilacza sieciowego USB”. (str. 12)**

## 1 Podłącz aparat do komputera.

Otwórz pokrywę złącza zgodnie kierunkiem strzałki.

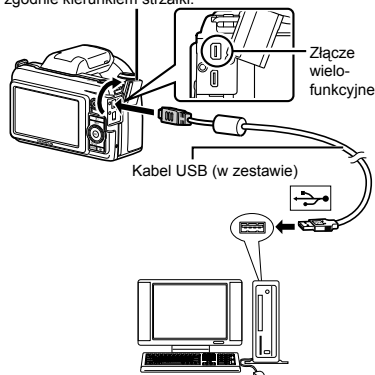

### Ładowanie baterii

Po podłączeniu aparatu do komputera bateria jest ładowana.

- Podczas ładowania wskaźnik się świeci.  
Po zakończeniu ładowania wskaźnik zgaśnie.
- ❗ Jeżeli wskaźnik się nie świeci, aparat może nie być prawidłowo podłączony albo bateria, aparat, komputer lub kabel USB nie działają prawidłowo.

## Konfiguracja aparatu

Ustaw automatycznie datę, godzinę, strefę czasową i język wyświetlania aparatu, a następnie zainstaluj instrukcję obsługi aparatu oraz oprogramowanie komputerowe (ib).

- ❗ Przed skonfigurowaniem aparatu nie należy wkładać kart pamięci SD/SDHC.
- ❗ Przed zakończeniem konfiguracji aparatu nie należy formatować pamięci wewnętrznej. Spowodowałoby to usunięcie zapisanej w pamięci wewnętrznej instrukcji obsługi aparatu i danych oprogramowania komputerowego (ib).
- ❗ Sprawdź, czy komputer spełnia następujące wymagania systemowe: Windows XP (SP2 lub nowszy)/ Windows Vista/Windows 7
- ❗ Informacje na temat korzystania z oprogramowania komputerowego (ib) zawiera jego pomoc.

## 2 Wybierz i wywołaj opcję „OLYMPUS Camera Initialization”, wyświetlaną na ekranie komputera po rozpoznaniu aparatu przez komputer.

- ❗ Jeżeli na ekranie aparatu nic nie jest wyświetlane nawet po podłączeniu do komputera, bateria może być rozładowana. Pozostaw aparat podłączony do komputera aż do naładowania baterii, a następnie odłącz go i podłącz ponownie.
- ❗ Nawet jeżeli komputer jest wyposażony w porty USB, prawidłowe działanie nie jest gwarantowane w następujących przypadkach:
  - Komputery z portami USB na karcie rozszerzeń itp.
  - Komputery bez zainstalowanego fabrycznie systemu operacyjnego oraz komputery składane samodzielnie.
- ❗ Kliknij dwukrotnie ikonę aparatu (dysk wymienny) i uruchom program CameraInitialSetup.exe, aby rozpocząć konfigurację aparatu.

## 3 Postępuj zgodnie z instrukcjami na ekranie komputera i skonfiguruj aparat.

## Ladowanie baterii przy użyciu dołączonego zasilacza sieciowego USB

- ! Dołączony zasilacz sieciowy USB (F-2AC) (nazywany dalej zasilaczem sieciowym) został zaprojektowany do użycia w celu ładowania baterii i odtwarzania. W czasie, gdy zasilacz sieciowy jest podłączony do aparatu nie należy korzystać z funkcji fotografowania.

### Przykład: zasilacz sieciowy z kablem zasilającym

1

Otwórz pokrywę złącza zgodnie kierunkiem strzałki.

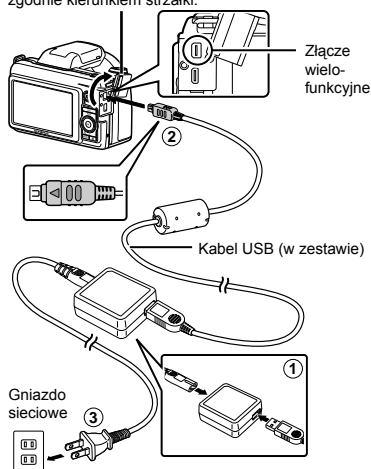

2



- ! W momencie dostawy bateria nie jest całkowicie naładowana. Przed użyciem należy naładować baterię, dopóki wskaźnik ładowania nie zgaśnie (maksymalnie 3,5 godziny).
- ! Jeżeli wskaźnik się nie świeci, zasilacz sieciowy nie jest prawidłowo podłączony do aparatu lub uszkodzona jest bateria, aparat lub zasilacz sieciowy.
- ! Szczegółowe informacje na temat baterii i zasilacza sieciowego zawiera sekcja „Bateria i zasilacz sieciowy (w zestawie), ładowarka (sprzedawana oddzielnie)” (str. 58).
- ! Baterię można naładować przez podłączenie aparatu do komputera. Jednak w przypadku systemu innego niż Windows XP (SP2 lub nowszy)/Windows Vista/Windows 7 ładowanie trwa długo.

### Kiedy należy ładować baterie

Baterię należy naładować po wyświetleniu komunikatu o błędzie przedstawionego poniżej.

Miga na czerwono



Lewy górny róg monitora



Komunikat o błędzie

### W przypadku nieużywania komputera

Patrz kolejna sekcja „Ustawianie daty, godziny i strefy czasowej”.

### W przypadku korzystania z systemu innego niż Windows XP (SP2 lub nowszy)/Windows Vista/Windows 7

Plik PDF z instrukcją obsługi można zapisać na komputerze, stosując następującą procedurę.

- Podłącz aparat do komputera i skopiuj plik PDF z instrukcją obsługi we własnym języku z folderu „Manual” w pamięci wewnętrznej aparatu.

## Ustawianie daty, godziny i strefy czasowej

Data i godzina ustawione w tym miejscu są zapisywane w nazwach plików zdjęć, drukowanej dacie i innych danych.

### 1 Naciśnij przycisk ON/OFF, aby włączyć aparat.

- Jeżeli data i godzina nie są ustawione, zostanie wyświetlony odpowiedni ekran ustawień.

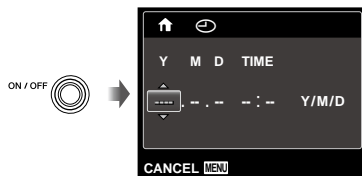

Ekran ustawień daty i godziny

### 2 Użyj przycisków $\Delta$ $\nabla$ , aby wybrać rok w opcji [Y].

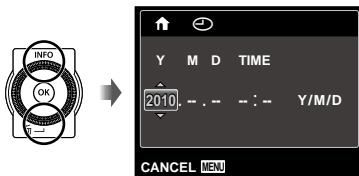

### 3 Naciśnij przycisk $\triangleright$ , aby zapisać ustawienie opcji [Y].



### 4 Podobnie jak w kroku 2 i 3, użyj przycisków $\Delta$ $\nabla$ $\triangleleft$ $\triangleright$ oraz przycisku $\odot$ , aby wybrać ustawienie opcji [M] (miesiąc), [D] (dzień), [TIME] (godziny i minuty) oraz [Y/M/D] (kolejność daty).

- ! Aby uzyskać precyzyjne ustawienie godziny, naciśnij przycisk  $\odot$  w chwili, gdy wskaźnik czasu przyjmie wartość 00 sekund.
- ! Aby zmienić datę i godzinę, ustaw je w menu.  $\odot$  (Data/godzina) (str. 44)

### 5 Użyj przycisków $\triangleleft$ $\triangleright$ , aby ustawić strefę czasową dla opcji [↑], a następnie naciśnij przycisk $\odot$ .

- Użyj przycisków  $\Delta$   $\nabla$ , aby włączyć lub wyłączyć zmianę czasu na letni ([SUMMER]).



- ! Do zmiany wybranej strefy czasowej można użyć menu. [WORLD TIME] (str. 45)

## Zmiana wyświetlanego języka

Język wyświetlanych na monitorze menu i komunikatów o błędach można zmienić.

### 1 Wyświetl menu [SETUP].

! „Korzystanie z menu” (str. 4)

### 2 Użyj przycisków $\Delta$ $\nabla$ , aby wybrać kartę $\Upsilon_1$ (Ustawienia 1), a następnie naciśnij przycisk $\triangleright$ .

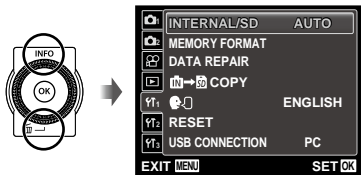

### 3 Użyj przycisków $\Delta$ $\nabla$ , aby wybrać opcję [OK], a następnie naciśnij przycisk $\text{OK}$ .

### 4 Użyj przycisków $\Delta$ $\nabla$ $\triangleleft$ $\triangleright$ , aby wybrać język, a następnie naciśnij przycisk $\text{OK}$ .

### 5 Naciśnij przycisk MENU.

## Wkładanie karty pamięci SD/SDHC (sprzedawana oddzielnie)

! W aparacie zawsze należy używać kart pamięci SD/SDHC. Nie należy wkładać innych typów kart pamięci. „Korzystanie z karty pamięci SD/SDHC” (str. 59)

! Choć aparat może zapisywać zdjęcia w pamięci wewnętrznej, do ich przechowywania można użyć także kart pamięci SD/SDHC (sprzedawane oddzielnie).

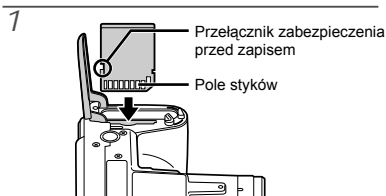

! Wsuń kartę prosto tak, aby kliknęła, blokując się na miejscu.

! Nie dotykaj pola styków.

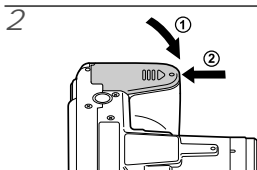

! „Liczba zdjęć, które można zapisać (zdjęcia)/pozostały czas nagrywania (sekwencje wideo) w pamięci wewnętrznej i na kartach pamięci SD/SDHC” (str. 61)

## Aby wyjąć kartę pamięci SD/SDHC

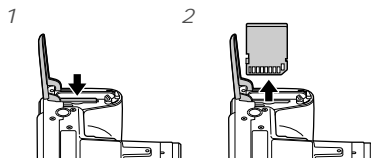

! Naciśnij kartę, aż kliknie i wysunie się lekko, a następnie wyjmij ją.

# Fotografowanie, odtwarzanie i kasowanie

## Fotografowanie przy optymalnej wartości przysłony i czasie otwarcia migawki (tryb P)

W tym trybie włączane są automatyczne ustawienia fotografowania, ale w razie potrzeby możliwa jest zmiana różnych funkcji w menu fotografowania, na przykład kompensacji ekspozycji, balansu bieli itd.

1 Zdejmij pokrywkę obiektywu.

2 Naciśnij przycisk ON/OFF, aby włączyć aparat.

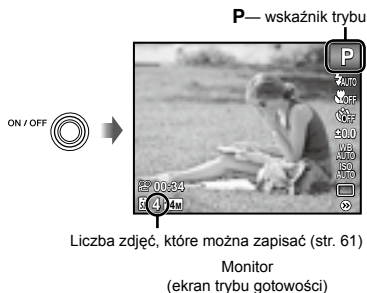

- Jeżeli wskaźnik trybu **P** nie jest wyświetlany, naciśnij przycisk **MENU**, aby wyświetlić menu funkcji, a następnie ustaw tryb fotografowania na **P**. „Korzystanie z menu” (str. 4)



- Ponownie naciśnij przycisk **ON/OFF**, aby wyłączyć aparat.

3 Trzymając aparat, wykadruj zdjęcie.

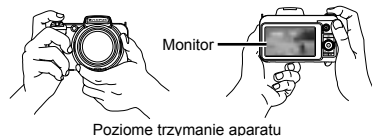

- Trzymając aparat, należy uważać, aby nie zasłonić lampy błyskowej palcami itp.

4 Naciśnij spust migawki do połowy, aby ustawić ostrość na fotografowanym obiekcie.

- Gdy aparat ustawi ostrość na fotografowanym obiekcie, ekspozycja zostanie zablokowana (na monitorze pojawi się czas otwarcia migawki i wartość przysłony), a pole celownika automatycznego ustawiania ostrości zmieni kolor na zielony.
- Jeżeli pole celownika automatycznego ustawiania ostrości miga na czerwono, ustawienie ostrości było niemożliwe. Spróbuj ponownie ustawić ostrość.

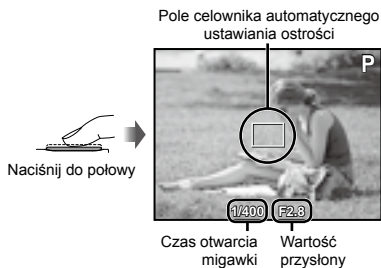

- „Ustawianie ostrości” (str. 55)

- 5 Aby zrobić zdjęcie, delikatnie naciśnij spust migawki do końca, uważając, aby nie poruszyć aparatem.



Ekran wyświetlania zdjęcia

### Wyświetlanie zdjęć podczas fotografowania

Naciśnięcie przycisku umożliwi otwieranie zdjęć. Aby powrócić do fotografowania, naciśnij przycisk lub naciśnij spust migawki do połowy.

## Nagrywanie sekwencji wideo

- 1 Naciśnij przycisk nagrywania sekwencji wideo, aby rozpocząć nagrywanie.

Pozostały czas nagrywania (str. 61)



Czas nagrywania  
Świeci na czerwono podczas nagrywania

- ! Podczas nagrywania sekwencji wideo można korzystać z efektów ustawionego trybu fotografowania (po ustawieniu trybu **MAGIC**, lub **BEAUTY** nagrywanie odbywa się przy ustawieniach trybu **P**).
- ! Dźwięk także zostanie nagrany.
- ! Podczas nagrywania dźwięku możliwe jest używanie wyłącznie zoomu cyfrowego. Aby nagrać sekwencję wideo przy użyciu zoomu optycznego, ustaw opcję (sekwencje wideo) (str. 33) na [OFF].

- 2 Naciśnij ponownie przycisk nagrywania sekwencji wideo, aby zatrzymać filmowanie.

### Korzystanie z zoomu

Obrót dźwigni zoomu powoduje dostosowanie ogniskowej obiektywu.

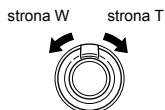

Pasek funkcji zoom



- ! Zoom optyczny: 30x, zoom cyfrowy: 5x

Wykonywanie większych zdjęć bez pogorszenia jakości  
[FINE ZOOM] (str. 32)

Wykonywanie większych zdjęć  
[DIGITAL ZOOM] (str. 32)

- ! Pasek zoomu określa stan funkcji zoomu bez pogorszenia jakości zdjęcia/zoomu cyfrowego.

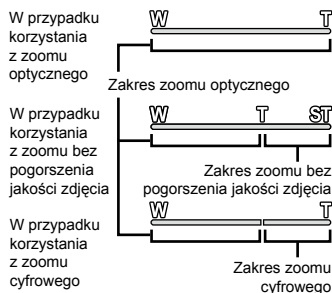



## Zmiana wyświetlanych informacji dotyczących fotografowania

Informacje wyświetlane na ekranie można dopasować do danej sytuacji, na przykład w celu uzyskania lepszego widoku lub precyzyjnego ustawienia kompozycji z wykorzystaniem siatki.

### 1 Naciśnij przycisk $\Delta$ (INFO).

- Wyświetlane informacje dotyczące fotografowania zmieniają się w kolejności podanej poniżej po każdym naciśnięciu przycisku. „Ekran trybu fotografowania” (str. 8)

Normalny



Brak informacji

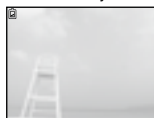

Widok szczegółowy

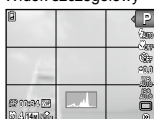

### Odczytywanie histogramu

Jeżeli krzywa wypełnia zbyt duży obszar kadru zdjęcie będzie prawie białe.

Jeżeli krzywa wypełnia zbyt duży obszar kadru zdjęcie będzie prawie czarne.

Zielony obszar pokazuje rozkład luminancji w obrębie środka ekranu.



## Oglądanie zdjęć

### 1 Naciśnij przycisk $\blacktriangleright$ .

Liczba klatek/  
Całkowita liczba zdjęć



Wyświetlane zdjęcie

### 2 Przekręć kółko sterujące, aby wybrać zdjęcie.

- Można w tym celu nacisnąć przyciski  $\triangleleft$  i  $\triangleright$ .

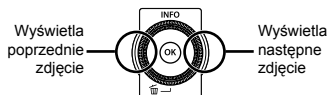

Przekręcając kółko sterujące, aby przewijać do przodu lub tyłu. Można w tym celu przytrzymać przyciski  $\triangleleft$  i  $\triangleright$ .

Rozmiar wyświetlanych zdjęć można zmienić. „Widok indeksu, widok zbliżenia i widok wydarzenia” (str. 19)

### Aby odtworzyć nagrania dźwiękowe

Aby odtworzyć dźwięk zarejestrowany ze zdjęciem, wybierz zdjęcie i naciśnij przycisk  $\odot$ . Na zdjęciach z nagraniem dźwiękowym wyświetlana jest ikona  $\odot$ .

$\odot$  [🔊] (zdjęcia) (str. 33)



W trakcie odtwarzania dźwięku

## Odtwarzanie sekwencji wideo

Wybierz sekwencję wideo i naciśnij przycisk .











Sekwencje wideo

## Operacje dostępne w trakcie odtwarzania sekwencji wideo



Czas odtwarzania/  
Całkowity czas  
nagrywania



W trakcie odtwarzania

<b>Wstrzymywanie i wznowianie odtwarzania</b>	Naciśnij przycisk  , aby wstrzymać odtwarzanie. Podczas wstrzymania, przewijania do przodu lub odtwarzania od tyłu naciśnij przycisk  , aby wznowić odtwarzanie.
<b>Przewijanie do przodu</b>	Naciśnij przycisk  , aby rozpocząć przewijanie do przodu. Naciśnij przycisk  ponownie, aby zwiększyć szybkość przewijania do przodu.
<b>Przewijanie</b>	Naciśnij przycisk  , aby rozpocząć przewijanie do tyłu. Szybkość przewijania zwiększa się za każdym naciśnięciem przycisku  .
<b>Regulacja głośności</b>	Obróć kółko sterujące lub użyj przycisków   , aby wyregulować głośność.





## Operacje dostępne podczas wstrzymania odtwarzania



Po wstrzymaniu odtwarzania

<b>Zapętlenie</b>	Użyj przycisku  , aby wyświetlić pierwszą klatkę i przycisku  , aby wyświetlić ostatnią klatkę.
<b>Przewijanie do przodu i tyłu po jednej klatce<sup>1</sup></b>	Przekręć kółko sterujące, aby przewinąć do przodu lub tyłu o jedną klatkę. Kręć kółkiem sterującym, aby przewinąć obraz do przodu lub tyłu.
<b>Wznawianie odtwarzania</b>	Naciśnij przycisk  , aby wznowić odtwarzanie.

## Obsługa aparatu przy użyciu przycisków

<sup>1</sup> Naciśnij przycisk  lub  aby przewinąć do przodu lub tyłu o jedną klatkę. Przytrzymaj przycisk  lub , aby kontynuować przewijanie do przodu lub tyłu po klatce.



## Zatrzymywanie odtwarzania sekwencji wideo

Naciśnij przycisk MENU.

## Kasowanie zdjęć podczas odtwarzania (kasowanie pojedynczych zdjęć)

- 1 Naciśnij przycisk , gdy wyświetlane jest zdjęcie, które chcesz skasować.



- 2 Użyj przycisków  , aby wybrać opcję [ERASE], a następnie naciśnij przycisk .

 Opcji [ALL ERASE] (str. 39) i [SEL. IMAGE] (str. 39) można użyć do kasowania większej liczby zdjęć jednocześnie.

## Widok indeksu, widok zblżenia i widok wydarzenia

Widok indeksu umożliwia szybkie wybranie zdjęcia. Widok zblżenia (powiększenie do 10x) umożliwia sprawdzenie szczegółów zdjęcia. W widoku wydarzenia<sup>1</sup> zdjęcia są pogrupowane według daty wykonania i można wyświetlić charakterystyczne dla danego wydarzenia zdjęcia. <sup>1</sup> Zdjęcia wykonane w różnych dniach można zgrupować w jedno wydarzenie przy użyciu oprogramowania komputerowego (ib).

### 1 Przesuń dźwignię zoomu.

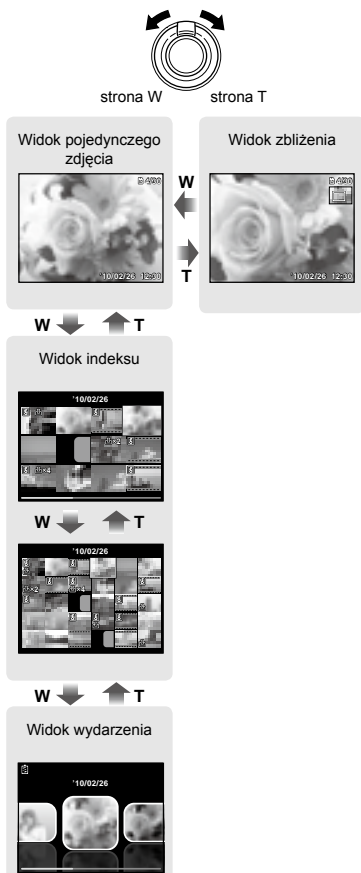

### Wybieranie zdjęcia w widoku indeksu

Użyj przycisków  $\Delta$   $\nabla$   $\triangleleft$   $\triangleright$ , aby wybrać zdjęcie, a następnie naciśnij przycisk  $\odot$ , aby wyświetlić je w widoku pojedynczego zdjęcia.

### Przewijanie zdjęcia w widoku zblżenia

Użyj przycisków  $\Delta$   $\nabla$   $\triangleleft$   $\triangleright$ , aby przesunąć wyświetlany fragment.

### Wybieranie zdjęcia w widoku wydarzenia

Użyj przycisków  $\triangleleft$   $\triangleright$ , aby wybrać charakterystyczny dla wydarzenia obraz, a następnie naciśnij przycisk  $\odot$ . Odtwarzane są zdjęcia z danego wydarzenia.

## Zmiana wyświetlanych informacji dotyczących zdjęcia

Ustawienia informacji dotyczących fotografowania wyświetlanych na ekranie można zmienić.

### 1 Naciśnij przycisk $\Delta$ (INFO).

- Wyświetlane informacje dotyczące zdjęcia zmieniają się w kolejności podanej poniżej po każdym naciśnięciu przycisku.

Normalny



Brak informacji

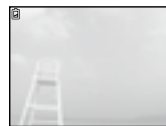

Widok szczegółowy

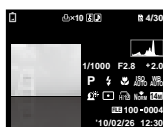

„Odczytywanie histogramu” (str. 17)

## Odtwarzanie zdjęć panoramicznych

Zdjęcia panoramiczne połączone przy użyciu funkcji [AUTO] lub [MANUAL] można przewijać w trakcie wyświetlania.

- 1 „Tworzenie zdjęć panoramicznych (tryb [P])” (str. 23)

### 1 Podczas odtwarzania wybierz zdjęcie panoramiczne.

- 1 „Wyświetlanie zdjęć” (str. 17)



### 2 Naciśnij przycisk [OK].



Wyświetlany aktualnie obszar

### Sterowanie odtwarzaniem zdjęć panoramicznych

**Zbliżenie/oddalenie:** Naciśnij przycisk [OK], aby wstrzymać odtwarzanie. Naciśnij dzwignię zoomu, aby powiększyć/pomniejszyć obraz.

**Kierunek odtwarzania:** Naciśnij przycisk [OK], aby wstrzymać odtwarzanie. Następnie użyj przycisków  $\Delta$   $\nabla$   $\langle$   $\rangle$ , aby przewinąć obraz w kierunku danego przycisku.

**Pauza:** Naciśnij przycisk [OK].

**Wznowienie przewijania:** Naciśnij przycisk [OK].

**Zatrzymanie odtwarzania:** Naciśnij przycisk MENU.

## Korzystanie z przewodnika po menu

Po naciśnięciu przycisku [?] podczas wprowadzania ustawień w menu funkcji, odtwarzania lub menu [SETUP] zostanie wyświetlony opis wybranej opcji.

- 1 „Korzystanie z menu” (str. 4)

## Korzystanie z przewodnika po aparacie

Przewodnik po aparacie umożliwia sprawdzenie funkcji aparatu.

### 1 Naciśnij przycisk [?] na ekranie trybu gotowości lub ekranie odtwarzania.

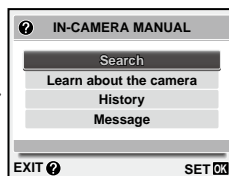

Submenu 2	Zastosowanie
Search	Wyszukiwanie informacji na temat funkcji lub obsługi aparatu na podstawie terminu lub fotografowanego obiektu.
Learn about the camera	Wyświetlane są informacje na temat zalecanych funkcji oraz podstawowych metod obsługi aparatu.
Historia	Wyszukiwanie w poziomie historii wyszukiwania.
Message	Wyświetlane są komunikaty aparatu.

### 2 Użyj przycisków $\Delta$ $\nabla$ , aby wybrać tryb, a następnie naciśnij przycisk [OK], aby go ustawić.

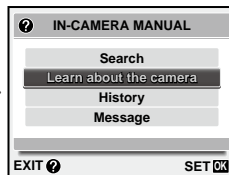

- Postępuj zgodnie z instrukcjami na ekranie, aby wyszukać żądaną zawartość.

# Korzystanie z trybów fotografowania

## Aby zmienić tryb fotografowania

- Tryb fotografowania (**P**, **iAUTO**, **SCN**, **MAGIC**, **BEAUTY**) można zmienić przy użyciu menu funkcji „Korzystanie z menu” (str. 4)

## Fotografowanie z zastosowaniem ustawień automatycznych (tryb **iAUTO**)

Aparat automatycznie dobierze optymalny tryb fotografowania do fotografowanej sceny. Jest to tryb w pełni automatyczny umożliwiający użytkownikowi wykonanie zdjęć z wykorzystaniem najlepszego trybu dla danej sceny po naciśnięciu spustu migawki. W trybie **iAUTO** można wybierać ustawienia w trybie fotografowania, ale zmienione ustawienia nie są uwzględniane podczas fotografowania.

### 1 Ustaw tryb fotografowania na **iAUTO**.

Ikona zmienia się w zależności od sceny wybranej automatycznie przez aparat.



- W niektórych przypadkach aparat może nie wybrać żądanego trybu fotografowania.
- Kiedy aparat nie może zidentyfikować optymalnego trybu, wybierany jest tryb **P**.

## Wybór najlepszego trybu dla fotografowanej sceny (tryb **SCN**)

### 1 Ustaw tryb fotografowania na **SCN**.



### 2 Naciśnij przycisk $\nabla$ , aby przejść do submenu.



### 3 Użyj przycisków $\triangleleft$ $\triangleright$ , aby wybrać tryb, a następnie naciśnij przycisk **OK**, aby go ustawić.



Ikona oznaczająca wybrany tryb sceny

- ❗ W trybach **SCN** optymalne ustawienia fotografowania są wstępnie ustawione dla danej fotografowanej sceny. Z tego powodu w niektórych trybach nie można zmieniać ustawień.

Opcja	Zastosowanie
PORTRAIT/ LANDSCAPE/ NIGHT SCENE <sup>1)</sup> / NIGHT+PORTRAIT <sup>1)</sup> / SPORT/ <sup>2)</sup> INDOOR/ CANDLE <sup>1)</sup> / SELF PORTRAIT/ SUNSET <sup>1)</sup> / FIREWORKS <sup>1)</sup> / MULTI FIREWORKS/ MULTIPLE EXPOSURE/ CUISINE/ DOCUMENTS/ BEACH & SNOW/ BIRD WATCHING/ SOFT BACKGROUND SHOT/ PET	<p>Aparat wykonuje zdjęcie z wykorzystaniem ustawień optymalnych dla danej sceny.</p>

<sup>1)</sup> W przypadku ciemnego obiektu automatycznie włącza się funkcja redukcji szumów. Czas wykonania zdjęć jest w przybliżeniu podwojony i podczas tego czasu nie można wykonywać innych zdjęć.

### Nakładanie zdjęć sztucznych ognii (tryb [] MULTI FIREWORKS])

- Użyj przycisków <D>, aby wybrać tryb [] MULTI FIREWORKS], a następnie naciśnij przycisk , aby zatwierdzić ustawienie.
- Naciśnij spust migawki, aby sfotografować pierwsze ujęcie.
  - Ekspozycja jest zablokowana na pierwszej klatce. Zapisane zdjęcie jest wyświetlane jako tło.
- ❗ Aby powtórzyć pierwsze zdjęcie, naciśnij przycisk , a następnie naciśnij ponownie spust migawki.
- Wykadruj sztuczne ognie, które zostaną utracone na drugim zdjęciu z pierwszym w tle, a następnie naciśnij spust migawki.
  - Nalozony obraz zostanie zapisany jako osobne zdjęcie powstałe z połączenia pierwszej i drugiej klatki.
- ❗ Aby wykonać drugie zdjęcie, naciśnij ponownie spust migawki.

### Nakładanie zdjęć (tryb [] MULTIPLE EXPOSURE])

Sposób fotografowania jest identyczny jak w trybie [] MULTI FIREWORKS]. Choć nie można zmieniać ustawień fotografowania w trybie [] MULTI FIREWORKS], to jest to możliwe w trybie [] MULTIPLE EXPOSURE].

### Wykonywanie zdjęć z rozmytym tłem (tryb [] SOFT BACKGROUND SHOT])

- Użyj przycisków , aby wybrać opcję [] SOFT BACKGROUND SHOT], a następnie naciśnij przycisk , aby zatwierdzić ustawienie.
- Przy użyciu przycisków <D> wybierz ramkę (dostępnych jest 6 różnych typów/ustawienie AUTO) i naciśnij przycisk .
  - W trybie AUTO fotografowany obiekt (osoby, kwiaty itp.) rozpoznawany jest automatycznie i rozmywane jest tło.
- Sfotografuj obiekt w ramce.
  - Ramkę można przesuwać, naciskając przyciski <D>.

### Wykonywanie zdjęć poruszającego się obiektu, np. zwierzęcia (tryb [] PET])

- Użyj przycisków <D>, aby wybrać opcję [] PET], a następnie naciśnij przycisk , aby zatwierdzić ustawienie.
- Trzymając aparat, ustaw znacznik celu AF na obiekcie i naciśnij przycisk .
  - Gdy aparat rozpozna obiekt, pole celownika automatycznego ustawiania ostrości będzie automatycznie śledzić ruch obiektu i przez cały czas utrzymywać ostrość. „Utrzymywanie ostrości poruszającego się obiektu (śledzenie w automatycznym ustawianiu ostrości)” (str. 31).

## Fotografowanie z użyciem efektów specjalnych (tryb MAGIC)

Wybór odpowiedniego efektu specjalnego umożliwia nadanie zdjęciom szczególnego charakteru.

### 1 Ustaw tryb fotografowania na MAGIC.



### 2 Naciśnij przycisk $\nabla$ , aby przejść do submenu.

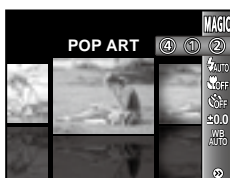

### 3 Użyj przycisków $\triangleleft \triangleright$ , aby wybrać żądany efekt, a następnie naciśnij przycisk $\odot$ , aby go zatwierdzić.



Ikona oznaczająca wybrany tryb **MAGIC**

Tryb fotografowania	Opcja
MAGIC FILTER	① POP ART ② PIN HOLE ③ FISH EYE ④ DRAWING

- W trybie **MAGIC** optymalne ustawienia fotografowania są wstępnie ustawione dla danej fotografowanej sceny. Z tego powodu w niektórych trybach nie można zmieniać pewnych ustawień.

## Tworzenie zdjęć panoramicznych (tryb $\nabla$ )

### 1 Ustaw tryb fotografowania na $\nabla$ .



### 2 Naciśnij przycisk $\nabla$ , aby przejść do submenu.

### 3 Użyj przycisków $\triangleleft \triangleright$ , aby wybrać tryb, a następnie naciśnij przycisk $\odot$ , aby go ustawić.

Submenu 1	Zastosowanie
AUTO	Aparat fotografuje i łączy trzy ujęcia. Użytkownik jedynie kadruje ujęcia tak, aby znaczniki celu i wskaźniki pokryły się, a aparat automatycznie zwalnia migawkę.
MANUAL	Aparat fotografuje i łączy trzy ujęcia. Użytkownik kadruje ujęcia przy użyciu ramki i ręcznie zwalnia migawkę.
Komputer	Sfotografowane ujęcia są łączone w zdjęcie panoramiczne przy użyciu oprogramowania komputerowego (ib).

- Szczegółowe informacje na instalacji oprogramowania komputerowego (ib) zawiera sekcja „Konfiguracja aparatu” (str. 11).
- Po wybraniu ustawienia [AUTO] lub [MANUAL] opcja [IMAGE SIZE] (str. 30) jest automatycznie ustawiana na [2m].
- Ostrość, ekspozycja (str. 27), pozycja zoomu (str. 16) i balans bieli (str. 28) są blokowane na pierwszej klatce.
- Lampa błyskowa (str. 26) jest ustawiana na tryb  $\odot$  (FLASH OFF).

## Fotografowanie w trybie [AUTO]

- 1 Naciśnij spust migawki, aby sfotografować pierwsze ujęcie.
- 2 Przesuń nieco aparat w kierunku kolejnego ujęcia.

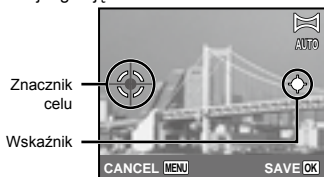

Ekran podczas łączenia zdjęć od lewej do prawej

- 3 Przesuń powoli aparat, trzymając go przy tym prosto, i zatrzymaj się, gdy wskaźnik i znacznik celu pokryją się.

- Aparat automatycznie zwolni migawkę.

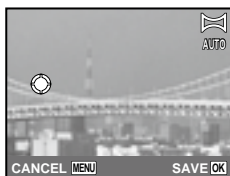

- 4 Aby połączyć tylko dwa zdjęcia, naciśnij przycisk **⊖** przed wykonaniem trzeciego zdjęcia.
- 4 Powtórz krok 3, aby wykonać trzecie zdjęcie.
  - Po wykonaniu trzeciego zdjęcia aparat automatycznie przetwarza ujęcia i wyświetla połączone zdjęcie panoramiczne.
- 5 Aby zakończyć korzystanie z funkcji panoramy bez zapisywania zdjęcia, naciśnij przycisk **MENU**.
- 5 Jeżeli migawka nie zostanie automatycznie zwolniona, wybierz opcję [MANUAL] lub [PC].

## Fotografowanie w trybie [MANUAL]

- 1 Przy użyciu przycisków **<D>** wskaź, z którą krawędzią ma być połączone kolejne zdjęcie.

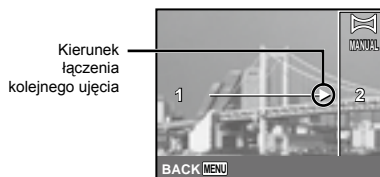

- 2 Naciśnij spust migawki, aby sfotografować pierwsze ujęcie.

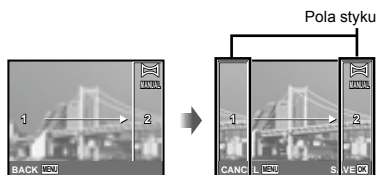

Pierwszy kadr

- 3 Wykadruj kolejne ujęcie tak, aby pole styku 1 pokrywało się z polem styku 2.



Kadrowanie drugiego ujęcia

- 4 Naciśnij spust migawki, aby sfotografować kolejne ujęcie.
- 5 Aby połączyć tylko dwa zdjęcia, naciśnij przycisk **⊖** przed wykonaniem trzeciego zdjęcia.
- 5 Powtórz krok 3 i 4, aby wykonać trzecie zdjęcie.
  - Po wykonaniu trzeciego zdjęcia aparat automatycznie przetwarza ujęcia i wyświetla połączone zdjęcie panoramiczne.
- 5 Aby zakończyć korzystanie z funkcji panoramy bez zapisywania zdjęcia, naciśnij przycisk **MENU**.



## Fotografowanie w trybie [PC]

- 1 Użyj przycisków  $\Delta$   $\nabla$   $\triangleleft$   $\triangleright$ , aby kierunek, w którym zostaną połączone ujęcia.
- 2 Naciśnij spust migawki, aby wykonać pierwsze zdjęcie, a następnie wykadruj drugie zdjęcie.

Przed pierwszym zdjęciem

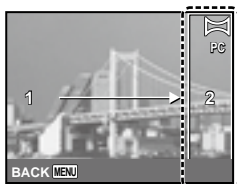

Po pierwszym zdjęciu



- Po pierwszym zdjęciu obszar wyświetlony w białej ramce zostanie ponownie wyświetlony z boku wyświetlacza po stronie przeciwnej do kierunku obrotu. Kadruj kolejne zdjęcia, tak aby pokrywały się częściowo z obrazem na monitorze.
- 3 Powtarzaj krok 2 aż do wykonania odpowiedniej liczby zdjęć, a po zakończeniu naciśnij przycisk  $\odot$  lub MENU.
- ! Przy wykonywaniu zdjęć panoramicznych można wykonać maksymalnie 10 zdjęć.
  - ! Informacje na temat tworzenia zdjęć panoramicznych zawiera pomoc oprogramowania komputerowego (ib).

## Wygladzanie tonu i faktury skóry (tryb BEAUTY)

Aparat rozpoznaje twarze i nadaje cerze gładki i świetlisty wygląd podczas fotografowania.

### 1 Ustaw tryb fotografowania na BEAUTY.



### 2 Nakieruj aparat na fotografowaną osobę. Sprawdź, czy dookoła wykrytej przez aparat twarzy wyświetlana jest ramka, a następnie naciśnij spust migawki, aby wykonać zdjęcie.

- Zostanie zapisane zarówno zdjęcie retuszowane, jak i nieretuszowane.
- Jeżeli zdjęcia nie można wyretuszować, zostanie zapisane jedynie nieedytowane zdjęcie.
- ! W przypadku niektórych osób ramka może nie zostać wyświetlona lub może pojawić się po dłuższym czasie. Ponadto w przypadku niektórych osób funkcja może nie dać widocznych efektów.
- ! Ustawienie opcji [IMAGE SIZE] retuszowanego zdjęcia jest ograniczone do wartości [5m] lub mniejszej.

# Korzystanie z funkcji fotografowania

1 „Korzystanie z menu” (str. 4)

## Korzystanie z lampy błyskowej

Można wybrać funkcję lampy błyskowej najlepiej dopasowaną do warunków fotografowania.

- 1 Podnieś uchwyt lampy błyskowej, aby wysunąć wbudowaną lampę błyskową.

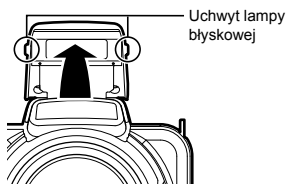

2 Ustawień lampy błyskowej nie można zmieniać, jeżeli jest ona zamknięta.

### Wyłączanie lampy błyskowej

Wciśnij lampę błyskową do aparatu. Spowoduje to ustawienie trybu (FLASH OFF).

- 2 Wybierz opcję lampy błyskowej w menu funkcji fotografowania.

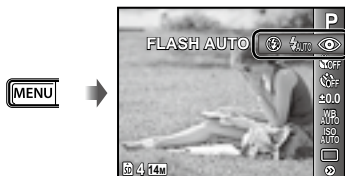

- 3 Użyj przycisków <math>\triangleleft; \triangleright;</math>, aby wybrać opcję ustawienia, a następnie naciśnij przycisk <math>\text{OK}</math>, aby zatwierdzić ustawienie.

Opcja	Opis
FLASH AUTO	Lampa błyskowa wyzwalana jest automatycznie w warunkach słabego oświetlenia lub oświetlenia od tyłu.
REDEYE	Generowane są przedbłyski ograniczające występowanie efektu czerwonych oczu na zdjęciach.
FILL IN	Lampa błyskowa wyzwalana jest zawsze, niezależnie od warunków oświetleniowych.
RED-EYE + FILL-IN	Po wygenerowaniu przedbłysków ograniczających występowanie efektu czerwonych oczu lampa błyskowa jest włączana bez względu na warunki oświetleniowe.
SLOW	Lampa błyskowa jest włączana przy długim czasie otwarcia migawki zaraz po otwarciu migawki (synchronizacja z pierwszą kurtyną). Umożliwia to sfotografowanie obiektu w tle oraz sceny nocnej w tle.
FLASH OFF	Lampa błyskowa nie będzie włączana.

## Fotografowanie zbliżeń (fotografowanie w trybie makro)

Funkcja ta umożliwi ustawienie ostrości i fotografowanie przedmiotów z niewielkiej odległości.

- 1 Wybierz opcję makro w menu funkcji fotografowania.

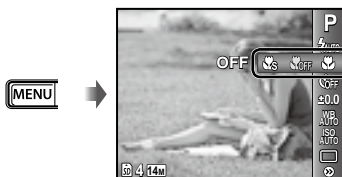

- 2 Użyj przycisków <D>, aby wybrać opcję ustawienia, a następnie naciśnij przycisk **OK**, aby zatwierdzić ustawienie.

Opcja	Opis
OFF	Tryb makro jest wyłączony.
MACRO	Umożliwia fotografowanie obiektu z odległości 10 cm <sup>1</sup> (180 cm <sup>2</sup> ).
SUPER MACRO <sup>3</sup>	Umożliwia fotografowanie obiektu z odległości 1 cm.

<sup>1</sup> Przy ustawieniu zoomu na najmniejszą ogniskową (W).

<sup>2</sup> Przy ustawieniu zoomu na największą ogniskową (T).

<sup>3</sup> Zoom jest ustawiany automatycznie.

- ! Podczas fotografowania w trybie [M] SUPER MACRO] nie można ustawiać lampy błyskowej (str. 26) ani zoomu (str. 16).

### **Korzystanie z samowyzwalacza**

Po całkowitym naciśnięciu spustu migawki zdjęcie jest wykonywane z niewielkim opóźnieniem.

- 1 Wybierz opcję samowyzwalacza w menu funkcji fotografowania.



- 2 Użyj przycisków <D>, aby wybrać opcję ustawienia, a następnie naciśnij przycisk **OK**, aby zatwierdzić ustawienie.

Opcja	Opis
OFF	Samowyzwalacz jest wyłączony.
12 SEC	Lampa samowyzwalacza włącza się na mniej więcej 10 sekund, a następnie miga przez mniej więcej 2 sekundy, po czym jest wykonywane zdjęcie.
2 SEC	Lampa samowyzwalacza miga przez mniej więcej 2 sekundy, po czym jest wykonywane zdjęcie.

- ! Tryb samowyzwalacza jest automatycznie wyłączany po wykonaniu jednego zdjęcia.

### **Wyłączanie samowyzwalacza po uruchomieniu**

Naciśnij przycisk MENU.

### **Dostosowywanie jasności (korekcja ekspozycji)**

Standardową jasność (odpowiednia ekspozycja) ustawianą przez aparat na podstawie trybu fotografowania (z wyjątkiem trybu [A] AUTO) można zwiększyć lub zmniejszyć, aby uzyskać odpowiednie zdjęcie.

- 1 Wybierz opcję kompensacji ekspozycji w menu funkcji fotografowania.

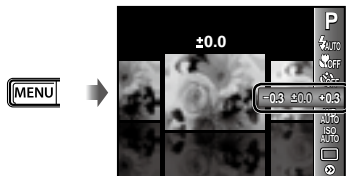

- 2 Użyj przycisków <D>, aby wybrać odpowiednią jasność, a następnie naciśnij przycisk **OK**.

## Uzyskiwanie schematu naturalnych kolorów (balans bieli)

Aby uzyskać bardziej naturalne barwy, należy wybrać odpowiednią do danej sceny opcję balansu bieli.

### 1 Wybierz opcję balansu bieli w menu funkcji fotografowania.

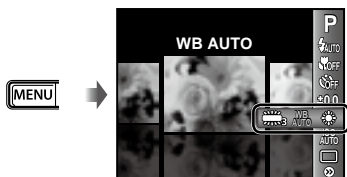

### 2 Użyj przycisków <math>\triangleleft; \triangleright;</math>, aby wybrać opcję ustawienia, a następnie naciśnij przycisk <math>\odot</math>, aby zatwierdzić ustawienie.

Opcja	Opis
WB AUTO	Aparat automatycznie dostosowuje balans bieli do fotografowanej sceny.
	Fotografowanie na świeżym powietrzu przy bezchmurnym niebie.
	Fotografowanie na świeżym powietrzu przy zachmurzonym niebie.
	Fotografowanie przy sztucznym oświetleniu.
	Fotografowanie przy świetłównce o barwie światła dziennego (np. oświetlenie w domu)
	Fotografowanie przy świetłównce o neutralnej barwie światła (np. lampki biurkowe)
	Fotografowanie przy lampie fluorescencyjnej o białej barwie światła (np. biura)

## Wybieranie czułości ISO

- ! Skrót od nazwy International Organization for Standardization (Międzynarodowa Organizacja Normalizacyjna). Normy ISO określają czułość aparatów cyfrowych i materiałów światłoczułych, więc kody typu „ISO 100” przedstawiają czułość.
- ! Dzięki opcji ISO, mimo, że mniejsze wartości powodują zmniejszenie czułości, można uzyskać ostre zdjęcia w dobrym oświetleniu. Ustawienie większych wartości powoduje zwiększenie czułości, co umożliwia wykonywanie zdjęć przy krótszym czasie otwarcia migawki nawet w warunkach słabego oświetlenia. Wysoka czułość staje się jednak przyczyną pojawiania się na wykonanym zdjęciu szumów, które mogą mu nadać ziarnisty wygląd.

### 1 Wybierz opcję ustawienia ISO w menu funkcji fotografowania.



### 2 Użyj przycisków <math>\triangleleft; \triangleright;</math>, aby wybrać opcję ustawienia, a następnie naciśnij przycisk <math>\odot</math>, aby zatwierdzić ustawienie.

Opcja	Opis
ISO AUTO	Aparat automatycznie dostosowuje czułość do fotografowanej sceny.
HIGH ISO AUTO	Aparat używa wyższej czułości niż w ustawieniu [ISO AUTO], aby zminimalizować rozmycie spowodowane ruchem fotografowanego obiektu lub aparatu.
Wartość	Czułość ISO jest ustawiona na wybraną wartość.

## Fotografowanie sekwencyjne (tryb wyzwala migawki)

Po naciśnięciu i przytrzymaniu spustu migawki zdjęcia wykonywane są sekwencyjnie.

### 1 Wybierz opcję trybu wyzwala migawki w menu funkcji fotografowania.



Opcja	Opis
	Po każdym naciśnięciu spustu migawki wykonywane jest jedno zdjęcie.
	Wykonuj zdjęcia sekwencyjne z wykorzystaniem ustawień ostrości, jasności (ekspozycji) i balansu bieli z pierwszego ujęcia.
	Aparat wykonuje ujęcia sekwencyjne z większą szybkością niż przy ustawieniu [].
	Aparat wykonuje zdjęcia sekwencyjne z częstotliwością około 10,2 ujęć na sekundę.
	Aparat wykonuje zdjęcia sekwencyjne z częstotliwością około 15,2 ujęć na sekundę.
	Fotografowanie sekwencyjne z ustawianiem ostrości dla każdego zdjęcia.
<b>BKT</b>	Fotografowanie sekwencyjne, w którym dla każdej klatki zmieniana jest ekspozycja przy ustawieniu ostrości i balansu bieli zablokowanych dla pierwszej klatki (bracketing). „BKT” (str. 33)
<b>TIMELAPSE</b>	Aparat automatycznie wykonuje określoną liczbę zdjęć sekwencyjnych co określony interwał. „SET TIME LAPSE” (str. 34)

<sup>1</sup> Szybkość fotografowania różni się w zależności od ustawienia opcji dla jakości zdjęcia (str. 30).

- ❗ Po wybraniu ustawienia [] lampy błyskowej (str. 26) nie można ustawić na [REDEYE]. Ponadto po wybraniu ustawienia [], [] lub [] dla lampy błyskowej wybierane jest ustawienie [FLASH OFF].
- ❗ Wartość ustawienia [IMAGE SIZE] jest ograniczana do maksymalnie [**5M**] po wyborze opcji [] lub [] oraz do maksymalnie [**2M**] po ustawieniu opcji []. Czulość ISO w obu przypadkach jest ustawiana na [ISO AUTO].
- ❗ Ustawienie nagrywania dźwięku podczas fotografowania () jest wyłączone podczas zdjęć sekwencyjnych.

## Tryb zdjęć poklatkowych

Po naciśnięciu spustu migawki zostanie wykonane pierwsze zdjęcie, wszystkie pozostałe zostaną wykonane automatycznie. Po zapisaniu pierwszego ujęcia aparat automatycznie przechodzi w tryb uśpienia. Tryb uśpienia jest wyłączany na około 7 sekund przed wykonaniem kolejnego zdjęcia. Po wykonaniu ustalonej wcześniej liczby zdjęć, aparat wyłącza się automatycznie.

- ❗ W przypadku wykonywania zdjęć w dłuższym czasie zalecane jest użycie naładowanych baterii lub zasilacza sieciowego.
- ❗ W przypadku wykonania dowolnej z następujących czynności, gdy aparat działa w trybie uśpienia funkcja zdjęć poklatkowych zostanie wyłączona, a aparat powróci do standardowego trybu fotografowania: otwarcie pokrywy komory baterii/karty, podłączenie aparatu do komputera, naciśnięcie spustu migawki lub kółka sterującego.
- ❗ Jeżeli w trybie zdjęć poklatkowych pamięć wewnętrzna lub karta zostaną zapelnione lub bateria wyczerpie się, pojawi się ostrzeżenie, tryb [TIMELAPSE] zostanie wyłączony, a aparat wyłączy się automatycznie.

# Menu funkcji fotografowania

! Ustawienie domyślne funkcji wyróżnione jest kolorem ■.

## Wybór jakości obrazu dla zdjęć [IMAGE SIZE/COMPRESSION]

📷 (menu fotografowania 1) ► IMAGE SIZE/COMPRESSION

Dostępne tryby fotografowania: **P** **IAUTO** **SCN** **MAGIC** **BEAUTY**

Submenu 1	Submenu 2	Zastosowanie
IMAGE SIZE	14M (4288 × 3216)	Odpowiednie do drukowania zdjęć w formacie większym niż A3.
	8M (3264×2448)	Odpowiednie do drukowania zdjęć w formacie do A3.
	5M (2560×1920)	Odpowiednie do drukowania zdjęć w formacie A4.
	3M (2048×1536)	Odpowiednie do drukowania zdjęć w formacie do A4.
	2M (1600×1200)	Odpowiednie do drukowania zdjęć w formacie A5.
	1M (1280×960)	Odpowiednie do drukowania zdjęć o rozmiarze pocztówki.
	VGA (640×480)	Odpowiednie do wyświetlania zdjęć w telewizorze lub załączania do wiadomości e-mail/umieszczania na stronach internetowych.
	16:9 [ ] (4288×2416)	Odpowiednie do wyświetlania zdjęć na telewizorze panoramicznym i do druku w formacie A3.
	16:9 [ S ] (1920×1080)	Odpowiednie do wyświetlania zdjęć na telewizorze panoramicznym i do druku w formacie A5.
COMPRESSION	FINE	Wykonywanie zdjęć wysokiej jakości.
	NORMAL	Wykonywanie zdjęć zwykłej jakości.

! „Liczba zdjęć, które można zapisać (zdjęcia)/pozostały czas nagrywania (sekwencje wideo) w pamięci wewnętrznej i na kartach pamięci SD/SDHC” (str. 61)

## Wybór jakości obrazu dla sekwencji wideo [IMAGE SIZE/IMAGE QUALITY]

📹 (menu sekwencji wideo) ► IMAGE SIZE/IMAGE QUALITY

Dostępne tryby fotografowania: **P** **IAUTO** **SCN** **MAGIC** **BEAUTY**

Submenu 1	Submenu 2	Zastosowanie
IMAGE SIZE	720P VGA (640×480) QVGA (320×240)	Należy wybrać jakość obrazu na podstawie jego wielkości i liczby klatek na sekundę.
IMAGE QUALITY	FINE/NORMAL	Wybierz opcję [FINE], aby uzyskać wyższą jakość zdjęć.

! Po wybraniu dla ustawienia [IMAGE SIZE] opcji [QVGA], dla ustawienia [IMAGE QUALITY] ustawiana jest wartość [FINE].

! „Liczba zdjęć, które można zapisać (zdjęcia)/pozostały czas nagrywania (sekwencje wideo) w pamięci wewnętrznej i na kartach pamięci SD/SDHC” (str. 61)

## Rozjaśnianie obiektu fotografowanego pod światło [SHADOW ADJUST]

(menu fotografowania 1) ►

SHADOW ADJUST

Dostępne tryby fotografowania: **P IAUTO SCN**  
**MAGIC** **BEAUTY**

Submenu 2	Zastosowanie
AUTO	Efekt kompensacji cieni jest stosowany podczas fotografowania pod światło.
OFF	Efekt nie jest stosowany.
ON	Fotografuj, korzystając z automatycznej kompensacji, aby rozjaśnić przyciemnione obszary.

- Po wybraniu ustawienia [ON] opcja [ESP/□] (str. 32) jest automatycznie ustawiana na [ESP].

## Wybieranie pola ustawiania ostrości [AF MODE]

(menu fotografowania 1) ► AF MODE

Dostępne tryby fotografowania: **P IAUTO SCN**  
**MAGIC** **BEAUTY**

Submenu 2	Zastosowanie
FACE/ESP <sup>1</sup>	Aparat automatycznie ustawia ostrość. (Po wykryciu twarz jest oznaczana białą ramką <sup>1</sup> ; po wciśnięciu spustu migawki do połowy i ustawieniu ostrości przez aparat ramka zmienia kolor na zielony <sup>2</sup> . Jeżeli nie zostanie wykryta żadna twarz, aparat wybierze obiekt w kadrze i automatycznie ustawi ostrość.
SPOT	Aparat ustawia ostrość na obiekcie znajdującym się w polu celownika automatycznego ustawiania ostrości.
AF TRACKING	Aparat automatycznie śledzi ruch obiektu i przez cały czas utrzymuje jego ostrość.
AREA	Pole celownika automatycznego ustawiania ostrości jest przesuwane, aby aparat ustawił ostrość na obiekcie innym niż na środku kadru.

<sup>1</sup> W przypadku niektórych obiektów ramka może nie zostać wyświetlona lub może pojawić się po dłuższym czasie.

<sup>2</sup> Jeżeli ramka miga na czerwono, ustawienie ostrości nie jest możliwe. Spróbuj ponownie ustawić ostrość na fotografowany obiekt.

## Utrzymywanie ostrości poruszającego się obiektu (śledzenie w automatycznym ustawianiu ostrości)

- 1 Trzymając aparat, ustaw znacznik celu AF na obiekcie i naciśnij przycisk .
  - 2 Gdy aparat rozpozna obiekt, pole celownika automatycznego ustawiania ostrości będzie automatycznie śledzić ruch obiektu i przez cały czas utrzymywać ostrość.
  - 3 Aby anulować śledzenie, naciśnij przycisk .
- W zależności od obiektu lub warunków fotografowania, ustawienie ostrości lub śledzenie ruchu obiektu przez aparat może być niemożliwe.
- Gdy aparat nie może śledzić ruchu obiektu, pole celownika automatycznego ustawiania ostrości zmienia kolor na czerwony.
- Po wybraniu ustawienia [ON] opcja [ESP/□] (str. 32) jest automatycznie ustawiana na [ESP].

## Przesuwanie i blokowanie pola celownika automatycznego ustawiania ostrości [AREA]

Użyj przycisków , aby przesunąć pole celownika automatycznego ustawiania ostrości (□) na ekranie. Aby zablokować pole celownika automatycznego ustawiania ostrości, naciśnij i przytrzymaj przycisk , dopóki oznaczenie nie zmieni się na □. Aby odblokować pole celownika automatycznego ustawiania ostrości, naciśnij i przytrzymaj przycisk , dopóki oznaczenie nie zmieni się na □.

## Wybór metody pomiaru jasności [ESP/□]

(menu fotografowania 1) ► ESP/□

Dostępne tryby fotografowania: **P IAUTO SCN**  
**MAGIC** **BEAUTY**

Submenu 2	Zastosowanie
ESP	Uzyskanie wyrównanej jasności na obszarze całego ekranu (pomiar jasności odbywa się oddzielnie na środku ekranu i w przyległych obszarach).
□ (punktowy)	Do fotografowania obiektu w środku kadru przy zdjęciach pod światło (pomiar jasności w środku ekranu).
⊗ (centralnoważony)	Umożliwia fotografowanie bez uwzględniania jasności otoczenia. Jasność jest mierzona w szerokim zakresie na podstawie środkowej części ekranu.

- ! Przy ustawieniu na [ESP] środek obrazu może wyglądać na ciemny podczas fotografowania pod silne światło.
- ! Opcję [□(punktowy)] można wybrać po ustawieniu opcji [SHADOW ADJUST] na [OFF] lub trybu [AF MODE] na [SPOT].

## Fotografowanie przy powiększeniu większym niż dostępne za pomocą zoomu optycznego bez pogorszenia jakości zdjęcia [FINE ZOOM]

(menu fotografowania 1) ► FINE ZOOM

Dostępne tryby fotografowania: **P IAUTO SCN**  
**MAGIC** **BEAUTY**

Submenu 2	Zastosowanie
OFF	W celu zbliżenia obrazu podczas fotografowania używany jest zoom optyczny.
ON	W celu zbliżenia obrazu podczas fotografowania używany jest zoom optyczny w połączeniu z kadrowaniem obrazu (maks. do ok. 201x).

- ! Ta funkcja nie obniży jakości zdjęcia, ponieważ nie powoduje ona konwersji danych z mniejszą liczbą pikseli na dane z większą liczbą pikseli.
- ! Po wybraniu ustawienia [ON] ustawienie opcji [IMAGE SIZE] jest ograniczone do wartości [8M] lub mniejszej.
- ! Ustawienie nie jest dostępne po ustawieniu opcji [DIGITAL ZOOM] na [ON].
- ! Funkcja [FINE ZOOM] nie jest dostępna po wybraniu opcji [ SUPER MACRO] (str. 26).

## Fotografowanie przy powiększeniu większym niż dostępne za pomocą zoomu optycznego [DIGITAL ZOOM]

(menu fotografowania 1) ► DIGITAL ZOOM

Dostępne tryby fotografowania: **P IAUTO SCN**  
**MAGIC** **BEAUTY**

Submenu 2	Zastosowanie
OFF	Podczas fotografowania używany jest wyłącznie zoom optyczny.
ON	W celu zbliżenia obrazu podczas fotografowania używany jest zoom optyczny i zoom cyfrowy (maks. ok. 150x).

- ! Ustawienie nie jest dostępne po ustawieniu opcji [FINE ZOOM] na [ON].
- ! Funkcja [DIGITAL ZOOM] nie jest dostępna po wybraniu opcji [ SUPER MACRO] (str. 26).



### Nagrywanie dźwięku podczas wykonywania zdjęć [U]

(menu fotografowania 2) ►

Dostępne tryby fotografowania: **P IAUTO SCN**  
**MAGIC** **BEAUTY**

Submenu 2	Zastosowanie
OFF	Dźwięk nie jest nagrywany.
ON	Aparat automatycznie rozpoczyna nagrywanie dźwięku przez około 4 sekundy po zrobieniu zdjęcia. Umożliwia to dodawanie notatek lub komentarzy do zdjęć.

Podczas nagrywania skieruj mikrofon (str. 6) aparatu w stronę źródła dźwięku, który chcesz nagrać.

Ustawienie jest wyłączane podczas zdjęć sekwencyjnych.

### Nagrywanie dźwięku podczas nagrywania sekwencji wideo [U]

(menu sekwencji wideo) ►

Dostępne tryby fotografowania: **P IAUTO SCN**  
**MAGIC** **BEAUTY**

Submenu 2	Zastosowanie
OFF	Dźwięk nie jest nagrywany.
ON	Dźwięk jest nagrywany.

Po wybraniu ustawienia [ON] podczas nagrywania sekwencji wideo można korzystać tylko z zoomu cyfrowego. Aby nagrać sekwencję wideo przy użyciu zoomu optycznego, ustaw opcję [U] (sekwencje wideo) na [OFF].

### Ograniczanie rozmycia spowodowanego ruchem aparatu podczas fotografowania [IMAGE STABILIZER] (zdjęcia)/[IS MOVIE MODE] (sekwencje wideo)

(menu fotografowania 2) ►

IMAGE STABILIZER (zdjęcia)/

(menu sekwencji wideo) ►

IS MOVIE MODE (sekwencje wideo)

Dostępne tryby fotografowania: **P IAUTO SCN**  
**MAGIC** **BEAUTY**

Submenu 2	Zastosowanie
OFF	System stabilizacji obrazu jest wyłączony. Ustawienie zalecane, gdy podczas fotografowania aparat jest umieszczony na statywie lub innej stabilnej powierzchni.
ON	System stabilizacji obrazu jest włączony.

Domyślne ustawienie aparatu to opcja [IMAGE STABILIZER] (zdjęcia) w ustawieniu [ON] i opcja [IS MOVIE MODE] (sekwencje wideo) w ustawieniu [OFF].

Po naciśnięciu spustu migawki z wnętrza aparatu mogą dobiegać szumy, jeżeli opcja [IMAGE STABILIZER] (zdjęcia) jest ustawiona na [ON].

Obraz może nie być stabilizowany, jeżeli ruch aparatu jest zbyt duży.

W przypadku bardzo długiego czasu otwarcia migawki, np. podczas zdjęć nocnych, skuteczność funkcji [IMAGE STABILIZER] (zdjęcia) może być ograniczona.

Podczas fotografowania przy opcji [IS MOVIE MODE] (sekwencje wideo) ustawionej na [ON] obraz przed zapisaniem zostanie nieco powiększony.

### Określanie kompensacji ekspozycji i liczby zdjęć [BKT]

(menu fotografowania 2) ► **BKT**

Dostępne tryby fotografowania: **P IAUTO SCN**  
**MAGIC** **BEAUTY**

Submenu 2	Zastosowanie
EXPOSURE COMP.	$\pm 0.3/\pm 0.7/\pm 1.0$ Wybór różnicy ekspozycji i liczby zdjęć.
PICTURES	x3/x5

① Użyj przycisków , aby wybrać [EXPOSURE COMP.] ( $\pm 0.3/\pm 0.7/\pm 1.0$ ), a następnie naciśnij przycisk .

② Użyj przycisków , aby wybrać opcję [PICTURES] (x3/x5), a następnie naciśnij przycisk .

## Ograniczanie występowania szumu przy długim czasie ekspozycji [NOISE REDUCT.]

(menu fotografowania 2) ► NOISE REDUCT

Dostępne tryby fotografowania: **P IAUTO SCN**  
**MAGIC** **BEAUTY**

Submenu 2	Zastosowanie
OFF	Aparat wykonuje zdjęcie przy krótkim czasie otwarcia migawki. Funkcja redukcji szumów nie jest używana.
ON	Aparat wykonuje zdjęcie przy długim czasie otwarcia migawki. Funkcja redukcji szumów jest włączana, gdy czas otwarcia migawki jest dłuższy niż 1/2 sekundy.

- Po wybraniu ustawienia [ON] czas fotografowania i zapisywania danych jest około dwa razy dłuższy niż normalnie. W tym czasie nie można wykonywać zdjęć.
- Funkcja ta może nie być skuteczna w przypadku fotografowania niektórych obiektów lub w określonych warunkach.

## Określanie interwału fotografowania i liczby zdjęć [SET TIME LAPSE]

(menu fotografowania 2) ► SET TIME LAPSE

Dostępne tryby fotografowania: **P IAUTO SCN**  
**MAGIC** **BEAUTY**

Submenu 2		Zastosowanie
INTERVAL	1MIN do 99MIN	Wybór interwału fotografowania i liczby zdjęć.
PICTURES	2 do 99	

- 1 Użyj przycisków , aby wybrać ustawienie opcji [INTERVAL] (od 1 do 99 MIN), a następnie naciśnij przycisk .
- 2 Użyj przycisków , aby wybrać ustawienie opcji [PICTURES] (od 2 do 99), a następnie naciśnij przycisk .

## Wykonywanie zdjęć przy ciągłym ustawianiu ostrości [FULLTIME AF]

(menu sekwencji wideo) ► FULLTIME AF

Dostępne tryby fotografowania: **P IAUTO SCN**  
**MAGIC** **BEAUTY**

Submenu 2	Zastosowanie
OFF	Naciśnięcie spustu migawki do połowy powoduje ustawienie ostrości na fotografowanym obiekcie i jej zablokowanie.
ON	Pełnowymiarowy autofokus powoduje utrzymanie ostrości na obiekcie bez potrzeby naciskania spustu migawki do połowy. Skracza to czas ustawiania ostrości.

## Korzystanie ze wspomaganie AF w celu ustawienia ostrości na zaciemnionym obiekcie [AF ILLUMINAT.]

(menu fotografowania 2) ► AF ILLUMINAT.

Dostępne tryby fotografowania: **P IAUTO SCN**  
**MAGIC** **BEAUTY**

Submenu 2	Zastosowanie
OFF	Wspomaganie AF nie jest używane.
ON	Po naciśnięciu spustu migawki do połowy wspomaganie włącza się, aby ułatwić ustawianie ostrości.

Wspomaganie AF

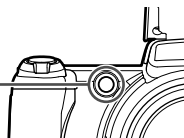

## Wyświetlanie przewodnika po ikonach [ICON GUIDE]

(menu fotografowania 2) ► ICON GUIDE

Dostępne tryby fotografowania: **P IAUTO SCN**  
**MAGIC** **BEAUTY**

Submenu 2	Zastosowanie
OFF	Przewodnik po ikonach nie jest wyświetlany.
ON	Po wybraniu ikony w menu trybu fotografowania lub menu funkcji fotografowania wyświetlany jest opis wybranej ikony (aby wyświetlić opis, zatrzymaj przez chwilę kursor na ikonie).

Przewodnik po ikonach

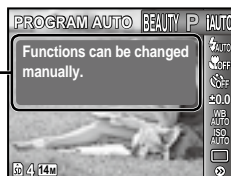

# Menu funkcji odtwarzania, edycji i drukowania

- ❗ Opis menu rozpocznie się od menu funkcji odtwarzania. Ustawienie domyślne funkcji wyróżnione jest kolorem .
- ❗ Przed użyciem niektórych funkcji należy utworzyć dane przy użyciu oprogramowania komputerowego (ib).
- ❗ Informacje na temat korzystania z oprogramowania komputerowego (ib) zawiera jego pomoc.
- ❗ Szczegółowe informacje na instalacji oprogramowania komputerowego (ib) zawiera sekcja „Konfiguracja aparatu” (str. 11).

## Automatyczne odtwarzanie zdjęć [SLIDESHOW]

### SLIDESHOW

Submenu 1	Submenu 2	Zastosowanie
SLIDE	ALL/EVENT/ COLLECTION	Wybór zawartości wykorzystywanej w pokazie zdjęć.
BGM	OFF/ Cosmic/ Breeze/ Mellow/ Dreamy/ Urban	Wybór opcji podkładu muzycznego.
TYPE	STANDARD/ FADE/ ZOOM	Wybór efektu przejść pomiędzy slajdami.
START	—	Rozpoczęcie pokazu zdjęć.

### Przewijanie o jedno zdjęcie do przodu/tyłu:

Podczas pokazu zdjęć naciśnij przycisk **▷**, aby przejść do przodu o jedno zdjęcie lub przycisk **◀**, cofnąć się do poprzedniego zdjęcia.

## Wyszukiwanie i wyświetlanie powiązanych zdjęć [PHOTO SURFING]

### PHOTO SURFING

Funkcja [PHOTO SURFING] umożliwia wyszukiwanie zdjęć oraz wyświetlanie powiązanych ze sobą zdjęć.

### Aby rozpocząć korzystanie z funkcji [PHOTO SURFING]

Naciśnij przycisk **☺**, aby rozpocząć korzystanie z funkcji [PHOTO SURFING]. Po wybraniu przyciskami **△** **▽** pozycji związanej z wyświetlanym obrazem w dolnej części monitora zostaną wyświetlone powiązane z nim zdjęcia. Użyj przycisków **◀▷**, aby wyświetlić zdjęcie. Aby wybrać niewyświetlane powiązane pozycje, wybierając pozycję, naciśnij przycisk **☺**. Aby zatrzymać korzystanie z funkcji [PHOTO SURFING], naciśnij przycisk **MENU** lub wybierz opcję [BACK] i naciśnij przycisk **☺**.

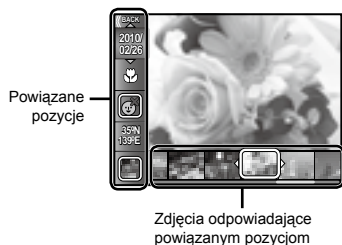

## Wyświetlanie zdjęć według wydarzeń [EVENT ▶]

### EVENT ▶

W trybie [EVENT ▶] odtwarzane są zdjęcia z danego wydarzenia. (W wydarzenie grupowane są zdjęcia wykonane tego samego dnia).

### Aby rozpocząć korzystanie z funkcji [EVENT ▶]

Naciśnij przycisk , aby rozpocząć korzystanie z funkcji [EVENT ▶]. Odtwarzane jest wydarzenie oraz zdjęcie, które było wyświetlane w momencie wybrania menu funkcji odtwarzania. Użyj przycisków <|>, aby przewinąć do przodu lub tyłu o jedną klatkę. Aby zakończyć korzystanie z funkcji [EVENT ▶], naciśnij przycisk **MENU**.







## Odtwarzanie zdjęć z kolekcji utworzonych przy użyciu oprogramowania komputerowego (ib) [COLLECTION ▶]

### COLLECTION ▶

W trybie [COLLECTION ▶] odtwarzana jest kolekcja utworzona przy użyciu oprogramowania komputerowego (ib) i zaimportowana z komputera.

### Aby rozpocząć korzystanie z funkcji [COLLECTION ▶]

Naciśnij przycisk , a następnie wybierz kolekcję przy użyciu przycisków   <|>. Naciśnij przycisk , aby rozpocząć odtwarzanie wybranej kolekcji. Użyj przycisków <|>, aby przewinąć do przodu lub tyłu o jedną klatkę. Aby zakończyć korzystanie z funkcji [COLLECTION ▶], naciśnij przycisk **MENU**.



## Korzystanie z oprogramowania komputerowego (ib) i importowanie danych z powrotem do aparatu

- ❗ Po zaimportowaniu z powrotem do aparatu danych utworzonych przy użyciu oprogramowania komputerowego (ib) można użyć następujących funkcji.
- ❗ Informacje na temat korzystania z oprogramowania komputerowego (ib) zawiera jego pomoc.

### [PHOTO SURFING]

Do powiązanych elementów można dodać nowe kolekcje i informacje o osobach lub miejscach fotografowania.

### [EVENT

Można odtworzyć zdjęcia z wydarzenia utworzonego przy użyciu oprogramowania komputerowego (ib).

### Indeks wydarzeń (str. 19)



Można odtworzyć charakterystyczne dla wydarzenia utworzonego przy użyciu oprogramowania komputerowego (ib) zdjęcia.

## Retuszowanie skóry i oczu [BEAUTY FIX]

### BEAUTY FIX

- ❗ W przypadku niektórych zdjęć edycja może nie dać żadnego efektu.

Submenu 1	Submenu 2	Zastosowanie
ALL	—	Jednocześnie stosowane są opcje [CLEAR SKIN], [SPARKLE EYE] i [DRAMATIC EYE].
CLEAR SKIN	SOFT/AVG/ HARD	Powoduje, że cera sprawia gładkiej i świetlistej. Wybierz jeden z 3 poziomów siły retuszu.
SPARKLE EYE	—	Zwiększa kontrast oczu.
DRAMATIC EYE	—	Powiększa oczy fotografowanej osoby.

- ① Użyj przycisków  $\Delta \nabla$ , aby wybrać metodę retuszu, a następnie naciśnij przycisk .
- ② Użyj przycisków  $\triangleleft \triangleright$ , aby wybrać zdjęcie do retuszowania, a następnie naciśnij przycisk .
  - Retuszowane zdjęcie jest zapisywane jako nowy plik.

### Po wybraniu opcji [CLEAR SKIN]

Użyj przycisków  $\Delta \nabla$ , aby wybrać poziom retuszu i naciśnij przycisk .



## Zmiana rozmiaru zdjęcia [ ]

EDIT ► [ ]

Submenu 2	Zastosowanie
VGA 640 × 480	Powoduje zapisanie zdjęcia w wysokiej rozdzielczości jako osobnego zdjęcia o mniejszym rozmiarze w celu dołączenia do wiadomości e-mail lub innego zastosowania.
QVGA 320 × 240	

- 1 Użyj przycisków <D>, aby wybrać zdjęcie.
- 2 Użyj przycisków Δ ∇, aby wybrać wielkość obrazu, a następnie naciśnij przycisk OK.
  - Przeskalowane zdjęcie jest zapisywane jako nowy plik.

## Kadrowanie zdjęcia [ ]

EDIT ► [ ]

- 1 Użyj przycisków <D>, aby wybrać zdjęcie, a następnie naciśnij przycisk OK.
- 2 Użyj dźwigni zoomu, aby wybrać rozmiar ramki kadrowania, a następnie użyj przycisków Δ ∇ <D>, aby przesunąć ramkę.

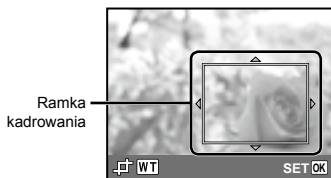

- 3 Naciśnij przycisk OK po wybraniu obszaru do wykadrowania.
  - Wyedytowane zdjęcie jest zapisywane jako nowy plik.

## Zmiana tonu koloru zdjęcia [COLOR EDIT]

EDIT ► COLOR EDIT

Submenu 2	Zastosowanie
BLACK & WHITE	Zmienia zdjęcie na czarno-białe.
SEPIA	Zmienia zdjęcie na zdjęcie w kolorze sepia.
HIGH SATURATION	Zwiększa nasycenie kolorów zdjęcia.
LOW SATURATION	Zwiększa delikatnie nasycenie kolorów zdjęcia.

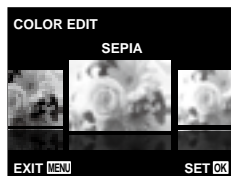

- 1 Użyj przycisków <D>, aby wybrać zdjęcie, a następnie naciśnij przycisk OK.
- 2 Użyj przycisków <D>, aby wybrać właściwy kolor, a następnie naciśnij przycisk OK.
  - Zdjęcie w wybranym kolorze jest zapisywane jako nowy plik.

## Dodawanie kalendarza do zdjęcia [CALENDAR]

EDIT ► CALENDAR

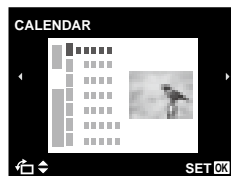

- 1 Użyj przycisków <D>, aby wybrać zdjęcie, a następnie naciśnij przycisk **OK**.
- 2 Użyj przycisków <D>, aby wybrać kalendarz. Użyj przycisków  $\Delta \nabla$ , aby wybrać położenie zdjęcia i naciśnij przycisk **OK**.
- 3 Użyj przycisków  $\Delta \nabla$ , aby wybrać kartę rok kalendarzowy, a następnie naciśnij przycisk **▷**.
- 4 Użyj przycisków  $\Delta \nabla$ , aby wybrać miesiąc kalendarza, a następnie naciśnij przycisk **OK**.

- Wyedytowane zdjęcie jest zapisywane jako nowy plik.

### Rozjaśnianie obszarów zbyt ciemnych z powodu fotografowania pod światło lub innych przyczyn [SHADOW ADJ]

EDIT ► SHADOW ADJ

- 1 Użyj przycisków <D>, aby wybrać zdjęcie, a następnie naciśnij przycisk **OK**.
  - Wyedytowane zdjęcie jest zapisywane jako nowy plik.
- ! W przypadku niektórych zdjęć edycja może nie dać żadnego efektu.
- ! Proces retuszowania może spowodować zmniejszenie rozmiaru zdjęcia.

### Retuszowanie czerwonych oczu na zdjęciach z lampą błyskową [REDEYE FIX]

EDIT ► REDEYE FIX

- 1 Użyj przycisków <D>, aby wybrać zdjęcie, a następnie naciśnij przycisk **OK**.
  - Wyedytowane zdjęcie jest zapisywane jako nowy plik.
- ! W przypadku niektórych zdjęć edycja może nie dać żadnego efektu.
- ! Proces retuszowania może spowodować zmniejszenie rozmiaru zdjęcia.

### Kasowanie zdjęć [ERASE]

ERASE

Submenu 1	Zastosowanie
ALL ERASE	Zostaną skasowane wszystkie zdjęcia w pamięci wewnętrznej lub na karcie.
SEL. IMAGE	Zdjęcia są wybierane i kasowane pojedynczo.
ERASE/ERASE EVENT <sup>1)</sup>	Usunięcie wyświetlanego zdjęcia.
CANCEL	Anulowanie skasowania zdjęcia.

<sup>1)</sup> Po naciśnięciu przycisku  $\nabla$  podczas otwierania wydarzenia zostaną skasowane wszystkie zdjęcia z tego wydarzenia.

- ! W przypadku kasowania zdjęć w pamięci wewnętrznej nie należy wkładać karty do aparatu. Nie należy też ustawiać opcji [INTERNAL/SD] na [IN]. „Wybór pamięci masowej [INTERNAL/SD]” (str. 41)
- ! W przypadku kasowania zdjęć z karty należy wcześniej włożyć kartę do aparatu i wybrać dla opcji [INTERNAL/SD] ustawienie [AUTO]. „Wybór pamięci masowej [INTERNAL/SD]” (str. 41)
- ! Chronionych zdjęć nie można kasować.

### Wybieranie i kasowanie pojedynczych zdjęć [SEL. IMAGE]

- 1 Użyj przycisków  $\Delta \nabla$ , aby wybrać opcję [SEL. IMAGE], a następnie naciśnij przycisk **OK**.
- 2 Użyj przycisków <D>, aby wybrać zdjęcie do skasowania, a następnie naciśnij przycisk **OK**, aby dodać oznaczenie  $\checkmark$  do zdjęcia.
  - Naciśnij dźwignię zoom w stronę W, aby wyświetlić widok indeksu. Zdjęcia można szybko wybierać przy użyciu przycisków  $\Delta \nabla$  <D>. Przesuń dźwignię w stronę T, aby wrócić do wyświetlania pojedynczych zdjęć.

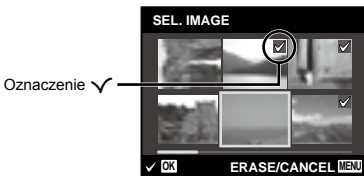

- 3 Powtórz krok (2), aby wybrać zdjęcia do skasowania, a następnie naciśnij przycisk **MENU**, aby skasować wybrane zdjęcia.
- 4 Użyj przycisków  $\Delta \nabla$ , aby wybrać opcję [YES], a następnie naciśnij przycisk **OK**.
  - Zdjęcia oznaczone znakiem  $\checkmark$  zostaną skasowane.

## Kasowanie wszystkich zdjęć [ALL ERASE]

- 1 Użyj przycisków  $\Delta \nabla$ , aby wybrać opcję [ALL ERASE], a następnie naciśnij przycisk  $\odot$ .
- 2 Użyj przycisków  $\Delta \nabla$ , aby wybrać opcję [YES], a następnie naciśnij przycisk  $\odot$ .

## Zapisywanie ustawień drukowania w danych zdjęcia [PRINT ORDER]

$\blacktriangleright$  (menu odtwarzania)  $\blacktriangleright$  PRINT ORDER

- ! „Zaznaczanie zdjęć do drukowania (DPOF)” (str. 51)
- ! Zdjęcia do drukowania można zaznaczyć tylko w przypadku zdjęć zapisanych na karcie. Ustaw opcję [INTERNAL/SD] na [AUTO].

## Ochrona zdjęć [On]

$\blacktriangleright$  (menu odtwarzania)  $\blacktriangleright$  On

- ! Chronionych zdjęć nie można skasować przy użyciu funkcji [ERASE] (str. 18, 39), [ALL ERASE] (str. 39), [SEL. IMAGE] (str. 39) lub [ERASE EVENT] (str. 39), ale wszystkie zdjęcia można usunąć przy użyciu funkcji [MEMORY FORMAT]/[FORMAT] (str. 41).
- 1 Użyj przycisków  $\triangleleft \triangleright$ , aby wybrać zdjęcie.
  - 2 Naciśnij przycisk  $\odot$ .
    - Naciśnij ponownie przycisk  $\odot$ , aby anulować ustawienia.
  - 3 W razie potrzeby powtórz kroki 1 i 2, aby włączyć ochronę innych zdjęć, a następnie naciśnij przycisk **MENU**.

## Obracanie zdjęć [↺]

$\blacktriangleright$  (menu odtwarzania)  $\blacktriangleright$  ↺

- 1 Użyj przycisków  $\triangleleft \triangleright$ , aby wybrać zdjęcie.
  - 2 Naciśnij przycisk  $\odot$ , aby obrócić zdjęcie.
  - 3 W razie potrzeby powtórz kroki 1 i 2, aby wybrać ustawienia dla innych zdjęć, a następnie naciśnij przycisk **MENU**.
- ! Nowe ustawienia kierunku zdjęć zostaną zapamiętane nawet po wyłączeniu zasilania.

## Dodawanie dźwięku do zdjęć [🗣️]

$\blacktriangleright$  (menu odtwarzania)  $\blacktriangleright$  🗣️

- 1 Użyj przycisków  $\triangleleft \triangleright$ , aby wybrać zdjęcie.
- 2 Skieruj mikrofon w stronę źródła dźwięku.

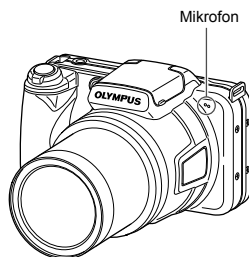

- 3 Naciśnij przycisk  $\odot$ .
  - Rozpocznie się nagrywanie.
  - Aparat automatycznie rozpoczyna nagrywanie dźwięku przez około 4 sekundy, równocześnie odtwarzając zdjęcie.



# Menu innych ustawień aparatu

 Ustawienie domyślne funkcji wyróżnione jest kolorem .

## Wybór pamięci masowej [INTERNAL/SD]



 (Ustawienia 1) ► INTERNAL/SD

Submenu 2	Zastosowanie
AUTO	Jeżeli karta jest włożona, automatycznie wybierana jest karta. Jeżeli karta nie jest włożona, używana jest pamięć wewnętrzna.
IN <sup>1</sup>	Wybrana jest pamięć wewnętrzna.

<sup>1</sup> Pamięć wewnętrzna jest używana nawet po włożeniu karty.

## Kasowanie wszystkich danych [MEMORY FORMAT]/[FORMAT]

 (Ustawienia 1) ► MEMORY FORMAT/  
FORMAT



-  Przed formatowaniem należy sprawdzić, czy w pamięci wewnętrznej aparatu lub na karcie nie znajdują się ważne dane.
-  Podczas formatowania pamięci wewnętrznej kasowana jest zapisana w niej instrukcja obsługi aparatu i dane oprogramowania komputerowego (ib). Jeżeli to konieczne przed formatowaniem należy wykonać kopię zapasową.
-  Przed pierwszym użyciem lub po używaniu w innych aparatach lub komputerach karty muszą zostać sformatowane przy użyciu tego aparatu.

Submenu 2	Zastosowanie
YES <sup>1</sup>	Całkowite skasowanie danych w pamięci wewnętrznej lub na karcie (w tym zdjęć chronionych).
NO	Anulowanie formatowania.



<sup>1</sup> Jeżeli dla opcji [INTERNAL/SD] wybrano ustawienie [AUTO] i włożona jest karta pamięci, zostanie sformatowana karta. Jeżeli karta nie jest włożona, formatowana jest pamięć wewnętrzna. Jeżeli dla opcji [INTERNAL/SD] wybrano ustawienie [INT], bez względu na to, czy włożono kartę pamięci zostanie sformatowana pamięć wewnętrzna.

## Odzyskiwanie danych w aparacie [DATA REPAIR]

 (Ustawienia 1) ► DATA REPAIR

-  Jeżeli po naciśnięciu przycisku  zdjęcia nigdy nie są wyświetlane na monitorze, funkcja [DATA REPAIR] umożliwi ich odtworzenie. Z bazy danych aparatu zostaną jednak usunięte dane kolekcji i innych grup utworzonych przy użyciu oprogramowania komputerowego (ib). Aby odtwarzać dane utworzone przy użyciu oprogramowania komputerowego (ib), zaimportuj je z powrotem do aparatu.

## Kopiowanie zdjęć z pamięci wewnętrznej na kartę [IN→SD COPY]

 (Ustawienia 1) ►  →  COPY

### Aby skopiować zdjęcia z pamięci wewnętrznej na kartę

Użyj przycisków <D>, aby wybrać obraz, a następnie naciśnij przycisk .

## Zmiana wyświetlanego języka [☺/☹]

 (Ustawienia 1) ► 

-  „Zmiana wyświetlanego języka” (str. 14)

Submenu 2	Zastosowanie
Języki	Umożliwia wybór języka menu i komunikatów o błędach.

## Przywracanie ustawień domyślnych funkcji fotografowania [RESET]

Ÿ1 (Ustawienia 1) ► RESET

Submenu 2	Zastosowanie
YES	Przywraca ustawienia domyślne następujących funkcji menu. <ul style="list-style-type: none"><li>• Lampa błyskowa (str. 26)</li><li>• Makro (str. 26)</li><li>• Samowyzwalacz (str. 27)</li><li>• Kompensacja ekspozycji (str. 27)</li><li>• Balans bieli (str. 28)</li><li>• ISO (str. 28)</li><li>• Tryb wyzwalania migawki (str. 29)</li><li>• Funkcje menu w [Ÿ1, Ÿ2, Ÿ3] (str. 30 do 34)</li></ul>
NO	Bieżące ustawienia nie zostaną zmienione.

## Wybór metody podłączenia aparatu do innych urządzeń [USB CONNECTION]

Ÿ1 (Ustawienia 1) ► USB CONNECTION

Submenu 2	Zastosowanie
AUTO	Po podłączeniu aparatu do innego urządzenia wyświetlany jest ekran wyboru ustawień.
STORAGE	Wybierz tę opcję, podłączając aparat do komputera jako pamięć masową.
Komputer	Wybierz, podłączając aparat do komputera.
PRINT	Wybierz, podłączając aparat do drukarki zgodnej z funkcją PictBridge.

### Wymagania systemowe

Windows : Windows 2000 Professional/  
XP Home Edition/  
XP Professional/Vista/  
Windows 7  
Macintosh : Mac OS X v10.3 lub nowszy

! Nawet, jeżeli komputer jest wyposażony w porty USB, prawidłowe działanie nie jest gwarantowane w następujących przypadkach:

- Komputery z portami USB na karcie rozszerzeń itp.
- Komputery bez zainstalowanego fabrycznie systemu operacyjnego oraz komputery składane samodzielnie.

## Włączanie aparatu przyciskiem [▶] [▶] POWER ON

Ÿ2 (Ustawienia 2) ► [▶] POWER ON

Submenu 2	Zastosowanie
YES	Naciśnięcie przycisku [▶] włącza aparat i uruchamia go w trybie otwierania.
NO	Aparat nie jest włączony. Aby włączyć aparat, naciśnij przycisk ON/OFF.

## Zapisywanie trybu przy wyłączeniu aparatu [SAVE SETTINGS]

Ÿ2 (Ustawienia 2) ► SAVE SETTINGS

Submenu 2	Zastosowanie
YES	Tryb fotografowania jest zapisywany przy wyłączeniu aparatu i wybierany po następnym jego włączeniu.
NO	Po włączeniu aparatu tryb fotografowania jest ustawiany na P.

## Wybór wyświetlania ekranu początkowego [PW ON SETUP]

Ÿ2 (Ustawienia 2) ► PW ON SETUP

Submenu 2	Zastosowanie
OFF	Ekran początkowy nie jest wyświetlany.
ON	Po włączeniu aparatu wyświetlany jest ekran początkowy.

**Wybieranie dźwięku aparatu i poziomu głośności [SOUND SETTINGS]**

☰ (Ustawienia 2) ► SOUND SETTINGS

Submenu 2	Submenu 3	Submenu 4	Zastosowanie
SILENT MODE <sup>1,2</sup>	OFF/ON	—	Wybierz ustawienie [ON], aby wyłączyć dźwięki aparatu (dźwięk obsługi, dźwięk migawki, dźwięk ostrzegawczy) i wyciszyć dźwięk podczas odtwarzania.
BEEP	SOUND TYPE	1/2/3	Umożliwia wybranie dźwięku i głośności dla przycisków aparatu (z wyjątkiem spustu migawki).
	VOLUME	OFF (brak dźwięku)/ LOW/HIGH	
SHUTTER SOUND	SOUND TYPE	1/2/3	Umożliwia wybranie typu i głośności dźwięku migawki.
	VOLUME	OFF (brak dźwięku)/ LOW/HIGH	
■))	OFF (brak dźwięku)/ LOW/HIGH	—	Wybór głośności dźwięku ostrzeżenia.
▶ VOLUME	OFF (brak dźwięku) lub jeden z 5 poziomów głośności	—	Umożliwia regulację głośności dźwięku podczas odtwarzania.

<sup>1</sup> Nawet po ustawieniu opcji [SILENT MODE] w pozycji [ON] można regulować poziom dźwięku podczas odtwarzania przy użyciu przycisków  $\Delta$   $\nabla$ .

<sup>2</sup> Nawet po ustawieniu opcji [SILENT MODE] w pozycji [ON] dźwięk jest odtwarzany, jeżeli obraz jest wyświetlany na telewizorze.

**Resetowanie nazw plików zdjęć [FILE NAME]**

☰ (Ustawienia 2) ► FILE NAME

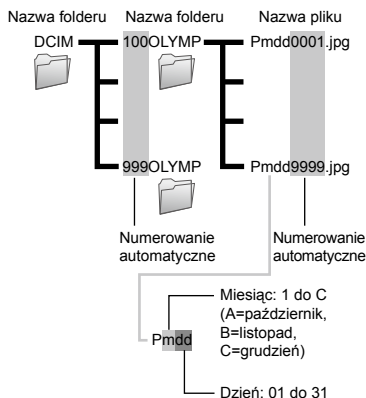

Submenu 2	Zastosowanie
RESET	Powoduje wyzerowanie numeracji nazw plików i folderów po włożeniu nowej karty. <sup>1</sup> Przydaje się to do grupowania zdjęć na oddzielnych kartach.
AUTO	Nawet po włożeniu nowej karty zachowywana jest ciągłość numeracji nazw folderów i plików z poprzedniej karty. Przydaje się to do porządkowania wszystkich nazw plików i folderów przy użyciu liczb porządkowych.

<sup>1</sup> Numer w nazwie folderu jest resetowany do 100, a numer w nazwie pliku do 0001.

## Ustawianie matrycy CCD i funkcji przetwarzania obrazu [PIXEL MAPPING]

☰ (Ustawienia 2) ▶ PIXEL MAPPING

- ! Ustawienia tej funkcji dostosowano przed dostarczeniem aparatu i bezpośrednio po zakupie nie jest konieczne wprowadzanie zmian. Zaleca się przeprowadzanie tej operacji mniej więcej raz na rok.
- ! Aby uzyskać najlepsze rezultaty, mapowanie pikseli należy wykonać co najmniej minutę po zrobieniu lub wyświetleniu zdjęcia. Jeżeli podczas mapowania pikseli aparat jest wyłączony, należy wykonać tę czynność ponownie.

### Ustawianie matrycy CCD i funkcji przetwarzania obrazu

Naciśnij przycisk , gdy wyświetlane jest menu [START] (podmenu 2).

- Aparat sprawdzi i ustawi matrycę CCD oraz funkcje przetwarzania obrazu.

## Regulacja jasności monitora []

☰ (Ustawienia 2) ▶ 

### Aby wyregulować jasność monitora

- 1 Użyj przycisków  $\Delta$   $\nabla$ , aby wyregulować jasność, patrząc przy tym na ekran, a następnie naciśnij przycisk .

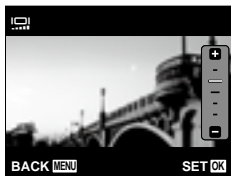

## Ustawianie daty i godziny []

☰ (Ustawienia 3) ▶ 

- ! „Ustawianie daty, godziny i strefy czasowej” (str. 13)

### Wybieranie kolejności wyświetlania daty

- 1 Naciśnij przycisk  $\triangleright$  po ustawieniu minut, następnie użyj przycisków  $\Delta$   $\nabla$ , aby wybrać kolejność wyświetlania daty.

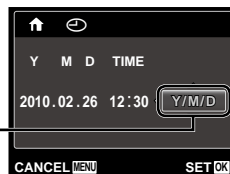

Kolejność daty

**Wybór strefy czasowej dla domu i lokalizacji alternatywnej [WORLD TIME]**

☰ (Ustawienia 3) ► WORLD TIME

- ! Wybór strefy czasowej przy użyciu funkcji [WORLD TIME] nie będzie możliwe przed ustawieniem zegara aparatu przy użyciu opcji [☰].

Submenu 2	Submenu 3	Zastosowanie
HOME/ALTERNATE	🏠	Godzina w głównej strefie czasowej (strefie czasowej wybranej dla ustawienia 🏠 w submenu 2).
	✈️	Godzina w strefie czasowej celu podróży (strefie czasowej wybranej dla ustawienia ✈️ w submenu 2).
🏠 <sup>*1</sup>	—	Wybierz główną strefę czasową (🏠).
✈️ <sup>*1, 2</sup>	—	Wybierz strefę czasową celu podróży (✈️).

<sup>\*1</sup> W rejonach, gdzie stosowana jest zmiana czasu z letniego na zimowy, użyj przycisków Δ ▽, aby włączyć czas letni ([SUMMER]).

<sup>\*2</sup> Po wybraniu strefy czasowej aparat automatycznie wylicza różnicę czasu pomiędzy wybraną strefą czasową a główną strefą czasową (🏠), aby wyświetlić godzinę w strefie czasowej celu podróży (✈️).

**Odtwarzanie zdjęć na telewizorze [TV OUT]**

☰ (Ustawienia 3) ► TV OUT

- ! System sygnału wideo różni się w zależności od kraju lub regionu. Przed wyświetleniem zdjęć z aparatu na ekranie telewizora należy wybrać typ wyjściowego sygnału wideo odpowiedni dla używanego modelu telewizora.

Submenu 2	Submenu 3	Zastosowanie
VIDEO OUT	NTSC	Podłączanie aparatu do telewizora w Ameryce Północnej, na Tajwanie, w Korei, Japonii itp.
	PAL	Podłączanie aparatu do telewizora w krajach europejskich, w Chinach itp.
HDMI OUT	480p, 576p/720p/1080i	Ustawianie formatu odtwarzania.
HDMI CONTROL	OFF	Obsługa przy użyciu aparatu.
	ON	Obsługa przy użyciu pilota telewizora.

- ! Ustawienia fabryczne zależą od miejsca, w którym został zakupiony aparat.

## Odtwarzanie zdjęć z aparatu na ekranie telewizora

### ● Podłączenie kablem AV

- 1 Ustaw w aparacie ten sam system sygnału wideo, jak w używanym telewizorze ([NTSC]/[PAL]).
- 2 Podłącz aparat do telewizora.

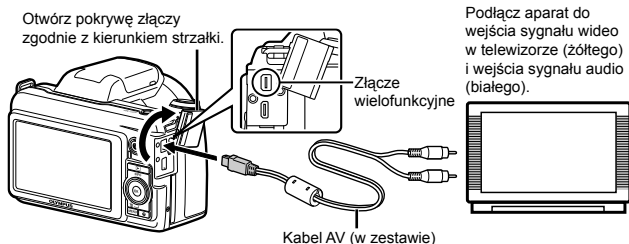

### ● Podłączenie kablem HDMI

- 1 W aparacie wybierz format sygnału cyfrowego połączenia ([480p,576p]/[720p]/[1080i]).
- 2 Podłącz aparat do telewizora.

- ! Po ustawieniu opcji [1080i] format 1080i ma pierwszeństwo przy wyświetlaniu sygnału z wyjścia HDMI. Jeżeli jednak ustawienie nie jest zgodne z ustawieniami wejścia telewizora, format sygnału jest zmieniany najpierw na 720p, a następnie na 480p,576p. Szczegółowe informacje na temat ustawień źródła sygnału wejściowego telewizora zawiera jego instrukcja obsługi.
- ! Jeżeli aparat jest podłączony do komputera lub podobnego urządzenia przez kabel USB, nie należy podłączać do aparatu kabla HDMI.

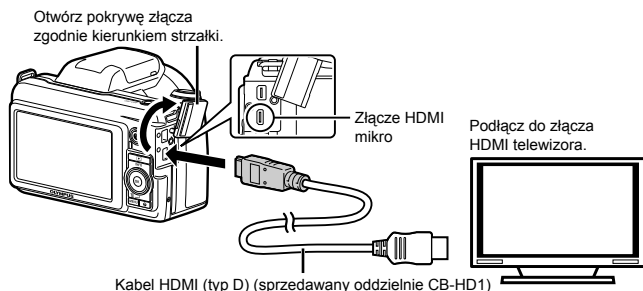

- 3 Włącz telewizor i zmień ustawienie opcji „INPUT” na „VIDEO” (złącze wejściowe, do którego podłączony jest aparat).
- 4 Włącz aparat, a następnie użyj przycisków <D>, aby wybrać zdjęcie do odtworzenia.
- ! Szczegółowe informacje na temat zmiany źródła sygnału wejściowego telewizora zawiera jego instrukcja obsługi.
- ! Użyj kabla HDMI ze złączami odpowiadającymi złączu HDMI mikro w aparacie i HDMI w telewizorze.
- ! Jeżeli aparat jest podłączony do telewizora zarówno kablem AV, jak i kablem HDMI, pierwszeństwo ma sygnał HDMI.
- ! W zależności od modelu telewizora wyświetlane zdjęcia i informacje mogą zostać przycięte.

### Obsługa zdjęć przy użyciu pilota telewizora

- ① Ustaw opcję [HDMI CONTROL] na [ON] i wyłącz aparat.
  - ② Podłącz aparat do telewizora przy użyciu kabla HDMI. „Podłączenie kablem HDMI” (str. 46)
  - ③ Włącz najpierw telewizor, a następnie aparat.
    - Obsługuj aparat postępując zgodnie z wyświetlanymi na telewizorze wskazówkami.
- ⚠ W przypadku niektórych telewizorów obsługa przy użyciu pilota jest niemożliwa nawet pomimo wyświetlenia na ekranie wskazówek dotyczących obsługi.
- ⚠ Jeżeli obsługa przy użyciu pilota telewizora jest niemożliwa, ustaw opcję [HDMI CONTROL] na [OFF].

### Oszczędzanie energii pomiędzy wykonaniem kolejnych zdjęć [POWER SAVE]

Y3 (Ustawienia 3) ► POWER SAVE

Submenu 2	Zastosowanie
OFF	Wyłącza działanie funkcji [POWER SAVE].
ON	Jeżeli aparat nie jest używany przez około 10 sekund, monitor wyłącza się automatycznie w celu oszczędzania energii baterii.

### Wyłączanie trybu gotowości

Naciśnij dowolny przycisk.

### Wyświetlanie zdjęć bezpośrednio po fotografowaniu [REC VIEW]

Y3 (Ustawienia 3) ► REC VIEW

Submenu 2	Zastosowanie
OFF	Zapisywane zdjęcie nie jest wyświetlane. Umożliwia to użytkownikowi przygotowanie się do kolejnego ujęcia i śledzenie sfotografowanego obiektu na monitorze.
ON	Zapisywane zdjęcie jest wyświetlane. Umożliwia to użytkownikowi szybkie sprawdzenie właśnie wykonanego zdjęcia.

- ⚠ Nawet po wybraniu ustawienia [ON] można kontynuować fotografowanie, gdy wyświetlane jest zdjęcie.

### Automatyczne obracanie podczas odtwarzania zdjęć zrobionych aparatem w orientacji pionowej [PIC ORIENTATION]

Y3 (Ustawienia 3) ► PIC ORIENTATION

- ⚠ Podczas fotografowania opcja [ ] (str. 40) w menu odtwarzania jest ustawiana automatycznie.
- ⚠ Funkcja ta może nie działać, jeśli aparat jest skierowany do góry lub do dołu podczas fotografowania.

Submenu 2	Zastosowanie
OFF	Informacje dotyczące pionowej/ poziomej orientacji aparatu podczas fotografowania nie są zapisywane wraz ze zdjęciami. Zdjęcia zrobione aparatem w orientacji pionowej nie są obracane podczas odtwarzania.
ON	Informacje dotyczące pionowej/ poziomej orientacji aparatu podczas fotografowania są zapisywane wraz ze zdjęciami. Zdjęcia są obracane automatycznie podczas odtwarzania.

# Drukowanie

## Drukowanie bezpośrednie (PictBridge™)

Po podłączeniu aparatu do drukarki obsługującej standard PictBridge można bezpośrednio drukować zdjęcia – bez potrzeby korzystania z komputera.

Informacje na temat obsługi standardu PictBridge zawiera instrukcja obsługi drukarki.

<sup>1)</sup> PictBridge to standardowy protokół połączeń między aparatami cyfrowymi i drukarkami różnych producentów, umożliwiający bezpośrednie drukowanie zdjęć.

! Tryby pracy drukarki, rozmiary papieru i inne parametry, które można ustawić w aparacie różnią się w zależności od używanej drukarki. Więcej szczegółów na ten temat można znaleźć w instrukcji obsługi drukarki.

! Szczegółowe informacje na temat dostępnych typów papieru, wkładania papieru i instalowania pojemników na tusz zawiera instrukcja obsługi drukarki.

## Drukowanie zdjęć przy standardowych ustawieniach drukarki [EASY PRINT]

! W menu [SETUP] ustaw opcję [USB CONNECTION] na [PRINT].  
„Korzystanie z menu” (str. 4)

### 1 Wyświetl na monitorze zdjęcie do wydrukowania.

! „Wyświetlanie zdjęć” (str. 17)

### 2 Włącz drukarkę, a następnie podłącz aparat do drukarki.

Otwórz pokrywę złączy zgodnie z kierunkiem strzałki.

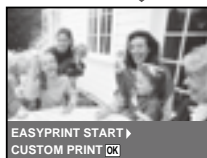
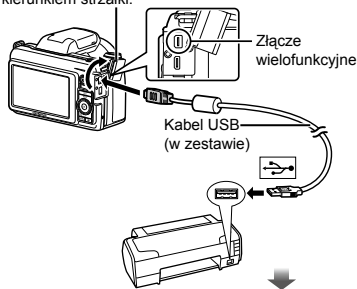

### 3 Naciśnij przycisk ▶, aby rozpocząć drukowanie.

### 4 Aby wydrukować inne zdjęcie, użyj przycisków ◀▶, aby wybrać zdjęcie, a następnie naciśnij przycisk OK.

#### Kończenie drukowania

Po wyświetleniu wybranego zdjęcia na ekranie odłącz kabel USB od aparatu i drukarki.





## Zmiana ustawień drukarki w celu drukowania [CUSTOM PRINT]

- Wykonaj kroki 1 i 2 dla opcji [EASY PRINT] (str. 48).
- Naciśnij przycisk **OK**.
- Użyj przycisków **Δ** **∇**, aby wybrać tryb drukowania, a następnie naciśnij przycisk **OK**.

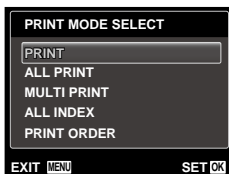

Submenu 2	Zastosowanie
PRINT	Powoduje wydrukowanie zdjęć wybranych w kroku 6.
ALL PRINT	Powoduje wydrukowanie wszystkich zdjęć zapisanych w pamięci wewnętrznej lub na karcie.
MULTI PRINT	Powoduje wydrukowanie kilku kopii jednego zdjęcia.
ALL INDEX	Powoduje wydrukowanie indeksu wszystkich zdjęć zapisanych w pamięci wewnętrznej lub na karcie.
PRINT ORDER <sup>1</sup>	Powoduje wydrukowanie zdjęć zaznaczonych do drukowania na karcie.

<sup>1</sup> Opcja [PRINT ORDER] jest dostępna tylko po zaznaczeniu zdjęć do drukowania. „Zaznaczanie zdjęć do drukowania (DPOF)” (str. 51)

- Użyj przycisków **Δ** **∇**, aby wybrać opcję [SIZE] (submenu 3), a następnie naciśnij przycisk **▷**.

⚠ Jeśli ekran [PRINTPAPER] nie zostanie wyświetlony, wybrane będą ustawienia standardowe opcji [SIZE], [BORDERLESS] i [PICS/SHEET].

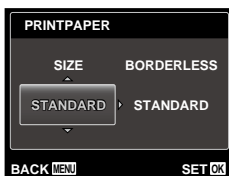

- Użyj przycisków **Δ** **∇** aby wybrać ustawienia opcji [BORDERLESS] lub [PICS/SHEET], a następnie naciśnij przycisk **OK**.

Submenu 4 (BORDERLESS lub PICS/SHEET)	Zastosowanie
OFF/ON <sup>1</sup>	Zdjęcie jest drukowane z ramką ([OFF]). Zdjęcie jest drukowane na całej powierzchni papieru ([ON]).
(Liczba zdjęć na stronie różni się w zależności od modelu drukarki.)	Liczbę zdjęć na stronie ([PICS/SHEET]) można określić tylko po wybraniu opcji [MULTI PRINT] w kroku 3.

<sup>1</sup> Dostępne ustawienia opcji [BORDERLESS] różnią się w zależności od modelu drukarki.

⚠ Jeżeli wybrano opcję [STANDARD] w kroku 4 i 5, zdjęcie zostanie wydrukowane przy standardowych ustawieniach drukarki.



- Użyj przycisków **◀** **▶**, aby wybrać zdjęcie.

- Naciśnij przycisk **Δ**, aby zaznaczyć bieżące zdjęcie do drukowania. Naciśnij przycisk **∇**, aby wybrać szczegółowe ustawienia drukarki dla bieżącego zdjęcia.

Określanie szczegółowych ustawień drukarki

ⓘ Użyj przycisków **Δ** **∇** **◀** **▶**, aby wybrać ustawienie, a następnie naciśnij przycisk **OK**.



Submenu 5	Submenu 6	Zastosowanie
	0 do 10	Umożliwia ustawienie liczby kopii.
DATE	WITH/ WITHOUT	Wybranie opcji [WITH] powoduje drukowanie zdjęć z datami. Wybranie opcji [WITHOUT] powoduje drukowanie zdjęć bez dat.
FILE NAME	WITH/ WITHOUT	Wybranie opcji [WITH] powoduje drukowanie zdjęć z nazwami plików. Wybranie opcji [WITHOUT] powoduje drukowanie zdjęć bez nazw plików.
	(Powoduje przejście do ekranu ustawień.)	Umożliwia wybranie fragmentu zdjęcia do wydrukowania.

### Kadrowanie zdjęcia [

- Użyj dźwigni zoomu, aby wybrać rozmiar ramki kadrowania, użyj przycisków  $\Delta$   $\nabla$   $\triangleleft$   $\triangleright$ , aby przesunąć ramkę, a następnie naciśnij przycisk  $\odot$ .

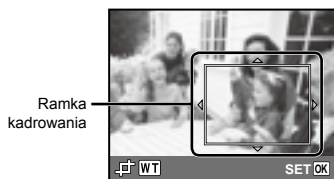

- Użyj przycisków  $\Delta$   $\nabla$ , aby wybrać opcję [OK], a następnie naciśnij przycisk  $\odot$ .

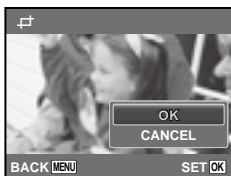

- W razie potrzeby powtórz kroki 6 i 7, aby wybrać zdjęcie do wydrukowania, określ szczegółowe ustawienia i wybierz opcję [SINGLEPRINT].

## 9 Naciśnij przycisk $\odot$ .

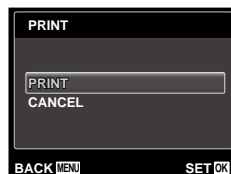

## 10 Użyj przycisków $\Delta$ $\nabla$ , aby wybrać opcję [PRINT], a następnie naciśnij przycisk $\odot$ .

- Rozpocznie się drukowanie.
- Jeśli w trybie [ALL PRINT] wybrano opcję [OPTION SET], zostanie wyświetlony ekran [PRINT INFO].
- Po zakończeniu drukowania wyświetlany jest ekran [PRINT MODE SELECT].

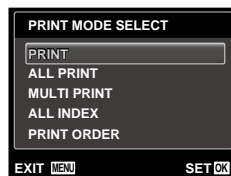

### Anulowanie drukowania

- Naciśnij przycisk **MENU** podczas wyświetlania komunikatu [DO NOT REMOVE USB CABLE].
- Użyj przycisków  $\Delta$   $\nabla$ , aby wybrać opcję [CANCEL], a następnie naciśnij przycisk  $\odot$ .

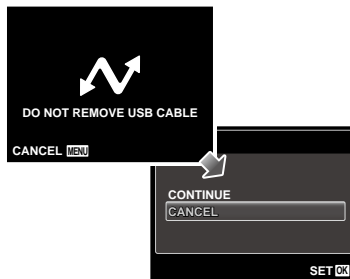

11 Naciśnij przycisk MENU.

12 Po wyświetleniu komunikatu [REMOVE USB CABLE] odłącz kabel USB od aparatu i drukarki.

### Zaznaczanie zdjęć do drukowania (DPOF<sup>1</sup>)

W przypadku zdjęć zaznaczonych do drukowania liczba kopii i opcje drukowania daty są zapisane w pliku zdjęcia na karcie. Ułatwia to drukowanie na drukarce lub w zakładzie fotograficznym korzystających ze standardu DPOF tylko z wykorzystaniem funkcji zaznaczania zdjęć do drukowania, bez konieczności korzystania z komputera lub aparatu.

<sup>1</sup> DPOF to standard umożliwiający zapisywanie informacji dotyczących drukowania z aparatów cyfrowych.

- ! Zdjęcia do drukowania można zaznaczyć tylko, jeżeli są zapisane na karcie. Przez zaznaczeniem zdjęć do drukowania włóż kartę do aparatu.
- ! Dane DPOF wprowadzone w innym urządzeniu nie mogą zostać zmienione w tym aparacie. Zmiany należy wprowadzać, korzystając z pierwotnego urządzenia. Wprowadzenie nowych danych DPOF w tym aparacie spowoduje usunięcie danych zapisanych przez inne urządzenie.
- ! Dane DPOF można zapisać dla maksymalnie 999 zdjęć na jednej karcie.

### Zaznaczanie do drukowania pojedynczych zdjęć [ ]

1 Wyświetl menu [SETUP].

! „Korzystanie z menu” (str. 4)

2 W menu odtwarzania [ ] wybierz opcję [PRINT ORDER], a następnie naciśnij przycisk [OK].

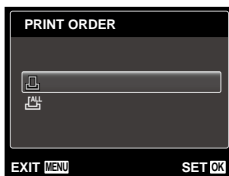

3 Użyj przycisków  $\Delta$   $\nabla$ , aby wybrać opcję [ ], a następnie naciśnij przycisk [OK].



4 Użyj przycisków  $\triangleleft$   $\triangleright$ , aby zaznaczyć zdjęcie do drukowania. Użyj przycisków  $\Delta$   $\nabla$ , aby wybrać liczbę zdjęć. Naciśnij przycisk [OK].

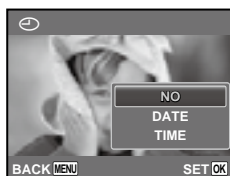

5 Użyj przycisków  $\Delta$   $\nabla$ , aby wybrać ekran [ ] (drukowanie daty), a następnie naciśnij przycisk [OK].

Submenu 2	Zastosowanie
NO	Powoduje wydrukowanie tylko zdjęcia.
DATE	Powoduje wydrukowanie zdjęcia i daty fotografowania.
TIME	Powoduje wydrukowanie zdjęcia i godziny fotografowania.

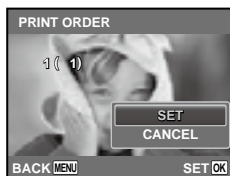

6 Użyj przycisków  $\Delta$   $\nabla$ , aby wybrać opcję [SET], a następnie naciśnij przycisk [OK].

*Zaznaczenie do drukowania  
jednej kopii każdego zdjęcia  
na karcie [FALL]*

- 1 Wykonaj kroki 1 i 2 dla opcji [FALL] (str. 51).
- 2 Użyj przycisków  $\Delta$   $\nabla$ , aby wybrać opcję [FALL], a następnie naciśnij przycisk  $\odot$ .
- 3 Wykonaj kroki 5 i 6 dla opcji [FALL].

**Resetowanie wszystkich  
danych zaznaczenia do  
drukowania**

- 1 Wykonaj kroki 1 i 2 dla opcji [FALL] (str. 51).
- 2 Wybierz opcję [FALL] lub [FALL], a następnie naciśnij przycisk  $\odot$ .

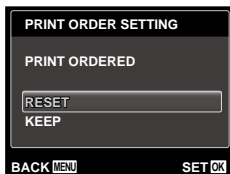

- 3 Użyj przycisków  $\Delta$   $\nabla$ , aby wybrać opcję [RESET], a następnie naciśnij przycisk  $\odot$ .

**Resetowanie danych  
zaznaczenia do drukowania  
dla wybranych zdjęć**

- 1 Wykonaj kroki 1 i 2 dla opcji [FALL] (str. 51).
- 2 Użyj przycisków  $\Delta$   $\nabla$ , aby wybrać opcję [FALL], a następnie naciśnij przycisk  $\odot$ .
- 3 Użyj przycisków  $\Delta$   $\nabla$ , aby wybrać opcję [KEEP], a następnie naciśnij przycisk  $\odot$ .
- 4 Użyj przycisków  $\triangleleft$   $\triangleright$ , aby wybrać zdjęcie, dla którego chcesz usunąć zaznaczenie do drukowania. Użyj przycisków  $\Delta$   $\nabla$ , aby ustawić liczbę kopii na „0”.
- 5 W razie potrzeby powtórz krok 4, a następnie naciśnij przycisk  $\odot$  po zakończeniu.
- 6 Użyj przycisków  $\Delta$   $\nabla$ , aby wybrać ekran [DATE] (drukowanie daty), a następnie naciśnij przycisk  $\odot$ .
  - Ustawienia zostaną zastosowane do pozostałych zdjęć zaznaczonych do drukowania.
- 7 Użyj przycisków  $\Delta$   $\nabla$ , aby wybrać opcję [SET], a następnie naciśnij przycisk  $\odot$ .



# Wskazówki dotyczące użytkowania

Jeżeli aparat nie działa prawidłowo lub na ekranie wyświetlony jest komunikat o błędzie i użytkownik nie ma pewności jakie czynności ma wykonać, w celu rozwiązania problemu należy zapoznać się z informacjami podanymi poniżej.

## Rozwiązywanie problemów

### Bateria

**„Aparat nie działa nawet po włożeniu baterii.”**

- Włóż naładowane baterie, zwracając uwagę na właściwe ułożenie biegunów. „Wkładanie baterii” (str. 10)
- Wydajność baterii mogła zostać chwilowo zmniejszona z powodu niskiej temperatury otoczenia. Wyjmij baterie z aparatu i ogrzej je, wkładając na pewien czas do kieszeni.



### Karta/Pamięć wewnętrzna

**„Wyświetlany jest komunikat o błędzie.”**

„Komunikat o błędzie” (str. 54)

### Spust migawki

**„Mimo naciśnięcia spustu migawki nie są wykonywane zdjęcia.”**

- Wyłącz tryb uśpienia. Aby oszczędzać baterię aparat automatycznie przechodzi w tryb uśpienia i wyłącza monitor, jeżeli włączony aparat nie był używany przez 3 minuty. W tym trybie mimo naciśnięcia spustu migawki nie będą wykonywane zdjęcia. Przed wykonaniem zdjęcia użyj dźwigni zoomu lub innych przycisków, aby wyprowadzić aparat ze stanu uśpienia. Aparat jest wyłączany automatycznie, jeżeli nie był używany przez kolejne 12 minut. Naciśnij przycisk **ON/OFF**, aby wyłączyć aparat.
- Naciśnij przycisk , aby przelać aparat w tryb fotografowania.
- Przed wykonaniem zdjęcia zaczekaj, aż wskaźnik  (ładowania lampy błyskowej) przestanie migać i zacznie świecić światłem ciągłym.
- Długie używanie aparatu może spowodować wzrost temperatury w jego wnętrzu, powodujący automatyczne wyłączenie. W takiej sytuacji wyjmij z aparatu baterię i zaczekaj, aż aparat dostatecznie ostygnie. Temperatura zewnętrzna aparatu może też wzrastać podczas używania, jest to jednak normalne i nie oznacza nieprawidłowego działania.

### Monitor

**„Niska jakość obrazu.”**

- Mogła wystąpić kondensacja<sup>1</sup>. Wyłącz zasilanie i poczekaj, aż temperatura obudowy aparatu wyrówna się z temperaturą otoczenia i wyschnie.
- <sup>1</sup> Jeżeli aparat zostanie przeniesiony z zimnego miejsca do ciepłego i wilgotnego pomieszczenia, wewnątrz aparatu może skroplić się rosa.

**„Na ekranie widoczne są pionowe linie.”**

- Jeżeli aparat zostanie skierowany na bardzo jasny obiekt przy bezchmurnym niebie, może pojawić się taki efekt. Nie będą one jednak widoczne na zdjęciu.

**„Uchwycenie światła na zdjęciu.”**

- Fotografowanie z użyciem lampy błyskowej przy słabym oświetleniu może spowodować, że na zdjęciu będą widoczne odbicia światła od drobin kurzu znajdujących się w powietrzu.

### Funkcja daty i godziny

**„Przywracane są ustawienia domyślne daty i godziny.”**

- Po wyjęciu baterii z aparatu na około 3 dni<sup>2</sup> przywracane są ustawienia domyślne daty i godziny; należy skonfigurować je ponownie.
  - <sup>2</sup> Czas przed przywróceniem ustawień domyślnych daty i godziny zależy od tego, jak długo baterie były włożone do aparatu.
- „Ustawianie daty, godziny i strefy czasowej” (str. 13)









### Różne





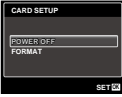
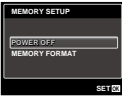

**„Aparat wydaje dźwięki podczas robienia zdjęć.”**

- Aparat może przygotowywać obiektyw i wydawać dźwięki nawet, gdy nie są wykonywane żadne działania. Jest to spowodowane automatycznym przygotowaniem funkcji automatycznego ustawiania ostrości i zapewnieniem jak najlepszych ustawień do zrobienia zdjęcia.

## Komunikat o błędzie

- ! Po wyświetleniu jednego z komunikatów o błędzie przedstawionych poniżej sprawdź, jaką czynność należy wykonać w celu rozwiązania problemu.

Komunikat o błędzie	Rozwiązanie
 <b>CARD ERROR</b>	<b>Problem dotyczy karty</b> Włóż nową kartę.
 <b>WRITE PROTECT</b>	<b>Problem dotyczy karty</b> Przełącznik zabezpieczenia przed zapisem karty jest ustawiony w pozycji „LOCK.” Przesław przełącznik.
 <b>MEMORY FULL</b>	<b>Problem dotyczy pamięci wewnętrznej</b> <ul style="list-style-type: none"> <li>• Włóż kartę.</li> <li>• Skasuj niepotrzebne zdjęcia.<sup>1</sup></li> </ul>
 <b>CARD FULL</b>	<b>Problem dotyczy karty</b> <ul style="list-style-type: none"> <li>• Wymień kartę.</li> <li>• Skasuj niepotrzebne zdjęcia.<sup>1</sup></li> </ul>
	<b>Problem dotyczy karty</b> Użyj przycisków $\Delta \nabla$ , aby wybrać opcję [FORMAT], a następnie naciśnij przycisk $\odot$ . Następnie użyj przycisków $\Delta \nabla$ , aby wybrać opcję [YES] i naciśnij przycisk $\odot$ . <sup>2</sup>
	<b>Problem dotyczy pamięci wewnętrznej</b> Użyj przycisków $\Delta \nabla$ , aby wybrać opcję [MEMORY FORMAT], a następnie naciśnij przycisk $\odot$ . Następnie użyj przycisków $\Delta \nabla$ , aby wybrać opcję [YES] i naciśnij przycisk $\odot$ . <sup>2</sup>
 <b>NO PICTURE</b>	<b>Problem dotyczy pamięci wewnętrznej/karty</b> Aby wyświetlić zdjęcia, należy je wcześniej wykonać.
 <b>PICTURE ERROR</b>	<b>Problem dotyczy wybranego zdjęcia</b> Użyj oprogramowania do retuszu zdjęć, aby wyświetlić je na monitorze komputera. Jeżeli nie można wyświetlić zdjęcia, oznacza to, że plik jest uszkodzony.
 <b>THE IMAGE CANNOT BE EDITED</b>	<b>Problem dotyczy wybranego zdjęcia</b> Użyj oprogramowania do retuszu zdjęć, aby edytować je na komputerze.
 <b>BATTERY EMPTY</b>	<b>Problem dotyczy baterii</b> Naladuj baterię.

Komunikat o błędzie	Rozwiązanie
 <b>NO CONNECTION</b>	<b>Problem dotyczy połączenia</b> Podłącz poprawnie aparat do komputera lub drukarki.
 <b>NO PAPER</b>	<b>Problem dotyczy drukarki</b> Uzupełnij papier w drukarce.
 <b>NO INK</b>	<b>Problem dotyczy drukarki</b> Wymień pojemnik z atramentem w drukarce.
 <b>JAMMED</b>	<b>Problem dotyczy drukarki</b> Usuń zablokowane arkusze papieru.
<b>SETTINGS CHANGED<sup>3</sup></b>	<b>Problem dotyczy drukarki</b> Ustaw tryb umożliwiający korzystanie z drukarki.
 <b>PRINT ERROR</b>	<b>Problem dotyczy drukarki</b> Wyłącz aparat i drukarkę, sprawdź, czy nie występują problemy z drukarką, a następnie włącz ponownie zasilanie.
 <b>CANNOT PRINT<sup>4</sup></b>	<b>Problem dotyczy wybranego zdjęcia</b> Do ich wydrukowania należy użyć komputera.

<sup>1</sup> Przed skasowaniem przenies potrzebne zdjęcia do komputera.

<sup>2</sup> Wszystkie dane zostaną usunięte.

<sup>3</sup> Komunikat ten jest wyświetlany na przykład po wyjęciu pojemnika na papier z drukarki. Nie używaj drukarki w trakcie zmian ustawień drukowania w aparacie.

<sup>4</sup> Wydrukowanie z tego aparatu zdjęć wykonanych innym aparatem może być niemożliwe.

## Wskazówki dotyczące fotografowania

Poniższe informacje ułatwią wykonanie zdjęć zgodnych z oczekiwaniami.

### Ustawianie ostrości

#### „Ustawianie ostrości na fotografowany obiekt”

- **Fotografowanie obiektu nie znajdującego się na środku ekranu**

Po ustawieniu ostrości na obiekcie w tej samej odległości co fotografowany przedmiot wykadruj scenę i zrób zdjęcie.

Naciśnięcie spustu migawki do połowy (str. 15)

- **Ustawienie opcji [AF MODE] (str. 31) na [FACE/ESP]**
- **Fotografowanie w trybie [AF TRACKING] (str. 31)**

Aparat automatycznie śledzi ruch obiektu i przez cały czas utrzymuje jego ostrość.

- **Fotografowanie zaciemnionego obiektu**
- Użycie wspomagania AF ułatwia ustawienie ostrości. [AF ILLUMINAT.] (str. 34)
- **Fotografowanie obiektów, gdy ustawianie ostrości jest utrudnione**

W następujących przypadkach, po ustawieniu ostrości na obiekcie (przez naciśnięcie spustu migawki do połowy) przy dużym kontraście w tej samej odległości od fotografowanego obiektu, wykadruj scenę i zrób zdjęcie.

Obiekty o niskim kontraście

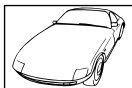

Jeżeli na środku ekranu znajdują się bardzo jasne obiekty



Obiekty bez linii pionowych<sup>1)</sup>

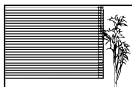

<sup>1)</sup> Skutecznym rozwiązaniem jest wykadrowanie zdjęcia w pionie w celu ustawienia ostrości, a następnie wykonanie zdjęcia w poziomie.

Jeżeli obiekty znajdują się w różnej odległości od aparatu



Szybko poruszający się obiekt

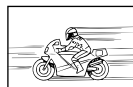

Obiekt nie znajdujący się na środku kadru



### Poruszenie aparatu



#### „Wykonywanie zdjęć bez poruszenia aparatu”

- **Wykonywanie zdjęć z wykorzystaniem opcji [IMAGE STABILIZER] (str. 33)**

Podczas fotografowania zaciemnionego obiektu matryca CCD<sup>1)</sup> przesuwa się, aby skompensować ruch aparatu, nawet jeżeli nie zwiększono czułości ISO. Funkcja ta jest również wykorzystywana podczas fotografowania przy dużym powiększeniu zoomu.

<sup>1)</sup> Urządzenie przetwarzające wpadające przez obiektyw światło na sygnały elektryczne.

- **Filmowanie sekwencji wideo przy użyciu funkcji [IS MOVIE MODE] (str. 33)**
- **Wybór opcji [SPORT] w trybie sceny (str. 21)**

W trybie [SPORT] stosowane są krótkie czasy otwarcia migawki, co ogranicza rozmazanie zdjęcia spowodowane ruchem obiektu.

- **Wykonywanie zdjęć przy ustawieniu wysokiej wartości czułości ISO**

Po wybraniu wysokiej wartości czułości ISO można wykonywać zdjęcia przy krótkim czasie otwarcia migawki, nawet w miejscach gdzie użycie lampy błyskowej jest niemożliwe.

„Wybieranie czułości ISO” (str. 28)



### „Wykonywanie zdjęć przy odpowiednim ustawieniu jasności”

- **Fotografowanie obiektu pod światło**

Twarze lub tła są jasne nawet fotografowane pod światło.

[SHADOW ADJUST] (str. 31)

- **Fotografowanie przy użyciu funkcji [FACE/IESP] (str. 31)**

Dla twarzy fotografowanych pod światło ustawiana jest odpowiednia ekspozycja, co powoduje ich rozjaśnienie.

- **Fotografowanie przy użyciu ustawienia [□] dla [ESP/□] (str. 32)**

Jasność jest dostosowywana do obiektu pośrodku ekranu, przez co światło tła nie wpływa na zdjęcie.

- **Wykonywanie zdjęć z lampą błyskową [FILL IN] (str. 26)**

Obiekt fotografowany pod światło jest rozjaśniany.

- **Fotografowanie białej plaży lub sceny ze śniegiem**

Ustawienie trybu na [F/7] BEACH & SNOW] (str. 21)

- **Wykonywanie zdjęć z wykorzystaniem kompensacji ekspozycji (str. 27)**

Dostosuj jasność, patrząc na obraz wyświetlony na monitorze. Zazwyczaj fotografowanie białych obiektów (na przykład śniegu) powoduje, że na zdjęciach są one ciemniejsze niż w rzeczywistości. Użyj kompensacji ekspozycji, aby ustawić dodatnią wartość (+) i uzyskać naturalną biel. Z drugiej strony, w przypadku fotografowania ciemnych obiektów należy ustawić wartość ujemną (-).

### „Uzyskiwanie naturalnych odcieni kolorów podczas fotografowania”

- **Wykonywanie zdjęć po wybraniu balansu bieli (str. 28)**

Najlepsze rezultaty w większości scenarii uzyskuje się po wybraniu ustawienia [WB AUTO], ale w niektórych przypadkach warto wypróbować inne ustawienia. (Szczególnie dotyczy to stosowania filtrów przeciwsłonecznych przy bezchmurnym niebie, scenarii oświetlonych światłem naturalnym i sztucznym itp.)

- **Wykonywanie zdjęć z lampą błyskową [FILL IN] (str. 26)**

Użycie lampy błyskowej jest również przydatne podczas fotografowania przy świetle jarzeniowym i innych rodzajach sztucznego oświetlenia.



### „Wykonywanie ostrzejszych zdjęć”

- **Wykonywanie zdjęć z wykorzystaniem zoomu optycznego**

Unikaj korzystania z zoomu cyfrowego (str. 32) podczas robienia zdjęć.

- **Wykonywanie zdjęć przy ustawieniu niskiej wartości czułości ISO**

Fotografowanie przy wysokiej wartości czułości ISO może spowodować powstawanie szumów (małe kolorowe plamki i brak równowagi kolorów, które nie występowały w przypadku fotografowanego obiektu) i ziarnistości zdjęcia.

„Wybieranie czułości ISO” (str. 28)



### „Fotografowanie zdjęć z płynnie połączonymi kadrami”

- **Wskazówka na temat zdjęć panoramicznych**

Obracając aparat dookoła osi środkowej, można uniknąć przesunięcia obrazu podczas fotografowania. Podczas fotografowania bliższych obiektów najlepsze efekty daje obrót aparatu dookoła osi wyznaczonej przez koniec obiektywu.

[PANORAMA] (str. 23)



### „Zwiększanie czasu pracy przy zasilaniu z baterii”

- **Unikaj poniższych czynności podczas niewykonywania zdjęć, ponieważ powoduje to wyczerpywanie baterii.**

- Naciskanie do połowy spustu migawki.
- Wielokrotne korzystanie z funkcji zoom.

- **Ustaw opcję [POWER SAVE] (str. 47) na [ON].**



## **Wskazówki dotyczące odtwarzania/edycji**

### **Odtwarzanie**



#### **„Odtwarzanie zdjęć z pamięci wewnętrznej i karty”**

- Wyjmowanie karty i wyświetlanie zdjęć z pamięci wewnętrznej
  - „Wkładanie karty pamięci SD/SDHC (sprzedawana oddzielnie)” (str. 14)
- Wybór pamięci masowej [INTERNAL/SD] (str. 41)

#### **„Wyświetlanie zdjęć w wysokiej jakości na ekranie telewizora wysokiej rozdzielczości”**

- Podłączanie aparatu do telewizora za pomocą kabla HDMI (sprzedawany oddzielnie)
  - „Odtwarzanie zdjęć z aparatu na ekranie telewizora” (str. 46)

### **Edytowanie**



#### **„Kasowanie dźwięku nagranych ze zdjęciem”**

- Nagraj ciszę podczas odtwarzania zdjęcia.  
„Dodawanie dźwięku do zdjęć [🔊]” (str. 40)

## Konserwacja aparatu

### Elementy zewnętrzne

- Przecierać delikatnie miękką ściereczką. Jeśli aparat jest bardzo zabrudzony, nasączyć szmatkę w słabym roztworze wody z mydłem i dobrze wycisnąć. Wytrzeć aparat wilgotną ściereczką i osuszyć go suchą ściereczką. Po użyciu aparatu na płyty przetrzeć go lekko zwilżoną w czystej wodzie i dobrze wyciśniętą szmatką.

### Monitor

- Przecierać delikatnie miękką ściereczką.

### Obiektyw

- Przedmuchać obiektyw pędzelkiem do obiektywów z pompką i delikatnie wytrzeć bibułą do czyszczenia elementów optycznych.

### Bateria/zasilacz sieciowy USB

- Przecierać delikatnie miękką i suchą ściereczką.

⚠ Nie stosować silnych rozpuszczalników, takich jak benzen czy alkohol, ani materiałów nasączonych substancjami chemicznymi.

⚠ W przypadku pozostawiania zabrudzeń na obiektywie z czasem na jego powierzchni utworzy się pleśń.

## Przechowywanie aparatu

- Przechowując aparat przez dłuższy czas, należy z niego wyjąć baterię i kartę oraz odłączyć zasilacz sieciowy i trzymać go w suchym, chłodnym, dobrze wentylowanym miejscu.
- Co pewien czas należy umieścić w aparacie baterię i sprawdzić jego funkcjonowanie.

⚠ Nie należy zostawiać aparatu w miejscach, w których używane są produkty chemiczne, ponieważ może to prowadzić do korozji elementów aparatu.

## Bateria, zasilacz sieciowy USB (w zestawie), ładowarka (sprzedawana oddzielnie)

- Aparat jest zasilany przez jedną baterie litowo-jonową Olympus (LI-50B). Nie można używać innych baterii.

⚠ Uwaga:

Istnieje ryzyko wybuchu w przypadku włożenia baterii niewłaściwego typu. Zużyte baterie należy utylizować zgodnie z instrukcjami (str. 64)

- Zużycie energii przez aparat jest zależne od używanych funkcji aparatu.
- W opisanych niżej warunkach energia zużywana jest przez cały czas, a bateria szybko się wyładowuje.
  - Ciągłe używanie zoomu.
  - Ciągłe naciśnięcie przycisku do połowy w trybie fotografowania, co uaktywnia funkcję automatycznego ustawiania ostrości (autofokus).
  - Długotrwałe wyświetlanie zdjęcia na monitorze.
  - Aparat jest podłączony do drukarki.
- Korzystanie z wyczerpanej baterii może spowodować, że aparat wyłączy się bez ostrzeżenia o niskim poziomie naładowania baterii.
- W momencie zakupu bateria do wielokrotnego ładowania (akumulator) nie jest całkowicie naładowana. Przed użyciem aparatu należy go naładować, podłączając do komputera lub ładując przy użyciu dołączonego zasilacza sieciowego-USB (F-2AC), sprzedawanego oddzielnie zasilacza sieciowego (F-1AC/ D-7AC) lub ładowarki LI-50C.
- Ładowanie przy użyciu dołączonego zasilacza sieciowego USB (F-2AC) trwa zazwyczaj około 3,5 godziny (w zależności od użycia).
- Dołączony zasilacz sieciowy USB (F-2AC) został zaprojektowany do użycia w celu ładowania baterii i odtwarzania. W czasie, gdy zasilacz sieciowy USB jest podłączony do aparatu nie należy korzystać z funkcji fotografowania.

- Dołączony zasilacz sieciowy USB (F-2AC) został zaprojektowany jedynie do użycia z tym aparatem. Przy użyciu tego zasilacza sieciowego USB nie można ładować innych aparatów.
- Dołączony zasilacz sieciowy-USB (F-2AC) został zaprojektowany jedynie do użycia z tym aparatem.
- Zasilacz sieciowy USB z wtyczką: Dołączony zasilacz sieciowy USB (F-2AC) musi być ustawiony prawidłowo w pionie lub w poziomie.

### ***Ładowanie baterii przez podłączenie aparatu do komputera***

Baterię można naładować przez podłączenie aparatu do komputera.

### ***Korzystanie z zasilacza sieciowego sprzedawanego oddzielnie***

Zasilacz sieciowy (D-7AC, sprzedawany oddzielnie) przydaje się podczas długotrwałych zadań, takich jak wyświetlanie pokazu zdjęć przez dłuższy czas. W celu wykorzystania sprzedawanego oddzielnie zasilacza sieciowego do ładowania tego aparatu potrzebny jest adapter wielofunkcyjny (CB-MA1, CB-MA3 – sprzedawane oddzielnie).

Nie należy używać żadnych innych zasilaczy sieciowych.

### ***Korzystanie z sprzedawanej oddzielnie ładowarki***

Do ładowania baterii może być używana ładowarka (LI-50C/sprzedawana oddzielnie). W takim przypadku należy wyjąć baterię z aparatu i włożyć ją do ładowarki.

### ***Użycie ładowarki i zasilacza sieciowego-USB w innych krajach***

- Z ładowarki i zasilacza sieciowego-USB można korzystać na całym świecie i podłączać ją do większości domowych źródeł napięcia przemiennego z zakresu 100 V do 240 V (50/60 Hz). Gniazdka sieciowe w pewnych krajach mogą jednak mieć inny kształt, co spowoduje konieczność użycia odpowiedniej przejściówki do wtyczki ładowarki i zasilacza sieciowego-USB. Szczegółowe informacje na ten temat można uzyskać w miejscowym sklepie z artykułami elektrycznymi lub w biurze podróży.
- Nie należy używać podróży konwerterów napięcia, mogą one uszkodzić ładowarkę i zasilacz sieciowy-USB.

### ***Korzystanie z karty pamięci SD/SDHC***

Karta (i pamięć wewnętrzna) pełni podobną funkcję, jak film w aparatach rejestrujących zdjęcia na kliszy. Możliwe jest jednak skasowanie zarejestrowanych zdjęć (danych) oraz ich retusz za pomocą komputera. Karty można wyjmować z komputera i wymieniać, ale nie jest to możliwe w przypadku pamięci wewnętrznej. Użycie karty o większej pojemności umożliwia wykonanie większej liczby zdjęć.

### ***Przełącznik zabezpieczenia karty pamięci SD/SDHC przed zapisem***

Obudowa karty pamięci SD/SDHC zawiera przełącznik zabezpieczający przed zapisem. Po ustawieniu przełącznika w pozycji „LOCK” nie jest możliwy zapis, usunięcie danych lub sformatowanie karty. Przeważa przełącznik, aby umożliwić zapis.



### ***Karty obsługiwane przez ten aparat***

Karty pamięci SD/SDHC (więcej informacji można znaleźć w witrynie firmy Olympus)



## Używanie nowej karty

Przed pierwszym użyciem lub po użyciu w innych aparatach lub komputerach karty muszą zostać sformatowane przy użyciu tego aparatu.

[MEMORY FORMAT]/[FORMAT] (str. 41)

## Sprawdzanie lokalizacji zapisywania zdjęć

Wskaźnik pamięci sygnalizuje, czy podczas fotografowania bądź odtwarzania używana jest pamięć wewnętrzna czy karta.

### Wskaźnik wykorzystywanej pamięci

: Używana jest pamięć wewnętrzna

: Używana jest karta

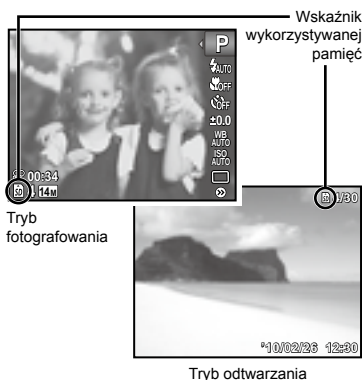

- ! Nawet po użyciu funkcji [MEMORY FORMAT]/[FORMAT], [ERASE], [SEL. IMAGE], [ALL ERASE] lub [ERASE EVENT] dane na karcie nie zostaną całkowicie skasowane. Przed wyrzuceniem karty należy ją uszkodzić, aby uniemożliwić ujawnienie zawartych na niej informacji.

## Proces odczytu/nagrywania na karcie

Podczas fotografowania wskaźnik wykorzystanej pamięci świeci się na czerwono, gdy aparat zapisuje dane. Nie wolno wtedy otwierać pokrywy komory baterii/karty ani odłączać kabla USB. Może to doprowadzić do uszkodzenia zdjęć, ale także spowodować, że korzystanie z pamięci wewnętrznej lub karty będzie niemożliwe.



Świeci na czerwono

## Liczba zdjęć, które można zapisać/pozostały czas nagrywania (sekwencje wideo) w pamięci wewnętrznej i na kartach pamięci SD/SDHC

- ! Liczby podane w poniższych tabelach należy traktować jako robocze przybliżenie. Rzeczywista liczba zdjęć, które można zapisać lub pozostały czas nagrywania zależą od warunków fotografowania oraz użytej karty pamięci.
- ! Wartości w tabeli poniżej przedstawiają liczbę zdjęć, które można zapisać w pamięci wewnętrznej po sformatowaniu. „Kasowanie wszystkich danych [MEMORY FORMAT]/[FORMAT]” (str. 41)

### Zdjęcia

IMAGE SIZE	COMPRESSION	Liczba zdjęć, które można zapisać			
		Pamięć wewnętrzna		Karta pamięci SD/SDHC (1 GB)	
		Z dźwiękiem	Bez dźwięku	Z dźwiękiem	Bez dźwięku
14M 4288×3216	FINE	264	265	140	141
	NORM	514	518	275	277
8M 3264×2448	FINE	449	452	239	241
	NORM	864	877	462	469
5M 2560×1920	FINE	713	722	380	385
	NORM	1 426	1 463	766	786
3M 2048×1536	FINE	1 118	1 141	605	617
	NORM	2 113	2 194	1 164	1 211
2M 1600×1200	FINE	1 783	1 840	961	992
	NORM	3 170	3 356	1 781	1 892
1M 1280×960	FINE	2 594	2 717	1 441	1 514
	NORM	4 755	5 188	2 633	2 883
VGA 640×480	FINE	7 133	8 152	4 325	5 046
	NORM	11 413	14 267	6 729	8 651
16:9 4288×2416	FINE	350	352	186	187
	NORM	679	687	362	367
16:9S 1920×1080	FINE	1 630	1 678	890	917
	NORM	3 003	3 170	1 682	1 781

### Sekwencje wideo



IMAGE SIZE	IMAGE QUALITY	Pozostały czas nagrywania			
		Pamięć wewnętrzna		Karta pamięci SD/SDHC (1 GB)	
		Z dźwiękiem	Bez dźwięku	Z dźwiękiem	Bez dźwięku
720P 1280×720	FINE	0:19:54	0:20:13	0:10:32	0:10:42
	NORM	0:39:09	0:40:25	0:20:44	0:21:24
VGA 640×480	FINE	0:39:09	0:40:25	0:20:44	0:21:24
	NORM	1:15:52	1:20:44	0:40:10	0:42:45
VGA 320×240	FINE	1:15:52	1:20:44	0:40:10	0:42:45

- ! Maksymalny rozmiar pliku pojedynczej sekwencji wideo wynosi 4 GB, bez względu na pojemność karty.

### Zwiększanie liczby zdjęć, które można wykonać

Skasuj niepotrzebne zdjęcia lub podłącz aparat do komputera, bądź innego urządzenia, aby zapisać zdjęcia, a następnie skasuj zdjęcia z pamięci wewnętrznej lub karty. [ERASE] (str. 18, 39), [ALL ERASE] (str. 39), [SEL. IMAGE] (str. 39), [ERASE EVENT] (str. 39), [MEMORY FORMAT]/[FORMAT] (str. 41)

## ZASADY BEZPIECZEŃSTWA

	<b>UWAGA</b> RYZYSKO PORAŻENIA PRADEM ELEKTRYCZNYM NIE OTWIERAĆ	
UWAGA: ABY OGRANICZYĆ RYZYKO PORAŻENIA PRADEM ELEKTRYCZNYM, NIE ZDEJMIJ POKRYW (RÓWNIEM TYLNEJ). WEWNĄTRZ APARATU NIE MA ŻADNYCH ELEMENTÓW PRZEZNACZONYCH DO OBSŁUGI LUB NAPRAWY PRZEZ UŻYTKOWNIKA.		
WSZELKIE CZYNNOŚCI SERWISOWE POWINNY BYĆ ZLECANE DO WYKONANIA ODPowiedNIO WYKwalifikowanemu Personelowi Serwisu Olympus.		



Wykrzyknik umieszczony w trójkącie informuje o ważnych instrukcjach dotyczących działania i pielęgnacji, zawartych w załączonej do aparatu dokumentacji.



### NIEBEZPIECZEŃSTWO

Jeśli podczas użytkowania produktu nie będą przestrzegane wskazówki podane pod tym symbolem, może to spowodować poważne obrażenia ciała lub śmierć.



### OSTRZEŻENIE

Jeśli podczas użytkowania produktu nie będą przestrzegane wskazówki podane pod tym symbolem, może to spowodować obrażenia ciała lub śmierć.



### UWAGA

Jeśli podczas użytkowania produktu nie będą przestrzegane wskazówki podane pod tym symbolem, może to spowodować lekkie obrażenia ciała, uszkodzenie sprzętu lub utratę ważnych danych.

### OSTRZEŻENIE!

ABY UNIKAĆ NIEBEZPIECZEŃSTWA POŻARU I PORAŻENIA PRADEM, NIGDY NIE NALEŻY WYSTAWIAĆ PRODUKTU NA DZIAŁANIE WODY ANI UŻYWAĆ GO PRZY DUŻEJ WILGOTNOŚCI POWIETRZA.

## Ostrzeżenia ogólne

**Przeczytaj wszystkie wskazówki** – Przed rozpoczęciem korzystania z urządzenia przeczytaj całą instrukcję obsługi. Zachowaj wszystkie instrukcje i dokumentację za przyszłość.

**Czyszczenie** – Przed czyszczeniem zawsze odłącz urządzenie od ściennego gniazda zasilania. Do czyszczenia używaj tylko lekko wilgotnej szmatki. Do czyszczenia urządzenia nigdy nie używaj środków czyszczących w płynie lub aerozolu ani żadnych dopuszczalników organicznych.

**Wyposażenie dodatkowe** – Dla bezpieczeństwa w celu uniknięcia uszkodzenia aparatu korzystaj wyłącznie z akcesoriów zalecanych przez firmę Olympus.

**Woda i wilgoć** – Zasady bezpieczeństwa dotyczące produktów o wodoodpornej konstrukcji zamieszczono w rozdziałach dotyczących odporności na wodę.

**Ustawianie aparatu** – Aby uniknąć uszkodzenia aparatu i zapobiec ewentualnemu wypadkowi, nigdy nie stawiaj aparatu na niestabilnej podstawie, statywie czy w niepewnym uchwycie.

**Źródło zasilania** – Urządzenie można podłączyć tylko do źródła zasilania opisanego na etykiecie produktu.

**Burza** – Jeżeli podczas burzy z piorunami jest używany zasilacz sieciowy, należy natychmiast odłączyć go od gniazda.

**Obce przedmioty** – Aby uniknąć obrażeń ciała, nigdy nie wkładaj metalowych przedmiotów do środka urządzenia.

**Ciepło** – Nigdy nie należy używać ani przechowywać urządzenia w pobliżu źródeł ciepła takich jak grzejniki, piecyki i inne urządzenia grzewcze, a także w pobliżu wzmacniaczy stereo wydzielających duże ilości ciepła.

## Obsługa aparatu



### OSTRZEŻENIE

- Nie należy korzystać z aparatu w pobliżu łatwopalnych lub wybuchowych gazów.
- Nie używaj lampy błyskowej i diody LED w niedalekiej odległości od osób (niemowlęta, małe dzieci itp.).
- Zdjęcia należy robić w odległości przynajmniej 1 metra od twarzy fotografowanych osób. Zadziałanie lampy błyskowej za blisko oczu fotografowanej osoby może spowodować chwilową utratę wzroku.
- Aparat należy trzymać z daleka od małych dzieci i niemowląt.
- Aparat należy zawsze używać i przechowywać w miejscach niedostępnych dla małych dzieci i niemowląt, aby uchronić je przed poniższymi niebezpiecznymi sytuacjami, które mogą stać się przyczyną poważnych obrażeń ciała:
  - Zaplątanie się w pasek aparatu, co może prowadzić do uduszenia.
  - Przypadkowe poknięcie baterii, kart lub innych małych elementów.
  - Przypadkowe błysnięcie lampą we własne oczy lub w oczy dziecka.
  - Przypadkowe zranienie ruchomymi częściami aparatu.

• Nie patrz przez aparat na słońce lub inne silne źródło światła.

• Nie używaj ani nie przechowuj aparatu w zakurzonych lub wilgotnych miejscach.

• Nie zasłaniaj ręką lampy przy błysku.

• Używaj jedynie kart pamięci SD/SDHC.

Nigdy nie używaj kart innego typu.

W przypadku przypadkowego włożenia karty innego typu do aparatu skontaktuj się z autoryzowanym dystrybutorem lub serwisem. Nie próbuj wyjmować karty na siłę.



### UWAGA

- Jeśli aparat wydziela dziwny zapach, odgłos lub dym, natychmiast go wyłącz.
- Nigdy nie wyjmuj wtydy baterii gołymi rękami; grozi to pożarem lub poparzeniem dłoni.
- Nigdy nie trzymaj ani nie obsługuj aparatu mokrymi rękami.
- Nie pozostawiaj aparatu w miejscach, w których może być on narażony na działanie wysokich temperatur.
- Wysokie temperatury mogą powodować uszkodzenie części aparatu, a w niektórych przypadkach nawet jego zapalenie. Nie używaj ładowarki lub zasilacza sieciowego, gdy jest on czymś przykryty (np. kocem). Może to powodować przegrzanie i w efekcie wywołać pożar.

- **Zachowaj ostrożność przy obsłudze aparatu, aby nie doznać lekkiego poparzenia.**
  - Jeśli aparat zawiera metalowe części, ich nagrzanie może spowodować poparzenie. Zwróć uwagę na następujące kwestie:
    - Aparat rozgrzewa się wskutek dłuższego używania. Trzymany w rękę gorący aparat może spowodować lekkie oparzenie.
    - W miejscach o ekstremalnie niskich temperaturach temperatura korpusu aparatu może być niższa od temperatury otoczenia. Jeśli to możliwe, w niskich temperaturach aparat należy obsługiwać w rękawiczkach.
- **Z paskiem do noszenia aparatu należy się obchodzić ostrożnie.**
  - Podczas noszenia aparatu należy się ostrożnie obchodzić z paskiem. Może on łatwo zaczepić się o wystający przedmiot i spowodować poważne uszkodzenie.

### Środki ostrożności dotyczące korzystania z baterii

Należy postępować zgodnie z przedstawionymi poniżej wskazówkami, aby zapobiec wyciekowi elektrolitu, przegrzewaniu i zapłonowi baterii, wybuchowi, porażeniu prądem i poparzeniom.

- ⚠ NIEBEZPIECZEŃSTWO**
- Aparat pracuje na baterii litowo-jonowej zgodnej z wymogami firmy Olympus. Baterię tę należy ładować za pomocą wskazanej przez producenta ładowarki lub zasilacza sieciowego. Nie należy używać innych ładowarek lub zasilaczy samochodzie, w pobliżu źródeł ciepła itp.
  - Nigdy nie podgrzewać baterii ani nie wrzucać ich do ognia.
  - Przenosząc lub przechowując baterie, należy uważać, by nie stykały się one z żadnymi metalowymi przedmiotami, takimi jak biżuteria, spinki, zszywacze itp.
  - Nigdy nie należy przechowywać baterii w miejscach narażonych na bezpośrednie światło słoneczne lub wysokie temperatury, np. w rozgrzanym samochodzie, w pobliżu źródeł ciepła itp.
  - Aby zapobiec wyciekaniu elektrolitu z baterii lub uszkodzeniu ich styków, należy postępować ściśle według instrukcji użytkowania baterii. W żadnym wypadku nie należy demontować baterii ani ich modyfikować, np. przez lutowanie itp.
  - Jeśli elektrolit z baterii dostanie się do oczu, należy natychmiast przemyć oczy czystą, chłodną, bieżącą wodą, a następnie jak najszybciej skorzystać z pomocy lekarskiej.
  - Baterie należy zawsze przechowywać w miejscach niedostępnych dla małych dzieci. Jeśli dziecko połknie baterię, należy natychmiast skorzystać z pomocy lekarskiej.

- ⚠ OSTRZEŻENIE**
- Baterie powinny być zawsze suche.
  - Aby zapobiec wyciekaniu elektrolitu z baterii, przegrzaniu lub wybuchowi baterii, należy używać wyłącznie baterii zalecanych dla tego produktu.
  - Baterie należy zainstalować w aparacie w sposób opisany w instrukcji obsługi.
  - Jeśli baterie przeznaczone do wielokrotnego ładowania (akumulatorki) nie należą do się w określonym przez producenta czasie, należy przerwać ładowanie i nie używać takich baterii.

- Nie należy korzystać z baterii pękniętych lub wykazujących inne uszkodzenia.
- Jeśli z baterii wycieknie elektrolit, zmieni ona kolor lub kształt albo wykaże inne nietypowe oznaki podczas pracy, należy natychmiast przerwać używanie aparatu.
- Jeśli elektrolit z baterii dostanie się na ubranie lub skórę, należy natychmiast zdjąć ubranie i przemyć skażone miejsca czystą, zimną, bieżącą wodą. Jeśli elektrolit spowoduje poparzenie skóry, należy natychmiast skorzystać z pomocy lekarskiej.
- Nie należy narażać baterii na silne wstrząsy i ciągłe drgania.

### ⚠ UWAGA

- Przed włożeniem baterii do aparatu należy zawsze sprawdzić, czy nie wykazuje ona wycieków, odbarwień, odkształceń czy innych nietypowych oznak.
- Bateria może się nagzać wskutek długiego używania. Aby uniknąć lekkich poparzeń, nie należy wyjmować baterii od razu po zakończeniu używania aparatu.
- Jeżeli aparat ma być przechowywany przez dłuższy czas, należy z niego wyjąć baterię.

### Warunki użytkowania aparatu

- Aby chronić precyzyjne elementy niniejszego produktu, nigdy podczas używania lub przechowywania nie należy pozostawiać aparatu w następujących miejscach:
  - W miejscach o wysokiej, ekstremalnie wysokiej lub ekstremalnie zmiennej temperaturze i/lub wilgotności. Bezpośrednio na świetle słonecznym, na plaży, w zamkniętym samochodzie, w pobliżu źródeł ciepła (kuchenka, kaloryfer itp.) lub nawilżaczy powietrza,
  - w miejscach zapiaaszczonych lub zakurzonych i zapyłonych,
  - w pobliżu materiałów łatwopalnych i wybuchowych,
  - w miejscach wilgotnych, np. w łazience lub na deszczu. Przy używaniu produktu z obudowami zabezpieczającymi przez czynnikami pogodowymi należy się zapoznać z instrukcjami obsługi tych obudów,
  - w miejscach narażonych na silne wibracje.
- Nie należy nigdy upuszczać aparatu i narażać go na silne wstrząsy lub drgania.
- Kiedy aparat jest umieszczony na statywie, do regulacji jego położenia należy używać głowicy statywu. Nie zginać aparatu.
- Nie dotykać elektrycznych styków aparatu.
- Nie zostawiać aparatu z obiektywem skierowanym bezpośrednio na słońce. Może to spowodować uszkodzenie obiektywu lub kurtyny migawki, nieprawidłowe kolory, efekty tzw. „zjawy” na zdjęciach lub nawet zapalenie się aparatu.
- Nie naciskać obiektywu ani nie pociągać zbyt mocno za obiektyw.
- Jeśli aparat ma być przechowywany przez dłuższy czas, wyjąć z niego baterie. Przechowywać aparat w chłodnym, suchym miejscu, aby zapobiec skraplaniu pary wodnej lub powstawaniu pleśni w jego wnętrzu. Po dłuższym okresie przechowywania sprawdzić, czy aparat nadal funkcjonuje prawidłowo, np. włączając go i naciskając spust migawki.
- Zawsze przestrzegać opisanych w instrukcji obsługi aparatu ograniczeń dotyczących do wymagań systemowych.

## Środki ostrożności dotyczące korzystania z baterii

- Ten aparat pracuje na baterii litowo-jonowej zgodnej z wymogami firmy Olympus. Nie należy używać innych typów baterii.
- Jeżeli zaciski baterii są wilgotne lub zatłuszczone, może to spowodować brak styku z aparatem. Przed użyciem baterię należy dokładnie wytrzeć suchą szmatką.
- Przed pierwszym użyciem lub po dłuższym okresie nieużywania należy zawsze naładować baterię.
- Używając w niskich temperaturach aparatu zasilanego baterią, należy, o ile jest to możliwe, trzymać aparat wraz z zapasowymi bateriami w jak najcieplejszym miejscu. Bateria, która w niskich temperaturach może się wydawać wyczerpana, może odzyskać normalną moc po ogrzaniu do temperatury pokojowej.
- Liczba zdjęć, jaką można wykonać, zależy od warunków fotografowania oraz baterii.
- Przed dłuższą podróżą, w szczególności za granicę, należy się zaopatrzyć w dodatkową baterię. Zalecany typ baterii może być trudno dostępny podczas podróży.
- Oddawaj baterie do punktów recyklingu-pomóż chronić naturalne zasoby naszej planety. Wyrzucając zużyte baterie należy się upewnić, czy ich końcówki są osłonięte, i zawsze przestrzegać lokalnych przepisów prawa oraz innych regulacji.

## Monitor LCD

- Nie należy naciskać zbyt mocno na monitor; w przeciwnym przypadku obraz może stać się niewyraźny, powodując wadliwe działanie trybu odtwarzania lub uszkodzenie monitora.
- W górnej/dolnej części monitora może pojawić się jasny pasek, lecz nie świadczy to o jego nieprawidłowym działaniu.
- Jeśli obiekt oglądany jest przez aparat pod kątem, jego krawędzie na monitorze mogą wydawać się postrzępione. Nie świadczy to o nieprawidłowym działaniu monitora i będzie mniej widoczne w trybie odtwarzania zdjęć.
- W miejscach o niskiej temperaturze włączanie monitora może długo trwać, bądź jego kolor może się czasowo zmienić. Przy używaniu aparatu w ekstremalnie zimnych miejscach korzystne jest umieszczenie go od czasu do czasu w cieplejszym miejscu. Monitor gorzej działający w niskich temperaturach powróci do normalnego stanu w normalnej temperaturze.
- Monitor LCD wykonany jest z zastosowaniem precyzyjnej technologii. Na wyświetlaczu mogą się jednak stale pojawiać się ciemne lub jasne punkty. W zależności od charakterystyki lub kąta, pod jakim użytkownik patrzy na monitor, punkty te mogą nie mieć jednolitego koloru i jasności. Nie jest to usterka.

## Zastrzeżenia prawne

- Firma Olympus nie ponosi odpowiedzialności ani nie udziela gwarancji w związku z uszkodzeniami, utratą spodziewanych zysków (przy zgodnym z prawem korzystaniu z aparatu) ani roszczeniami

osób trzecich występującymi wskutek nieprawidłowego użytkowania produktu.

- Olympus nie ponosi odpowiedzialności ani nie udziela gwarancji w związku z uszkodzeniami lub utratą spodziewanych zysków (przy zgodnym z prawem korzystaniu z aparatu), występującymi wskutek skasowania danych dotyczących zdjęć.

## Wykluczenie odpowiedzialności

- Firma Olympus nie ponosi odpowiedzialności ani nie udziela żadnych gwarancji, bezpośrednich ani pośrednich, w związku z treścią niniejszej instrukcji oraz oprogramowania, i nie będzie ponosić odpowiedzialności prawnej za żadną domyślną gwarancję ani za przydatność produktu do obrotu handlowego bądź jego przydatność do określonego celu oraz za żadne szkody następcze, losowe lub pośrednie (w tym także, ale nie tylko, utratę zysków, przerwy w prowadzeniu działalności gospodarczej lub utratę danych związanych z działalnością gospodarczą), powstałe w wyniku korzystania lub niemożności skorzystania z tych materiałów pisemnych, oprogramowania lub sprzętu. Systemy prawne niektórych krajów nie dopuszczają ograniczenia lub wykluczenia odpowiedzialności za szkody następcze lub losowe bądź gwarancji domniemanej, w związku z czym może się ono nie stosować do niektórych klientów.
- Firma Olympus zastrzega sobie wszelkie prawa do niniejszej instrukcji.

## Ostrzeżenie

Nieautoryzowane fotografowanie bądź korzystanie z materiałów chronionych prawem autorskim może stanowić naruszenie obowiązujących praw autorskich. Firma Olympus nie ponosi odpowiedzialności za nieautoryzowane fotografowanie oraz inne działania naruszające prawa autorskie.

## Informacja o prawach autorskich

Wszelkie prawa zastrzeżone. Żadna część tych materiałów pisemnych ani oprogramowania nie może być powielana bądź wykorzystywana w żadnej formie, elektronicznej ani mechanicznej (włącznie z kserowaniem i nagrywaniem), ani też przy użyciu żadnych innych nośników i baz danych, bez uprzedniej pisemnej zgody firmy Olympus. Firma Olympus nie ponosi odpowiedzialności w związku z korzystaniem z informacji zawartych w tej instrukcji obsługi lub w oprogramowaniu ani za powstałe na skutek korzystania z tej informacji szkody. Firma Olympus zastrzega sobie prawo do zmian funkcji i treści tej publikacji lub oprogramowania bez uprzedzenia.



## Oświadczenie o zgodności z przepisami FCC

- Zakłócenia radiowe i telewizyjne
- Zmiany i modyfikacje tego produktu, które nie są autoryzowane przez jego producenta, mogą anulować prawo do używania produktu. To urządzenie zostało przetestowane i spełnia wymagania stawiane urządzeniom cyfrowym klasy B zgodnie z częścią 15 przepisów FCC. Te ograniczenia opracowano w celu zapewnienia rozsądnej ochrony instalacji domowej przed szkodliwymi zakłóceniami.
- To urządzenie generuje, wykorzystuje i może emitować energię o częstotliwości radiowej, a jeśli nie zostanie zainstalowane i używane zgodnie z instrukcjami, może powodować szkodliwe zakłócenia komunikacji radiowej.
- Nie można jednak zagwarantować, że w niektórych instalacjach takie zakłócenia nie wystąpią. Jeśli urządzenie wywołuje zakłócenia w odbiorze sygnału radiowego lub telewizyjnego, które mogą zostać określone poprzez włączenie i wyłączenie urządzenia, użytkownik może podjąć próbę wyeliminowania zakłóceń poprzez wykonanie następujących czynności:
  - Dokonanie zmiany orientacji lub położenia anteny odbiorczej.
  - Zwiększenie odległości pomiędzy urządzeniem i odbiornikiem.
  - Podłączenie urządzenia do obwodu innego niż ten, do którego podłączony jest odbiornik.
  - Skonsultowanie się ze sprzedawcą lub doświadczonym technikiem radiowo-telewizyjnym w celu uzyskania pomocy. Do połączenia aparatu z komputerami osobistymi z obsługą portu USB należy używać tylko kabla USB dostarczonego przez firmę OLYMPUS.

Wszelkie nieautoryzowane zmiany lub modyfikacje tego urządzenia mogą anulować prawo do używania produktu.

## Używać wyłącznie przystosowanych do produktu baterii do wielokrotnego ładowania, ładowarek i zasilaczy sieciowych

Stanowczo zalecamy używanie wyłącznie oryginalnych, przystosowanych do produktów firmy Olympus baterii do wielokrotnego ładowania, ładowarek i zasilaczy sieciowych. Używanie nieoryginalnej baterii przeznaczonej do wielokrotnego ładowania, ładowarki lub zasilacza sieciowego może spowodować pożar lub zranienia spowodowane wyciekami elektrolitu, nagrzaniem i zapłonem albo uszkodzeniem baterii. Firma Olympus nie odpowiada za wypadki i szkody, które mogą być spowodowane przez używanie baterii, ładowarek i/lub zasilaczy sieciowych nie będących oryginalnymi akcesoriami firmy Olympus.

## **Dla klientów w Ameryce Południowej i Środkowej**

### **Dla klientów w Stanach Zjednoczonych**

Deklaracja zgodności

Numer modelu : SP-800UZ

Nazwa handlowa : OLYMPUS

Strona odpowiedzialna :

**OLYMPUS IMAGING AMERICA INC.**

Adres : 3500 Corporate  
Parkway, P.O. Box  
610, Center Valley, PA  
18034-0610, U.S.A.

Numer telefonu : 484-896-5000

Na podstawie przeprowadzonych badań urządzenie spełnia normy FCC DO UŻYTKU DOMOWEGO LUB BIUROWEGO

To urządzenie spełnia normy FCC, część 15.

Użytkowanie urządzenia podlega dwóm następującym warunkom:

- (1) Urządzenie nie może powodować szkodliwych zakłóceń.
- (2) Urządzenie musi przyjmować wszelkie odbierane zakłócenia, włącznie z zakłóceniami mogącymi powodować niepożądane działanie.

### **Dla klientów w Kanadzie**

Ten aparat cyfrowy klasy B spełnia wszystkie wymogi norm kanadyjskich dotyczących urządzeń generujących zakłócenia elektromagnetyczne.

## **OGÓLNOŚWIATOWA OGRANICZONA GWARANCJA FIRMY OLYMPUS – PRODUKTY DO OBRAZOWANIA**

Firma Olympus gwarantuje, że załączone produkty do obrazowania i powiązane akcesoria firmy Olympus® (nazywane pojedynczo „produktem” i wspólnie „produktami”) będą wolne od wad materiałowych i produkcyjnych w normalnych warunkach użytkowania i obsługi przez okres jednego (1) roku od daty zakupu. Jeśli jakkolwiek Produkt ulegnie uszkodzeniu w okresie jednorocznej gwarancji, Klient musi zwrócić uszkodzony Produkt do dowolnego centrum serwisowego firmy Olympus zgodnie z przedstawioną poniżej procedurą (patrz sekcja „CZYNNOŚCI DO WYKONANIA, KIEDY WYMAGANA JEST NAPRAWA”).

Firma Olympus, zgodnie z własnym uznaniem, naprawi, wymieni lub wyreguluje uszkodzony Produkt, pod warunkiem, że badania firmy Olympus i kontrola fabryczna potwierdzą, iż (a) taka usterka powstała podczas normalnego i prawidłowego użytkowania, oraz (b) Produkt jest objęty tą ograniczoną gwarancją.

Naprawa, wymiana lub regulacja uszkodzonych Produktów stanowi jedyne zobowiązanie firmy Olympus oraz jedyny środek naprawy dla klienta w ramach niniejszej gwarancji.

Klient jest odpowiedzialny za opłacenie wysyłki Produktów do centrum serwisowego firmy Olympus. Firma Olympus nie jest zobowiązana do wykonania konserwacji prewencyjnej, instalacji, deinstalacji lub konserwacji.

Firma Olympus zastrzega sobie prawo (i) do użycia odnowionych, naprawionych i/lub naprawialnych części używanych (spełniających standardy zapewnienia jakości firmy Olympus) dla napraw gwarancyjnych lub dowolnych innych napraw, oraz (ii) do wprowadzania dowolnych zmian wewnętrznej lub zewnętrznej konstrukcji i/lub funkcji w swoich produktach bez żadnej powinności w zakresie wprowadzenia takich zmian do Produktów.

## **ELEMENTY NIEOBJĘTE TĄ OGRANICZONĄ GWARANCJĄ**

Poniżej przedstawiono elementy wykluczone z tej ograniczonej gwarancji, które nie podlegają żadnej gwarancji firmy Olympus, zarówno wyrażonej, wynikowej, jak i prawnej:

- (a) produkty i akcesoria, które nie zostały wyprodukowane przez firmę Olympus i/lub nie mają oznaczenia marki „OLYMPUS” (gwarancje na produkty i akcesoria innych producentów, które mogą być dystrybuowane przez firmy Olympus, stanowią odpowiedzialność producentów takich produktów i akcesoriów zgodnie z warunkami i okresem obowiązywania gwarancji tych producentów);
- (b) dowolne produkty, które były demontowane, naprawiane, manipulowane, zmieniane lub modyfikowane przez inne osoby niż personel autoryzowanego serwisu firmy Olympus, chyba że naprawy dokonane przez inne osoby zostały dokonane za pisemną zgodą firmy Olympus;
- (c) usterki lub uszkodzenia Produktów wynikające z zużycia, niewłaściwego użycia, nadużycia, zaniedbania, piasku, cieczy, uderzenia, nieprawidłowego przechowywania, nieprzestrzegania zaplanowanych czynności operatora lub konserwacji, wycieku baterii, użycia akcesoriów, materiałów eksploatacyjnych lub innych materiałów pod marką inną niż „OLYMPUS”, bądź z użycia Produktów z niekompatybilnymi urządzeniami;
- (d) oprogramowanie;
- (e) materiały i materiały eksploatacyjne (między innymi lampy, tusz, papier, film, odbitki, negatywy, kable i baterie); i/lub
- (f) Produkty niezawierające poprawnie umieszczonego i zarejestrowanego numeru seryjnego firmy Olympus, chyba że stanowią one model, w przypadku którego firma Olympus nie umieszcza i nie rejestruje numerów seryjnych.

Z WYJĄTKIEM PRZEDSTAWIONEJ POWYŻEJ GWARANCJI FIRMA OLYMPUS NIE OKREŚLA ANI NIE ODRZUCA ŻADNYCH INNYCH OŚWIADCZEŃ, GWARANCJI I WARUNKÓW DOTYCZĄCYCH PRODUKTÓW, ZARÓWNO POŚREDNICH, JAK I BEZPOŚREDNICH, WYRAŻONYCH LUB WYNIKOWYCH BĄDŹ WYNIKAJĄCYCH Z PRZEPISÓW PRAWNYCH I PORZĄDKOWYCH, WYKORZYSTANIA KOMERCYJNEGO I INNYCH, W TYM MIĘDZY INNYMI Z GWARANCJAMI LUB OŚWIADCZENIAMI W ZAKRESIE PRZYDATNOŚCI, NIEZAWODNOŚCI, PROJEKTU, DZIAŁANIA LUB STANU PRODUKTÓW (LUB JAKIEJKOLWIEK ICH CZĘŚCI) BĄDŹ PRZYDATNOŚCI HANDLOWEJ

PRODUKTÓW LUB ICH PRZYDATNOŚCI DO OKREŚLONEGO CELU, ALBO ZWIĄZANYCH Z NARUSZENIEM JAKIEGOKOLWIEK PATENTU, PRAW AUTORSKICH LUB INNYCH PRAW WŁASNOŚCIOWYCH WYKORZYSTANYCH LUB WŁĄCZONYCH DO TYCH PRODUKTÓW. JEŚLI MAJĄ ZASTOSOWANIE JAKIEKOLWIEK GWARANCJE WYNIKAJĄCE Z OBOWIĄZUJĄCYCH PRZEPISÓW, ICH CZAS OBOWIĄZYWANIA JEST OGRANICZONY ZGODNIE Z DŁUGOŚCIĄ TEJ OGRANICZONEJ GWARANCJI. NIEKTÓRE KRAJE MOGĄ NIE UZNAWAĆ ZASTRZEŻENIA LUB OGRANICZENIA GWARANCJI I/LUB OGRANICZENIA ODPOWIEDZIALNOŚCI, PRZEZ CO POWYŻSZE ZASTRZEŻENIA I WYJĄTKI MOGĄ NIE MIEĆ ZASTOSOWANIA. KLIENT MOŻE MIEĆ TAKŻE INNE I/LUB DODATKOWE PRAWA I ŚRODKI ZAPOBIEGAWCZE, KTÓRE RÓŻNIĄ SIĘ W ZALEŻNOŚCI OD KRAJU. KLIENT POTWIERDZA I ZGADZA SIĘ, ŻE FIRMA OLYMPUS NIE BĘDZIE ODPOWIEDZIALNA ZA JAKIEKOLWIEK STRATY KLIENTA WYNIKAJĄCE Z OPÓŹNIONEJ PRZESYŁKI, AWARII PRODUKTU, PROJEKTU PRODUKTU, WYBORU LUB PRODUKCJI, UTRATY ZDJĘĆ LUB DANYCH BĄDŹ Z JAKIEKOLWIEK INNEJ PRZYCZYNY, NIEZALEŻNIE OD TEGO, CZY TA ODPOWIEDZIALNOŚĆ ZOSTAŁA WYRAŻONA W UMOWIE, JEST DELIKTOWA (WŁĄCZNIE Z ZANIEDBANIEM I ŚCISŁĄ ODPOWIEDZIALNOŚCIĄ ZA PRODUKT) LUB W INNY SPOŚÓB. W ŻADNYM PRZYPADKU FIRMA OLYMPUS NIE BĘDZIE ODPOWIEDZIALNA ZA JAKIEKOLWIEK STRATY POŚREDNIE, PRZYPADKOWE, WYNIKOWE LUB SPECJALNE JAKIEGOKOLWIEK RODZAJU (W TYM BEZ ŻADNYCH OGRANICZEN) ZA UTRATĘ ZYSKÓW LUB MOŻLIWOŚCI UŻYCIA), NIEZALEŻNIE OD TEGO, CZY FIRMA OLYMPUS ZOSTAŁA LUB POWINNA ZOSTAĆ POINFORMOWANA O MOŻLIWOŚCI WYSTĄPIENIA TAKIEJ POTENCJALNEJ UTRATY LUB STRATY.

Oświadczenia i gwarancje dokonane przez jakąkolwiek osobę, w tym między innymi przez sprzedawców, przedstawicieli, przedstawicieli handlowych firmy Olympus, które są niespójne lub niezgodne bądź uzupełniają warunki tej ograniczonej gwarancji, nie będą wiążące dla firmy Olympus, chyba że zostaną przedstawione w formie pisemnej i jednoznacznie zatwierdzone przez autoryzowanego pracownika firmy Olympus. Niniejsza gwarancja stanowi pełne i wyczerpujące wyrażenie gwarancji, jaką firma Olympus zgadza się świadczyć w odniesieniu do Produktów, a także zastąpi wszelkie wcześniejsze i obecne, ustne lub pisemne umowy, zrozumienia, oferty i komunikację odnoszącą się do tej kwestii. Niniejsza gwarancja jest przeznaczona wyłącznie dla pierwotnego klienta i nie może zostać przeniesiona lub przypisana.

## CZYNNOŚCI DO WYKONANIA, KIEDY WYMAGANA JEST NAPRAWA

Klient musi przenieść wszystkie zdjęcia lub inne dane zapisane na Produkcie na inny nośnik do przechowywania zdjęć lub danych i/lub wyjąć film z Produktu przed wystaniem Produktu do firmy Olympus w celu dokonania naprawy.

W ŻADNYM PRZYPADKU FIRMA OLYMPUS NIE BĘDZIE ODPOWIEDZIALNA ZA ZAPISANIE, ZACHOWANIE LUB UTRZYMANIE JAKICHKOLWIEK ZDJĘĆ LUB DANYCH ZAPISANYCH NA PRODUKCIE OTRZYMANYM W CELU NAPRAWY BĄDŹ JAKIEGOKOLWIEK FILMU ZNAJDUJĄCEGO SIĘ W PRODUKCIE OTRZYMANYM W CELU NAPRAWY. PONADTO FIRMA OLYMPUS NIE BĘDZIE ODPOWIEDZIALNA ZA JAKIEKOLWIEK STRATY WYNIKAJĄCE Z USZKODZENIA LUB NARUSZENIA ZDJĘĆ LUB DANYCH PODCZAS WYKONYWANIA NAPRAWY (WŁĄCZNIE, BEZ ŻADNYCH OGRANICZEN, ZE STRATAMI POŚREDNIMI, PRZYPADKOWYMI, WYNIKOWYMI LUB SPECJALNYMI, UTRATA ZYSKÓW LUB MOŻLIWOŚCI UŻYCIA), NIEZALEŻNIE OD TEGO, CZY FIRMA OLYMPUS ZOSTAŁA LUB POWINNA ZOSTAĆ POINFORMOWANA O MOŻLIWOŚCI WYSTĄPIENIA TAKIEJ POTENCJALNEJ UTRATY LUB NARUSZENIA.

Produkt należy dokładnie zapakować przy użyciu odpowiedniego materiału wypełniającego w celu zapobiegnięcia uszkodzeniom w transporcie, a następnie dostarczyć go do autoryzowanego sprzedawcy firmy Olympus, który dokonał sprzedaży Produktu, lub wysłać go opłaconą i ubezpieczoną przesyłką pocztową do dowolnego centrum serwisowego firmy Olympus. Zwracając Produktu do naprawy, należy umieścić w opakowaniu:

- 1 Paragon zakupu z datą i miejscem zakupu.
- 2 Kopię tej ograniczonej gwarancji z numerem seryjnym Produktu odpowiadającym numerowi seryjnemu na Produkcie (chyba że jest to model, w przypadku którego firma Olympus nie umieszcza i nie rejestruje numerów seryjnych).
- 3 Szczegółowy opis problemu.
- 4 Przykładowe odbitki, negatywy, wydruki cyfrowe (lub pliki na dysku), jeśli są dostępne i mają związek z problemem.

Po zakończeniu naprawy Produkt zostanie zwrócony opłaconą przesyłką pocztową.

## MIEJSCE WYSYŁKI PRODUKTU W CELU NAPRAWY

Najbliższe centrum serwisowe można znaleźć w sekcji „GWARANCJA OGÓLNOŚWIATOWA”.

## MIĘDZYNARODOWA USŁUGA GWARANCYJNA

W ramach tej gwarancji dostępna jest międzynarodowa usługa gwarancyjna.

## Dla klientów w Europie



Symbol „CE” oznacza, że niniejszy produkt spełnia wymogi dyrektyw Rady Europy w zakresie bezpieczeństwa, ochrony zdrowia, środowiska i praw konsumenta. Aparaty oznaczone symbolem „CE” są przeznaczone do sprzedaży w Europie.



Przedstawiony tu symbol [przekreślony wizerunek kosza na kółkach, zgodny z dyrektywą WEEE, aneks IV] informuje o istniejącym w UE obowiązku sortowania i osobnego usuwania lub utylizacji sprzętu elektronicznego.

Nie należy wyrzucać tego sprzętu razem ze śmieciami i odpadkami domowymi.

Pozbywając się tego produktu, należy korzystać z funkcjonujących w poszczególnych krajach systemów zbiórki odpadów i surowców wtórnych.



Przedstawiony tu symbol [przekreślony wizerunek kosza na kółkach, zgodny z dyrektywą 2006/66/EC, aneks II] informuje o istniejącym w UE obowiązku sortowania zużytych baterii.

Nie należy wyrzucać baterii razem ze śmieciami i odpadkami domowymi. Przy pozbywaniu się baterii prosimy o korzystanie z funkcjonujących w poszczególnych krajach systemów i rozwiązań zbierania surowców wtórnych.

## Warunki gwarancji

- 1 W przypadku wad produktu występujących pomimo jego prawidłowego użycia (zgodnie z pisemną instrukcją obsługi dołączoną do urządzenia) w okresie obowiązywania odpowiedniej gwarancji krajowej w przypadku zakupu u autoryzowanego przedstawiciela firmy Olympus na obszarze handlowym Olympus Europa Holding GmbH, zgodnie z wykazem umieszczonym w witrynie <http://www.olympus.com>, produkt ten będzie, według uznania firmy Olympus, podlegał bezpłatnej naprawie lub wymianie. W celu zgłoszenia roszczeń z tytułu niniejszej gwarancji należy zwrócić produkt wraz z niniejszą kartą gwarancyjną przed upływem okresu obowiązywania odpowiedniej gwarancji krajowej do przedstawiciela, u którego został on nabyty, lub do dowolnego innego punktu serwisowego Olympus na obszarze handlowym obsługiwany przez spółkę Olympus Europa Holding GmbH, podanego na stronie internetowej: <http://www.olympus.com>. W trakcie rocznego okresu obowiązywania gwarancji światowej klientowi przysługuje prawo zwrotu produktu w dowolnym punkcie serwisowym firmy Olympus. Należy zwrócić uwagę na fakt, że punkty serwisowe Olympus nie działają we wszystkich krajach.
- 2 Koszty dostarczenia produktu do autoryzowanego punktu serwisowego Olympus regulują lokalne przepisy prawa. Na terenie Polski koszty takie ponosi Olympus Polska (Procedura Zgłoszenia Reklamacji dostępna na stronie internetowej [www.olympus.pl](http://www.olympus.pl))

## Warunki gwarancji

- 1 „Firma OLYMPUS IMAGING CORP., Shinjuku Monolith, 2-3-1 Nishi-Shinjuku, Shinjuku-ku, Tokyo 163-0914, Japonia, przynajmniej jednoroczną gwarancją światową. Tę światową gwarancję należy przedstawić w autoryzowanym serwisie firmy Olympus przed dokonaniem każdej naprawy gwarancyjnej. Jest ona ważna tylko wraz z kartą

gwarancyjną i dowodem zakupu, które należy przedstawić w autoryzowanym serwisie firmy Olympus. Należy wziąć pod uwagę, że niniejsza gwarancja stanowi dodatek do ustawowych praw klienta wynikających z krajowych przepisów dotyczących sprzedaży towarów konsumenckich i nie wpływa na te prawa.”

- 2 Niniejsza gwarancja nie obejmuje następujących sytuacji (koszty naprawy poniesie klient, nawet jeśli wystąpiły one we wskazanym wyżej okresie gwarancyjnym):
  - a. Wszelkich wad powstałych w wyniku niewłaściwego postępowania się urządzeniem (np. w wyniku czynności, która nie była wymieniona w instrukcji obsługi lub w innych instrukcjach itp.).
  - b. Wszelkich wad powstałych w wyniku napraw, modyfikacji, czyszczenia itp. przeprowadzanych przez osoby inne niż personel firmy Olympus lub autoryzowany punkt serwisowy Olympus.
  - c. Wszelkich wad lub uszkodzeń powstałych w trakcie transportu oraz w wyniku upadku, uderzenia itp. po nabyciu produktu.
  - d. Wszelkich wad lub uszkodzeń powstałych w wyniku pożaru, trzęsienia ziemi, powodzi, uderzenia pioruna, innych klęsk żywiołowych, zanieczyszczenia środowiska lub niestabilności napięcia.
  - e. Wszelkich wad powstałych w wyniku nieostrożnego lub nieprawidłowego przechowywania (takiego jak przechowywanie produktu w wysokiej temperaturze i wilgotności, w pobliżu preparatów odstraszcających owady lub toksycznych substancji itp.), niewłaściwej konserwacji itp.
  - f. Wszelkich wad powstałych w wyniku stosowania wyładowanych baterii itp.
  - g. Wszelkich wad powstałych w wyniku dostania się piasku, błota itp. do wnętrza obudowy produktu.
  - h. Zwrotu produktu bez karty gwarancyjnej.
  - i. Jeżeli w karcie gwarancyjnej wprowadzono jakiegokolwiek poprawki dotyczące daty zakupu, danych klienta lub sprzedawcy czy numeru seryjnego.
  - j. Jeżeli wraz z kartą gwarancyjną nie został okazany dowód zakupu.
- 3 Niniejsza gwarancja dotyczy wyłącznie produktu; gwarancja nie obejmuje żadnego wyposażenia dodatkowego, takiego jak pokrowiec, pasek, osłona obiektywu i baterie.
- 4 Odpowiedzialność firmy Olympus z tytułu niniejszej gwarancji jest ograniczona wyłącznie do naprawy lub wymiany produktu. Z zakresu gwarancji wyklucza się wszelką odpowiedzialność za jakiegokolwiek szkody pośrednie poniesione przez klienta z powodu wady produktu, w szczególności za straty lub uszkodzenia obiektów, filmów, innego wyposażenia bądź akcesoriów używanych wraz z produktem lub za jakiegokolwiek straty wynikające ze zwłoki w naprawie bądź z utraty danych. Gwarancja na sprzedany towar konsumpcyjny nie wyłącza, nie ogranicza ani nie zawieszają uprawnień kupującego wynikających z niezgodności towaru z umową. Powyższe wykluczenie nie narusza obowiązujących przepisów prawa.

## Uwagi dotyczące przechowywania gwarancji

- 1 Niniejsza gwarancja jest ważna wyłącznie wtedy, jeżeli karta gwarancyjna została prawidłowo wypełniona przez personel firmy lub jej autoryzowanego przedstawiciela oraz gdy inne dokumenty stanowią wystarczający dowód zakupu. W związku z tym prosimy o sprawdzenie, czy na karcie gwarancyjnej jest wpisane Twoje nazwisko, nazwę przedstawiciela, numer seryjny urządzenia oraz rok, miesiąc i dzień zakupu, bądź czy do niniejszej karty gwarancyjnej dołączono oryginalną fakturę lub paragon zakupu (na którym widnieje nazwa przedstawiciela, data zakupu oraz typ produktu). Firma Olympus zastrzega sobie prawo do odmowy bezpłatnej naprawy w przypadku okazania niewypełnionej karty gwarancyjnej oraz braku powyższego dokumentu lub jeżeli zawarte w nim informacje są niepełne lub nieczytelne.
- 2 Ze względu na brak możliwości ponownego wydania karty gwarancyjnej należy ją przechowywać w bezpiecznym miejscu.
- \* Zapoznaj się z listą dostępną na stronie internetowej: <http://www.olympus.com>, na której znajdują się informacje na temat międzynarodowej sieci autoryzowanych punktów serwisowych Olympus.

## Dla klientów w Azji

### Warunki gwarancji

- 1 W przypadku wad produktu występujących pomimo jego prawidłowego użycia (zgodnie z pisemną instrukcją obsługi dołączoną do urządzenia) w okresie obowiązywania odpowiedniej gwarancji krajowej w przypadku zakupu u autoryzowanego przedstawiciela firmy Olympus na obszarze handlowym Olympus Imaging Europa GmbH, zgodnie z wykazem umieszczonym w witrynie <http://www.olympus.com>, produkt ten będzie, według uznania firmy Olympus, podlegał bezpłatnej naprawie lub wymianie. W celu zgłoszenia roszczeń z tytułu niniejszej gwarancji należy zwrócić produkt wraz z niniejszą kartą gwarancyjną przed upływem okresu obowiązywania rocznej gwarancji do przedstawiciela, u którego został on nabyty, lub do dowolnego innego punktu serwisowego firmy Olympus wymienionego w instrukcji.
- 2 Nabywca dostarcza produkt do autoryzowanego punktu serwisowego lub przedstawiciela firmy Olympus na swój koszt i swoje ryzyko.
- 3 Niniejsza gwarancja nie obejmuje następujących sytuacji (koszty naprawy poniesie klient, nawet jeśli wystąpiły one w wskazanym wyżej okresie gwarancyjnym).
  - a. Wszelkich wad powstałych w wyniku niewłaściwego posługiwania się urządzeniem (np. w wyniku czynności, która nie była wymieniona w instrukcji obsługi lub w innych instrukcjach itp.).
  - b. Wszelkich wad powstałych w wyniku napraw, modyfikacji, czyszczenia itp. przeprowadzanych przez osoby inne niż personel firmy Olympus lub autoryzowany punkt serwisowy Olympus.
  - c. Wszelkich wad lub uszkodzeń powstałych w trakcie transportu oraz w wyniku upadku, uderzenia itp. po nabyciu produktu.
  - d. Wszelkich wad lub uszkodzeń powstałych w wyniku pożaru, trzęsienia ziemi, powodzi, uderzenia pioruna, innych klęsk żywiołowych, zanieczyszczenia środowiska lub niestabilności napięcia.

- e. Wszelkich wad powstałych w wyniku niestarannego lub nieprawidłowego przechowywania (takiego jak przechowywanie produktu w wysokiej temperaturze i wilgotności, w pobliżu preparatów odstraszcających owady lub toksycznych substancji itp.), niewłaściwej konserwacji itp.
  - f. Wszelkich wad powstałych w wyniku stosowania wyladowanych baterii itp.
  - g. Wszelkich wad powstałych w wyniku dostania się piasku, błota itp. do wnętrza obudowy produktu.
  - h. Zwrotu produktu bez karty gwarancyjnej.
  - i. Jeżeli w karcie gwarancyjnej wprowadzono jakiegokolwiek poprawki dotyczącej daty zakupu, danych klienta lub sprzedawcy czy numeru seryjnego.
  - j. Jeżeli wraz z kartą gwarancyjną nie został okazany dowód zakupu.
- 4 Niniejsza gwarancja dotyczy wyłącznie produktu; gwarancja nie obejmuje żadnego wyposażenia dodatkowego, takiego jak pokrowiec, pasek, osłona obiektywu i baterie.
  - 5 Odpowiedzialność firmy Olympus z tytułu niniejszej gwarancji jest ograniczona wyłącznie do naprawy lub wymiany produktu. Z zakresu gwarancji wyklucza się wszelką odpowiedzialność za jakiegokolwiek szkody pośrednie poniesione przez klienta z powodu wady produktu, w szczególności za straty lub uszkodzenia obiektów, filmów, innego wyposażenia bądź akcesoriów używanych wraz z produktem lub za jakiegokolwiek straty wynikające ze zwłoki w naprawie bądź z utraty danych.

### Uwagi

- 1 Niniejsza gwarancja stanowi dodatek do ustawowych praw klienta wynikających z krajowych przepisów dotyczących sprzedaży towarów konsumenckich i nie wpływa na te prawa.
- 2 W przypadku pytań odnośnie niniejszej gwarancji należy skontaktować się telefonicznie z jednym z wymienionych w instrukcji autoryzowanych punktów serwisowych firmy Olympus.

### Uwagi dotyczące przechowywania gwarancji

- 1 Niniejsza gwarancja jest ważna wyłącznie wtedy, jeżeli karta gwarancyjna została prawidłowo wypełniona przez personel firmy Olympus lub jej autoryzowanego przedstawiciela oraz gdy inne dokumenty stanowią wystarczający dowód zakupu. W związku z tym prosimy o sprawdzenie, czy na karcie gwarancyjnej jest wpisane Twoje nazwisko, nazwę przedstawiciela, numer seryjny urządzenia oraz rok, miesiąc i dzień zakupu.
- 2 Ze względu na brak możliwości ponownego wydania karty gwarancyjnej należy ją przechowywać w bezpiecznym miejscu.
- 3 Roszczenia klienta odnośnie naprawy produktu w kraju jego zakupu podlegają warunkom gwarancji wydanym przez przedstawiciela krajowego firmy Olympus. W krajach, w których lokalny przedstawiciel firmy Olympus nie wydał oddzielnej gwarancji lub gdy klient nie znajduje się kraju zakupu produktu obowiązują warunki niniejszej gwarancji światowej.
- 4 O ile to możliwe, niniejsza gwarancja jest ważna na całym świecie. Wymienione w gwarancji autoryzowane punkty serwisowe firmy Olympus zobowiązane są do jej honorowania.
- \* Zapoznaj się z dołączoną listą międzynarodowej sieci autoryzowanych punktów serwisowych Olympus.

## Wykluczenie odpowiedzialności

Firma Olympus nie ponosi odpowiedzialności ani nie udziela żadnych gwarancji, bezpośrednich ani pośrednich, w związku z treścią niniejszej instrukcji oraz oprogramowania, i nie będzie ponosić odpowiedzialności prawnej za żadną domyślną gwarancję ani za przydatność produktu do obrotu handlowego bądź jego przydatność do określonego celu oraz za żadne szkody następcze, losowe lub pośrednie (w tym także, ale nie tylko, utratę zysków, przerwy w prowadzeniu działalności gospodarczej lub utratę danych związanych z działalnością gospodarczą), powstałe w wyniku korzystania lub niemożności skorzystania z tych materiałów pisemnych, oprogramowania lub sprzętu. Systemy prawne niektórych krajów nie dopuszczają ograniczenia lub wykluczenia odpowiedzialności za szkody następcze lub losowe bądź gwarancji domniemanej, w związku z czym może się ono nie stosować do niektórych klientów.

## Znaki handlowe

- IBM jest zarejestrowanym znakiem handlowym firmy International Business Machines Corporation.
- Microsoft i Windows są zarejestrowanymi znakami handlowymi firmy Microsoft Corporation.
- Macintosh jest znakiem handlowym Apple Inc.
- Logo SDHC stanowi znak towarowy.
- Wszystkie inne nazwy produktów wymienione w niniejszej instrukcji są znakami handlowymi i/lub zarejestrowanymi znakami handlowymi ich właścicieli.
- Przyjęty w niniejszej instrukcji obsługi standard obsługi plików aparatów cyfrowych to standard „Design Rule for Camera File System/ DCF”, utworzony przez JEITA (Japońskie Zrzeszenie Producentów Branży Elektronicznej i Informatycznej).

THIS PRODUCT IS LICENSED UNDER THE AVC PATENT PORTFOLIO LICENSE FOR THE PERSONAL AND NONCOMMERCIAL USE OF A CONSUMER TO (i) ENCODE VIDEO IN COMPLIANCE WITH THE AVC STANDARD (“AVC VIDEO”) AND/OR (ii) DECODE AVC VIDEO THAT WAS ENCODED BY A CONSUMER ENGAGED IN A PERSONAL AND NON-COMMERCIAL ACTIVITY AND/OR WAS OBTAINED FROM A VIDEO PROVIDER LICENSED TO PROVIDE AVC VIDEO. NO LICENSE IS GRANTED OR SHALL BE IMPLIED FOR ANY OTHER USE. ADDITIONAL INFORMATION MAY BE OBTAINED FROM MPEG LA, L.L.C. SEE [HTTP://WWW.MPEGLA.COM](http://www.mpegla.com)

## SPECYFIKACJA TECHNICZNA

### Aparat fotograficzny

<b>Typ produktu</b>	: Cyfrowy aparat fotograficzny (do wykonywania i przeglądania zdjęć)
<b>System zapisu</b>	
<b>Zdjęcia</b>	: Zapis cyfrowy, JPEG (zgodne z regulami systemu obsługi plików cyfrowych aparatów fotograficznych (DCF))
<b>Zastosowane standardy</b>	: Exif 2.2, Digital Print Order Format (DPOF), PRINT Image Matching III, PictBridge
<b>Dźwięk ze zdjęciami</b>	: Format Wave
<b>Sekwencje wideo</b>	: MPEG-4AVC/H.264
<b>Pamięć</b>	: Pamięć wewnętrzna Karta pamięci SD Karta pamięci SDHC
<b>Liczba efektywnych pikseli</b>	: 14 000 000 pikseli
<b>Matryca obrazu</b>	: Przetwornik CCD 1/2,33 cala (filtr kolorów podstawowych)
<b>Obiektyw</b>	: Obiektyw Olympus od 4,9 mm do 147,0 mm, f2.8 do 5.6 (odpowiednik 28–840 mm w aparacie 35 mm)
<b>System fotometryczny</b>	: System cyfrowego pomiaru ESP, system pomiaru punktowego
<b>Czas otwarcia migawki</b>	: 1/2 to 1/2000 s
<b>Zakres nastawiania ostrości</b>	: 0,1 m do ∞ (W), 1,8 m do ∞ (T) (tryb normalny/makro) 0,01 m do ∞ (tryb super makro)
<b>Monitor</b>	: 3,0-calowy kolorowy monitor TFT LCD zawierający 230 000 pikseli
<b>Złącze</b>	: Złącze wielofunkcyjne (wtyczka jack DC-IN, złącze USB, wtyczka jack A/V OUT) Złącze HDMI mikro (typ D)
<b>System automatycznego kalendarza</b>	: Od roku 2000 do 2099
<b>Środowisko pracy</b>	
<b>Temperatura</b>	: 0°C do 40°C (praca) -20°C do 60°C (przechowywanie)
<b>Wilgotność</b>	: 30% do 90% (praca)/10% do 90% (przechowywanie)
<b>Zasilanie</b>	: Jedna bateria litowo-jonowa Olympus (LI-50B) lub sprzedawany oddzielnie zasilacz sieciowy firmy Olympus
<b>Wymiary</b>	: 107,3 mm (szer.) × 73,4 mm (wys.) × 84,7 mm (gł.) (bez części wystających)
<b>Waga</b>	: 418 g (łącznie z baterią i kartą)

### Bateria litowo-jonowa (LI-50B)

<b>Typ produktu</b>	: Bateria litowo-jonowa do wielokrotnego ładowania
<b>Nr modelu</b>	: LI-50BA/LI-50BB
<b>Napięcie standardowe</b>	: Prąd stały, 3,7 V
<b>Pojemność standardowa</b>	: 925 mAh
<b>Żywotność baterii</b>	: Ok. 300 pełnych ładowań (zależnie od eksploatacji)
<b>Środowisko pracy</b>	
<b>Temperatura</b>	: 0°C do 40°C (ładowanie)/ -10°C do 60°C (praca)/ -10 °C do 35 °C (przechowywanie)
<b>Wymiary</b>	: 34,4 mm (szer.) × 40,0 mm (wys.) × 7,0 mm (gł.)
<b>Waga</b>	: Około 20 g

### Zasilacz sieciowy USB (F-2AC)

<b>Nr modelu</b>	: F-2AC-1A/F-2AC-2A/F-2AC-1B/F-2AC-2B
<b>Warunki zasilania</b>	: Napięcie przemiennie od 100 V do 240 V (50/60 Hz)
<b>Wyjście</b>	: Prąd stały 5 V, 500 mA
<b>Środowisko pracy</b>	
<b>Temperatura</b>	: 0°C do 40°C (praca)/ -20°C do 60°C (przechowywanie)
<b>Wymiary</b>	: 50,0 mm (szer.) × 54,0 mm (wys.) × 22,0 mm (gł.)
<b>Waga</b>	: Ok. 46,0 g (F-2AC-1A)/ok. 42,0 g (F-2AC-2A)/ Ok. 44,0 g (F-2AC-1B)/ok. 40,0 g (F-2AC-2B)

Konstrukcja oraz specyfikacje mogą ulec zmianie bez uprzedzenia.

HDMI, logo HDMI oraz High-Definition Multimedia Interface są znakami towarowymi lub zastrzeżonymi znakami towarowymi firmy HDMI Licensing LLC.

**HDMI**™  
HIGH-DEFINITION MULTIMEDIA INTERFACE



## OLYMPUS EUROPA HOLDING GMBH

Biura: Consumer Product Division  
Wendenstrasse 14 – 18, 20097 Hamburg, Niemcy  
Tel.: +49 40 – 23 77 3-0/Faks: +49 40 – 23 07 61  
Dostawy towarów: Bredowstrasse 20, 22113 Hamburg, Niemcy  
Listy: Postfach 10 49 08, 20034 Hamburg, Niemcy

### Europejskie wsparcie techniczne dla klientów:

Zapraszamy do odwiedzenia naszych stron internetowych

<http://www.olympus-europa.com>

lub do kontaktu telefonicznego z BEZPŁATNYM NUMEREM\*: **00800 – 659 678 71**

\* Prosimy pamiętać, że niektórzy operatorzy (komórkowych) sieci telefonicznych nie zapewniają dostępu do powyższego numeru lub wymagają wprowadzenia dodatkowego prefiksu przed numerami +800.

Klienci pochodzący z krajów nie wymienionych na liście lub nie mogący uzyskać połączenia z powyższym numerem mogą dzwonić pod następujące numery NUMERY PŁATNE: **+49 180 5 – 67 10 83** lub **+49 40 – 237 73 48 99**.

Nasze wsparcie techniczne dla klientów dostępne jest od godziny 9.00 do godziny 18.00 czasu środkowoeuropejskiego (od poniedziałku do piątku).

### Poland: Olympus Polska Sp. z o.o.–biuro

Adres:  
Olympus Polska sp. z o.o.  
ul. Suwak 3  
02-676 Warszawa  
Tel.: (22) 366 00 77  
Faks: (22) 831 04 53

### Naprawa produktów Olympus

Informacje dotyczące obsługi napraw gwarancyjnych i pogwarancyjnych  
Olympus Polska udziela w dni powszednie w godzinach 8:30–16:30

Adres:  
Olympus Polska Sp. z o.o.  
Serwis – Dział Systemów Obrazowania  
ul. Suwak 3  
02-676 Warszawa  
Tel.: (22) 366 00 66  
Faks: (22) 366 01 50  
E-mail: [serwis@olympus.pl](mailto:serwis@olympus.pl)  
Internet: [www.olympus.pl](http://www.olympus.pl)