

VP-MX25E

Kamera cyfrowa podręcznik użytkownika

wyobraź sobie możliwości

Dziękujemy za zakup produktu firmy Samsung.
Aby uzyskać pełniejszą obsługę, prosimy
zarejestrować produkt na stronie internetowej
www.samsung.com/global/register

SAMSUNG

kluczowe funkcje kamery cyfrowej

Panoramiczny kolorowy wyświetlacz LCD o wysokiej rozdzielczości (2,7-calowy SZEROKI WYŚWIETLACZ TFT LCD)

Dzięki zastosowaniu szerokiego 2,7-calowego wyświetlacza LCD o rozdzielczości 112K pikseli obraz generowany przez kamerę cyfrową firmy Samsung jest jasny i wyraźny. Ponadto, dzięki funkcji LCD Enhancer (Wzmocnienie LCD) regulującej kolor i jasność w zależności od warunków oświetlenia ekranu możliwe jest nagrywanie przy mocniejszym świetle słonecznym.

Kodowanie H.264 (MPEG4 część 10/Advanced Video Coding)

Najnowocześniejsza technologia kompresji wideo H.264 wykorzystuje wysoki współczynnik kompresji, aby znacznie zwiększyć czas nagrywania dla danej pojemności pamięci.

Prosty i łatwy w użyciu interfejs użytkownika

Ergonomiczny kształt sprawia, że korzystanie z kamery jest proste i łatwe. Obsługę usprawnia także dostosowany do potrzeb użytkownika układ przycisków funkcji nagrywania i otwierania oraz przycisków często używanych funkcji. Dodatkowo, ulepszony interfejs graficzny użytkownika ma nowy i świeży wygląd, a równocześnie jest łatwy w obsłudze.

Wbudowana pamięć flash o dużej pojemności (16GB)

Kamera posiada wbudowaną pamięć flash o wysokiej pojemności, która umożliwia nagrywanie filmów (lub robienie zdjęć).

Łatwe w obsłudze funkcje

Łatwa w obsłudze funkcja EASY Q automatycznie optymalizuje ustawienia kamery cyfrowej do warunków nagrywania, umożliwiając początkującym użytkownikom osiągnięcie najlepszych wyników w obsłudze.

Dwa razy więcej możliwości wyboru pamięci

Gniazdo pamięci zewnętrznej kamery obsługuje wysokiej pojemności karty SDHC i MMCplus. Korzystając z wybranego typu pamięci możesz otwierać i przenosić pliki szybko i łatwo. Oprócz tego gniazda kamera posiada wbudowaną pamięć flash.

Wysoka rozdzielczość obrazów dzięki silnikowi DNIe

Kamera wyposażona jest w funkcję 3DNR (trójwymiarową redukcję szumów), odwzorowanie kolorów o wysokiej czułości (inteligentne odwzorowanie kolorów), wydajny system stabilizacji (Hyper DIS) oraz opcję automatycznego wykrywania twarzy itp.

Rejestruje obrazy niedostępne dla ludzkiego oka (zoom optyczny 34X/cyfrowy 1200X)

Doskonale obiektywy firmy Samsung przybliżają użytkownikowi świat, bez uszczerbku na jakości obrazu. Ponadto, interpolacja zastosowana w zoomie cyfrowym umożliwia uzyskanie bardzo przejrzystego powiększenia cyfrowego, z mniejszymi zniekształceniami w porównaniu z poprzednimi typami zoomu cyfrowego.

Różne funkcje nagrywania

Kamera cyfrowa obsługuje funkcję Stabilizacji (HDIS), Efektu cyfrowego oraz wiele innych, które można dobrać do nagrywanej sceny. ➔strony 57-72

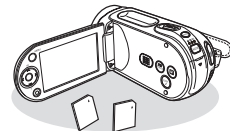
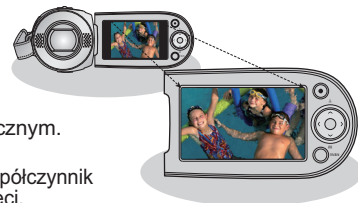

Fotografowanie

Kamera błyskawicznie ujmuje poruszający się obiekt i zapisuje jego zdjęcie.

→ strona 48

Łatwe ładowanie do serwisu YouTube

Dzięki aplikacji CyberLink MediaShow4 można ładować nagrania do YouTube.

→ strona 98

Korzystanie z różnych funkcji odtwarzania

W przeciwieństwie do kamer na kasety w przypadku kamery cyfrowej odtwarzanie jest łatwe, ponieważ nie ma potrzeby wykonywania operacji przewijania.

Dostępne są różne funkcje oferujące wiele trybów odtwarzania. → strona 73~79

Odtwarzanie na komputerze PC

Interfejs USB 2.0 umożliwia płynne odtwarzanie filmów (lub zdjęć) na komputerze. Za pomocą dołączonego oprogramowania można łatwo przestać i odtwarzać własne filmy na komputerze PC. → strona 97

Obrotowy uchwyt umożliwiający nagrywanie w każdych warunkach (maksymalny obrót o 180 stopni)

Nie trzeba już stawać na palcach lub kucnąć, aby nagrać film (lub zrobić zdjęcia). Ta kamera firmy Samsung ma nowy obrotowy uchwyt. Można dostosować kąt uchwytu obrotowego do danej sytuacji, obracając go nawet o 180°. Można teraz wygodnie nagrywać filmy (lub zdjęcia) stojąc, trzymając kamerę w górę lub w dół.

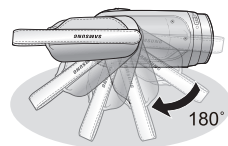
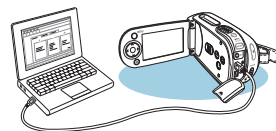



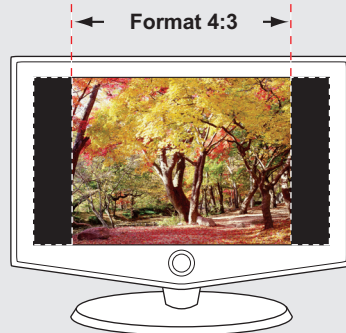
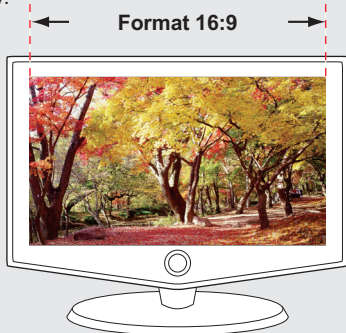

Wygodne nagrywanie i odtwarzanie w formacie 4:3 i 16:9

Oferując wybór nagrywania w dwóch różnych formatach — 4:3 i 16:9, firma SAMSUNG zapewnia przechwytywanie całego obrazu i umożliwia jego odtwarzanie zarówno na starszych telewizorach, jak i najnowszych panoramicznych telewizorach TV.



ostrzeżenia dotyczące bezpieczeństwa

Co oznaczają ikony i symbole znajdujące się w instrukcji obsługi:

 OSTRZEŻENIE	Oznacza, że istnieje ryzyko śmierci lub poważnych obrażeń.
 UWAGA	Oznacza, że istnieje ryzyko doznania obrażeń lub uszkodzenia mienia.
 UWAGA	Aby zmniejszyć ryzyko pożaru, eksplozji, porażenia prądem elektrycznym lub obrażeń podczas korzystania z kamery, należy przestrzegać następujących podstawowych zasad bezpieczeństwa:
	Oznacza wskazówki lub strony, które mogą pomóc w obsłudze kamery.

Niniejsze symbole ostrzegawcze mają na celu zapobieganie obrażeniom ciała użytkownika i osób postronnych. Należy ściśle ich przestrzegać. Po przeczytaniu niniejszego rozdziału należy zachować go w bezpiecznym miejscu na przyszłość.

zasady bezpieczeństwa

Ostrzeżenie!

- Kamerę należy zawsze podłączać do gniazda z odpowiednim uziemieniem.
- Nie należy wystawiać akumulatora na działanie nadmiernie wysokich temperatur, generowanych np. przez promienie słoneczne, ogień itp.

Uwaga

Niewłaściwie przeprowadzona wymiana akumulatora stwarza ryzyko wybuchu. Baterię należy wymieniać na baterię tego samego typu lub na jej odpowiednik.

W celu odłączenia urządzenia od zasilania należy wyjąć wtyczkę z gniazda zasilania; z tego względu należy zapewnić łatwy dostęp do wtyczki zasilania.

PRZED ROZPOCZĘCIEM UŻYTKOWANIA KAMERY

- Kamera cyfrowa została przeznaczona specjalnie do pracy z wbudowaną pamięcią flash o wysokiej pojemności oraz zewnętrznymi kartami pamięci.
- Obraz nagrywany jest w formacie H.264/AVC (MPEG4 część 10/Advanced Video Coding) spełniającym wymogi formatu ze standardową rozdzielczością (SD-VIDEO).
- Należy pamiętać, że kamera nie jest zgodna z innymi cyfrowymi formatami wideo.
- **Przed nagraniem ważnego filmu zrób nagranie próbne.**
 - Odtwórz nagranie próbne, aby upewnić się, czy obraz i dźwięk zostały nagrane poprawnie.
- **Nagranie nie może być podstawą do roszczeń:**
 - Firma Samsung nie będzie odpowiadać za uszkodzenia, jeśli nagranie nie zostało wykonane poprawnie lub nie może być odtworzone z powodu usterki karty pamięci kamery cyfrowej.
Firma Samsung nie ponosi także odpowiedzialności za nagrane przez użytkownika obraz wideo i dźwięk.
 - Nagrania mogą zostać utracone przez błąd w obsłudze kamery, karty pamięci itp.
Firma Samsung nie ponosi odpowiedzialności za straty wynikłe z utraty nagrań.
- **Utwórz kopię zapasową ważnych nagrań**
 - Chroń ważne nagrania kopiując pliki na komputer osobisty. W celu archiwizacji zaleca się skopiowanie nagrań z komputera na inne nośniki. Zapoznaj się z informacjami dotyczącymi instalacji oprogramowania i podłączania urządzeń USB.
- **Prawa autorskie: Należy pamiętać, że kamera jest przeznaczona do użytku osobistego.**
 - Dane zapisane na karcie pamięci w kamerze za pomocą innych cyfrowych/analogowych urządzeń lub mediów są chronione prawami autorskimi i nie mogą być wykorzystywane bez zgody posiadacza praw, za wyjątkiem własnego użytku. Nawet wtedy gdy użytkownik nagrywa do własnego użytku wydarzenie takie jak pokaz, przedstawienie lub wystawę, zaleca się uzyskanie na to wcześniejszej zgody.

zalecenia dotyczące użytkowania

UWAGA

- **Obchodź się ostrożnie z wyświetlaczem ciekłokrystalicznym (LCD):**

- Wyświetlacz LCD jest urządzeniem bardzo wrażliwym: Nie należy zbyt mocno naciskać jego powierzchni, uderzać jej lub kłuć ostrymi przedmiotami.
- W przypadku naciśnięcia powierzchni wyświetlacza LCD mogą się na nim pojawić nierówności. Jeśli nierówności nie znikną, wyłącz kamerę, odczekaj chwilę i uruchom ją ponownie.
- Kamery nie należy kłaść z otwartym wyświetlaczem LCD stykającym się z powierzchnią.
- Jeśli nie korzystasz z kamery, zamknij wyświetlacz LCD.

- **Wyświetlacz ciekłokrystaliczny:**

- Wyświetlacz LCD został wyprodukowany z zastosowaniem bardzo precyzyjnej technologii. Ze wszystkich pikseli (około 112 000 pikseli znajdujących się na ekranie LCD), 0,01% lub mniej może być niesprawnych (czarne punkty) lub mogą się wyświetlać w jednym kolorze (czerwonym, niebieskim i zielonym). Pokazuje to ograniczenia, jakie napotyka obecnie stosowana technologia i nie oznacza, że będzie to miało jakikolwiek wpływ na nagrywanie.
- Wyświetlacz LCD będzie odrobinę ciemniejszy niż zwykle, kiedy kamera ma niską temperaturę, dzieje się tak w zimnym otoczeniu lub zaraz po włączeniu urządzenia. Standardowa jasność zostanie przywrócona, kiedy temperatura wewnątrz kamery się podniesie. Nie ma powodu do obaw, powyższe zjawiska nie mają wpływu na obraz zapisany w pamięci masowej

- **Należy poprawnie trzymać kamerę:**

- DW trakcie podnoszenia kamery nie należy trzymać jej za wyświetlacz LCD: wyświetlacz LCD może się odłączyć i kamera może spaść na ziemię.

- **Nie należy narażać kamery na uderzenia:**

- Kamera cyfrowa jest urządzeniem precyzyjnym. Należy bardzo uważać, aby nie uderzyć nią o twarde przedmioty i jej nie upuszczać.
- Nie należy umieszczać kamery na statywie w miejscu, gdzie może być narażona na silne drgania lub uderzenia.

- **Uwaga na piasek i kurz!**

- Drobiny pisaku lub kurzu dostające się do wnętrza kamery lub zasilacza sieciowego mogą spowodować niepoprawne działanie urządzenia lub usterki.

- **Uwaga na wodę, substancje tłuste lub ropopochodne!**

- Woda, substancje tłuste lub ropopochodne dostające się do wnętrza kamery lub zasilacza sieciowego mogą spowodować porażenie prądem, niepoprawne działanie urządzenia lub usterki.

- **Wyższa temperatura pokrywy urządzenia:**

- Pokrywa kamery może być cieplejsza w trakcie użytkowania, nie oznacza to jednak usterki.

- **Przed rozpoczęciem użytkowania kamery**
 - Korzystanie z kamery w miejscu gdzie temperatura przekracza 40°C lub jest niższa od 0°C może spowodować problemy z nagrywaniem i/lub odtwarzaniem.
 - Nie należy pozostawiać kamery na plaży lub w zamkniętym pojeździe, gdzie temperatura jest wysoka przez dłuższy czas. W przeciwnym razie urządzenie może nie działać prawidłowo.
- **Nie kieruj obiektywu w stronę słońca:**
 - Bezpośredni kontakt obiektywu kamery ze światłem słonecznym może spowodować awarię lub zapalenie.
 - Nie należy pozostawiać kamery z wyświetlaczem LCD wystawionym na bezpośrednie działanie promieni słonecznych:
Może to spowodować nieprawidłowe działanie.
- **Nie należy korzystać z kamery w pobliżu odbiornika telewizyjnego lub radia:**
 - Może to spowodować pojawienie się zakłóceń na ekranie telewizora lub w odbiorze programów radiowych.
- **Nie należy korzystać z kamery w pobliżu źródła silnych fal radiowych lub magnetycznych:**
 - Jeśli z kamery korzysta się w pobliżu źródła silnych fal radiowych lub magnetycznych, takich jak wieże radiowe lub urządzenia elektryczne, na obrazie i dźwięku nagrania mogą pojawić się zakłócenia. Zakłócenia mogą się także pojawić w trakcie odtwarzania standardowo nagranych obrazu i dźwięku. W najgorszym razie kamera może ulec awarii.
- **Kamery nie należy wystawiać na działanie sadzy lub pary wodnej:**
 - Gęsta sadza lub para wodna mogą doprowadzić do uszkodzenia kamery lub spowodować niewłaściwe działanie urządzenia.
- **Nie należy używać kamery w pobliżu źródeł gazów korozyjnych:**
 - Jeśli kamera jest używana w otoczeniu, gdzie pojawiają się gęste gazy wylotowe z silników benzynowych lub wysokoprężnych lub gazy korozyjne takie, jak siarkowodór, zewnętrzne i wewnętrzne styki mogą ulec korozji, uniemożliwiając poprawne działanie. Korozji mogą również ulec styki podłączone do akumulatora, co spowoduje brak zasilania urządzenia.
- **Nie należy używać kamery w pobliżu nawilżaczy ultradźwiękowych:**
 - Wapń i inne cząsteczki chemiczne rozpuszczone w wodzie mogą się rozprzestrzeniać w powietrzu, a białe cząsteczki mogą przylegać do głowicy optycznej kamery, co może spowodować nieprawidłowe działanie urządzenia.
- **Nie należy czyścić korpusu kamery za pomocą benzenu lub rozcieńczalników:**
 - Zewnętrzna powłoka może się złuszczyć, a stan powierzchni obudowy może ulec pogorszeniu.
 - W przypadku stosowania ściereczki nasączonej środkiem chemicznym należy stosować się do zaleceń.
- **Kartę pamięci należy trzymać z dala od dzieci, aby uniknąć przypadkowego połknięcia.**
- **W celu odłączenia urządzenia od zasilania należy wyjąć wtyczkę z gniazda zasilania; z tego względu należy zapewnić łatwy dostęp do wtyczki zasilania.**

zalecenia dotyczące użytkowania

INFORMACJE NA TEMAT NINIEJSZEGO PODRĘCZNIKA UŻYTKOWNIKA

- Model VP-MX25E posiada wbudowaną pamięć flash (16 GB).
- W niniejszej instrukcji obsługi użyto ilustracji modelu VP-MX25E.
- Ekran przedstawione w niniejszej instrukcji obsługi mogą różnić się od wyświetlanych na ekranie LCD.
- Projekty i specyfikacje nośników pamięci i innych akcesoriów mogą ulec zmianie bez powiadomienia.

UWAGI DOTYCZĄCE ZNAKÓW HANDLOWYCH

- Wszystkie nazwy handlowe i zarejestrowane znaki handlowe użyte w niniejszym podręczniku oraz innej dokumentacji dostarczanej z urządzeniami Samsung należą do ich właścicieli.
- Windows® jest zastrzeżonym znakiem handlowym firmy Microsoft Corporation, zarejestrowanym w Stanach Zjednoczonych i w innych krajach.
- Macintosh jest znakiem towarowym firmy Apple Computer, Inc.
- Wszystkie inne nazwy produktów użyte w niniejszej instrukcji mogą być znakami handlowymi lub zarejestrowanymi znakami handlowymi ich właścicieli.
- Ponadto, nie w każdym przypadku w niniejszej instrukcji obsługi pojawiają się znaki "TM" oraz "R".

Prawidłowe usuwanie produktu (zużyty sprzęt elektryczny i elektroniczny)

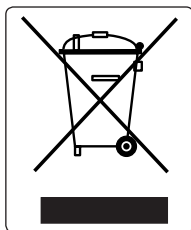

Oznaczenie umieszczone na produkcie lub w odnoszących się do niego tekstach wskazuje, że produktu po upływie okresu użytkowania nie należy usuwać z innymi odpadami pochodzącymi z gospodarstw domowych. Aby uniknąć szkodliwego wpływu na środowisko naturalne i zdrowie ludzi wskutek niekontrolowanego usuwania odpadów, prosimy o oddzielenie produktu od innego typu odpadów oraz odpowiedzialny recykling w celu promowania ponownego użycia zasobów materialnych jako stałej praktyki.

W celu uzyskania informacji na temat miejsca i sposobu bezpiecznego dla środowiska recyklingu tego produktu użytkownicy w gospodarstwach domowych powinni skontaktować się z punktem sprzedaży detalicznej, w którym dokonali zakupu produktu, lub z organem władz lokalnych.

Użytkownicy w firmach powinni skontaktować się ze swoim dostawcą i sprawdzić warunki umowy zakupu. Produktu nie należy usuwać razem z innymi odpadami komercyjnymi.

spis treści

WPROWADZENIE DO PODSTAWOWYCH FUNKCJI

07

INFORMACJE O

09

- 09 Co zostało dostarczone razem z niniejszą kamerą cyfrową
- 10 Ok z przodu i z lewej strony
- 11 Widok z tyłu i od dołu

PRZYGOTOWANIE

12

- 12 Korzystanie z akcesoriów
- 14 Podłączanie do źródła zasilania
- 22 Podstawowa obsługa kamery cyfrowej
- 23 Wskaźniki wyświetlacza lcd
- 30 Włączanie/wyłączanie wskaźników ekranowych ( / *i*CHECK)
- 31 Korzystanie z funkcji wzmocnienia lcd
- 32 Regulacja wyświetlacza lcd
- 32 Korzystanie z przycisku menu
- 32 Korzystanie z przycisków sterujących
- 34 Menu skrótów (przycisk ok)
- 36 Ustawienia początkowe: strefa czasu, data i godzina oraz język menu ekranowego

INFORMACJE NA TEMAT NOSNIKA PAMIĘCI

39

- 39 Velge lagringsmedia
- 40 Sette inn/løse ut et minnekort
- 41 Velge et passende minnekort
- 44 Opptakstid og kapasitet

NAGRYWANIE

46

- 46 Nagrywanie filmu
- 47 Łatwe nagrywanie dla początkujących (tryb easy q)
- 48 Fotografowanie
- 49 Powiększanie i pomniejszanie

ODTWARZANIE

- 50 Zmiana trybu odtwarzania
- 51 Odtwarzanie filmu
- 54 Oglądanie zdjęć

OPCJE NAGRYWANIA

55

- 55 Zmiana ustawień menu
- 57 Opcje menu
- 58 Korzystanie z opcji menu nagrywania
- 58 iSCENE
- 59 White Balance (Balans Bieli)
- 60 Exposure (Ekspozycja)
- 61 Shutter (Migawka)
- 62 Focus (Ostrość)
- 64 Anti-Shake (HDIS) (Stabiliz.(HDIS))
- 65 Digital Effect (Efekt Cyfrowy)
- 66 16:9 Wide (Form.16:9)
- 66 Resolution (Rozdzielczość)
- 67 Wind Cut (Red szumu)
- 67 Voice Mute (Wycisz Dźwięk)
- 68 Back Light (Oświetlenie Tła)
- 69 Interval REC (Odstęp REC) (odstęp nagrywania)
- 71 C.Nite
- 71 Fader (Wygaz)
- 72 Guideline (Wskazówka)
- 72 Digital Zoom (Zoom cyfrowy)

spis treści

OPCJE ODTWARZANIA

73

- 73 Opcje menu
- 74 Ustawianie opcji odtwarzania
- 75 Usuwanie obrazów
- 76 Ochrona plików
- 77 Kopiowanie plików
- 78 Informacje o pliku
- 79 Pokaz slajdów

OPCJE USTAWIEŃ

80

- 80 Pokaz slajdów
- 81 Opcje menu
- 82 Korzystanie z opcji menu ustawienia
- 82 Storage (Typ pam.)
- 82 Storage Info (Informacje o nośniku)
- 83 Format (Formatuj)
- 83 File No. (Nr pliku)
- 84 Time Zone (Strefa Czasu)
- 86 Date/Time Set (Ust. daty/godz)
- 86 Date Format (Format daty)
- 86 Time Format (Format godziny)
- 86 Date/Time (Data/godz)
- 87 LCD Brightness (Jasność LCD)
- 87 LCD Colour (Kolor LCD)
- 87 Beep Sound (Sygnał dźwiękowy)
- 88 Auto Power Off (Automatyczne wyłączenie)
- 88 TV Display (Wyświetlacz TV)
- 88 Default Set (Domyślne)
- 89 Version (Wersja)
- 89 Menu Colour (Kolor menu)
- 89 Transparency (Przezroczystość)
- 89 Language
- 89 Demo

PODŁĄCZANIE DO KOMPUTERA

90

- 90 Przesyłanie nagranych plików przez połączenie usb
- 90 Cyberlink mediashow4
- 92 Instalacja cyberlink mediashow4
- 94 Podłączanie przewodu usb
- 95 Wyświetlanie zawartości nośnika pamięci
- 97 Przesyłanie plików z kamery cyfrowej do komputera
- 98 Kopiowanie filmu z pamięci kamery do serwisu youtube

PODŁĄCZANIE DO INNYCH URZĄDZEŃ

- 99 Podłączanie do telewizora
- 100 Odtwarzanie obrazu na ekranie telewizora
- 101 Dodawanie podkładu dźwiękowego do obrazów przy użyciu Magnetowidu lub nagrywarki dvd/hdd

KONSERWACJA I INFORMACJE DODATKOWE

- 102 Konserwacja
- 103 Informacje dodatkowe
- 105 Korzystanie z kamery za granicą

ROZWIĄZYWANIE PROBLEMÓW

- 106 Rozwiązywanie problemów

PARAMETRY TECHNICZNE

119

wprowadzenie do podstawowych funkcji

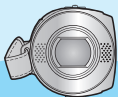

- ★ W niniejszym rozdziale przedstawiono podstawowe funkcje kamery cyfrowej. Aby uzyskać więcej informacji, patrz wskazane strony.

Krok1: Przygotowanie

- Podłączanie do źródła zasilania. ➔strona 14
- Sprawdzanie nośnika pamięci. ➔strona 39
- Ustawianie daty/godziny oraz języka menu ekranowego. ➔strona 36, 38

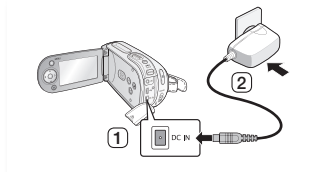

Krok2: Nagrywanie

- Nagrywanie filmu lub zdjęć. ➔strona 46, 48

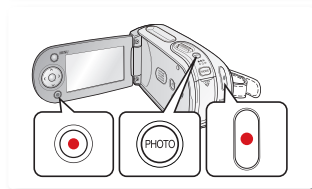

Krok3: Odtwarzanie

- Wybieranie obrazu do odtworzenia z widoku indeksu miniatur za pomocą przycisku **sterującego**. ➔strona 51
- Oglądanie nagrań z kamery na komputerze lub telewizorze. ➔strony 94-97, 99-101



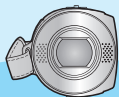

- ✦ W niniejszym rozdziale przedstawiono podstawowe funkcje kamery cyfrowej. Aby uzyskać więcej informacji, patrz wskazane strony.

Krok 4: Podłączanie do komputera PC

Można odtwarzać i edytować filmy (lub zdjęcia) przy użyciu aplikacji CyberLink MediaShow4 dostarczonej z produktem. Aplikacja CyberLink MediaShow4 pozwala na łatwe ładowanie filmów do serwisu YouTube (YouTube).

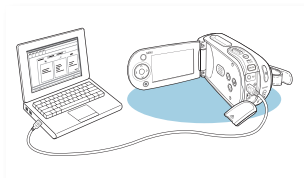

Krok5: Łatwe ładowanie do serwisu YouTube

- Dzięki aplikacji CyberLink MediaShow4 można ładować nagrania do YouTube. ➔strona 98



informacje o kamerze cyfrowej

CO ZOSTAŁO DOSTARCZONE RAZEM Z NINIEJSZĄ KAMERĄ CYFROWĄ

Do nowej kamery cyfrowej dołączono następujące akcesoria. Jeśli w pudełku brakuje któregoś z tych elementów, należy się skontaktować z centrum obsługi klienta firmy Samsung.

★ **Dokładny kształt któregoś z tych elementów może być nieco inny, w zależności od modelu.**



Akumulator
(IA-BP85ST)



Zasilacz sieciowy
(typ AA-E9)



Przewód audio/wideo



Przewód USB

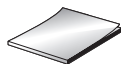

Skrócona instrukcja
obsługi



Płyta CD z
podręcznikiem
użytkownika



Płyta CD z
oprogramowaniem*



Stacja dokująca*



Futerał*



Etui*



- Zawartość opakowania może się różnić w zależności od regionu.
- Części i akcesoria można nabyć u lokalnego sprzedawcy i w punkcie serwisowym firmy Samsung.
- Karta pamięci nie jest dostarczana. Na stronie 40 znajdują się informacje na temat kart pamięci obsługiwanych przez tę kamerę cyfrową.
- W przypadku podłączania urządzeń zewnętrznych przy użyciu stacji dokującej konieczne jest podłączenie do niej zasilacza.
- Do kamery dołączono podręcznik na płycie CD oraz Skróconą instrukcję obsługi (drukowaną). Aby uzyskać szczegółowe instrukcje, zobacz podręcznik użytkownika (PDF) na załączonej płycie CD.
- *(Opcja): Jest to wyposażenie dodatkowe. Aby je zakupić, skontaktuj się z najbliższym sprzedawcą produktów Samsung.

OK Z PRZODU I Z LEWEJ STRONY

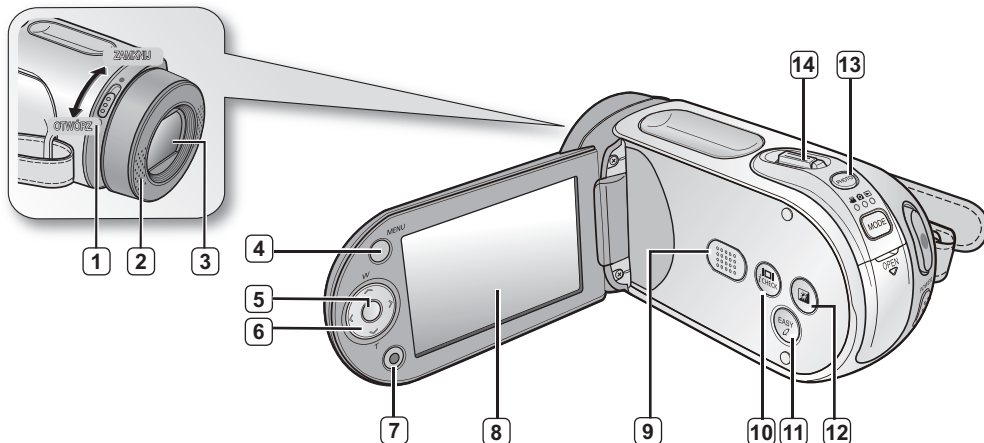

- 1 Przelącznik otwierania/zamykania obiektywu
- 2 Mikrofon wewnętrzny
- 3 Obiektyw
- 4 Przycisk MENU
- 5 Przycisk OK
- 6 Przycisk sterujący (^/~/</>/W/T)
- 7 Przycisk uruchamiania/zatrzymywania nagrywania

- 8 Wyświetlacz LCD
- 9 Wbudowany głośnik
- 10 Przycisk  /  CHECK
- 11 Przycisk EASY Q
- 12 Przycisk WZMOCNIENIE LCD ()
- 13 Przycisk PHOTO
- 14 Dźwignia zoom (W/T)



Podczas nagrywania należy uważać, aby nie zakrywać mikrofonu wewnętrznego i obiektywu.

informacje o kamerze cyfrowej

WIDOK Z TYŁU I OD DOŁU

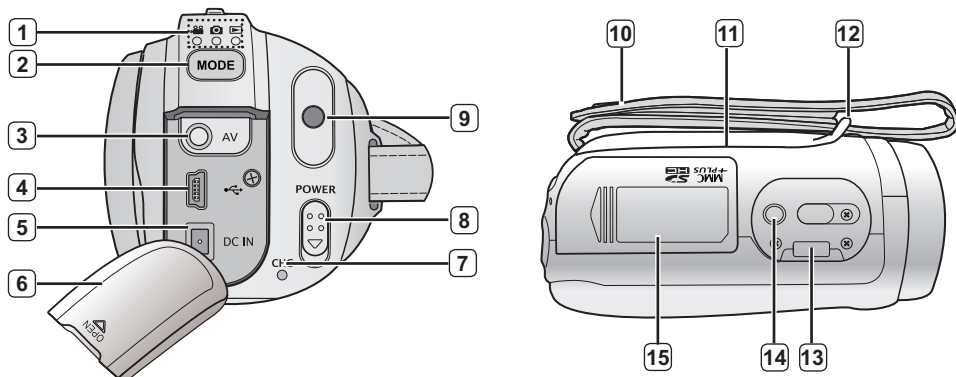

- 1 Wskaźnik MODE
(Film (📷) / Zdjęcie (📷) / Odtwarzanie (▶))
- 2 Przycisk MODE
- 3 Gniazdo AV (AV)
- 4 Gniazdo USB (🔌)
- 5 Gniazdo DC IN (DC IN)
- 6 Osłona gniazda
- 7 Wskaźnik naładowania akumulatora (CHG)

- 8 Przełącznik POWER
- 9 Przycisk uruchamiania/
zatrzymywania nagrywania
- 10 Pasek na rękę
- 11 Uchwyt obrotowy
- 12 Zaczep paska na rękę
- 13 Gniazdo stacji dokującej
- 14 Gniazdo statywu
- 15 Osłona gniazda karty pamięci/akumulatora

Obsługiwane karty pamięci (maks. 16 GB)

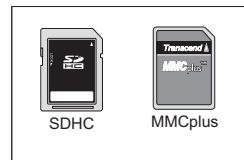

przygotowanie

Ta sekcja zawiera informacje, z którymi należy zapoznać się przed użyciem kamery cyfrowej, takie jak sposób korzystania z dostarczonych akcesoriów, sposób wymiany akumulatora, sposób konfiguracji trybu pracy i ustawień początkowych.

KORZYSTANIE Z AKCESORIÓW

Mocowanie paska na rękę

- Połóż kamerę na prawej dłoni, opierając jej spód o podstawę kciuka.
- Umieść dłoń w pozycji, w której łatwo będzie można sterować przyciskami **uruchamiania / zatrzymywania nagrywania** i **PHOTO** oraz dźwignią **Zoom**.
- Dopasuj długość paska na rękę, aby kamera była stabilna podczas naciśnięcia przycisku **uruchamiania/zatrzymywania nagrywania** za pomocą kciuka.

1. Odczep pasek.
2. Dopasuj długość paska na rękę.
3. Przyczep pasek.

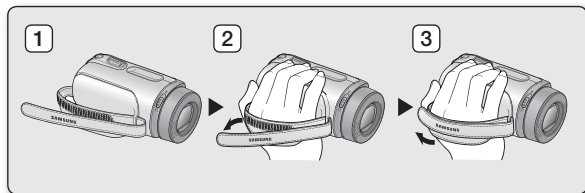

Regulacja kąta

Ta kamera ma nowy obrotowy uchwyt. Uchwyt obraca się wraz z kątem, pod jakim nagrywany jest film. Można teraz wygodnie nagrywać filmy (lub zdjęcia) stojąc, trzymając kamerę w górze lub w dół.

- Obróć uchwyt obrotowy, aby uzyskać odpowiedni kąt.
- Można obrócić go w dół aż o 180 stopni.

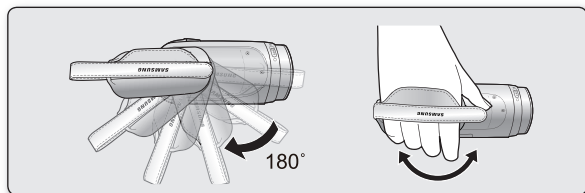

UWAGA

Należy pamiętać, że wkładając rękę na siłę w zbyt ciasno zapięty pasek kamery można uszkodzić zaczep paska.



Należy uważać, aby nie obrócić uchwytu w przeciwną stronę, ponieważ może to spowodować uszkodzenia.

Korzystanie ze stacji dokującej

Podczas ładowania kamery i podłączania jej do urządzeń zewnętrznych skorzystaj ze stacji dokującej w celu uzyskania lepszej stabilności.

1. Włóż kamerę do stacji dokującej upewniając się, że wszystkie styki są odpowiednio podłączone.
2. W razie potrzeby podłącz zasilacz lub inne zewnętrzne urządzenia (takie jak telewizor, komputer itd.) do stacji dokującej.

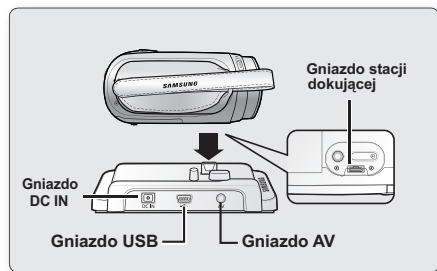

- W przypadku podłączenia kamery do stacji dokującej przy użyciu więcej niż jednego typu przewodu sygnału wyjściowego kolejność pierwszeństwa sygnału jest następująca: Przewód USB → przewód AV.
- Nie podłączaj przewodów do kamery i stacji dokującej jednocześnie, ponieważ może to spowodować konflikt i nieprawidłowe działanie. W takiej sytuacji odłącz wszystkie podłączone przewody i spróbuj ponownie.

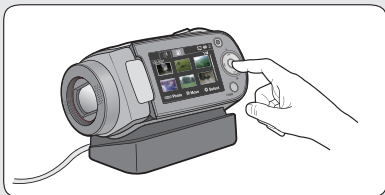

przygotowanie

PODŁĄCZANIE DO ŹRÓDŁA ZASILANIA

- Do kamery można podłączyć dwa typy źródeł zasilania.
- Nie należy używać dostarczonego zasilacza z innymi urządzeniami.
 - akumulator: do nagrywania na zewnątrz.
 - zasilacz: do nagrywania i odtwarzania w pomieszczeniu. ➔ strona 21

Instalowanie/wyjmowanie akumulatora

Zaleca się zakup co najmniej jednego akumulatora zapasowego, co zapewni możliwość ciągłego korzystania z kamery cyfrowej.

Wkładanie akumulatora

1. Otwórz osłonę gniazda akumulatora w sposób pokazany na rysunku.
2. Włóż akumulator tak, aby zatrzasknął się w gnieździe.
 - Logo SAMSUNG powinno być zwrócone jest do góry, przy urządzeniu ustawionym tak, jak na rysunku.
3. Przesuń i zamknij osłonę gniazda akumulatora.

Wyjmowanie akumulatora

1. Otwórz pokrywę gniazda akumulatora i popchnij blokadę akumulatora.
 - Delikatnie popchnij blokadę akumulatora w kierunku pokazanym na rysunku, aby wysunąć akumulator.
2. Pociągnij wysunięty akumulator w kierunku przedstawionym na rysunku.
3. Przesuń i zamknij osłonę gniazda akumulatora.



- W przypadku niekorzystania z kamery należy wyjąć z niej akumulator.
- Zaleca się przygotowanie dodatkowych akumulatorów w przypadku długiego używania urządzenia na zewnątrz.
- W celu nabycia dodatkowego akumulatora należy skontaktować się z najbliższym punktem serwisowym firmy Samsung Electronics.

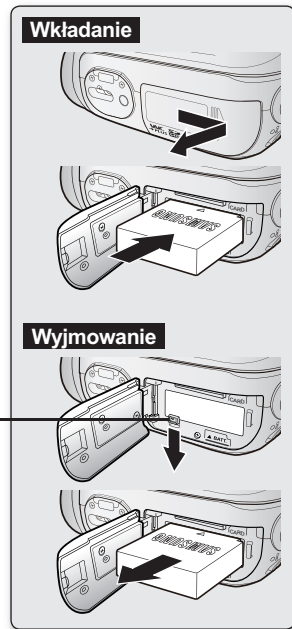

Ładowanie akumulatora

- Przed użyciem akumulatora w kamerze cyfrowej należy go naładować.
- Należy używać wyłącznie akumulatora **IA-BP85ST**.
- Zakupiony akumulator może być częściowo naładowany.

1. Przesuń przełącznik **POWER** w dół, aby wyłączyć zasilanie.
2. Włóż akumulator do kamery cyfrowej. ➔strona 14
3. Otwórz osłonę gniazda DC IN/USB/AV.
4. Podłącz zasilacz sieciowy do gniazda DC IN w kamerze cyfrowej.
5. Podłącz zasilacz prądu zmiennego do gniazda ściennego.

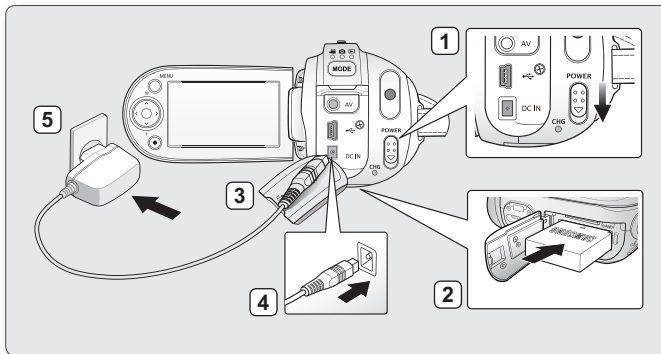

- Kontrolka CHG (ładowanie) zapali się na pomarańczo wo, sygnalizując ładowanie się akumulatora.
 - Po całkowitym naładowaniu akumulatora kontrolka CHG (ładowanie) świeci się na zielono. ➔strona 16
6. Po całkowitym naładowaniu akumulatora odłącz zasilacz od kamery.
 - Nawet po wyłączeniu zasilania akumulator znajdujący się w kamerze będzie się nadal rozładowywał. Zaleca się wyjęcie akumulatora z kamery.



- Ładowanie akumulatora w niskiej temperaturze może zająć więcej czasu lub akumulator może nie zostać w pełni naładowany (nie włączy się zielony wskaźnik).
- Podczas podłączania zasilacza sieciowego do kamery należy się upewnić, że we wtyczce i gnieździe nie ma obcych substancji.
- Przed użyciem należy w pełni naładować akumulator.
- Podczas korzystania z zasilacza sieciowego należy umieścić go blisko gniazda. W przypadku nieprawidłowego działania kamery należy natychmiast odłączyć z gniazda zasilacz sieciowy.
- Z zasilacza sieciowego nie należy umieszczać w wąskiej i niewielkiej przestrzeni, na przykład pomiędzy meblami.



- Aby nagrywać w pomieszczeniu z dostępnym gniazdem ściennym, zaleca się korzystanie z zasilacza sieciowego zamiast akumulatora.
- Zaleca się ładowanie akumulatora w miejscu, gdzie temperatura otoczenia wynosi 10°C - 30°C.
- Do ładowania można wykorzystać stację dokującą. ➔strona 13

przygotowanie

Wskaźnik naładowania akumulatora

Wskazówki dotyczące identyfikacji akumulatora

✦ Kolor diody LED wskazuje stan ładowania.

- Jeśli akumulator jest całkowicie naładowany, wskaźnik naładowania jest zielony.
- Podczas ładowania akumulatora wskaźnik ma kolor pomarańczowy.
- W przypadku wystąpienia błędu podczas ładowania akumulatora dioda miga na czerwono.

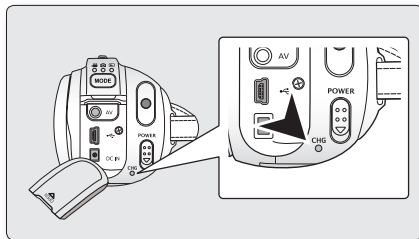

<Wskaźnik naładowania akumulatora>

Stan ładowania	Zasilanie		Ładowanie		
	Wł. (Wybór trybu)	Wył.	Ładowanie	Całkowicie naładowany	Błąd
Kolor diody LED	Niebieski	-	Pomarańczowy	Zielony	Czerwony (mruganie)

Funkcja automatycznego wyłączenia

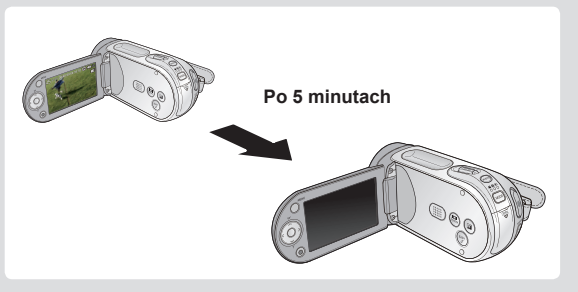

Aby oszczędzać energię akumulatora, można skonfigurować funkcję **"Auto Power Off" (Autom. wyłączenie)**, która powoduje wyłączenie kamery po 5 minutach bezczynności. Aby wyłączyć tę opcję, zmień ustawienie funkcji **"Auto Power Off" (Autom. wyłączenie)** na **"Off" (Wył.)**.

➡ strona 88



Wskaźnik poziomu naładowania akumulatora

Wskaźnik poziomu naładowania akumulatora pokazuje ilość pozostającej energii.

Wskaźnik poziomu naładowania akumulatora	Stan	Komunikat
	Całkowicie naładowany	-
	Rozładowany w 20–40%	-
	Rozładowany w 20–40%	-
	Rozładowany w 20–40%	-
	Rozładowany w 80–99%	-
	Całkowicie rozładowany (miga): Urządzenie niedługo się wyłączy. Należy jak najszybciej wymienić akumulator.	-
-	(miga): Urządzenie wyłączy się po 5 sekundach.	"Low battery" (Niski poz. energ. akum.)



- Przed przystąpieniem do użytkowania kamery należy naładować akumulator.
- Powyższe dane dotyczą w pełni naładowanego akumulatora w normalnej temperaturze. Niska temperatura otoczenia może wpływać na czas użytkowania.

przygotowanie

Czasy ładowania, nagrywania i odtwarzania przy w pełni naładowanym akumulatorze (bez korzystania z zoomu itp.)

- Informacje na temat przybliżonego czasu dla całkowicie naładowanego akumulatora:

Rodzaj akumulatora		IA-BP85ST			
Czas ładowania		około 2 godz.			
Rozdzielczość filmu		720 x 576 (50i)			640 x 480
		TV Super Fine (TV B.wysoka)	TV Fine (TV Wys.)	TV Normal (TV Norm.)	Web & Mobile (Strona WWW i tel.kom.)
Tryb	Czas ciągłego nagrywania	około 180min.	około 180min.	około 180min.	około 180min.
	Czas odtwarzania	około 300min.	około 300min.	około 300min.	około 300min.

- Podane czasy służą jedynie informacjami. Pomiary powyższych wartości są dokonywane w środowisku testowym firmy Samsung i mogą różnić się od warunków eksploatacji urządzenia przez użytkownika.
- Podczas korzystania z funkcji nagrywania z przerwami zalecamy użycie zasilacza sieciowego.

Nagrywanie ciągłe (bez funkcji zoom)

Podany w tabeli czas ciągłego nagrywania na kamerze cyfrowej przedstawia dostępny czas nagrywania, gdy kamera cyfrowa znajduje się w trybie nagrywania i po rozpoczęciu nagrywania nie są używane żadne inne funkcje. W przypadku nagrywania w warunkach rzeczywistych akumulator może rozładować się 2–3 razy szybciej niż podano, jeśli wykonywane są operacje uruchamiania/zatrzymywania nagrywania, regulacji zoomu i odtwarzania. Należy założyć, że dostępny czas nagrywania przy w pełni naładowanym akumulatorze to od 1/2 do 1/3 czasu podanego w tabeli, i należy przygotować taką liczbę akumulatorów, jaka odpowiada planowanemu czasowi nagrywania. Należy zwrócić uwagę na to, że akumulator rozładowuje się szybciej przy niskich temperaturach.



Czas ładowania zależy od poziomu naładowania akumulatora.

Informacje na temat akumulatorów

- Korzyści wynikające ze stosowania akumulatora: Akumulator jest mały, ale ma dużą pojemność. Należy go ładować przy temperaturze otoczenia od 0°C do 40°C.
W przypadku wystawienia go na działanie niskich temperatur (poniżej 0°C) czas pracy może się skrócić lub akumulator może przestać działać. Jeśli tak się stanie, umieść akumulator na krótki czas w kieszeni lub innym ciepłym, chronionym miejscu, a następnie włóż go ponownie do kamery cyfrowej.
- Czas nagrywania ulega znacznemu skróceniu przy niskich temperaturach. Maksymalne czasy nagrywania podane w instrukcji obsługi zostały zmierzone dla całkowicie naładowanego akumulatora w temperaturze 25°C. Ponieważ temperatura otoczenia i warunki zmieniają się, czas pozostały do wyczerpania akumulatora może być inny niż przybliżony maksymalny czas nagrywania podany w instrukcji.

Informacje na temat obchodzenia się z akumulatorem

- Aby oszczędzać baterie, należy wyłączać kamerę, jeśli nie jest używana.
- Aby oszczędzać energię akumulatora, można skonfigurować funkcję **"Auto Power Off" (Autom. wyłączenie)**, która powoduje wyłączenie kamery po 5 minutach bezczynności. Aby wyłączyć tę opcję, zmień ustawienie funkcji **"Auto Power Off" (Autom. wyłączenie)** na **"Off" (Wył)**. ➔strona 88
- Nie należy dotykać styków lub dopuszczać do ich kontaktu z metalowymi przedmiotami.
- Sprawdź, czy akumulator jest prawidłowo włożony. Należy uważać, aby nie upuścić akumulatora. Może to spowodować jego uszkodzenie.
- Przechowuj akumulator w miejscach niedostępnych dla dzieci. Istnieje ryzyko poknięcia go przez dziecko.
- Częste korzystanie z ekranu LCD lub częste odtwarzanie lub przewijanie szybciej zużywa energię akumulatora.
- Po zakończeniu pracy z kamerą wyjmij z niej akumulator i schowaj go w bezpiecznym miejscu.
- Pozostawienie akumulatora przez dłuższy czas może doprowadzić do jego całkowitego rozładowania.
 - W przypadku całkowitego rozładowania akumulatora, w czasie jego ładowania może nie włączyć się dioda LED. Dzięki temu, że kamera jest wyposażona w mechanizm ochrony akumulatora, jeśli dioda włączy się w ciągu 5 minut, oznacza to, że można bez problemu korzystać z akumulatora.

przygotowanie

Konserwacja akumulatora

- Zalecamy używanie tylko oryginalnego akumulatora, dostępnego w punkcie sprzedaży produktów Samsung. Gdy okres żywotności akumulatora dobiegnie końca, należy skontaktować się ze sprzedawcą. Akumulator jest odpadem chemicznym i należy się go pozbyć w odpowiedni sposób.
- Należy oczyścić styki akumulatora i usunąć obce substancje przed włożeniem akumulatora.
- Akumulatora nie należy umieszczać w pobliżu źródeł ciepła (np. ognia lub grzejnika).
- Akumulatora nie wolno demontować, ścisnąć ani podgrzewać.
- Nie wolno dopuścić do zwarcia biegunów + i - akumulatora.
Może to spowodować wyciek elektrolitu, emisję ciepła, przegrzanie lub pożar.
- Nie należy narażać akumulatora na działanie wody. Akumulator nie jest wodoodporny.
- Pełne rozładowanie akumulatora powoduje uszkodzenie jego wewnętrznych ogniw.
Zwiększa się też prawdopodobieństwo wycieku.
- W przypadku nie korzystania z kamery należy ją odłączyć ją od ładowarki lub urządzenia zasilanego z sieci. Nawet po wyłączeniu zasilania akumulator znajdujący się w kamerze będzie się nadal rozładowywał.
- Jeśli kamera nie jest wykorzystywana przez dłuższy czas:
Raz na pół roku zaleca się pełne naładowanie akumulatora, podłączenie go do kamery i pełne rozładowanie; następnie należy wyjąć akumulator z kamery i ponownie umieścić w chłodnym miejscu.

Informacje na temat żywotności akumulatora

- Wydajność akumulatora zmniejsza się z czasem i w wyniku ciągłego użytkowania. Jeśli ubytek czasu działania pomiędzy kolejnymi cyklami ładowania stanie się znaczny, oznacza to, że należy wymienić akumulator na nowy.
- Żywotność każdego akumulatora uzależniona jest od warunków przechowywania, pracy i otoczenia.

Stosuj wyłącznie zatwierdzone akumulatory. Nie używaj akumulatorów innych producentów. W przeciwnym wypadku może wystąpić zagrożenie przegrzania, pożaru lub wybuchu. Firma Samsung nie ponosi odpowiedzialności za problemy powstałe w wyniku stosowania nieodpowiednich akumulatorów.

Zasilanie z gniazda instalacji domowej

Dokonaj tych samych podłączeń, co w przypadku ładowania akumulatora. Akumulator nie będzie się wówczas rozładowywał.

Używanie kamery podłączonej do zasilacza sieciowego

Zaleca się korzystanie z zasilacza sieciowego podczas zmiany ustawień, używania kamery do odtwarzania lub wewnątrz pomieszczeń.

- Należy skorzystać z tego samego podłączenia, co w przypadku ładowania akumulatora. ➔ strona 15

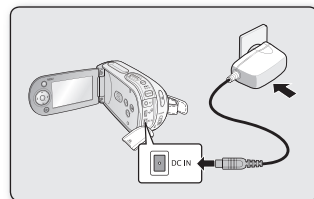

-  Należy upewnić się, że do zasilania kamery jest używany odpowiedni zasilacz sieciowy. Używanie innych zasilaczy sieciowych grozi porażeniem prądem elektrycznym lub wybuchem pożaru.
- Zasilacz sieciowy może być wykorzystywany na całym świecie. W niektórych krajach wymagane będzie użycie przejściówki do wtyczki. Jeśli zaistnieje taka potrzeba, można się w nią zaopatrzyć u dystrybutora.

-  UWAGA
- Przed odłączeniem źródła zasilania należy upewnić się, że zasilanie kamery jest wyłączone. Niewykonanie tej czynności może spowodować awarię kamery.
- Zasilacz sieciowy należy podłączyć do najbliższego gniazda ściennego. W przypadku wystąpienia awarii kamery w czasie jej używania, należy natychmiast odłączyć zasilacz sieciowy z gniazda ściennego.
- Podczas ładowania nie należy umieszczać zasilacza sieciowego w wąskiej przestrzeni, na przykład pomiędzy ścianą a meblami.
- Użytkownik nie może samodzielnie wymieniać baterii stosowanych w niniejszym produkcie.
- Informacje na temat ich wymiany można uzyskać u lokalnego usługodawcy.



Sposób poprawnego usuwania baterii, w które wyposażony jest niniejszy produkt

(Dotyczy obszaru Unii Europejskiej oraz innych krajów europejskich posiadających oddzielne systemy zwrotu zużytych baterii.)

Niniejsze oznaczenie na baterii, instrukcji obsługi lub opakowaniu oznacza, że po upływie okresu użytkowania baterie, w które wyposażony był dany produkt, nie mogą zostać usunięte wraz z innymi odpadami pochodzącymi z gospodarstw domowych. Przy zastosowaniu takiego oznaczenia symbole chemiczne (Hg, Cd lub Pb) wskazują, że dana bateria zawiera rtęć, kadm lub ołów w ilości przewyższającej poziomy odniesienia opisane w dyrektywie WE 2006/66. Jeśli baterie nie zostaną poprawnie zutylizowane, substancje te mogą powodować zagrożenie dla zdrowia ludzkiego lub środowiska naturalnego.

Aby chronić zasoby naturalne i promować ponowne wykorzystanie materiałów, należy oddzielać baterie od innego typu odpadów i poddawać je utylizacji poprzez lokalny, bezpłatny system zwrotu baterii.

przygotowanie

PODSTAWOWA OBSŁUGA KAMERY CYFROWEJ

W tej sekcji opisano podstawowe techniki nagrywania filmu lub fotografowania oraz podstawowe ustawienia kamery cyfrowej.

Należy ustawić odpowiedni tryb pracy, stosownie do potrzeb, za pomocą przełącznika **POWER** i przycisku **MODE**.

Włączanie i wyłączenie kamery cyfrowej

Kamerę można włączać i wyłączać, przesuwając przełącznik **POWER** w dół.

- Przesuwając przełącznik **POWER**, aby naprzemiennie włączać i wyłączać zasilanie.

Ustawianie trybów pracy

- Tryb pracy można przełączyć w następującej kolejności, po każdorazowym naciśnięciu przycisku **MODE**.
 - Tryb nagrywania filmu (🎥) → Tryb fotografowania (📷) → Tryb odtwarzania (▶)
- W trybie odtwarzania przesunąć dźwignię zoomu w celu wybrania opcji Odtwarzanie filmu lub Odtwarzanie zdjęć (📷 / 📷)
- Po każdej zmianie trybu pracy zapala się odpowiedni wskaźnik trybu.



Tryb nagrywania filmu (🎥)



W celu nagrywania obrazów video. ➔ strona 46

Tryb fotografowania (📷)



W celu rejestrowania zdjęć. ➔ strona 48

Tryb odtwarzania filmu (▶)

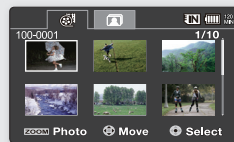

W celu odtwarzania obrazów video. ➔ strona 51

Tryb odtwarzania zdjęć (📷)

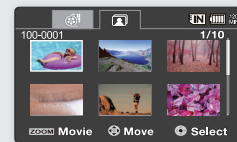

W celu odtwarzania zdjęć. ➔ strona 54



- Po włączeniu kamery następuje uruchomienie funkcji diagnostycznej i może zostać wyświetlony komunikat. W takim przypadku należy zapoznać się ze "Wskaźnikami i komunikatami ostrzegawczymi" (strony 106-108), a następnie podjąć działania naprawcze.
- Po włączeniu kamery domyślnie ustawiany jest tryb Film.

WSKAŹNIKI WYŚWIETLACZA LCD

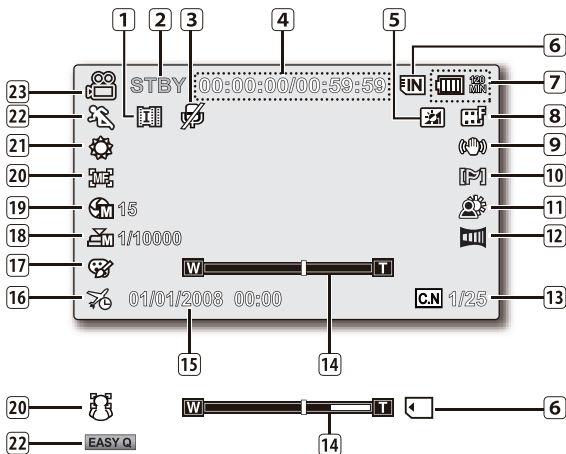

- Powyższy ekran ma charakter wyłącznie przykładowy. Różni się on od rzeczywistego wyglądu wyświetlacza.
- Przedstawione wskaźniki menu ekranowego dotyczą karty pamięci o pojemności 2GB (karta typu SDHC).
- Funkcje oznaczone gwiazdką * nie zostaną zachowane w pamięci po ponownym uruchomieniu kamery cyfrowej.
- W związku z ulepszaniem działania urządzenia, wskaźniki na wyświetlaczu i ich układ mogą ulec zmianie bez wcześniejszego powiadomienia.

MTryb nagrywania filmu

- Interval REC (Odstęp REC) *
- Stan pracy ([STBY] (czuwanie) lub [●] (nagrywanie))
- Voice Mute (Wycisz Dźwięk) *
- Licznik czasu (czas nagrywania filmu: pozostały czas nagrywania)
- Wzmocn. LCD *
- Nośnik pamięci (pamięć wbudowana (tylko lub karta pamięci))
- Informacja o akumulatorze (Pozostały poziom akumulatora/czas)
- Rozdzielczość filmu
- Anti-Shake (HDIS) (Stabiliz.(HDIS))
- Wind Cut (Red szumu)
- Back Light (Ośw Tyl)
- Fader (Wygasz) *
- C.Nite *
- Zoom (Zoom optyczny / Zoom cyfrowy)
- Date/Time (Data/Godz)
- Time Zone (Strefa Czasu)
- Digital Effect (Efekt Cyfrowy)
- Manual Shutter (Ręczna migawka) *
- Manual Exposure (Ręczna ekspozycja) *
- Manual Focus (Ręczna reg ostr) * / Face Detection (Wykr. twarzy) *
- White balance (Balans bieli)
- iSCENE/EASY Q *
- Tryb nagrywania

przygotowanie

WSKAŹNIKI WYŚWIETLACZA LCD

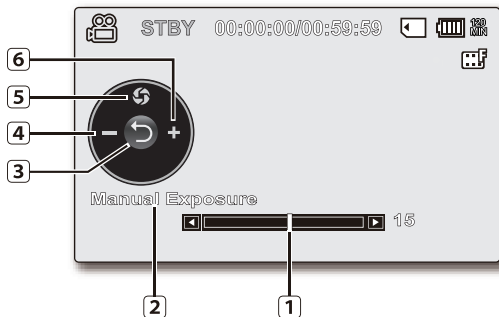
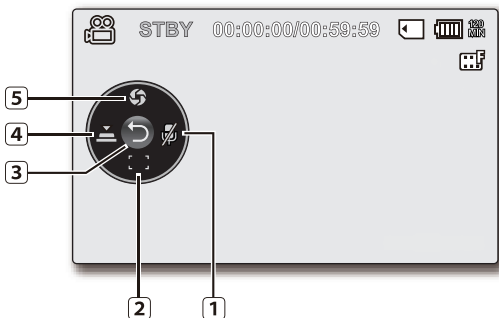

Tryb nagrywania filmu: Menu skrótów (przycisk OK)

- 1 Voice Mute (On/Off) (Wycisz Dźwięk (Wł./Wył)) *
- 2 Focus (Auto Focus/Face Detection/Manual Focus) (Ostrość (Aut. reg. ostr./Wykr. Twarzy / Ręczna reg. ostr.)) *
- 3 Shortcut menu (OK Guide) / Return (Menu skrótów (przycisk OK) / Powrót)
- 4 Shutter (Auto Shutter / Manual Shutter) (Migawka (Autom. mig./ Ręczna migawka)) *
- 5 Exposure (Auto Exposure / Manual Exposure) (Ekspozycja (Autom. ekspoz. / Ręczna ekspozycja)) *

Tryb nagrywania filmu: Menu skrótów (Ręczne)

- 1 Pasek ręcznej regulacji / Wartości
- 2 Nazwa menu
- 3 Menu skrótów (przycisk OK) / Powrót
- 4 Regulacja wartości parametru (w dół)
- 5 Manual Exposure (Ręczna ekspozycja)
- 6 Regulacja wartości parametru (w górę)



- Przykładowa ilustracja Ręcznej ekspozycji
- Funkcje oznaczone gwiazdką * nie zostaną zachowane w pamięci po ponownym uruchomieniu kamery cyfrowej.
- Za pomocą przycisku skrótu można bezpośrednio przejść do wybranego menu. Naciśnięcie przycisku **OK** spowoduje wyświetlenie najczęściej używanego menu skrótu na wyświetlaczu LCD.

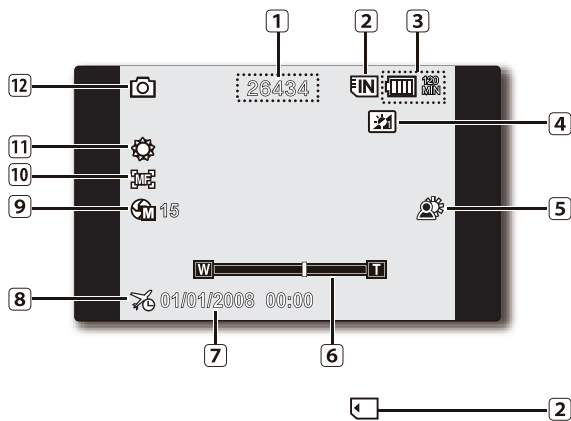

Tryb fotografowania

- | | |
|----|---|
| 1 | Licznik zdjęć (łączna liczba zdjęć, jaką można zapisać) |
| 2 | Nośnik pamięci (pamięć wbudowana (tylko lub karta pamięci) |
| 3 | Informacja o akumulatorze (Pozostały poziom akumulatora/czas) |
| 4 | Wzmocn. LCD * |
| 5 | Back Light (Ośw Tyl) |
| 6 | Zoom (Zoom optyczny) |
| 7 | Date/Time (Data/Godz) |
| 8 | Time Zone (Strefa Czasu) |
| 9 | Manual Exposure (Ręczna ekspozycja) * |
| 10 | Manual Focus (Ręczna reg ostr) * |
| 11 | White balance (Balans bieli) |
| 12 | Tryb fotografowania |

 Wartość wskaźnika jest obliczana na podstawie pozostałego wolnego miejsca na nośniku pamięci. Jeśli po nagrywaniu wartość pozostaje niezmieniona, mogła nie zostać zaktualizowana.

przygotowanie

WSKAŹNIKI WYŚWIETLACZA LCD

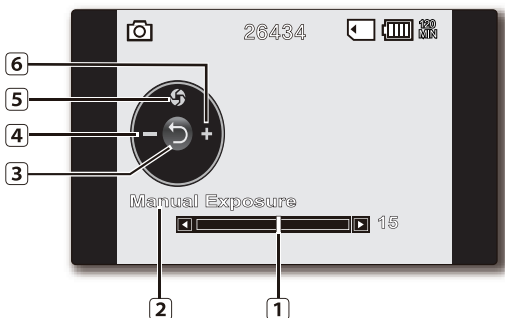
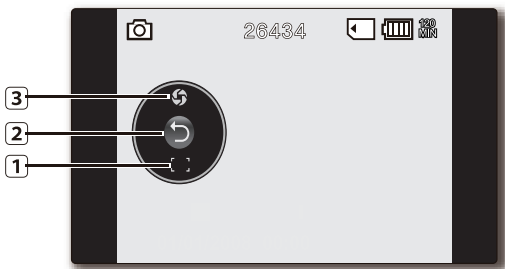

Tryb fotografowania: Menu skrótów (przycisk OK)

- 1 Exposure (Auto Exposure / Manual Exposure)
(Ekspozycja (Autom. ekspoz / Ręczna ekspozycja) *)
- 2 Shortcut menu (OK Guide) / Return (Menu skrótów (przycisk OK) / Powrót)
- 3 Focus (Auto Focus/Face Detection/Manual Focus)
(Ostrość (Aut reg ostr/Wykr. Twarzy / Ręczna reg ostr) *)

Tryb fotografowania: Menu skrótów (Ręczne)

- 1 Pasek ręcznej regulacji / Wartości
- 2 Nazwa menu
- 3 Menu skrótów (przycisk OK) / Powrót
- 4 Regulacja wartości parametru (w dół)
- 5 Manual Exposure (Ręczna ekspozycja)
- 6 Regulacja wartości parametru (w górę)



- Przykładowa ilustracja Ręcznej ekspozycji
- Funkcje oznaczone gwiazdką * nie zostaną zachowane w pamięci po ponownym uruchomieniu kamery cyfrowej.
- Za pomocą przycisku skrótu można bezpośrednio przejść do wybranego menu. Naciśnięcie przycisku **OK** spowoduje wyświetlenie najczęściej używanego menu skrótu na wyświetlaczu LCD.

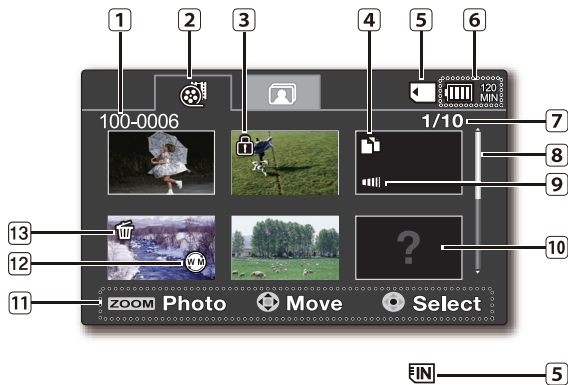

Tryb odtwarzania filmu: Widok miniatur

- | | |
|----|---|
| 1 | Numer folderu - Numer pliku |
| 2 | Opcja odtwarzania filmu |
| 3 | Protect (Zabezpiecz) |
| 4 | Wybrana kopia |
| 5 | Nośnik pamięci (pamięć wbudowana lub karta pamięci) |
| 6 | Informacja o akumulatorze (Pozostały poziom akumulatora/czas) |
| 7 | Nazwa pliku aktualnego/Całkowita liczba plików |
| 8 | Pasek przewijania |
| 9 | Fader * (Wygasz) |
| 10 | File Error (Błąd pliku!) |
| 11 | Przewodnik przycisków |
| 12 | Web & Mobile (Strona WWW i tel.kom.) |
| 13 | Usuń wybrane |

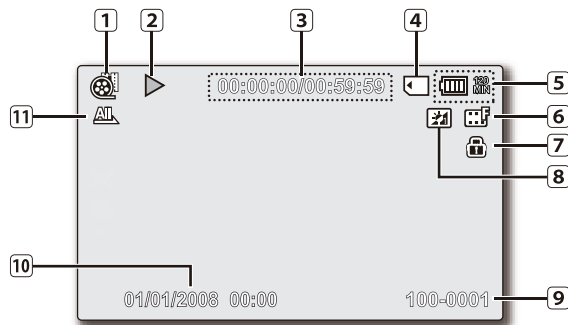

Tryb odtwarzania filmu: Widok pojedynczy

- | | |
|----|---|
| 1 | Tryb odtwarzania filmu |
| 2 | Stan odtwarzania (Odtwarzanie (▶) / Pauza (⏸)) |
| 3 | Kod czasu (czas miniony/wykorzystany) |
| 4 | Nośnik pamięci (pamięć wbudowana lub karta pamięci) |
| 5 | Informacja o akumulatorze (Pozostały poziom akumulatora/czas) |
| 6 | Rozdzielczość filmu |
| 7 | Protect (Zabezpiecz) |
| 8 | Wzmocn. LCD |
| 9 | Nazwa pliku |
| 10 | Date/Time (Data/Godz) |
| 11 | Opcja odtwarz. |

przygotowanie

WSKAŹNIKI WYŚWIETLACZA LCD

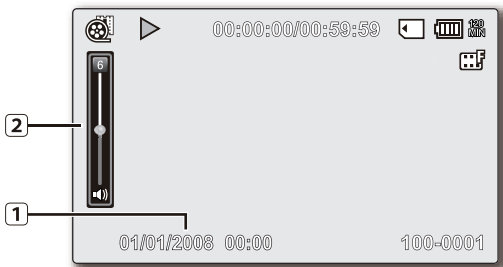
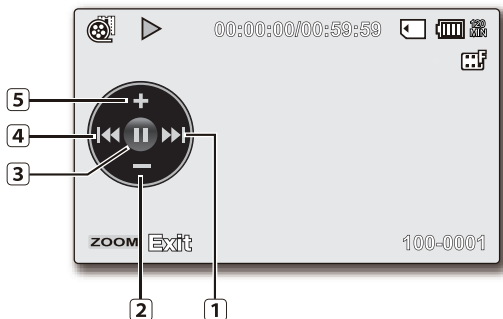

Tryb odtwarzania filmu: Menu skrótów (przycisk OK)

- 1 Przejście do następnego pliku/FF (przewijanie do przodu) ➔ strona 53
- 2 Ciszej
- 3 Stan odtwarzania (Odtwarzanie (▶) / Pauza (⏸))
- 4 Przejście do poprzedniego pliku/REW (przewijanie do tyłu) ➔ strona 53
- 5 Głośniej

Tryb odtwarzania filmu: Pojedynczy (Głośność)

- 1 Data/godz
- 2 Pasek głośności

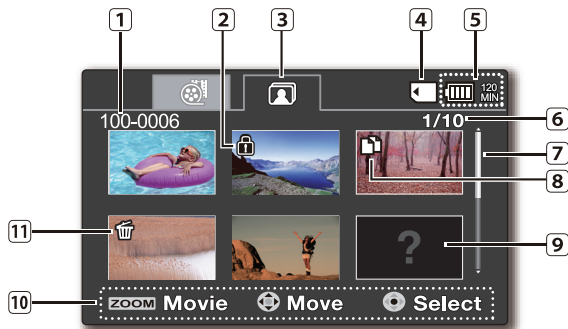

Tryb odtwarzania zdjęć: Widok miniatur

- | | |
|----|---|
| 1 | Numer folderu - Numer pliku |
| 2 | Protect (Zabezpiecz) |
| 3 | Opcja odtwarzania zdjęć |
| 4 | Nośnik pamięci (pamięć wbudowana lub karta pamięci) |
| 5 | Informacja o akumulatorze (Pozostały poziom akumulatora/czas) |
| 6 | Nazwa pliku aktualnego/ogólnego stanu licznika |
| 7 | Pasek przewijania |
| 8 | Wybrana kopia |
| 9 | File Error (Błąd pliku!) |
| 10 | Przewodnik przycisków |
| 11 | Usuń wybrane |

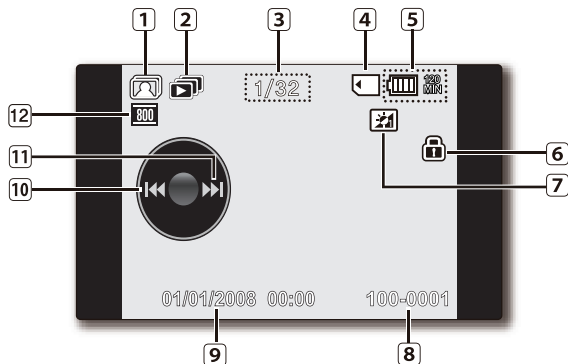

Tryb odtwarzania zdjęć: Widok pojedynczy

- | | |
|----|--|
| 1 | Tryb odtwarzania zdjęć |
| 2 | Pokaz slajdów |
| 3 | Licznik zdjęć (bieżące zdjęcie/łączna liczba zapisanych zdjęć) |
| 4 | Nośnik pamięci (pamięć wbudowana lub karta pamięci) |
| 5 | Informacja o akumulatorze (Pozostały poziom akumulatora/czas) |
| 6 | Protect (Zabezpiecz) |
| 7 | Wzmocn. LCD |
| 8 | Nazwa pliku (numer pliku) |
| 9 | Date/Time (Data/Godz) |
| 10 | Przycisk OK (Poprzedni obraz) |
| 11 | Przycisk OK (Następny obraz) |
| 12 | Rozdzielczość zdjęcia |

przygotowanie

WŁĄCZANIE/WYŁĄCZANIE WSKAŹNIKÓW EKRANOWYCH (I□ / iCHECK)

Włączanie trybu informacji na ekranie

- Możesz włączyć tryb wyświetlania informacji na ekranie:
Kiedy kamera jest włączona naciśnij przycisk I□ / iCHECK .
Tryby wyświetlania pełnego i minimalnego będą się zmieniać.
- Tryb pełnego wyświetlania:** Wyświetlane są wszystkie rodzaje informacji.
Tryb minimalnego wyświetlania: Wyświetlany jest tylko wskaźnik stanu pracy.



Jeśli wymagane będzie ostrzeżenie, zostanie wyświetlony komunikat.

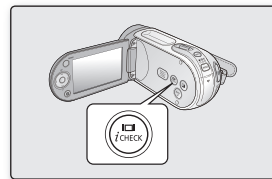

Sprawdzanie informacji o pozostałym poziomie akumulatora i pamięci

Poziom naładowania akumulatorów i pojemność pamięci można sprawdzić bez włączania kamery.

- Gdy kamera jest wyłączona (akumulator jest zainstalowany), po naciśnięciu przycisku I□ / iCHECK wyświetlona zostanie pozostała wydajność zainstalowanego akumulatora.
- Gdy kamera jest uruchomiona (akumulator jest zainstalowany), po naciśnięciu i przytrzymaniu przycisku I□ / iCHECK przez ponad 2-3 sekundy wyświetlona zostanie pozostała wydajność zainstalowanego akumulatora.
- Po chwili przez 10 sekund zostaną wyświetlone informacje opisujące przybliżone wartości pozostałego poziomu akumulatora i możliwy do zapisania czas nagrań w pamięci.
- Jeśli nie włożono karty pamięci, wybrany nośnik pamięci zostaje zaznaczony na zielono i wyświetlany jest komunikat **"No Card" (Brak karty)**.
- Naciśnięcie przycisku I□ / iCHECK lub dowolnego innego na ekranie informacji o akumulatorze powoduje powrót do poprzedniego ekranu.



- Informacje o akumulatorze są dostępne, gdy akumulator jest włożony. Podczas podłączenia zasilacza bez włożonego akumulatora wyświetlany będzie komunikat **"No Battery" (Brak akum.)**.
- Wyświetlane są również ostrzeżenia i uwagi dotyczące aktualnego stanu.
- Przycisk I□ / iCHECK nie działa, gdy wyświetlany jest ekran menu i menu podręcznego.

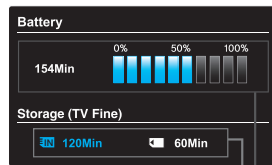



Pozostały poziom akumulatora (przybliżony)



Pojemność nagrywania (przybliżona)



przygotowanie

KORZYSTANIE Z FUNKCJI WZMOCNIENIA LCD

- Funkcja ta powoduje zwiększenie kontrastu w celu uzyskania bardziej przejrzystego i jaśniejszego obrazu. Efekt ten jest również stosowany na dworze, przy jasnym świetle dziennym.
- Jasność można również ustawiać w odstępach co 2, dzięki czemu wyświetlacz może być jaśniejszy niż w przypadku stosowania odstępu pojedynczego.

1. Naciśnij przycisk **WZMOCNIENIE LCD** ()
 - Zostanie wyświetlony wskaźnik regulacji wyświetlacza LCD () , a wyświetlacz LCD zostanie rozjaśniony.
2. Funkcję wzmocnienia LCD można przełączać w następującej kolejności, po każdorazowym naciśnięciu przycisku **WZMOCNIENIE LCD** () .

Wył → Wzmocnienie LCD poziom 1 () → Wzmocnienie LCD poziom 2 level () → Wył.

- Wzmocnienie LCD poziom 1 () : Włącza funkcję wzmocnienia LCD.
- Wzmocnienie LCD poziom 2 () : Wyświetlacz jest jeszcze jaśniejszy niż w przypadku użycia poziomu.

-  • Funkcja wzmocnienia LCD nie wpływa na jakość nagrywanego obrazu.
- Jeżeli funkcja wzmocnienia LCD włączona jest przy słabym oświetleniu, na ekranie LCD mogą pojawić się paski. Nie oznacza to awarii.
- Korzystanie z funkcji Wzmocnienie LCD może spowodować zniekształcenie kolorów na ekranie.

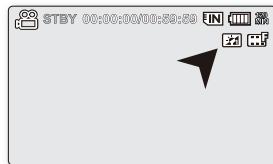
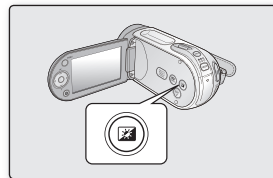

przygotowanie

REGULACJA WYŚWIETLACZA LCD

1. Odchyl palcem wyświetlacz LCD, ustawiając go pod kątem 90 stopni.
2. Obróć wyświetlacz w celu uzyskania optymalnego kąta do nagrywania lub odtwarzania.
 - Po obróceniu wyświetlacza LCD o 180 stopni w stronę obiektywu, będzie go można zamknąć tak, aby ekran był odwrócony na zewnątrz. Jest to wygodne rozwiązanie podczas odtwarzania.



- Aby uzyskać informacje na temat regulacji jasności i koloru wyświetlacza LCD, patrz strona 87.
- Nadmierne przekręcenie może spowodować uszkodzenie wewnętrznej części zawiasu łączącego wyświetlacz z kamerą.



OSTRZEŻENIE

Nie należy podnosić kamery, trzymając za wyświetlacz LCD.

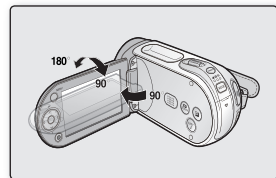

KORZYSTANIE Z PRZYCIŚKU MENU

1. Ustaw żądany tryb pracy, naciskając przycisk **MODE**.
2. Naciśnij przycisk **MENU**.
3. Przesuń kursor za pomocą przycisku sterującego (**^**/**v**/**<**/**>**) i wybierz żądany element menu, a następnie naciśnij przycisk sterujący **OK**, aby potwierdzić.
4. Naciśnij przycisk **Menu**, aby zakończyć.



Przycisk **MENU** nie działa w trybie EASY Q.

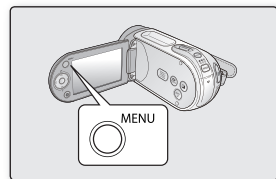

KORZYSTANIE Z PRZYCIŚKÓW STERUJĄCYCH

Służą do odtwarzania, wstrzymywania, przewijania do przodu i do tyłu. Jest również używany jako przyciski kierunku (góra, dół, lewa, prawa) oraz do wybierania żądanego filmu, zdjęcia lub menu.







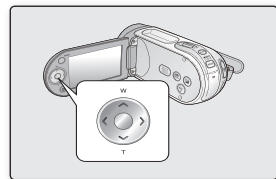





1. Aby przesunąć w lewo lub prawo naciśnij przycisk sterujący (**<**/**>**).
2. Aby przesunąć w górę lub w dół naciśnij przycisk sterujący (**^**/**v**).
 - Potwierdź wybór, naciskając przycisk **OK**.



- Przycisk sterujący (**OK** / (**<**/**>**)) nie działa w trybie EASY Q.
- Za pomocą przycisku **OK** można uzyskać bezpośredni dostęp do menu skrótów. ➔ strona 34



Korzystanie z przycisku sterującego

Button	Tryb nagrywania filmu () / Tryb fotografowania ()	Tryb odtwarzania ()		Wybór menu
		Tryb odtwarzania filmu ()	Tryb odtwarzania zdjęć ()	
 OK	<ul style="list-style-type: none"> - Dostęp do menu skrótów - Potwierdzenie wyboru - Wyjście z menu skrótów 	<ul style="list-style-type: none"> - Zostanie wyświetlone menu skrótów (przycisk OK). - Odtwarzanie/wstrzymanie 	Odtwarzanie pojedynczych zdjęć 	Potwierdza wybór
 GÓRĘ	Zoom (szerokokątny)	Zwiększa głośność	-	Przesuwa kursor w górę
 W DÓŁ	Zoom (tele)	Zmniejsza głośność	-	Przesuwa kursor w dół
 LEWO	-	<ul style="list-style-type: none"> - Przewijanie z podglądem Szybkość RPS (odtwarzania do tyłu): x2→x4→x8→x16 - Odtwarzanie od poprzedniego 	Poprzedni obraz	Wyświetla poprzednie menu
 W PRAWO	-	<ul style="list-style-type: none"> - Przewijanie z podglądem: Szybkość FPS (odtwarzania do przodu): x2→x4→x8→x16 - Odtwarzanie od następnego - Odtwarzanie klatka po klatce - Odtwarzanie w zwolnionym tempie (Prędkość odtwarzania w zwolnionym tempie: x1/2 → x1/4 → x1/8 → x 1/16) 	Następny obraz	Wyświetla następne menu

przygotowanie

MENU SKRÓTÓW (PRZYCIISK OK)

Menu skrótów (przycisk OK) zawiera funkcje najczęściej wybierane w bieżącym trybie.

✪ Na przykład: Aby ustawić ekspozycję w trybie nagrywania filmu za pomocą menu skrótów (przycisk OK).

1. Naciśnij przycisk **OK**.
 - Zostanie wyświetlone menu skrótów (przycisk OK).
2. Naciśnięcie przycisku **sterującego** (▲) spowoduje pojawienie się menu skrótów ekspozycji, na którym wystarczy nacisnąć **OK**, aby ustawić ekspozycję.
3. Ponowne naciśnięcie przycisku **sterującego** (▲) spowoduje pojawienie się menu skrótów ręcznego ustawienia ekspozycji z paskiem ręcznej regulacji, za pomocą którego można ustawić wartość ekspozycji używając przycisku **sterującego** (< / >).
4. Naciśnij przycisk **OK**, aby potwierdzić wybór.
 - Na ekranie zostanie wyświetlony wskaźnik ekspozycji ręcznej (☀️ 15).
 - Naciśnij przycisk **OK**, aby wyjść z menu skrótów.







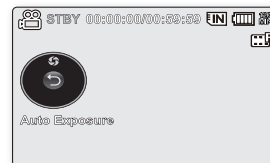
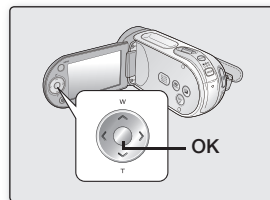











- Menu skrótów (przycisk OK) nie jest dostępne w trybie EASY Q.
- W każdym menu naciśnięcie przycisku **sterującego** przelacza pomiędzy sterowaniem "Auto" a "Manual" (Ręcznie).
- Rysunek przedstawia tryb nagrywania filmu. Przed wyborem opcji menu należy najpierw ustawić tryb (Nagrywanie filmu / Fotografowanie).

➡️ strona 22



Obsługa skrótów za pomocą przycisków sterujących

Przycisk	Tryb nagrywania filmu ()	Tryb fotografowania ()	Tryb odtwarzania ()	
			Tryb odtwarzania filmu ()	Tryb odtwarzania zdjęć ()
 OK	 - Dostęp do menu skrótów - Potwierdzenie wyboru - Wyjście z menu skrótów		- Zostanie wyświetlone menu skrótów (przycisk OK). - Odtwarzanie/wstrzymanie 	Odtwarzanie pojedynczych zdjęć 
 W GÓRĘ	Exposure (Ekspozycja) - Auto - Manual (Ręcznie)		Zwiększa głośność	-
 W DÓŁ	Focus (Ostrość) - Auto - Face Detection (Wykr. Twarzy) - Manual (Ręcznie)		Zmniejsza głośność	-
 W LEWÓ	Shutter (Migawka) - Auto - Manual (Ręcznie)	-	- Przewijanie z podglądem Szybkość RPS (odtwarzania do tyłu): x2→x4→x8→x16 - Odtwarzanie od poprzedniego	Poprzedni obraz
 W PRAWO	Voice Mute (Wycisz Dzw) - Off (Wył.) - On (Wł.)	-	- Przewijanie z podglądem: Szybkość FPS (odtwarzania do przodu): x2→x4→x8→x16 - Odtwarzanie od następnego - Odtwarzanie klatka po klatce - Odtwarzanie w zwolnionym tempie (Prędkość odtwarzania w zwolnionym tempie: x1/2 → x1/4 → x1/8 → x 1/16)	Następny obraz

przygotowaniedmd

USTAWIENIA POCZĄTKOWE: STREFA CZASU, DATA I GODZINA ORAZ JĘZYK MENU EKRANOWEGO

- Ustawienie początkowe jest dostępne we wszystkich trybach pracy.
- Aby menu i komunikaty były wyświetlane w żądanym języku, ustaw język ekranu.
- Aby zapisywać datę i godzinę podczas nagrywania, ustaw strefę czasu oraz datę/godzinę.

Włączanie zasilania i ustawianie daty i godziny

Datę i godzinę należy ustawić przy pierwszym użyciu kamery. Jeśli data i godzina nie zostaną ustawione, ekran ustawiania daty i godziny (strefy czasowej) będzie wyświetlany za każdym razem po włączeniu kamery.

1. Przesuń przełącznik **POWER** w dół, aby włączyć kamerę.
Po pierwszym włączeniu kamery wyświetlona zostanie strefa czasowa Londyn, Lizbona.
 - Możesz także ustawić strefę czasową (Miejsce zam.) w menu "**Settings**" (**Ustawienia**) ➔ strona 84
2. Wybierz żądany obszar geograficzny za pomocą przycisku **sterowania** (< / >), a następnie naciśnij przycisk **OK**.
 - Zostanie wyświetlony ekran Date/Time Set (Ust daty/godz).
3. Ustaw datę za pomocą przycisku **sterowania** (^ / v), a następnie przejdź do kolejnej pozycji za pomocą przycisku **sterowania** (< / >).
4. Ustaw miesiąc, rok, godzinę i minutę (AM/PM) w taki sam sposób, a następnie przejdź do kolejnej pozycji za pomocą przycisku **sterowania** (< / >).
5. Za pomocą przycisków **sterowania** (⚙) ustaw (^ / v) czas letni.
 - Ustaw ikonę (⚙) na włączoną, aby przesunąć czas o 1 godzinę do przodu. (czas letni)
6. Upewnij się, że zegar jest ustawiony prawidłowo, a następnie naciśnij przycisk **OK**.
 - Zegar zostanie uruchomiony
 - Można ustawić dowolny rok aż do roku 2037.

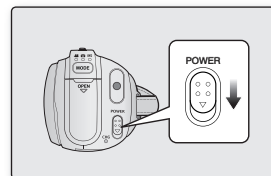

-  • **Ładowanie wbudowanego akumulatora**
Wbudowany akumulator jest ładowany automatycznie, gdy kamera jest włączona. Po naładowaniu wbudowanego akumulatora można korzystać z kamery. Jeśli wbudowany akumulator nie jest naładowany, żadne wprowadzone dane nie będą zachowywane, a data i godzina będą wyświetlane na ekranie jako **"01/01/ 2008 00:00"** (gdy opcja **"Date/Time" (Data/Czas)** jest ustawiona na **"On" (Wł.)**).
- Po ustawieniu data i godzina są automatycznie zapisywane na wydzielonym obszarze nośnika pamięci.

Włączanie i wyłączanie wyświetlania daty i godziny

- Aby włączyć lub wyłączyć wyświetlanie daty i godziny, należy wejść do menu i zmienić tryb Data/Czas. ➔strona 86

Proste ustawianie zegara na podstawie różnicy czasu

- Można z łatwością ustawić zegar na czas lokalny, ustawiając różnicę czasu podczas korzystania z kamery za granicą. Wybierz opcję **"Time Zone" (Strefa Czasu)** w menu, a następnie ustaw różnicę czasu. ➔strona 84

przygotowanie

USTAWIENIA POCZĄTKOWE: STREFA CZASU, DATA I GODZINA ORAZ JĘZYK MENU EKRAWEGO

Wybieranie języka menu ekranowego

Istnieje możliwość wyboru języka wyświetlania menu i komunikatów.

1. Włącz tryb **"Settings" (Ustawienia)**.
 - Zostanie wyświetlony ekran menu.
 - Aby przejść do trybu **"Settings" (Ustawienia)** zobacz punkt pt. Sposób włączania trybu ustawień. ➔ strona 80
2. Przyciskiem **sterującym** (\wedge / \vee) wybierz opcję **"Language"** i naciśnij przycisk **OK**.
3. Przyciskiem **sterującym** (\wedge / \vee) wybierz żądany język menu ekranowego i naciśnij przycisk **OK**.
 - English / 한국어 / Français / Deutsch / Italiano / Español / Português / Nederlands / Svenska / Suomi / Norsk / Dansk / Polski / Čeština / Slovensky / Magyar / Українська / Русский / 中文 / ไทย / Türkçe / العربية / فارسي / IsiZulu
4. Naciśnij przycisk **MENU**, aby wyjść z menu.
 - Menu ekranowe zostanie odświeżone i wyświetlone w wybranym języku.



- Ustawienie języka zostanie zachowane nawet po wyjęciu akumulatora lub odłączeniu zasilania sieciowego.
- Opcje dostępne w menu **"Language"** mogą zostać zmienione bez wcześniejszego powiadomienia.



informacje na temat nośnika pamięci

WYBÓR NOŚNIKA PAMIĘCI

- Film można zapisać w pamięci wbudowanej lub na karcie pamięci, więc przed rozpoczęciem nagrywania lub odtwarzania należy wybrać żądany nośnik pamięci.
- W kamerze można używać kart SDHC i MMCplus. (Niekóre karty, w zależności od producenta i typu karty, nie są obsługiwane).
- Przed włożeniem lub wyjęciem karty pamięci, kamerę należy wyłączyć.

Wybór nośnika pamięci

1. Naciśnij przycisk **MENU**.
 - Zostanie wyświetlona lista menu.
2. Aby wybrać "**Settings**" (**Ustawienie**) naciśnij przycisk sterujący (< / >).
3. Przyciskiem sterującym (^ / v) wybierz opcję "**Storage**" (**Nośnik**) i naciśnij przycisk **OK**.
4. Przyciskiem sterującym (^ / v) wybierz opcję "**Memory**" (**Pamięć**) albo "**Card**" (**Karta**) i naciśnij przycisk **OK**.
 - "**Memory**" (**Pamięć**): Aby korzystać z wbudowanej pamięci.
 - "**Card**" (**Karta**): Aby korzystać z karty pamięci.
5. Naciśnij przycisk **MENU**, aby opuścić menu.



Korzystanie z wbudowanej pamięci

- Ponieważ kamera ma wbudowaną pamięć o pojemności 16GB, nie ma potrzeby zakupu dodatkowego nośnika pamięci. Można więc od razu rozpocząć odtwarzanie/nagrywanie.

Korzystanie z karty pamięci (nie ma w zestawie)

- Kamera wyposażona jest w uniwersalne gniazdo pamięci na karty SDHC (Secure Digital High Capacity) oraz MMCplus.
- W kamerze można używać kart SDHC i MMCplus.
 - Niekóre karty, w zależności od producenta i typu karty, nie są obsługiwane.

- Nigdy nie należy formatować wbudowanej pamięci ani karty pamięci za pomocą komputera.
- Po włożeniu karty pamięci, gdy kamera cyfrowa jest włączona, automatycznie wyświetlony zostaje komunikat, informujący o wyborze typu pamięci.
- Jeśli karta pamięci nie jest włożona, dostępna będzie tylko pamięć wbudowana.
- Nie wyjmuj karty pamięci, gdy jest używana przez kamerę. Może to spowodować uszkodzenie karty i zapisanych na niej danych.
- Nie odłączaj zasilania (akumulatora lub zasilacza sieciowego), kiedy kamera korzysta z nośnika pamięci, np. podczas nagrywania, odtwarzania, formatowania, usuwania itd. Może to spowodować uszkodzenie nośnika pamięci i zapisanych na nim danych.

WKŁADANIE/WYJMOWANIE KARTY PAMIĘCI

Wkładanie karty pamięci

1. Wyłącz kamerę cyfrową.
2. Przesuń osłonę gniazda karty pamięci w prawo, aby ją otworzyć.
3. Włóż kartę pamięci tak, aby zatrzasnęła się w gnieździe, w kierunku oznaczonym strzałką na rysunku.
4. Zamknij pokrywę.

Wyjmowanie karty pamięci

1. Wyłącz kamerę cyfrową.
2. Przesuń osłonę gniazda karty pamięci w prawo, aby ją otworzyć.
3. Lekko naciśnij kartę pamięci w kierunku wnętrza gniazda, aby ją wysunąć.
4. Wyciągnij kartę pamięci z gniazda i zamknij osłonę.

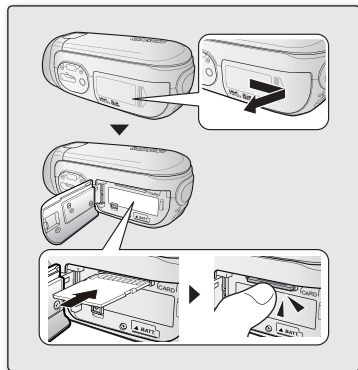

UWAGA

Kartę należy wkładać etykietą w dół, tak jak pokazano na rysunku.

W przypadku wsunięcia karty odwrotnie, kamera może nie działać, a końcówka karty może ulec uszkodzeniu.

informacje na temat nośnika pamięci

WYBÓR ODPOWIEDNIEJ KARTY PAMIĘCI

Karta pamięci to niewielki, przenośny nośnik pamięci o pojemności przekraczającej pojemność dyskietki.

- **Można używać kart pamięci SDHC i MMC plus.**
(Jeśli potrzebna jest karta pamięci, należy ją zakupić oddzielnie.)
 - Można również używać kart pamięci SD, jednak w tej kamerze cyfrowej zalecane jest stosowanie kart SDHC lub MMC plus.
(Karty pamięci SD o pojemności większej niż 2 GB nie są kompatybilne z tą kamerą).

- **W kamerze cyfrowej można używać kart pamięci (SDHC lub MMCplus) o następującej pojemności: 512MB ~ 16GB**

- **Obsługiwane nośniki pamięci**

- Kompatybilność niżej wymienionych nośników nagrywania z tą kamerą cyfrową jest gwarantowana. Obsługa innych nośników nie jest gwarantowana, więc należy zachować ostrożność przy ich kupowaniu.

Karty pamięci SDHC lub SD: Panasonic, SanDisk i TOSHIBA

MMC plus: Transcend

- W przypadku używania innych nośników istnieje ryzyko, że dane nie zostaną prawidłowo nagrane lub że już nagrane dane zostaną utracone.
- W celu nagrywania filmu należy stosować karty pamięci obsługujące wyższe szybkości zapisu (co najmniej 2MB/s).

Karta pamięci SDHC (Secure Digital High Capacity)

- Karta pamięci SDHC jest zgodna z nową specyfikacją SD wersji 2.00. Jest to najnowsza specyfikacja opracowana przez SD Card Association, oferująca pojemności danych przekraczające 2GB.
- Karta pamięci SDHC wyposażona jest w mechaniczny przełącznik zabezpieczenia przed zapisem. Odpowiednie ustawienie przełącznika zabezpiecza przed przypadkowym usunięciem plików zapisanych na karcie pamięci SDHC. W celu umożliwienia zapisu należy przesunąć przełącznik do góry w kierunku styków. W celu włączenia zabezpieczenia przed zapisem należy przesunąć przełącznik w dół.
- Z powodu zmiany w systemie alokacji plików i w specyfikacji fizycznej, karta pamięci SDHC nie może być używana w obecnych urządzeniach-hostach obsługujących format SD. Karta pamięci SDHC może być używana tylko z urządzeniami-hostami obsługującymi format SDHC, które mają umieszczone na obudowie lub w instrukcji obsługi logo SDHC.

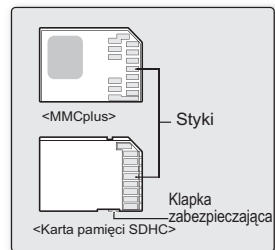

**<Karty pamięci, z których można korzystać>
(512MB ~16GB)**

MMCplus (Multi Media Card plus)

- Karty MMCplus nie posiadają zabezpieczenia przed zapisem, więc należy użyć funkcji zabezpieczenia w menu.

Standardowe ostrzeżenia dotyczące kart pamięci

- Uszkodzonych danych nie można odzyskać. Zaleca się wykonywanie kopii zapasowej ważnych danych na dysku twardym komputera.
- Wyłączenie zasilania lub usunięcie karty pamięci w czasie operacji formatowania, kasowania, nagrywania i odtwarzania może spowodować utratę danych.
- Po zmodyfikowaniu nazwy pliku lub folderu zapisanego na karcie pamięci za pomocą komputera kamera może nie rozpoznać zmodyfikowanego pliku.

Obchodzenie się z kartą pamięci

- Przed włożeniem lub wyjęciem karty pamięci zaleca się wyłączenie zasilania, aby uniknąć utraty danych.
- Nie gwarantuje się możliwości korzystania z karty pamięci sformatowanej w innych urządzeniach. Kartę pamięci należy formatować za pomocą niniejszej kamery.
- Konieczne jest sformatowanie nowo zakupionych kart pamięci, kart pamięci z danymi nierozpoznanymi przez kamerę cyfrową lub kart z danymi zapisanymi przez inne urządzenia. Należy pamiętać że formatowanie kasuje wszystkie dane na karcie pamięci.
- Jeśli nie można użyć karty pamięci, która była używana w innym urządzeniu, należy sformatować ją w kamerze cyfrowej. Należy pamiętać, że formatowanie kasuje wszystkie informacje na karcie pamięci.
- Karta pamięci ma ograniczoną żywotność. Jeśli nie można nagrywać nowych danych, należy zakupić nową kartę pamięci.
- Karta pamięci jest precyzyjnym nośnikiem elektronicznym. Nie należy jej zginać, upuszczać lub narażać na silne uderzenia.
- Kart nie należy używać ani przechowywać w miejscach, w których występuje wysoka temperatura, wilgotność i duże zapylenie.
- Nie należy umieszczać obcych substancji na stykach karty pamięci. W razie potrzeby styki należy czyścić miękką suchą ściereczką.
- Na obszarze przeznaczonym na naklejenie etykiety nie należy naklejać niczego poza przeznaczonymi do tego etykietami.
- Należy przechowywać kartę pamięci w miejscach niedostępnych dla dzieci, które mogłyby ją połknąć.

informacje na temat nośnika pamięci

Kamera obsługuje karty pamięci SDHC i MMCplus.

- Prędkość zapisywania danych może się różnić w zależności od producenta i systemu produkcji.
- Użytkownik korzystający z karty pamięci o niskiej prędkości zapisu do nagrywania filmu może napotkać problemy podczas zapisywania filmu na karcie pamięci. Podczas nagrywania można nawet utracić dane filmu.
- Aby zachować choć fragment nagranych filmu, kamera cyfrowa wymusza zapis filmu na karcie pamięci i wyświetla ostrzeżenie: **"Low Speed Card. Please record a lower resolution."** (Karta nisk. szyb. Ustaw niższą jakość.)

W przypadku nagrywania filmu zaleca się użycie karty pamięci obsługującej duże szybkości zapisu.

- Jeśli musisz korzystać z kart pamięci o niskiej prędkości zapisu, obniż rozdzielczość i jakość nagrywania poniżej ustaloną wartość. ➔ strona 66
Im jednak wyższa rozdzielczość i jakość, tym więcej pamięci zostanie wykorzystane.
- W kamerze cyfrowej dostępne są cztery opcje jakości nagrywania filmu:
"TV Super Fine" (TV B.wysoka), "TV Fine" (TV Wys.), "TV Normal" (TV Norm.), "Web&Mobile"
- Aby zapewnić optymalną wydajność kamery cyfrowej, należy zakupić kartę pamięci o dużej prędkości zapisu.

Rzeczywista sformatowana pojemność może być mniejsza, ponieważ część pamięci jest wykorzystywana przez wewnętrzne oprogramowanie sprzętowe.

-  Firma Samsung nie ponosi odpowiedzialności za utratę danych wskutek nieprawidłowego użytkownika karty pamięci.
- Zaleca się używanie futerału na karty pamięci w celu uniknięcia utraty danych na skutek prądów błądzących i ładunków elektrostatycznych.
- Podczas pracy karta pamięci może się nagrzewać. Jest to normalne zjawisko i nie oznacza awarii.

CZAS NAGRYWANIA I POJEMNOŚĆ

- Poniżej pokazano maksymalny czas nagrywania i liczbę zdjęć w zależności od rozdzielczości/pojemności pamięci.
- Przy nagrywaniu filmów i fotografowaniu należy uwzględnić przybliżone wartości graniczne.

Czas nagrywania filmu

Nośnik		pamięć wbudowana	Karta pamięci				
Pojemność			16GB	1GB	2GB	4GB	8GB
TV Super Fine (FHD) (TV B.wysoka)	720x576(50i)	około 380min.	około 23min.	około 47min.	około 95min.	około 190min.	około 380min.
TV Fine (HD) (TV Wys.)	720x576(50i)	około 480min.	około 30min.	około 60min.	około 120min.	około 240min.	około 480min.
TV Normal (HD) (TV Norm.)	720x576(50i)	około 620min.	około 38min.	około 77min.	około 155min.	około 310min.	około 620min.
Web & Mobile (M)	640x480	około 920min.	około 57min.	około 115min.	około 230min.	około 460min.	około 920min.

Maksymalna liczba zdjęć

Nośnik		pamięć wbudowana	Karta pamięci				
Pojemność			16GB	1GB	2GB	4GB	8GB
TV Super Fine (FHD) (TV B.wysoka)	800x600	około 31,000.	około 1,800	około 3,600	około 7,500	około 15,000	około 31,000

1GB= 1,000,000,000 bajtów: Rzeczywista sformatowana pojemność może być mniejsza, ponieważ część pamięci jest wykorzystywana przez wewnętrzne oprogramowanie sprzętowe.

informacje na temat nośnika pamięci



- Pomiary powyższych wartości są dokonywane w standardowym warunkach testowych firmy Samsung i mogą różnić się od warunków testowych lub eksploatacji.
- W kamerze cyfrowej dostępne są cztery opcje jakości nagrywania filmu:
 - **"TV Super Fine" (TV B.wysoka), "TV Fine" (TV Wys.), "TV Normal"(TV Norm.), "Web&Mobile".**
Im wyższe ustawienie jakości, w kolejności **"TV Super Fine" (TV B.wysoka), "TV Fine" (TV Wys.), "TV Normal" (TV Norm.), "Web&Mobile"**, tym lepszy obraz i większy rozmiar danych.
- Stopień kompresji zwiększa się wraz z obniżeniem rozdzielczości (w kolejności **"TV Super Fine" (TV B.wysoka), "TV Fine" (TV Wys.), "TV Normal" (TV Norm.), "Web&Mobile"**). Im wyższy jest stopień kompresji, tym niższa rozdzielczość obrazu, ale jednocześnie dłuższy czas nagrywania.
- Stopień kompresji automatycznie dostosowuje się do nagrywanego obrazu, na skutek czego może różnić się czas nagrywania.
- **W kamerze można używać kart SDHC lub MMCplus.**
Niektóre karty, w zależności od producenta i typu karty, nie są obsługiwane.
- W przypadku kart niesformatowanych przy użyciu niniejszej kamery cyfrowej nie ma gwarancji poprawnego działania.
Formatowanie należy wykonać bezpośrednio w kamerze cyfrowej.
- W przypadku nagrywania filmu zaleca się użycie karty pamięci obsługującej duże szybkości zapisu. (Szybkość zapisu: 2MB/s lub wyższa). W przypadku używania karty o niższej szybkości zapisu, nagrywanie może zostać przerwane i może pojawić się komunikat **"Low Speed Card. Please record a lower resolution."** (Karta nisk. szybk.Ustaw niższą jakość.).
- Kamera umożliwia prawidłową współpracę z kartami o pojemności do **16GB** przy nagrywaniu/odtwarzaniu filmu. Karty pamięci o pojemności większej niż **16GB** mogą nie działać prawidłowo.
- Karta pamięci użyta do zapisania filmu może spowodować powstanie obszaru, którego nie można zapisać, co może skrócić czas nagrania i zmniejszyć ilość wolnego miejsca.
- Maksymalny rozmiar pliku filmowego (H.264/AVC), który można jednorazowo nagrać, wynosi 1.8GB.
- Na karcie pamięci można zapisać do 9999 filmów i zdjęć.
- Filmy (lub zdjęcia) nagrane przy użyciu innego sprzętu nie mogą zostać odtworzone na tej kamerze cyfrowej.

nagrywanie

Podstawowe procedury nagrywania filmów lub fotografowania są opisane poniżej i na kolejnych stronach.

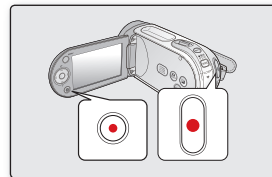

NAGRYWANIE FILMU

- Filmy można nagrywać wyłącznie w trybie nagrywania filmu. ➔ strona 22
- Kamera cyfrowa ma dwa przyciski **uruchamiania/zatrzymywania nagrywania**. Jeden znajduje się z tyłu kamery, a drugi znajduje się na panelu LCD. Wybierz przycisk **uruchamiania/zatrzymywania nagrywania**, stosownie do potrzeb.
- Włącz kamerę.
 - Podłącz kamerę do źródła zasilania. ➔ strona 14, 21 (Może być to akumulator lub zasilacz prądu zmiennego).
 - Przesuń przełącznik **POWER** w dół, aby włączyć zasilanie. ➔ strona 22
 - Ustaw odpowiedni nośnik pamięci. ➔ strona 39 (Aby nagrywać na karcie pamięci, włóż kartę pamięci).
 - Ustaw przełącznik otwierania/zamykania obiektywu w położeniu otwarcia (○) ➔ strona 10
 - Trybem domyślnym po włączeniu kamery jest tryb nagrywania filmu.
- Sprawdź obraz na wyświetlaczu LCD.
- Naciśnij przycisk **uruchamiania/zatrzymywania nagrywania** filmu.
 - Pojawi się wskaźnik nagrywania (●) i rozpocznie się nagrywanie.
 - Ponowne naciśnięcie przycisku **uruchamiania/zatrzymywania nagrywania** podczas nagrywania przestawi kamerę cyfrową w tryb pauzy w nagrywaniu.
- Po zakończeniu nagrywania wyłącz kamerę.
 - Aby wyświetlać informacje na ekranie. ➔ strona 23
 - Po zakończeniu nagrywania odłącz akumulator, aby uniknąć niepotrzebnego zużycia energii.
 - Aby poznać przybliżony czas nagrywania. ➔ strona 44
 - Różne funkcje dostępne podczas nagrywania filmu. ➔ strona 57~72
 - Jeśli regulacja ostrości jest utrudniona, należy użyć funkcji ręcznej regulacji ostrości. ➔ strona 63
 - Podczas nagrywania niektóre funkcje przycisków są niedostępne. (przycisk **MODE**, przycisk **MENU** itp.)
 - Dźwięk jest nagrywany za pomocą wewnętrznego mikrofonu stereofonicznego umieszczonego z przodu kamery. Należy uważać, aby mikrofon ten nie był zablokowany.
 - Przed nagraniem ważnego filmu należy przetestować funkcję nagrywania, aby sprawdzić, czy występują jakiegokolwiek problemy z nagrywaniem dźwięku i obrazu.
 - Podczas nagrywania nie należy wkładać lub wyjmować karty pamięci, ponieważ może to spowodować nagranie szumów.
 - Nie należy przestawiać przełącznika zasilania lub wyjmować karty pamięci podczas dostępu do nośnika pamięci. Może to spowodować uszkodzenie nośnika pamięci lub danych zapisanych na nośniku pamięci.



- Do nagrania nie można użyć zablokowanej karty pamięci. Jeśli karta jest zablokowana, zostanie wyświetlony stosowny komunikat informacyjny.
- Można wybrać rozdzielczość nagrywanych filmów. ➔ strona 66
- Należy pamiętać, że przerwa w zasilaniu podczas nagrywania, np. odłączenie zasilacza lub wyczerpanie akumulatora może uszkodzić plik.

ŁATWE NAGRYWANIE DLA POCZĄTKUJĄCYCH (TRYB EASY Q)

- Filmy można nagrywać wyłącznie w trybie nagrywania filmu. ➔ strona 22
 - Dzięki funkcji EASY Q większość ustawień kamery jest automatycznie regulowana, co pozwala uniknąć szczegółowej konfiguracji.
1. Przesuń przełącznik **POWER** w dół, aby włączyć kamerę.
 2. Naciśnij przycisk **MODE**, aby ustawić tryb nagrywania filmu (). ➔ strona 22
 3. Naciśnij przycisk **EASY Q** ponownie.
 - Po naciśnięciu przycisku **EASY Q** większość funkcji jest wyłączanych, a dla następujących funkcji zostaje wybrane ustawienie "**Auto.**" (Ekspozycja, ostrość, migawka itd.)
 - Wskaźniki trybu EASY Q i **Anti-Shake (HDIS) (Stabiliz.(HDIS))** () są jednocześnie wyświetlane na ekranie.
 4. Aby nagrać film, naciśnij przycisk **uruchamiania/zatrzymywania nagrywania**.
 - Po rozpoczęciu nagrywania zostaną zastosowane podstawowe ustawienia automatyczne.

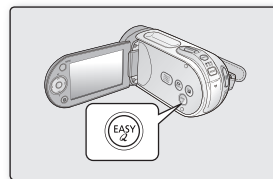

Aby anulować tryb EASY Q

Naciśnij przycisk **EASY Q** ponownie.

- Wskaźniki EASY Q i **Anti-Shake (HDIS) (Stabiliz.(HDIS))** () jednocześnie znikną z ekranu.
- Niemal wszystkie ustawienia powrócą do konfiguracji sprzed aktywacji trybu EASY Q.

Przyciski niedostępne podczas pracy w trybie EASY Q

- Następujące przyciski są niedostępne, ponieważ regulowane przez nie funkcje są ustawiane automatycznie. W przypadku próby użycia niedostępnych funkcji może pojawić się komunikat "**Release the EASY Q**" (**Zwolnij EASY.Q**).
 - przycisk **MENU** / przycisk **OK** / itd.
- Aby dodać jakikolwiek efekt lub ustawienie obrazu, należy anulować funkcję EASY Q.
- Ustawienia trybu EASY Q są zwalniane po wyłączeniu kamery cyfrowej.
- Tryb EASY Q automatycznie ustawia funkcję "**Anti-Shake (HDIS)**" (**Stabiliz.(HDIS)**) na "**On**" (**Wł.**).
- Można bezpośrednio wybrać iSCENE naciskając przycisk **EASY Q** przez trzy sekundy. ➔ strona 58

nagrywanie

FOTOGRAFOWANIE

- Fotografowanie jest możliwe wyłącznie w trybie fotografowania. ➔strona 22
 - Zdjęcia można wykonywać za pomocą przycisku **PHOTO**.
1. Włącz kamerę.
 - Podłącz kamerę do źródła zasilania. ➔strony 14, 21 (Może być to akumulator lub zasilacz prądu zmiennego).
 - Przesuń przełącznik **POWER** w dół, aby włączyć zasilanie.
 - Ustaw przełącznik otwierania/zamykania obiektywu w położeniu otwarcia (○) ➔strona 10
 2. Naciśnij przycisk **MODE**, aby ustawić tryb fotografowania (📷). ➔strona 22
 - Ustaw odpowiedni nośnik pamięci. ➔strona 39 (Aby nagrywać na karcie pamięci, włóż kartę pamięci).
 3. Sprawdź obraz na wyświetlaczu LCD.
 4. Naciśnij przycisk **PHOTO**.
 - Słychać będzie dźwięk migawki. Zniknięcie wskaźnika oznacza, że zdjęcie zostało zapisane.
 - W czasie zapisywania zdjęcia na karcie pamięci nagrywanie jest niemożliwe.
 5. Po zakończeniu fotografowania wyłącz kamerę.



- Zdjęcie zapisywane jest wyłącznie w formacie 4:3, jak pokazano na rysunku.
- Na nośniku pamięci nie można zapisać dźwięku razem ze zdjęciami.
- Jeśli ustawienie ostrości jest utrudnione, należy użyć funkcji ręcznej regulacji ostrości. ➔strona 63
- Nie należy przestawiać przełącznika **POWER** lub wyjmować karty pamięci podczas dostępu do nośnika pamięci. Może to spowodować uszkodzenie nośnika pamięci lub danych zapisanych na nośniku pamięci.
- Zdjęcia nagrane za pomocą kamery cyfrowej są zgodne z uniwersalnym standardem DCF (Design rule for Camera File system), opracowanym przez stowarzyszenie JEITA (Japan Electronics and Information Technology Industries Association).
- DCF to zintegrowany format plików obrazów stosowany w aparatach cyfrowych: pliki obrazów można odczytywać za pomocą wszystkich urządzeń cyfrowych zgodnych ze standardem DCF.
- Rozdzielczość obrazu nagranego zdjęcia wynosi 800X600.
- W trybie nagrywania filmów (📹), naciśnięcie przycisku **PHOTO** spowoduje przełączenie na tryb rejestrowania zdjęć (📷)

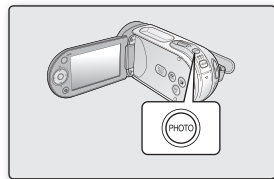

POWIĘKSZANIE I POMNIEJSZANIE

Funkcji zoom należy użyć do nagrywania zbliżeń i ujęć szerokokątnych. Kamera cyfrowa umożliwia nagrywanie przy użyciu 34-krotnego zoomu optycznego i 1200-krotnego zoomu cyfrowego.

- Powiększenie można zmieniać za pomocą dźwigni zoomu lub przycisku (W/T) na panelu LCD.
 - Powiększenie powyżej 34-krotnego jest dokonywane poprzez cyfrowe przetwarzanie obrazu i dlatego jest nazywane powiększeniem cyfrowym. Dostępny jest zoom cyfrowy do 1200x.
- Ustawianie **"Digital Zoom" (Zoom Cyfrowy)** na **"On" (Wł.)**. ➔strona 72

Powiększanie

- Przesuń dźwignię zoomu w kierunku **T** (teleobiektyw).
(Lub naciśnij przycisk (▼) na panelu LCD.)

Pomniejszanie

- Przesuń dźwignię zoomu w kierunku **W** (szerokokątny).
(Lub naciśnij przycisk (▲) na panelu LCD.)



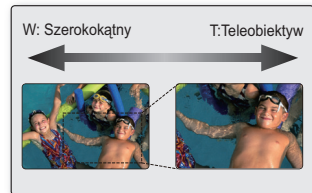
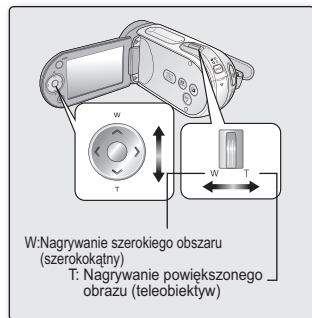

- W przypadku użycia dźwigni zoom (W/T) podczas nagrywania może zostać również nagrany dźwięk dźwigni.
- Powiększenie można również zmieniać za pomocą przycisku **sterującego** (W/T) na panelu LCD.
- Minimalna możliwa odległość pomiędzy kamerą a obiektem niezbędna do utrzymania ostrości to około 1 cm dla ujęć szerokokątnych i 1m dla teleobiektywu.
- Ostrość będzie zmieniana w trakcie używania funkcji zoom po ręcznym ustawieniu ostrości. Ustaw ostrość automatycznie lub zapisz żądaną scenę przed ręczną regulacją ostrości. ➔strona 63
- Zoom optyczny zachowuje jakość obrazu, natomiast podczas używania zoomu cyfrowego jakość obrazu może się pogorszyć.
- Szybkie używanie funkcji zoomu lub powiększanie obiektu znajdującego się daleko może spowolnić ustawianie ostrości. W takim przypadku należy użyć funkcji **"Manual Focus" (Ręczna reg ostr.)**. ➔strona 63
- W przypadku nagrywania kamerą trzymaną w ręce obiektu przybliżonego i powiększonego zaleca się używanie funkcji **"Anti-Shake (HDIS)" (Stabiliz.(HDIS))**
- Częste stosowanie powiększania/pomniejszania skutkuje zwiększonym zużyciem akumulatora.



odtwarzanie

Można przeglądać nagrane filmy i zdjęcia w widoku indeksu miniatur i odtwarzać je na wiele sposobów.

ZMIANA TRYBU ODTWARZANIA

- Przy użyciu przycisku **MODE** można przełączać pomiędzy trybem nagrywania filmu, trybem fotografowania i trybem odtwarzania.
- Nagrane filmy i zdjęcia są wyświetlane w widoku indeksu miniatur. Zgodnie z poprzednim trybem nagrywania, nagrania zostaną zapisane odpowiednio w widoku indeksu miniatur obrazów wideo oraz zdjęć. Po przełączeniu w tryb odtwarzania po nagrywaniu w trybie nagrywania filmu zostanie wyświetlony widok indeksu miniatur obrazów wideo. Po przełączeniu w tryb odtwarzania po nagrywaniu w trybie fotografowania zostanie wyświetlony widok indeksu miniatur zdjęć.
- W trybie odtwarzania przesuń dźwignię zoomu w celu wybrania opcji Odtwarzanie filmu lub Odtwarzanie zdjęć ( / ) ➔strona 22

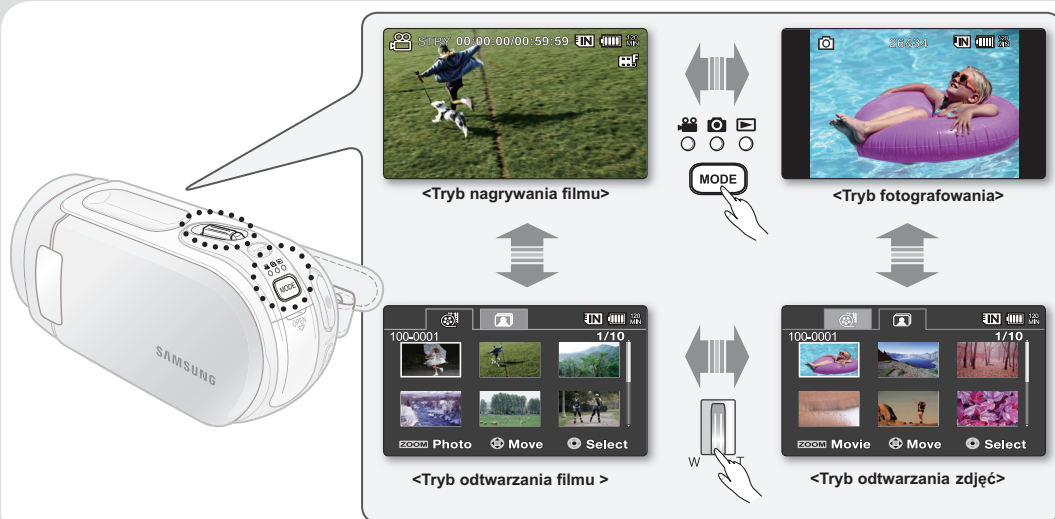

ODTWARZANIE FILMU

- Ta funkcja działa tylko w trybie odtwarzania filmu. ➔strona 22
- Dzięki widokowi indeksu miniatur można szybko odnaleźć żądany film.

1. Włącz kamerę.

- Przesuń przelącznik **POWER** w dół, aby włączyć zasilanie.
- Ustaw odpowiedni nośnik pamięci. ➔strona 39
(Aby nagrywać na karcie pamięci, włóż kartę pamięci).

2. Otwórz wyświetlacz LCD.

- Dostosuj jasność lub kontrast wyświetlacza LCD. ➔strona 87

3. Naciśnij przycisk **MODE**, aby ustawić tryb odtwarzania (). ➔strona 22

- Na ekranie LCD zostanie wyświetlony ekran wybranego indeksu miniatur.
(Wyświetlenie miniatur może trochę potrwać).

4. Aby wybrać opcję odtwarzania filmu (), użyj dźwigni zoomu. ➔strona 50

- Zostanie wyświetlony widok indeksu miniatur.

5. Przyciskiem **sterującym** (/ / /) wybierz żądany film i naciśnij przycisk **OK**.

- Na chwilę pojawi się menu skrótów do odtwarzania.
- Wybrane filmy wyświetlane są zgodnie z ustawieniami Play Option (Opcja odtwarz.). ➔strona 74
- Aby zatrzymać odtwarzanie i powrócić do widoku indeksu miniatur, przesnuj dźwignię zoomu.

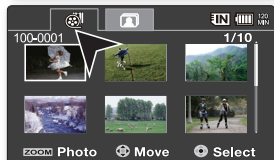
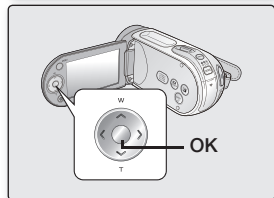
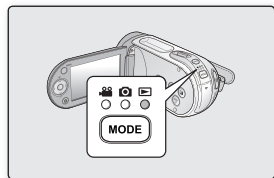

odtwarzanie



- Jeżeli nie zapisano pliku do wyświetlenia, pojawi się komunikat "**Empty**" (**Puste**).
- Zamknięcie ekranu LCD podczas odtwarzania spowoduje automatyczne wyciszenie dźwięku.
- W następujących przypadkach odtwarzanie plików filmowych na kamerze może nie być możliwe:
 - Edytowano lub zmieniono nazwę pliku filmowego na komputerze
 - Plik filmowy nagrany przez urządzenie inne niż kamera
 - Plik filmowy w formacie nieobsługiwanym przez kamerę
- Po podłączeniu do kamery przewodu audio/video automatycznie wyłącza się wbudowany głośnik. (Gdy kamera jest podłączona do urządzenia zewnętrznego, głośność należy regulować na urządzeniu zewnętrznym).
- Plik filmu można także odtwarzać na ekranie telewizora, podłączając kamerę cyfrową do telewizora. ➔strona 94, 99
- Dzięki aplikacji CyberLink MediaShow4 można ładować nagrania do YouTube. ➔strona 98
- Różne funkcje dostępne podczas odtwarzania, patrz "playback options" (opcje odtwarzania). ➔strony 73-79

Regulowanie głośności

- Nagrany dźwięk jest emitowany przez wbudowany głośnik.
- Można sterować głośnością za pomocą przycisku **sterującego** (**^** / **v**).
- Poziom można ustawić w przedziale od 0 do 10.
(Zamknięcie wyświetlacza LCD podczas odtwarzania spowoduje, że dźwięk nie będzie wydobywać się z głośnika.)

Naciśnij przycisk **sterujący** (**^** / **v**), aby zwiększyć lub zmniejszyć głośność.

- Pasek głośności znika po ok. 3-4 sekundach



Różne funkcje odtwarzania

Odtwarzanie klatki (pauza) (▶/||)

- Naciśnij przycisk **OK** podczas odtwarzania.
 - Aby wznowić odtwarzanie, naciśnij ponownie przycisk **OK**.

Przewijanie z podglądem (◀/▶)

- Podczas normalnego odtwarzania naciśnij przycisk **sterujący** (▶) w celu odtwarzania do przodu lub w lewo w celu odtwarzania do tyłu.
- Każde naciśnięcie przycisku **sterującego** (◀/▶) powodują zmianę szybkości przewijania.
 - Szybkość RPS (odtwarzania do tyłu): x2→x4→x8→x16
 - Szybkość FPS (odtwarzania do przodu): x2→x4→x8→x16
- Aby wznowić odtwarzanie, naciśnij przycisk **OK**.

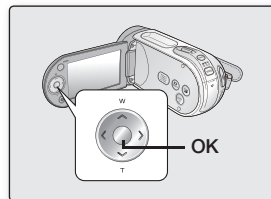

Odtwarzanie z pomijaniem (◀◀/▶▶)

- Podczas odtwarzania naciśnij przycisk **sterujący** (▶) aby zlokalizować punkt początkowy kolejnego pliku. Kilkakrotne naciśnięcie przycisku **sterującego** (▶) pomija pliki w kierunku do przodu.
- Podczas odtwarzania naciśnij przycisk **sterujący** (◀) aby zlokalizować punkt początkowy bieżącego pliku; kilkakrotne naciśnięcie przycisku **sterującego** (◀) pomija pliki w kierunku do tyłu.
- Naciśnij przycisk **sterujący** (◀) w ciągu 3 sekund od punktu początkowego, co spowoduje przejście do pierwszego obrazu poprzedniego pliku.



Odtwarzanie klatka po klatce (||▶)

- Gdy odtwarzanie jest wstrzymane, naciśnij przycisk **sterujący** (▶).
 - Naciśnięcie przycisku **sterującego** (▶) powoduje przejście do kolejnej klatki.
 - Aby wznowić odtwarzanie, naciśnij przycisk **OK**.











Odtwarzanie w zwolnionym tempie (|▶)

- Gdy odtwarzanie jest wstrzymane, naciśnij i przytrzymaj przycisk **sterujący** (▶), co spowoduje odtwarzanie w zwolnionym tempie, 1/2x, 1/4x, 1/8 lub 1/16x.
- Aby wznowić odtwarzanie, naciśnij przycisk **OK**.
- Nagranych plików dźwiękowych nie można odtwarzać w zwolnionym tempie.

odtwarzanie

OGŁĄDANIE ZDJĘĆ

- Ta funkcja działa tylko w trybie odtwarzania zdjęć. ➔strona 22
 - Dzięki widokowi indeksu miniatur można szybko znaleźć i oglądać żądane zdjęcia.
1. Włącz kamerę.
 - Przesuń przełącznik **POWER** w dół, aby włączyć zasilanie. ➔strona 22
 - Ustaw odpowiedni nośnik pamięci. ➔strona 39
(Aby nagrywać na karcie pamięci, włóż kartę pamięci).
 2. Otwórz wyświetlacz LCD.
 3. Naciśnij przycisk **MODE**, aby ustawić tryb odtwarzania (). ➔strona 22
 - Na ekranie LCD zostanie wyświetlony ekran wybranego indeksu miniatur.
(Wyświetlenie miniatur może trochę potrwać).
 4. Aby wybrać opcję odtwarzania zdjęć (), użyj dźwigni zoomu. ➔strona 50
 - Zostanie wyświetlony widok indeksu miniatur.
 5. Przyciskiem **sterującym** ( /  /  / ) wybierz żądane zdjęcia i naciśnij przycisk **OK**.
 - Na chwilę pojawi się menu skrótów do odtwarzania.
 - Aby przeglądać poprzednie/następne zdjęcie, naciśnij przycisk **sterujący** ( / ).
 - Aby powrócić do widoku indeksu miniatur, przesuń dźwignię zoomu.



Funkcja odtwarzania zdjęć (JPEG) (miniatury i pełny wymiar) obsługuje tylko obrazy wykonane za pomocą modelu MX25E.

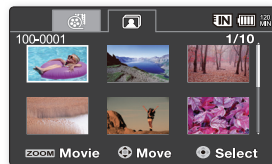
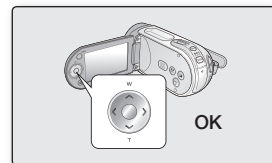
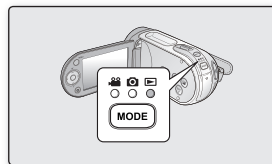

opcje nagrywania

ZMIANA USTAWIEŃ MENU

Ustawienia menu można zmienić, aby dostosować kamerę.

Należy uzyskać dostęp dożądanego ekranu menu, wykonując kroki przedstawione poniżej, a następnie dokonać zmian w ustawieniach.

1. Przesuń przełącznik **POWER** w dół, aby włączyć kamerę.
2. Wybierz tryb pracy. ➔ strona 22
3. Naciśnij przycisk **MENU**.
 - Pojawi się ekran menu.
4. Wybierz żądane podmenu i pozycję menu za pomocą przycisków **sterujących** (**▲/▼/◀/▶**) a następnie przycisku **OK**.
 - Aby powrócić do normalnego ekranu, naciśnij przycisk **MENU**.
 - W zależności od wybranego trybu wybór i zmiana niektórych pozycji menu mogą być niedostępne.



Do menu skrótów można także przejść za pomocą przycisku **OK**. ➔ strona 35

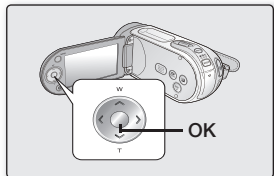
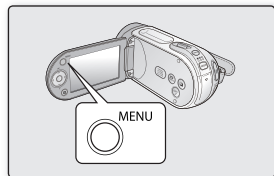





Wskazówki dotyczące przycisków

- a. Przycisk **MENU**: Używany do wchodzenia lub wychodzenia z menu.
- b. Przycisk **sterujący** (**▲/▼/◀/▶**): Używany do przechodzenia w górę/w dół/w lewo/w prawo
- c. Przycisk **OK**: Używany do wybierania lub potwierdzania menu.

✪ Aby użyć opcji menu wymienionych dalej, postępuj zgodnie z dalszymi instrukcjami.

Na przykład: ustawianie balansu bieli w trybie nagrywania filmu.

1. Przesuń przełącznik **POWER** w dół, aby włączyć kamerę.
2. Wybierz tryb pracy.
 - W menu nagrywania filmu: Naciśnij przycisk **MODE**, aby ustawić nagrywanie ().
3. Naciśnij przycisk **MENU**.
 - Pojawi się ekran menu.
4. Aby wybrać "**White Balance**" (**Balans bieli**) naciśnij przycisk sterujący ( / ).
5. Wybierz żądane podmenu za pomocą przycisków sterujących ( / ), a następnie przycisku **OK**.
6. Naciśnij przycisk **MENU**, aby opuścić menu.



- Wybrana opcja zostanie zastosowana i wyświetlany będzie wskaźnik. W przypadku niektórych opcji, jak np. "**Auto**", na wyświetlaczu nie pojawi się wskaźnik. (iSCENE, White Balance(Balans bieli), Exposure(Ekspozycja), Shutter(Migawka), Focus(Ostrość))
- Ustawienia menu można zmienić za pomocą menu skrótów, które zawiera najczęściej wybierane funkcje. ➔strona 35
- Rysunek przedstawia tryb nagrywania filmu. Przed wyborem opcji menu należy ustawić tryb (Nagrywanie filmu / Fotografowanie). ➔strona 22

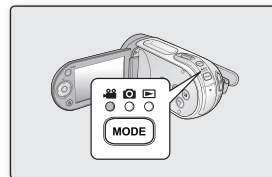

opcje nagrywania

OPCJE MENU

- Opcje dostępne w menu różnią się w zależności od trybu pracy.
- Aby uzyskać informacje na temat danej opcji, patrz na odpowiednie strony instrukcji. ➔strony 58–72

Opcje menu nagrywania

● : Możliwe

× : Niemożliwe









Pozycje	Tryb nagrywania filmu ()	Tryb fotografowania ()	Wartość domyślna	Strona
iSCENE	●	×	Auto	58
White Balance (Balans Bieli)	●	●	Auto	59
Exposure (Ekspozycja)	●	●	Auto	60
Shutter (Migawka)	●	×	Auto	61
Focus (Ostrość)	●	●	Auto	62
Anti-Shake (HDIS) (Stabiliz.(HDIS))	●	×	Off (Wyt.)	64
Digital Effect (Efekt Cyfrowy)	●	×	Off (Wyt.)	65
16:9 Wide (Form.16:9)	●	×	On (Wł.)	66
Resolution (Rozdzielczość)	●	×	TV Fine (TV Wys.)	66
Wind Cut (Red szumu)	●	×	Off (Wyt.)	67
Voice Mute (Wycisz Dźw)	●	×	Off (Wyt.)	67
Back Light (Ośw Tyl)	●	●	Off (Wyt.)	68
Interval REC (Odstęp REC)	●	×	Off (Wyt.)	69
C.Nite	●	×	Off (Wyt.)	71
Fader (Wygasz)	●	×	Off (Wyt.)	71
Guideline (Wskazówka)	●	●	Off (Wyt.)	72
Digital Zoom (Zoom cyfrowy)	●	×	Off (Wyt.)	72
Settings (Ustawienia)	●	●	-	80

KORZYSTANIE Z OPCJI MENU NAGRYWANIA

Można skonfigurować pozycje menu nagrywania filmów (lub zdjęć).

iSCENE

Kamera cyfrowa automatycznie ustawia szybkość migawki i przysłonę odpowiednio do jasności obiektu w celu optymalnego nagrywania. Można również określić jeden z kilku trybów, w zależności od rodzaju obiektu, środowiska nagrywania lub celu filmowania.

opcja	opis działania	symbol na ekranie
"Auto"	- Filmy można nagrywać w trybie automatycznej regulacji.	Brak
"Sports" (Sport)	- Zmniejsza rozmycia podczas nagrywania szybko ruszających się obiektów, jak w przypadku gry w golfa czy w tenisa. Jeśli tryb Sport jest używany w świetle fluorescencyjnym, obraz może migotać. W takim przypadku do nagrywania należy użyć trybu Auto.	
"Portrait" (Portret)	- Tworzy płytką głębię ostrości, aby osoba lub obiekt wyświetlany był na rozmytym tle. - Ten tryb najlepiej sprawdza się na dworze. - Szybkość migawki automatycznie zmienia się od 1/50 do 1/1000 sekundy.	
"Spotlight" (Reflektor)	- Prevents overexposure of subject portrait page, etc. when strong light strikes the subject, as in a wedding or on stage.	
"Beach" (Plaża)	- Podczas nagrywania nad morzem lub nad jeziorem błękit wody jest nagrywany bez problemu.	
"Snow" (Śnieg)	- Podczas nagrywania scen na śniegu lub w innych miejscach, w których cały ekran jest biały, należy użyć tego trybu, aby uniknąć wyblakłych kolorów i nagrywać przejrzyste obrazy.	
"High Speed" (Duża szyb)	- Służy do filmowania szybko poruszających się obiektów, np. osób grających w golfa lub tenisa.	
"Food" (Żywność)	- Nagrywanie zbliżeń przedmiotów o wysokim nasyceniu.	
"Waterfall" (Wodospad)	- W pobliżu wodospadu, fontanny itd.	
"Manual" (Ręcznie)	- Korekty niezbędne do nagrywania są wykonywane automatycznie, ale zawsze istnieje możliwość regulacji wartości ekspozycji, szybkości migawki itp. stosownie do potrzeb. Ponadto zawsze można ustawić żądane funkcje nagrywania za pomocą menu.	





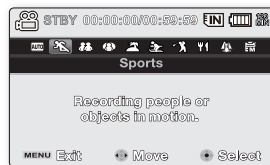

- Funkcja ta nie działa w trybie EASY Q.
- Wybrane ustawienie trybu "iSCENE" można sprawdzić na wyświetlaczu. Nic jednak nie będzie wyświetlane w trybie "Auto".
- W trybie iSCENE ustawienie czasu naświetlania w opcji "Manual" (Ręcznie) spowoduje naświetlanie w pierwszej kolejności (priorytet przysłony).
- Można bezpośrednio wybrać iSCENE naciskając przycisk EASY Q przez trzy sekundy.
- Ta funkcja działa tylko w trybie nagrywania filmu. Przed wyborem opcji menu należy ustawić tryb nagrywania filmu. ➔strony 22





opcje nagrywania

White Balance (Balans Bieli)

Kamera cyfrowa automatycznie koryguje kolor obiektu. Ustawienie balansu bieli należy zmieniać zależnie od warunków nagrywania.

pozycja	opis działania	symbol na ekranie
"Auto"	Automatycznie koryguje balans bieli.	Brak
"Daylight" (Św. Dzień)	Dostosowuje korektę do warunków na zewnątrz, pod gołym niebem, o zachodzie słońca, w scenach nocnych, przy obecności światła neonów lub sztucznych ogni.	
"Cloudy" (Zachm.)	Dostosowuje korektę do zachmurzonego nieba lub zacienionego miejsca.	
"Fluorescent" (Lam. Fluor)	Dostosowuje korektę do białego oświetlenia fluorescencyjnego.	
"Tungsten" (Żarówka)	Dostosowuje korektę do miejsc oświetlonych światłem żarowym lub mocno oświetlonych, takich jak studia fotograficzne.	
"Custom WB" (Ręczny BB)	Dostosowuje balans bieli ręcznie, stosownie do źródła światła lub sytuacji.	

Ręczne ustawianie balansu bieli:

- Wybierz opcję **"Custom WB" (Ręczny BB)**.
 - Wyświetlony zostanie symbol () i komunikat **"Set White Balance" (Ustaw balans bieli.)**.
- Umieść w kadrze biały obiekt, na przykład kartkę papieru, aby całkowicie wypełnić ekran. Użyj obiektu, który nie jest przezroczysty.
 - Jeśli obiekt wypełniający ekran nie jest ostry, skoryguj ostrość za pomocą funkcji **"Manual Focus" (Ręczna reg ostr)**. ➔ strona 62
- Naciśnij przycisk **OK**.
 - Ustawienie balansu bieli zostanie zastosowane i wyświetlony zostanie symbol ()

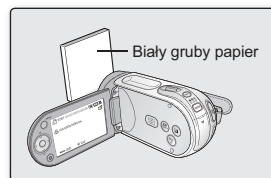

-  • Obiekt w pomieszczeniu można nagrywać w różnych typach warunków oświetlenia (naturalnym, fluorescencyjnym, świetle świec itp.). Ponieważ temperatura koloru różni się w zależności od źródła światła, zabarwienie obiektu będzie różnić się w zależności od ustawienia balansu bieli. Należy użyć tej funkcji, aby uzyskać bardziej naturalny efekt.
- Nie można użyć balansu bieli w czasie korzystania z trybu EASY Q.
- Zaleca się ustawienie opcji **"Digital Zoom" (Zoom Cyfrowy)** na **"Off" (Wył.)** przed ustawieniem balansu bieli. ➔ strona 72
- W przypadku zmiany warunków oświetlenia należy ponownie ustawić balans bieli.
- Podczas nagrywania na dworze w normalnych warunkach lepsze rezultaty można uzyskać, włączając funkcję Auto.
- Nie należy używać kolorowego obiektu w celu ustawienia balansu bieli: Nie będzie można ustawić odpowiedniego zabarwienia.

Exposure (Ekspozycja)

Kamera zazwyczaj automatycznie ustawia ekspozycję. Można również ręcznie skorygować ekspozycję w zależności od warunków nagrywania.

opcja	opis działania	symbol na ekranie
"Auto"	Ta opcja automatycznie koryguje jasność obrazu stosownie do warunków oświetlenia otoczenia.	Brak
"Manual" (Ręcznie)	- Można skorygować jasność obrazu ręcznie. - Skoryguj jasność, gdy obiekt jest za jasny lub za ciemny.	

Ręczne ustawianie ekspozycji:

W przypadku ręcznego ustawiania ekspozycji wyświetlane jest ustawienie domyślne, ponieważ wartość jest automatycznie korygowana stosownie do warunków oświetlenia otoczenia.

- Naciśnij przycisk **sterujący** (< / >) aby skorygować ekspozycję podczas wyświetlania obrazu na wyświetlaczu LCD.
 - Potwierdź wybór, naciskając przycisk **OK**.
 - Wartości ekspozycji można ustawić w przedziale: **"00"–"29"**.
 - Jeśli ustawiony zostanie tryb Manual (Ręcznie) ekspozycji, im wyższa będzie ekspozycja, tym jaśniejszy będzie nagrywany obraz.

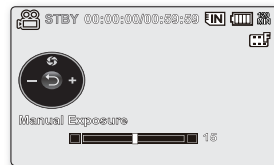

Użycie ręcznej ekspozycji jest zalecane w następujących sytuacjach:

- W przypadku nagrywania obiektu oświetlonego z tyłu lub gdy tło jest zbyt jasne.
- W przypadku nagrywania na naturalnym tle odbijającym światło, na przykład na plaży lub na stoku narciarskim.
- Gdy tło jest zbyt ciemne lub gdy obiekt jest jasny.

-  • Ekspozycję można również ustawić w menu skrótów. ➔ strona 35
- Tryb EASY Q automatycznie ustawia opcję **"Exposure" (Ekspozycja)** na **"Auto"**.
- W trybie iSCENE ustawienie czasu naświetlania w opcji **"Manual" (Ręcznie)** spowoduje naświetlenie w pierwszej kolejności, a tryb iSCENE ustawiany jest automatycznie w opcji **"Manual" (Ręcznie)**.

opcje nagrywania

Shutter (Migawka)

Kamera automatycznie ustawia szybkość migawki w zależności od jasności obiektu.

Można również ręcznie skorygować szybkość migawki w zależności od warunków nagrywania.

opcja	opis działania	symbol na ekranie
"Auto"	Kamera automatycznie ustawia odpowiednią wartość przysłony.	Brak
"Manual" (Ręcznie)	Dostępne szybkości migawki: 1/50, 1/120, 1/250, 1/500, 1/1000, 1/2000, 1/4000 i 1/10000.	 1/XXXX

Ręczne ustawianie szybkości migawki:

Szybkość migawki można ustawić ręcznie. Wysoka szybkość migawki pozwala uchwycić ruch szybko poruszającego się obiektu, a niska szybkość rozmazuje obiekt, co pozwala na uzyskanie wrażenia ruchu. Ustawiona wartość zostaje zastosowana zaraz po naciśnięciu przycisku **sterującego** (< / >) w celu ustawienia szybkości migawki.

1. Aby wybrać "**Manual**" (**Ręcznie**) naciśnij przycisk **sterujący** (^).

- Zostanie wyświetlony wskaźnik ręcznej regulacji migawki.

2. Przyciskiem **sterującym** (< / >) wybierz żądany wskaźnik szybkości migawki i naciśnij przycisk **OK**.

- Ustawiona wartość zostaje zastosowana zaraz po naciśnięciu przycisku **sterującego** (< / >) w celu ustawienia szybkości migawki.
- Ręczne ustawienie migawki zostanie zastosowane i wyświetlony zostanie wskaźnik ( 1/XXXX).



Szybkość migawki można również ustawić w menu skrótów. ➔strona 39



Szybkości migawki zalecane podczas nagrywania:



Szybkość migawki	warunki
1/50	Szybkość migawki ustawiona na 1/50 sekundy. Czarne paski pojawiające się zazwyczaj podczas nagrywania ekranu telewizora są węższe.
1/120	Szybkość migawki ustawiona na 1/120 sekundy. Sporty w pomieszczeniach, np. koszykówka. Migotanie, które występuje podczas nagrywania w świetle fluorescencyjnym lub przy lampie rtęciowej jest zredukowane.
1/250, 1/500, 1/1000	Samochody lub pociągi w ruchu oraz inne szybko poruszające się pojazdy, np. kolejki w wesołych miasteczkach
1/2000, 1/4000, 1/10000	Sporty na powietrzu, np. golf lub tenis.



- Jeżeli szybkość migawki zostanie zmieniona ręcznie przy wybranej funkcji "**ISCENE**", najpierw zostaną zastosowane zmiany ręczne.
- Obraz może nie być tak płynny, jak w przypadku wysokiej szybkości migawki.
- W trybie EASY Q funkcja ta zostanie ustawiona na "**Auto**".
- Podczas nagrywania przy szybkości migawki 1/1000 lub wyższej należy uważać, aby słońce nie świeciło bezpośrednio w obiektyw.
- Ta funkcja działa tylko w trybie nagrywania filmu. Przed wyborem opcji menu należy ustawić tryb nagrywania filmu. ➔strony 22

Focus (Ostrość)

- Kamera zazwyczaj automatycznie ustawia ostrość (autofokus).
- Można również ręcznie ustawić ostrość obiektu w zależności od warunków nagrywania.



pozycja	opis działania	symbol na ekranie
"Auto"	W większości przypadków lepiej używać automatycznej regulacji ostrości, ponieważ dzięki niej można skupić się na twórczej stronie nagrania.	Brak
"Face Detection" (Wykr. twarzy)	Nagrywa w optymalnych warunkach dzięki automatycznemu wykrywaniu twarzy.	
"Manual" (Ręcznie)	Ręczna regulacja ostrości może być konieczna w określonych sytuacjach, w których automatyczna regulacja ostrości jest utrudniona lub nie skutkuje.	

Face detection (Wykr. twarzy)

Funkcja ta wykrywa i rozpoznaje obiekty przypominające twarz i automatycznie reguluje ostrość, kolor i czas naświetlania. Ponadto, dostosowuje warunki nagrywania do optymalnych dla wykrywania twarzy.

1. Przyciskiem sterującym (^ / v) wybierz opcję **"Face Detection" (Wykr. twarzy)**, a następnie naciśnij przycisk **OK**.
 - Wykrywa twarz i wyświetla wokół niej ramkę. Obraz wykrytej twarzy jest automatycznie optymalizowany.



- Symbol wykrywania twarzy () i ramka wykrywania twarzy () nie są nagrywane.
- Objęcie w kadrze twarzy osoby przy włączonej opcji wykrywania twarzy spowoduje automatyczną regulację ostrości i czasu naświetlania do wartości optymalnych.
- Funkcja wykrywania twarzy może nie działać w zależności od warunków nagrywania. Na przykład, ramka wykrywania twarzy może zostać wyświetlona podczas kadrowania obiektu podobnego do twarzy nawet wtedy, gdy obiekt nią nie jest. W takim przypadku należy wyłączyć funkcję wykrywania twarzy.
- Funkcja wykrywania twarzy nie działa w przypadku ujęcia z profilu. Twarz musi być zwrócona w kierunku kamery.
- W trybie WWW i tel. kom. funkcja wykrywania twarzy nie działa.
- Nie można korzystać z funkcji **"Face Detection" (Wykr. twarzy)**, kiedy używane są następujące funkcje: EASY Q, iSCENE, Shutter (Migawka), Exposure (Ekspozycja), Digital Effect (Efekt cyfrowy), C.Nite ➔ strona 118

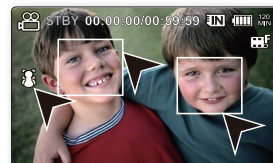
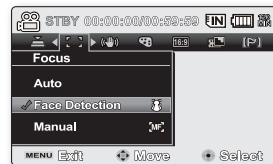

opcje nagrywania

Ręczne ustawianie ostrości w czasie nagrywania:

Kamera cyfrowa automatycznie ustawia ostrość obiektu od bliskiej odległości do nieskończoności. Jednak uzyskanie prawidłowej ostrości może nie być możliwe w niektórych warunkach nagrywania. W takim przypadku należy użyć trybu ręcznego ustawiania ostrości.

1. Aby wybrać **"Manual" (Ręcznie)** naciśnij przycisk **sterujący** (\wedge / \vee).
 - Zostanie wyświetlony wskaźnik ręcznej regulacji ostrości.
2. Przyciskiem **sterującym** (\leftarrow / \rightarrow) wybierz żądany wskaźnik ostrości i naciśnij przycisk **OK**.





Ustawianie ostrości na bliższych obiektach

Aby ustawić ostrość bliższego obiektu, przejdź za pomocą przycisku **sterującego** (\leftarrow) na wskaźnik ().

Ustawianie ostrości na dalszym obiekcie

Aby ustawić ostrość dalszych obiektów, przejdź za pomocą przycisku **sterującego** (\rightarrow) na wskaźnik ().

- Ikona bliższego lub dalszego obiektu ( / ) jest wyświetlana na środku po zakończeniu ustawiania ostrości. Ustawiona wartość zostaje zastosowana zaraz po naciśnięciu przycisku **sterującego** (\leftarrow / \rightarrow) w celu ustawienia ostrości.
- Ręczne ustawienie ostrości zostanie zastosowane i wyświetlony zostanie wskaźnik ().



<Obiekt bliższy>



<Obiekt dalszy>

Ręczne ustawianie ostrości jest zalecane w następujących sytuacjach:

- W kadrze znajduje się kilka obiektów – niektóre blisko kamery, a niektóre dalej.
- Osoba znajduje się w mgłę lub na tle śniegu.
- Bardzo błyszczące lub lakierowane powierzchnie, np. karoseria samochodu.
- Osoby i przedmioty w ruchu lub poruszające się szybko bądź ze stałą prędkością, na przykład sportowcy lub tłum ludzi.



- Można łatwo regulować ostrość przy użyciu przycisku skrótu. ➔ strona 35
- Ręczna regulacja ostrości skupia ostrość na punkcie kadrowanego obrazu, a funkcja automatycznej regulacji ostrości automatycznie skupia ostrość w centrum kadru.
- Tryb EASY Q automatycznie ustawia opcję regulacji ostrości na **"Auto"**.
- Przed ręczną regulacją ostrości wykadruj obiekt za pomocą funkcji zoomu.
- Przybliżenie lub oddalenie obiektu po ustawieniu ostrości wymaga ponownej regulacji ostrości.
- Przed ręczną regulacją ostrości sprawdź, czy **"Digital Zoom" (Zoom cyfrowy)** jest wyłączony. Gdy włączony jest **"Digital Zoom" (Zoom cyfrowy)**, ręczna regulacja ostrości nie będzie precyzyjna. Wyłącz **"Digital Zoom" (Zoom cyfrowy)**. ➔ strona 72
- Gdy regulacja ostrości osiągnie limit, na środku wyświetlacza LCD zostanie wyświetlony wskaźnik.

Anti-Shake (HDIS) (Stabiliz.(HDIS))

W przypadku użycia zoomu do nagrania powiększonego obrazu zostanie skorygowane rozmazanie nagranych obrazów.

pozycja	opis działania	symbol na ekranie
"Off" (Wył.)	Wyłącza funkcję.	Brak
"On" (Wł.)	Kompensuje niestabilne obrazy wywołane poruszeniem kamery, szczególnie przy dużym powiększeniu.	

Funkcja Anti-Shake (HDIS) (Stabiliz.(HDIS)) oferuje bardziej stabilny obraz w następujących sytuacjach:

- Podczas filmowania z zoomem
- Podczas filmowania małych obiektów
- Filmowanie podczas spaceru lub jazdy
- Podczas nagrywania przez okno z wnętrza pojazdu



- Tryb EASY Q automatycznie ustawia funkcję **"Anti-Shake (HDIS)" (Stabiliz.(HDIS))** na **"On" (Wł.)**.
- Kiedy funkcja **"Anti-Shake (DIS)" (Stabiliz.(HDIS))** ustawiona jest na **"On" (Wł.)**, widoczna będzie nieznaczna różnica pomiędzy rzeczywistym ruchem, a ruchem na ekranie.
- Znaczne poruszenia kamerą mogą nie zostać całkowicie skorygowane, nawet gdy ustawiona jest opcja **"Anti-Shake(HDIS) : On" (Stabiliz.(HDIS) : Wł.)**.
Należy dobrze trzymać kamerę obiema rękami.
- Zaleca się ustawienie **"Anti-Shake(HDIS): Off" (Stabiliz.(HDIS): Wył.)**, jeżeli kamera umieszczona jest na statywie lub stole.
- W przypadku nagrywania obrazów z 34-krotnym lub większym powiększeniem przy opcji **"Anti-Shake" (HDIS) (Stabiliz.(HDIS))** ustawionej na **"On" (Wł.)** w miejscach przyciemnionych, pojawić się mogą smugi. W takim przypadku zaleca się użycie statywu i ustawienie opcji **"Anti-Shake" (HDIS) (Stabiliz.(HDIS))** na **"Off" (Wył.)**.
- Ta funkcja działa tylko w trybie nagrywania filmu. Przed wyborem opcji menu należy ustawić tryb nagrywania filmu. ➔ strony 22

opcje nagrywania

Digital Effect (Efekt Cyfrowy)

- Efekt cyfrowy nadaje nagraniom bardziej interesujący wygląd.
- Należy wybrać efekt cyfrowy odpowiedni dla rodzaju nagrywanego obrazu i rezultatu, jaki chce się uzyskać.
- Dostępnych jest 10 różnych opcji efektów cyfrowych.

pozycja	opis działania	symbol na ekranie
"Off" (Wył.)	Wyłącza funkcję.	Brak
1 "BLK&WHT" (CZERN/BIEL)	Zmienia zdjęcie z kolorowego na czarno-białe.	
2 "Sepia"	Służy do nadawania obrazom czerwono-wybrzmiałego odcienia.	
3 "Negative" (Negatyw)	Odwroćcie kolorów i jasności (efekt negatywu).	
4 "Art" (Efekt Art)	Dodaje efekty artystyczne w obrazie.	
5 "Emboss" (Wytłoczenie)	W tym trybie tworzy się efekt trójwymiarowy (wytlaczanie).	
6 "Mosaic" (Mozaika)	Mozaika nałożona na obraz.	
7 "Mirror" (Lustro)	Przecina obraz w pół i odbija jedną połowę na drugiej.	
8 "Pastel" (Pastela)	W tym trybie do obrazu dodaje się efekt pasteli.	
9 "Cosmetic" (Kosmet)	Tryb ten pozwala skorygować niedoskonałości twarzy.	
10 "Stepprinting" (Drukow fazami)	Technika zapisywania obrazu w segmentach.	

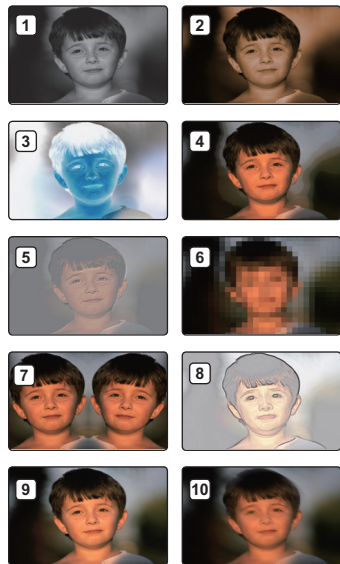

-  Tryb "Digital Effect" (Efekt Cyfrowy) nie jest dostępny w trybie EASY Q.
- W trybie "16:9 Wide" (Form. 16:9) lub "C.Nite" następujące opcje są niedostępne: "Mosaic" (Mozaika), "Mirror" (Lustro), "Stepprinting" (Drukow fazami) (Efekt Cyfrowy). Aby użyć następujących funkcji, najpierw wybierz opcję "Off" (Wył.) w menu "16:9 Wide" (Form. 16:9) lub "C.Nite".
- Ta funkcja działa tylko w trybie nagrywania filmu. Przed wyborem opcji menu należy ustawić tryb nagrywania filmu. ➔strony 22

16:9 Wide (Form.16:9)





Można wybrać żądaną opcję formatu wyświetlania na ekranie LCD przy nagrywaniu lub odtwarzaniu (formaty 16:9/4:3).

pozycja	opis działania	symbol na ekranie
"Off" (Wyl.)	Wyłącza funkcję. Obraz wyświetlany jest w formacie 4:3. Wybierz, aby używać standardowy format wyświetlania 4:3 na ekranie.	Brak
"On" (Wl.)	Nagrywanie i widok w formacie 16:9.	Brak

-  W trybie **"16:9 Wide" (Form. 16:9)** niedostępne są opcje: **"Mosaic" (Mozaika)**, **"Mirror" (Lustro)**, **"Stepprinting"** (efekt cyfrowy). Aby użyć następujących funkcji, najpierw wybierz opcję **Off (Wyl)** w menu **"16:9 Wide" (Form. 16:9)**.
- Przed rozpoczęciem nagrywania wybierz proporcje obrazu. Ustawienie domyślne to **"16:9 Wide" (Form. 16:9)**.
- Format 16:9 nie jest dostępny przy ustawieniu rozdzielczości na **"Web & Mobile"**.
- Ta funkcja działa tylko w trybie nagrywania filmu. Przed wyborem opcji menu należy ustawić tryb nagrywania filmu. ➔strony 22

Resolution (Rozdzielczość)

Można wybrać rozdzielczość nagrywanych filmów. Kamera może nagrywać w następujących trybach rozdzielczości: **"TV Super Fine" (TV B.wysoka)**, **"TV Fine" (TV Wys.)**, **"TV Normal" (TV Norm.)** i **"Web & Mobile"**. Tryb TV Fine jest ustawieniem domyślnym.

pozycja	opis działania	symbol na ekranie
"TV Super Fine" (TV B.wysoka)	Nagrywanie filmów w bardzo wysokiej jakości obrazu w rozdzielczości 720x576(50i).	
"TV Fine" (TV Wys.)	Nagrywanie filmów w wysokiej jakości obrazu w rozdzielczości 720x576(50i).	
"TV Normal" (TV Norm.)	Nagrywanie filmów w normalnej jakości obrazu w rozdzielczości 720x576(50i).	
"Web & Mobile"	Nagrywanie filmów w normalnej jakości obrazu w rozdzielczości 640x480 Obsługuje wyświetlanie z optymalnej rozdzielczości na komputerze.	

-  Obraz można nagrywać w czterech rozdzielczościach: **"TV Super Fine" (TV B.wysoka)**, **"TV Fine" (TV Wys.)**, **"TV Normal" (TV Norm.)** lub **"Web & Mobile"**. Im wyższe ustawienie jakości, tym więcej pamięci zostanie wykorzystane.
- Czas nagrywania zależy od jakości nagrywanego filmu. ➔strona 44
- Podczas nagrywania w trybie **"Web & Mobile"** stosowane są proporcje obrazu 4:3.
- Ta funkcja działa tylko w trybie nagrywania filmu. Przed wyborem opcji menu należy ustawić tryb nagrywania filmu. ➔strony 22

opcje nagrywania

Wind Cut (Red szumu)

Można zredukować szumy podczas nagrywania dźwięku za pomocą wbudowanego mikrofonu.

Jeśli ustawiona jest opcja **"Wind Cut : On" (Red szumu: Wł.)**, dźwięki o niskiej częstotliwości rejestrowane przez mikrofon zostaną zredukowane

podczas nagrywania. Dzięki temu głosy i dźwięk podczas odtwarzania są wyraźniejsze.

- Opcja Red szumu jest przydatna w wietrznych miejscach, np. na plaży.

pozycja	opis działania	symbol na ekranie
"Off" (Wyt.)	Wyłącza funkcję.	Brak
"On" (Wł.)	Minimalizuje szumy w czasie nagrywania.	



- Jeśli mikrofon ma być bardzo czuły, należy ustawić funkcję **"Wind Cut" (Red szumu)** na **"Off" (Wyt.)**.
- Funkcja Red szumu jest dostępna wyłącznie dla wbudowanego mikrofonu.
- Nie można użyć funkcji Wind Cut (Redukcja szumów) w czasie korzystania z trybu EASY Q.
- Ta funkcja działa tylko w trybie nagrywania filmu. Przed wyborem opcji menu należy ustawić tryb nagrywania filmu. ➔strony 22

Voice Mute (Wycisz Dźw)

Funkcja Wycisz Dźw. służy do zupełnego wyłączenia nagrywania dźwięku podczas nagrywania obrazu.

pozycja	opis działania	symbol na ekranie
"Off" (Wyt.)	Wyłącza funkcję.	Brak
"On" (Wł.)	Filmy nagrywane są bez dźwięku	



- Opcję Wycisz Dźw. można również ustawić w menu skrótów. ➔strona 35
- Ta funkcja działa tylko w trybie nagrywania filmu. Przed wyborem opcji menu należy ustawić tryb nagrywania filmu. ➔strony 22

Back Light (Ośw Tyl)

Gdy obiekt jest oświetlony od tyłu, niniejsza funkcja kompensuje oświetlenie, aby obiekt nie był zbyt ciemny.

pozycja	opis działania	symbol na ekranie
"Off" (Wył.)	Wyłącza funkcję.	Brak
"On" (Wł.)	- Wykonywana jest kompensacja oświetlenia tylnego. - Kompensacja oświetlenia tylnego szybko rozjaśnia obiekt.	

Funkcja kompensacji tylnego oświetlenia koryguje nagranie, gdy obiekt jest ciemniejszy niż tło:

- obiekt stoi przed oknem;
- obiekt znajduje się na tle śniegu.
- obiekt znajduje się na dworze, a tłem jest pochmurne niebo.
- źródła światła są zbyt jasne;
- Nagrywana osoba jest ubrana w białe lub połyskujące ubrania i znajduje się na jasnym tle:
Twarz osoby jest zbyt ciemna, aby była dobrze widoczna.



<Funkcja BLC wyłączona>

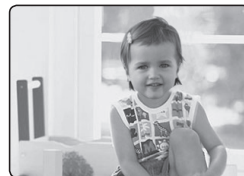

<Funkcja BLC włączona>



Nie można użyć funkcji **"Back Light" (Ośw Tyl)** w czasie korzystania z trybu EASY Q.

opcje nagrywania

Interval REC (Odstęp REC) (odstęp nagrywania)

Wykonywane są zdjęcia co określony czas, efektem jest ciągły film w przyspieszonym tempie.

Funkcji tej można używać do obserwacji ruchu chmur, zmiany w oświetleniu dziennym, rozkwitania kwiatów itd.

pozycja	opis działania	symbol na ekranie
"Off" (Wyl.)	Wyłącza funkcję.	Brak
"On" (Wi.)	- odstęp czasu " Sec "(S): Zdjęcia są wykonywane z ustawionymi odstępami czasowymi. 1→3→5→10→15→30 Sec - łączny czas nagrywania " Hr "(Godz.): Łączny czas nagrywania, od początku do końca nagrywania z przerwami. 24→48→72→∞ Hr	

Ustawianie odstępu:

1. Naciśnij przycisk **MENU**.
2. Przyciskiem **sterującym** (< / >) wybierz opcję "**Interval REC**" (**Odstęp REC**) i naciśnij przycisk **OK**.
3. Przyciskiem **sterującym** (^ / v) wybierz opcję "**On**" (**Wi**) i naciśnij przycisk **OK**.
 - Zostaną wyświetlone pozycje odstępu ("**Sec**"(**S**)) i całkowity czas nagrywania ("**Hr**"(**Godz.**)).
4. Wybierz żądany odstęp czasu ("**Sec**"(**S**)) i limit czasu nagrywania ("**Hr**"(**Godz.**)) przyciskiem **sterującym** (^ / v / < / >).
5. Po ustawieniu ostatniego elementu naciśnij **OK**, aby zakończyć ustawianie. Po uruchomieniu nagrywania filmu rozpocznie się nagrywanie poklatkowe.
 - Zdjęcia obiektu są wykonywane i zapisywane na nośniku pamięci zgodnie z ustawionym odstępem i łącznym czasem nagrywania.
 - Podczas odtwarzania wyświetlanych jest 25 obrazów na sekundę. (Dźwięk nie jest dostępny). Na przykład, jeśli dla opcji Interval (Odstęp) ustawiono "**30 Sec**" (**30 S**), a łączny czas nagrywania ustawiono na "**24 Hr**" (**24 Godz.**), funkcja nagrywania z przerwami będzie wykonywała zdjęcie obiektu i zapisywała je co 30 sekund przez 24 godziny. (Po 24 godzinach nagrywania odtwarzanie tego materiału potrwa 48 minut).



Przykład nagrywania z przerwami

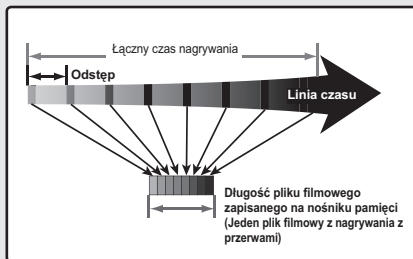

Funkcja nagrywania z przerwami zapisuje klatki filmu co zdefiniowany okres przez całkowity czas nagrywania w celu utworzenia filmu w technice poklatkowej. Nagrywanie z przerwami stosowane jest do filmowania następujących scen:

- Rozkwitające kwiaty
- Zrzucanie skóry przez owady
- Pędzące chmury na niebie









- Tryb nagrywania z przerwami zostaje wyłączony po zakończeniu nagrywania. Aby rozpocząć nowe nagrywanie z przerwami, powtórz kroki 1–5.
- 25 kolejno wykonanych zdjęć tworzy film o długości 1 sekundy. Ponieważ minimalna długość filmu, jaki może zostać zapisany w kamerze, wynosi jedną sekundę, opcja Interval (Odstęp) określa, ile powinno trwać nagrywanie z przerwami. Na przykład, jeśli odstęp jest ustawiony na **"30 Sec" (30 S)**, nagrywanie z przerwami powinno trwać co najmniej 15 minut, aby nagrać film o minimalnej długości 1 sekundy (25 obrazów).
- Gdy łączny czas nagrywania z przerwami dobiega końca, kamera przełącza się w tryb czuwania.
- Jeśli na nośniku pamięci nie ma wystarczająco dużo miejsca, aby zapisać materiał z nagrywania z przerwami, kamera przełącza się w tryb czuwania po zapisaniu maksymalnej części nagrania.
- W przypadku rozładowania baterii podczas nagrywania z przerwami kamera zapisze nagranie do punktu wyczerpania i zostanie przełączona do trybu czuwania, zostanie wyświetlony komunikat o wyczerpaniu baterii i kamera wyłączy się automatycznie.
- Podczas nagrywania z przerwami nie wyłączaj wyświetlacza LCD.
- Aby zatrzymać nagrywanie z przerwami naciśnij przycisk **uruchomienia/zatrzymania nagrywania**.
- Podczas nagrywania z przerwami nie jest nagrywany dźwięk. (nagrywanie bez dźwięku)
- Gdy nagranie osiągnie długość 1,8 GB, automatycznie rozpocznie się nowe nagranie.
- Funkcja wygaszania nie jest dostępna podczas nagrywania z przerwami. ➔ strona 118
- Podczas korzystania z funkcji nagrywania z przerwami zalecamy użycie zasilacza sieciowego.
- Ta funkcja działa tylko w trybie nagrywania filmu. Przed wyborem opcji menu należy ustawić tryb nagrywania filmu. ➔ strony 22

opcje nagrywania

C.Nite

Sterowanie szybkością migawki umożliwia nagrywanie ruchu obiektu w zwolnionym tempie lub rozjaśnienie obrazu w ciemnych miejscach bez pogorszenia jakości kolorów.



pozycja	opis działania	symbol na ekranie
"Off" (Wyt.)	Wyłącza funkcję.	Brak
"  "	Kamera automatycznie ustawia jasność obrazu.	
"  "	Nagrywanie jaśniejszego obrazu.	
"  "	Nagrywanie jaśniejszego obrazu nawet w ciemnym miejscu.	



- Jeśli używana jest funkcja C.Nite, obraz jest zapisywany w zwolnionym tempie.
- Podczas korzystania z funkcji C.Nite ostrość jest ustawiana powoli i czasami na wyświetlaczu są widoczne białe kropki. Nie jest to usterka.
- Funkcja C.Nite jest niedostępna, gdy w użyciu są następujące funkcje: "iSCENE", "Anti-Shake(HDIS)" (Stabiliz.(HDIS) lub EASY Q
- Opcje "Mirror" (Lustro), "Mosaic" (Mozaika) i "Stepprinting" (Drukow fazami) nie są dostępne w trybie "C.Nite". ➔strona 65
- Ta funkcja działa tylko w trybie nagrywania filmu. Przed wyborem opcji menu należy ustawić tryb nagrywania filmu. ➔strony 22

Fader (Wygaz)

Nagraniami można nadać bardziej profesjonalny wygląd, używając efektów specjalnych, takich jak rozjaśnianie obrazu i przygłaśnianie dźwięku na początku oraz wygaszanie obrazu i wyciszanie dźwięku na końcu nagrywanego ujęcia.

pozycja	opis działania	symbol na ekranie
"Off" (Wyt.)	Wyłącza funkcję.	Brak
"In" (Rozjaśn)	Funkcja wygaszania włączy się zaraz po rozpoczęciu nagrywania.	
"Out" (Ściemn)	Po zakończeniu nagrania włączy się funkcja wygaszania.	
"In-Out" (Wej-wyj)	Funkcja wygaszania włączy się odpowiednio przy rozpoczęciu lub kończeniu nagrania.	

Rozjaśnianie i przygłaśnianie

Naciśnij przycisk uruchamiania/zatrzymywania nagrywania, gdy funkcja "Fader" (Wygaz) jest ustawiona na "In" (Rozjaśn.). Nagrywanie rozpocznie się od ciemnego ekranu i stopniowo pojawiać się będzie obraz i dźwięk (rozjaśnianie obrazu, przygłaśnianie dźwięku)

Ściemnianie i ściszenie

Naciśnij przycisk uruchamiania/zatrzymywania nagrywania, gdy funkcja "Fader" (Wygaz) jest ustawiona na "Out" (Ściemn).

Obraz i dźwięk stopniowo zanikają i następuje zatrzymanie nagrywania.

Rozjaśnianie i ściemnianie

Naciśnij przycisk uruchamiania/zatrzymywania nagrywania, gdy funkcja "Fader" (Wygaz) jest ustawiona na "In-Out" (Wej-wyj).

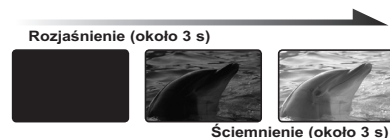

Nagrywanie rozpocznie się od ciemnego ekranu i stopniowo pojawiać się będzie obraz i dźwięk (rozjaśnianie obrazu, przygłaśnianie dźwięku). Natomiast pod koniec nagrywania obraz i dźwięk stopniowo zanikają i następuje zatrzymanie nagrywania.



Ta funkcja działa tylko w trybie nagrywania filmu. Przed wyborem opcji menu należy ustawić tryb nagrywania filmu. ➔strony 22

Guideline (Wskazówka)

- Funkcja wskazówki powoduje wyświetlenie na ekranie LCD wzoru, który ułatwia użytkownikowi skomponowanie obrazu podczas nagrywania.
- W kamerze dostępne są 3 rodzaje takich wzorów.

pozycja	opis działania	symbol na ekranie
"Off" (Wył.)	Wyłącza funkcję.	Brak
"Cross" (Krzyżyk)	Nagrywa obiekt umieszczony w środku ogólnej kompozycji.	
"Grid"(Siatka)	Nagrywa obiekt w kompozycji poziomej lub pionowej lub w zbliżeniu.	
"Safety Zone" (Strefa bezp)	Umożliwia nagrywanie obiektu w strefie bezpiecznej, zapobiegającej odcięciu obiektu podczas edycji w formacie 4:3 z lewej i prawej strony oraz 2,35:1 od góry i dołu. Ustaw opcję "Safety Zone" (Strefa bezp) , aby skadrować różne obiekty w jednej scenie w odpowiedniej wielkości.	



- Umieszczenie obiektu w punkcie przecięcia umożliwia zrównoważone skomponowanie obrazu.
- Wzór wskazówki nie jest zapisywany na rejestrowanych obrazach.

Digital Zoom (Zoom cyfrowy)

- Można wybrać maksymalny poziom powiększenia, jeśli podczas nagrywania zoom ma być ustawiany na większy niż 34-krotny (ustawienie domyślne). Powiększenie do poziomu 34x jest wykonywane optycznie, a większe powiększenie, do 1200x, jest wykonywane cyfrowo. Należy pamiętać, że jakość obrazu zmniejsza się w przypadku użycia zoomu cyfrowego.



Z prawej strony paska znajduje się wskaźnik strefy zoomu.
Strefa zoomu jest wyświetlana przy wyborze poziomu zoomu.

pozycja	opis działania	symbol na ekranie
"Off" (Wył.)	Dostępny jest wyłącznie zoom optyczny do 34x.	Brak
"On" (Wł.)	Dostępny jest zoom cyfrowy do 1200x. Użycie dźwigni zoomu spowoduje wyświetlenie paska zoomu cyfrowego.	Brak



- Powiększenie można również zmieniać za pomocą przycisku **sterującego** (W/T) na panelu LCD.
- Zastosowanie nadmiernego zoomu dla obiektu może spowodować pogorszenie obrazu.
- Maksymalny zoom może spowodować pogorszenie jakości obrazu.
- Ta funkcja działa tylko w trybie nagrywania filmu. Przed wyborem opcji menu należy ustawić tryb nagrywania filmu. ➔strony 22





opcje odtwarzania

OPCJE MENU

- Opcje dostępne w menu różnią się w zależności od trybu pracy.
- Instrukcje jak odtworzyć film i informacje o dostępnych przyciskach znajdują się na stronach 50-54.
- Szczegółowe informacje o pozycjach menu dostępnych podczas odtwarzania znajdują się na stronach 73-80.





Opcje menu odtwarzania (▶)

● : Możliwe
× : Niemożliwe

pozycje	symbol na ekranie	Tryb odtwarzania filmu (🎬)	Tryb odtwarzania zdjęć (📷)	Wartość domyślna	strona
Play Option (Opcja odtwarz)		●	×	Play All (Odtw Wszyst)	74
Delete (Usuń)		×	●	-	79
Slide Show (Pokaz slajdów)		●	●	-	75
Protect (Zabezpiecz)		●	●	-	76
Copy (Kopiu)		●	●	-	77
File Info (Info o pliku)	-	●	●	-	78
Settings (Ustawienia)	-	●	●	-	80

USTAWIANIE OPCJI ODTWARZANIA

- Istnieje możliwość płynnego odtworzenia wszystkich plików lub odtworzenia tylko wybranych plików.
- Można też ustawić opcję powtarzania dla wszystkich plików.

1. Przesuń przełącznik **POWER** w dół, aby włączyć kamerę.
 - Ustaw odpowiedni nośnik pamięci.
(Aby nagrywać na karcie pamięci, włóż kartę pamięci)
2. Naciśnij przycisk **MODE**. Aby wybrać opcję odtwarzania filmu (), użyj dźwigni zoomu. ➔strona 50
 - Na ekranie LCD zostanie wyświetlony ekran wybranego indeksu miniatur.
3. Naciśnij przycisk **MENU**.
 - Aby wybrać "**Play Option**" (**Opcja odtwarz**) naciśnij przycisk sterujący ( / ).
4. Przyciskiem sterującym ( / ) wybierz opcję i naciśnij przycisk **OK**.

pozycja	opis działania
"Play All" (Odtw Wszyst)	Umożliwia on odtwarzanie filmów od wybranego do ostatniego.
"Play One" (Odtw Jed)	Wybrany film zostanie odtworzony.
"Repeat All" (Powt wszystko)	Wszystkie pliki filmowe będą odtwarzane z powtarzaniem.
"Repeat One" (Powtóż jeden)	Wybrane filmy zostaną odtwarzane z powtarzaniem.

5. Naciśnij przycisk **MENU**, aby wyjść z menu.
 - Wybrana pozycja zostanie użyta podczas odtwarzania.





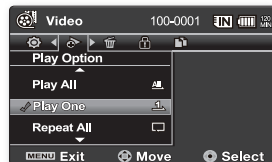
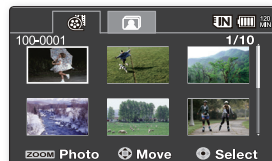
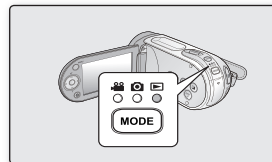



- Naciśnięcie przycisku **uruchomienia/zatrzymania nagrywania** podczas wyświetlania ekranu menu lub miniatur spowoduje przejście do trybu nagrywania filmów.
- Ogólnie, widok miniatur i tryb jednego ekranu korzystają z tej samej metody ustawiania funkcji, lecz opcje szczegółowe mogą być różne.
- Ta funkcja działa tylko w trybie odtwarzania filmu. Przed wyborem opcji menu należy ustawić tryb odtwarzania filmu. ➔strona 50



opcje odtwarzania

USUWANIE OBRAZÓW

- Zapisane filmy (lub zdjęcia) można usunąć.
1. Przesuń przełącznik **POWER** w dół, aby włączyć kamerę.
 - Ustaw odpowiedni nośnik pamięci.
(Aby nagrywać na karcie pamięci, włóż kartę pamięci)
 2. Naciśnij przycisk **MODE**. Aby wybrać opcję Odtwarzanie filmu () lub Odtwarzanie zdjęć (), użyj dźwigni zoomu. ➔ strona 50
 - Na ekranie LCD zostanie wyświetlony ekran wybranego indeksu miniatur.
 3. Naciśnij przycisk **MENU**.
 4. Aby wybrać **"Delete"** (**Usuńx**) naciśnij przycisk **sterujący** ( / ).
 5. Przyciskiem **sterującym** ( / ) wybierz opcję i naciśnij przycisk **OK**.

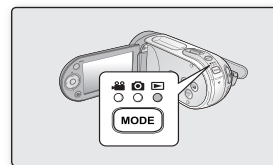

pozycja	opis działania
"This File" (Ten plik)	Wybrany film (lub zdjęcie) zostanie usunięty. (Opcja dostępna w trybie odtwarzania na jednym ekranie)
"Select Files" (Wyb pliki)	Służy do usuwania poszczególnych filmów (lub zdjęć). - Aby usunąć poszczególne filmy (lub zdjęcia), wybierz odpowiednie pliki naciskając przycisk OK . Następnie naciśnij przycisk MENU , aby je usunąć. - Przy wybranych filmach (lub zdjęciach) wyświetlany jest symbol (). - Naciśnięcie przycisku OK przełącza pomiędzy wyborem a usunięciem wyboru.
"All Files" (Wsz pliki)	Służy do usuwania wszystkich filmów (lub zdjęć).

6. Podręczne menu wyboru zostanie wyświetlone w zależności od wybranej pozycji menu. W takim przypadku należy wybrać żadaną pozycję za pomocą przycisków **sterujących** ( / ) i przycisku **OK**.





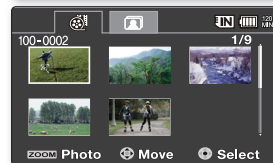
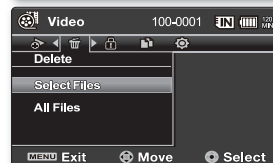
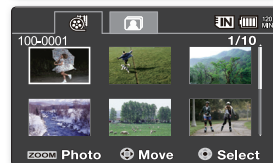

- Usunięte obrazy przestaną być wyświetlane jako obrazy miniatur.





- Ogólnie, widok miniatur i tryb jednego ekranu korzystają z tej samej metody ustawiania funkcji, lecz opcje szczegółowe mogą być różne.
- Po usunięciu pliku nie będzie możliwe jego odzyskanie.
- Pliki zabezpieczone nie zostaną usunięte.
- Aby zabezpieczyć ważne zdjęcia przed przypadkowym usunięciem, należy włączyć zabezpieczenie zdjęć. ➔ strona 76
- Jeżeli zabezpieczenie przed zapisem na karcie pamięci jest ustawione w pozycji blokady, nie można usuwać plików.
- Należy pamiętać, że wyjęcie zestawu akumulatorowego lub odłączenie zasilacza w czasie usuwania plików może spowodować uszkodzenie nośnika pamięci.
- Rysunek przedstawia tryb odtwarzania filmu. Przed wyborem opcji menu należy najpierw ustawić tryb (Odtwarzanie filmu / Odtwarzanie zdjęć).



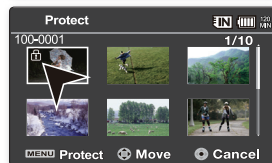
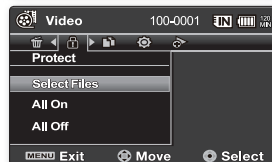
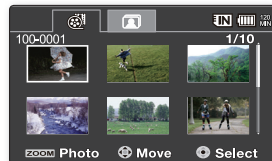
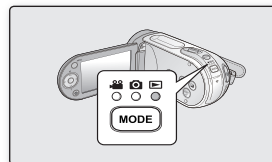

OCHRONA PLIKÓW

- Zapisane ważne filmy (lub zdjęcia) można zabezpieczyć przed przypadkowym usunięciem.
 - Obrazy zabezpieczone nie zostaną usunięte, chyba że zabezpieczenie zostanie zdjęte lub pamięć zostanie sformatowana.
1. Przesuń przełącznik **POWER** w dół, aby włączyć kamerę.
 - Ustaw odpowiedni nośnik pamięci.
(Aby nagrywać na karcie pamięci, włóż kartę pamięci)
 2. Naciśnij przycisk **MODE**. Aby wybrać opcję Odtwarzanie filmu () lub Odtwarzanie zdjęć (), użyj dźwigni zoomu. ➔strona 50
 - Na ekranie LCD zostanie wyświetlony ekran wybranego indeksu miniatur.
 3. Naciśnij przycisk **MENU**.
 - Wyświetlony zostanie ekran menu.
 4. Aby wybrać "**Protect**" (**Zabezpiecz**) naciśnij przycisk **sterujący** ( / ).
 5. Przyciskiem **sterującym** ( / ) wybierz opcję i naciśnij przycisk **OK**.



pozycja	opis działania
"On" (Wł.)	Zabezpiecza wybrane filmy (lub zdjęcia) przed usunięciem. (Opcja dostępna w trybie odtwarzania na jednym ekranie)
"Select Files" (Wyb pliki)	Zabezpiecza wybrane filmy (lub zdjęcia) przed usunięciem - Aby zabezpieczyć poszczególne filmy (lub zdjęcia), wybierz odpowiednie pliki naciskając przycisk OK . Następnie naciśnij przycisk MENU , aby potwierdzić wybór. - Przy wybranych filmach (lub zdjęciach) wyświetlany jest symbol (). - Naciśnięcie przycisku OK przełącza pomiędzy wyborem a usunięciem wyboru.
"All On" (Włącz wsz.)	Chroni wszystkie filmy (lub zdjęcia).
"All Off" (Wył. wsz.)	Anuluje zabezpieczenie wszystkich filmów (lub zdjęć).







6. Podręczne menu wyboru zostanie wyświetlone w zależności od wybranej pozycji menu. W takim przypadku należy wybrać żadaną pozycję za pomocą przycisków **sterujących** ( / ) i przycisku **OK**.





- Ogólnie, widok miniatur i tryb jednego ekranu korzystają z tej samej metody ustawiania funkcji, lecz opcje szczegółowe mogą być różne.
- Chroniony film (lub zdjęcie) podczas wyświetlania oznaczony będzie symbolem ().
- Jeżeli zabezpieczenie przed zapisem na karcie pamięci jest ustawione w pozycji LOCK (ZABLOKOWANA), nie będzie można użyć opcji zabezpieczania zdjęcia przed usunięciem.
- Rysunek przedstawia tryb odtwarzania filmu. Przed wyborem opcji menu należy najpierw ustawić tryb (Odtwarzanie filmu / Odtwarzanie zdjęć).

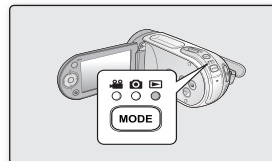

opcje odtwarzania

KOPIOWANIE PLIKÓW

- Obrazy są kopiowane do pamięci docelowej z zachowaniem oryginalnego obrazu w pamięci źródłowej.
 - Kopiowanie odbywa się z aktualnie używanej pamięci do pamięci nieużywanej. Na przykład, jeśli używana była pamięć wewnętrzna, kopiowanie odbywa się na kartę pamięci.
1. Przesuń przełącznik **POWER** w dół, aby włączyć kamerę.
 - Ustaw odpowiedni nośnik pamięci. (Aby nagrywać na karcie pamięci, włóż kartę pamięci).
 2. Naciśnij przycisk **MODE**. Aby wybrać opcję Odtwarzanie filmu () lub Odtwarzanie zdjęć (), użyj dźwigni zoomu. ➔ strona 50
 - Na ekranie LCD zostanie wyświetlony ekran wybranego indeksu miniatur.
 3. Naciśnij przycisk **MENU**.
 - Wyświetlony zostanie ekran menu.
 4. Aby wybrać "**Copy**" (**Kopiuj**) naciśnij przycisk sterujący ( / ).
 5. Przyciskiem sterującym ( / ) wybierz opcję i naciśnij przycisk **OK**.





pozycja	opis działania
"This File" (Ten Plik)	Kopiuje wybrane filmy (lub zdjęcia). (Opcja dostępna w trybie odtwarzania na jednym ekranie)
"Select Files" (Wyb. pliki)	Kopiuje poszczególne filmy (lub zdjęcia). <ul style="list-style-type: none">- Aby skopiować poszczególne filmy (lub zdjęcia), wybierz odpowiednie pliki naciskając przycisk OK.- Przy wybranych filmach (lub zdjęciach) wyświetlany jest symbol (). Następnie naciśnij przycisk MENU, aby potwierdzić wybór.- Naciśnięcie przycisku OK przełącza pomiędzy wyborem a usunięciem wyboru.
"All Files"(Wsz pliki)	Kopiuje wszystkie filmy (lub zdjęcia).

6. Podręczne menu wyboru zostanie wyświetlone w zależności od wybranej pozycji menu. W takim przypadku należy wybrać żadaną pozycję za pomocą przycisków sterujących ( / ) i przycisku **OK**.



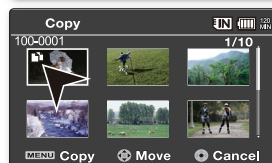
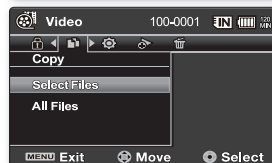
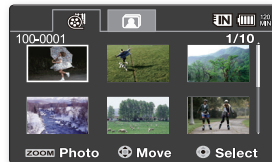



- Ogólnie, widok miniatur i tryb jednego ekranu korzystają z tej samej metody ustawiania funkcji, lecz opcje szczegółowe mogą być różne.
- Jeśli karta pamięci nie została włożona, nie można wybrać funkcji "**Copy**" (**Kopiuj**).



-  • Jeśli na nośniku danych brakuje miejsca, kopiowanie może być niemożliwe. Należy usunąć niepotrzebne pliki. ➔ strona 75
- Skopiowany film (lub zdjęcie) nie jest zabezpieczony nawet wtedy, gdy ustawienia oryginału obejmują zabezpieczenie.
- Skopiowany obraz nie jest zabezpieczony nawet wtedy, gdy ustawienia oryginału obejmują zabezpieczenie.
- Kopiowanie może zająć jakiś czas w zależności od liczby i rozmiaru plików.
- Kopiowanie może być niemożliwe, jeśli stan naładowania akumulatora jest zbyt niski. Jeśli to możliwe, podczas kopiowania korzystaj z zasilacza sieciowego, aby zapobiec przerwom w zasilaniu.
- Aby skopiować filmy wideo (lub zdjęcia) z karty pamięci do pamięci wbudowanej należy wykonać tę samą instrukcję. Przed użyciem tej funkcji należy wybrać nośnik, na który mają zostać skopiowane żądane filmy (lub zdjęcia).
- Rysunek przedstawia tryb odtwarzania filmu. Przed wyborem opcji menu należy najpierw ustawić tryb (Odtwarzanie filmu / Odtwarzanie zdjęć).

INFORMACJE O PLIKU

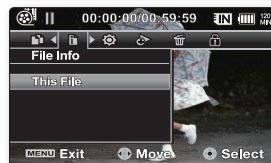
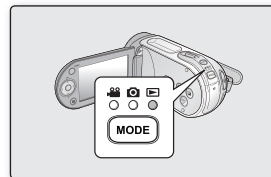

- Można wyświetlić informacje o każdym pliku.
1. Przesuń przełącznik **POWER** w dół, aby włączyć kamerę.
 - Ustaw odpowiedni nośnik pamięci.
(Aby nagrywać na karcie pamięci, włóż kartę pamięci).
 2. Naciśnij przycisk **MODE**. Aby wybrać opcję Odtwarzanie filmu () lub Odtwarzanie zdjęć (), użyj dźwigni zoomu. ➔ strona 50
 - Na ekranie LCD zostanie wyświetlony ekran wybranego indeksu miniatur.
 3. Wybierz żądany film za pomocą przycisku sterującego.
 4. Naciśnij przycisk **OK**.
 - Wybrany film wyświetlany jest zgodnie z ustawieniami Play Option (Opcja odtwarzania).
 5. Naciśnij przycisk **MENU**.
 6. Aby wybrać "**File Info**" (Info o pliku) naciśnij przycisk sterujący ( / ).
 7. Naciśnij przycisk **OK**.
 - Naciśnij ponownie przycisk **MENU** po potwierdzeniu.
 - Informacje o wybranym pliku zostaną wyświetlone w sposób przedstawiony poniżej.
 - Date
 - Duration (Czas odtw.)
 - Size (Rozm.)
 - Resolution (Rozdzielczość)
-  • Ta funkcja jest dostępna tylko w trybie wyświetlania pełnoekranowego.
 - Rysunek przedstawia tryb odtwarzania filmu. Przed wyborem opcji menu należy najpierw ustawić tryb (Odtwarzanie filmu / Odtwarzanie zdjęć).



opcje ustawień

POKAZ SLAJDÓW

Wszystkie zdjęcia zapisane na nośniku pamięci można automatycznie odtwarzać.

1. Włącz kamerę.
 - Przesuń przełącznik **POWER** w dół, aby włączyć zasilanie.
 - Ustaw odpowiedni nośnik pamięci. ➔strona 39
(Aby nagrywać na karcie pamięci, włóż kartę pamięci).
2. Otwórz wyświetlacz LCD.
 - Dostosuj jasność lub kontrast wyświetlacza LCD. ➔strona 87
3. Naciśnij przycisk **MODE**. Aby wybrać opcję odtwarzania zdjęć (), użyj dźwigni zoomu. ➔strona 50
 - Na ekranie LCD zostanie wyświetlony ekran wybranego indeksu miniatur.
4. Naciśnij przycisk **MENU**.
5. Przyciskiem **sterującym** () wybierz opcję "Slide Show" (Pokaz slajdów) i naciśnij przycisk **OK**.
 - Wyświetlony zostanie symbol (). Pokaz slajdów rozpoczyna się od zdjęcia bieżącego.
 - Zostaną wyświetlone wszystkie zdjęcia jedno po drugim, każde przez 2–3 sekundy.
 - Aby zatrzymać pokaz slajdów, ponownie naciśnij przycisk **OK**.



Ta funkcja działa tylko w trybie odtwarzania zdjęć.
Przed wyborem opcji menu należy ustawić tryb odtwarzania zdjęć.
➔strona 50

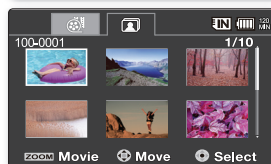
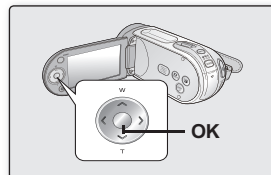
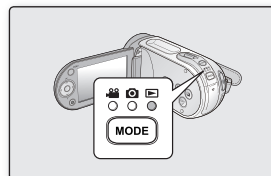

opcje ustawień

POKAZ SLAJDÓW

Ustawienia menu można zmienić, aby dostosować kamerę.

Należy uzyskać dostęp dożądanego ekranu menu, wykonując kroki przedstawione poniżej, a następnie dokonać zmian w ustawieniach.

1. Przesuń przełącznik **POWER** w dół, aby włączyć kamerę.
2. Naciśnij przycisk **MENU**.
 - Pojawi się ekran menu.
3. Aby wybrać "**Settings**" (**Ustawienia**) naciśnij przycisk sterujący (< / >).
 - Zostaną wyświetlone menu w trybie "**Settings**" (**Ustawienia**).
4. Wybierz żądane podmenu i pozycję menu za pomocą przycisków sterujących (^ / v) a następnie przycisku **OK**.
 - Aby powrócić do normalnego ekranu, naciśnij przycisk **MENU**.
 - Wybór elementów, które można zmienić zależy od wybranego trybu. (Jeśli nie włożono nośnika pamięci, nie można go wybrać i będzie on „wyblakły” w menu: "**Storage**" (**Typ pam.**), "**Storage Info**" (**Info o pam.**), "**Format**" (**Formatuj**) itd.)

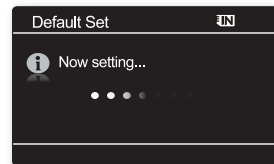
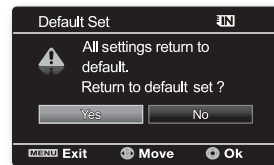

Wskazówki dotyczące przycisków

- a. Używany do wchodzenia lub wychodzenia z **MENU**.
- b. Przycisk sterujący (^ / v / < / >) : Używany do przechodzenia w górę/w dół/w lewo/w prawo.
- c. Przycisk **OK**: Używany do wybierania lub potwierdzania menu.



- Podręczne menu wyboru zostanie wyświetlone w zależności od wybranej pozycji menu. W takim przypadku należy wybrać żądaną pozycję za pomocą przycisków sterujących (< / >) i przycisku **OK**.
- Rysunek przedstawia tryb nagrywania filmu. Przed wyborem opcji menu należy ustawić odpowiedni tryb pracy (Nagrywanie filmu / Fotografowanie / Odtwarzanie filmu / Odtwarzanie zdjęć). ➔strona 22





OPCJE MENU

- Można skonfigurować datę/godzinę, język ekranu i ustawienia wyświetlania kamery cyfrowej.

● : Możliwe

× : Niemożliwe

Opcje menu ustawień ()

pozycje	Tryb nagrywania filmu ()	Tryb fotografowania ()	Tryb odtwarzania ()		ustawienie domyślne	strona
			Tryb odtwarzania filmu ()	Tryb odtwarzania zdjęć ()		
Storage (Typ pam.)		●		●	Memory	82
Storage Info (Info o pam.)		●		●	-	82
Format (Formatuj)		●		●	-	83
File No. (Nr pliku)		●		●	Series	83
Time Zone (Strefa Czasu)		●		●	Home	84
Date/Time Set (Ust. daty/godz)		●		●	01/01/2008 00:00	86
Date Format (Format daty)		●		●	DD/MM/YY	86
Time Format (Format godziny)		●		●	24Hr	86
Date/Time (Data/godz)		●		●	Off	86
LCD Brightness (Jasność LCD)		●		×	0	87
LCD Colour (Kolor LCD)		●		×	-	87
Beep Sound (Sygnał dźwiękowy)		●		●	On	87
Auto Power Off (Automatyczne wyłączenie)		●		●	5 Min	88
TV Display (Wyświetlacz TV)		●		×	On	88
Default Set (Domyślne)		●		●	-	88
Version (Wersja)		●		●	-	89
Menu Colour (Kolor Menu)		●		●	Blue	89
Transparency (Przezroczystość)		●		×	0%	89
Language		●		●	English	89
Demo		●		●	Off	89



-  Podane pozycje i wartości domyślne mogą ulec zmianie bez uprzedniego powiadomienia.
- Niektórych funkcji nie można aktywować jednocześnie w menu. Elementy oznaczone na ekranie szarym kolorem są niedostępne.

opcje ustawień

KORZYSTANIE Z OPCJI MENU USTAWIENIA

Storage (Typ pam.)

Film (lub zdjęcia) można zapisać w pamięci wbudowanej lub na karcie pamięci, więc przed rozpoczęciem nagrywania lub odtwarzania należy wybrać żądany nośnik pamięci.

ustawienia	opis działania	symbol na ekranie
"Memory" (Pamięć)	Wybierz pamięć wbudowaną jako nośnik pamięci. Można wówczas nagrywać i odtwarzać obrazy przy użyciu wbudowanej pamięci.	
"Card" (Karta)	Wybór karty pamięci jako nośnika pamięci. Można wówczas nagrywać i odtwarzać filmy przy użyciu karty pamięci.	



Jeśli nie włożono nośnika pamięci, nie można go wybrać. Będzie on "wyblakły" w menu.

Storage Info (Info o pam.)

Wyświetla informacje o nośniku. Można wyświetlić informacje o nośniku pamięci, ilości wykorzystanej i dostępnej przestrzeni.

ustawienia	opis działania	symbol na ekranie
"Memory" (Pamięć)	Wyświetla informacje o pamięci dla wbudowanego nośnika pamięci.	Brak
"Card" (Karta)	Wyświetla informacje o pamięci dla włożonej karty pamięci.	Brak



Jeśli nie włożono nośnika pamięci, nie można go wybrać. Będzie on "wyblakły" w menu.

Format (Formatuj)

Funkcja formatowania całkowicie usuwa wszystkie pliki i opcje zapisane na nośniku pamięci, w tym pliki zabezpieczone. Można sformatować (zainicjować) nagrane dane na nośniku pamięci. Konieczne jest sformatowanie używanych nośników pamięci lub nowo zakupionych kart pamięci za pomocą kamery cyfrowej, zanim będzie można z nich korzystać. Umożliwia to stabilną szybkość i pracę podczas dostępu do nośnika nagrywania.

Należy pamiętać, że wszystkie dane, w tym pliki zabezpieczone, zostaną wymazane.

ustawienia	opis działania	symbol na ekranie
"Memory" (Pamięć)	Formatuje wbudowaną pamięć.	Brak
"Card" (Karta)	Formatuje kartę pamięci.	Brak



- Nie należy wyjmować nośnika nagrywania lub wykonywać jakichkolwiek czynności (takich jak wyłączenie zasilania) podczas formatowania. Ponadto, należy użyć dostarczonego zasilania sieciowego, ponieważ nośnik nagrywania może zostać uszkodzony, jeśli akumulator wyczerpie się podczas formatowania. Jeśli nośnik nagrywania zostanie uszkodzony, należy go sformatować ponownie.
- Nie można sformatować karty pamięci, jeśli zabezpieczenie przed zapisem jest ustawione w pozycji zablokowania. ➔ strona 41
- Jeśli nie włożono nośnika pamięci, nie można go wybrać. Będzie on „wybłąkły” w menu.



OSTRZEŻENIE

Nie należy formatować nośnika w komputerze lub innym urządzeniu.

Nośnik należy formatować w tej kamerze cyfrowej.

File No. (Nr pliku)

Numery plików są przydzielane w kolejności ich nagrywania.

ustawienia	opis działania	symbol na ekranie
"Series" (Seria)	Przyporządkowuje numery plików w kolejności nawet wtedy, gdy karta pamięci została wymieniona na inną, po formatowaniu karty lub usunięciu wszystkich plików. Numer pliku zostaje wyzerowany po utworzeniu nowego katalogu.	
"Reset" (Resetuj)	Zeruje numer pliku do 0001 nawet po sformatowaniu, usunięciu wszystkich plików lub włożeniu nowej karty pamięci.	





Jeśli dla opcji "File No." (Nr pliku) zostanie wybrane ustawienie "Series" (Seria), każdemu plikowi będzie przypisywany inny numer, co pozwoli uniknąć powielania nazw plików. Jest to wygodny sposób na łatwe zarządzanie plikami w komputerze.

opcje ustawień

Time Zone (Strefa Czasu)

W czasie podróży można w łatwy sposób przestawić zegar kamery na czas lokalny.

ustawienia	opis działania	symbol na ekranie
"Home" (Dom)	Zegar zostanie ustawiony zgodnie z ustawieniem w menu "Date/Time Set" (Ust. datę/godz.). Należy je wybrać przy pierwszym użyciu kamery, lub przy ustawianiu zegara na lokalną datę/godzinę.	
"Visit" (Podróż)	Przebywając w innej strefie czasowej można ustawić czas tej strefy bez zmiany ustawienia czasu lokalnego. Zegar zostanie ustawiony zgodnie z różnicą czasu.	

Ustaw zegar na czas lokalny ("Visit" (Podróż))

Można w łatwy sposób ustawić, zegar na lokalną strefę czasową w czasie podróży.

- Przyciskiem sterowania (^ / v) wybierz opcję "Time Zone" (Strefa Czasu) w trybie Settings (Ustawienia), a następnie naciśnij przycisk OK.
 - Zostanie wyświetlony ekran strefy czasu.
- Wybierz opcję "Visit" (Podróż) za pomocą przycisku sterowania (^ / v), a następnie wybierz obszar lokalny za pomocą przycisku sterowania (< / >).
 - Można sprawdzić różnicę czasu pomiędzy opcją "Home" (Dom) a "Visit" (Podróż).
- Naciśnij przycisk OK, aby potwierdzić.
 - Zegar jest ustawiony na czas odwiedzanego miejsca.
 - W przypadku ustawienia "Date/Time" (Data/godz.) : "On" (Wł), obok wyświetlanej daty i godziny będzie wyświetlana ikona (). ➔strona 86

 Datę i godzinę można ustawić w opcji "Date/Time set" (Ust. daty/godz) w menu "Settings" (Ustawienia). ➔strona 36



Miasta używane do ustawiania stref czasowych

Miasta	Miasta
London, Lisbon	Adelaide
Rome, Paris, Berlin, Stockholm, Madrid, Frankfurt	Guam, Sydney, Brisbane
Athens, Helsinki, Cairo, Ankara	Solomon Islands
Moskwa, Riyadh	Wellington, Fiji
Teheran	Samoa, Midway
Abu Dhabi, Muscat	Honolulu, Hawaii, Tahiti
Kabul	Alaska
Tashkent, Karachi	LA, San Francisco, Vancouver, Seattle
Calcutta, New Delhi	Denver, Phoenix, Salt Lake City
Almaty, Kathmandu	Chicago, Dallas, Houston, Mexico City
Dacca	New York, Miami, Washington D.C., Montreal, Atlanta
Yangon	Caracas, Santiago
Bangkok	Buenos Aires, Brasilia, Sao Paulo
Hong Kong, Beijing, Taipei, Singapore, Manila	Fernando de Noronha
Seoul, Tokyo, Pyongyang	Azores, Cape Verde

opcje ustawień

Date/Time Set (Ust. daty/godz)

Ustaw bieżącą datę i godzinę, aby data i godzina wykonania nagrania zostały prawidłowo zarejestrowane. ➔strona 36

Date Format (Format daty)

W urządzeniu można ustawić format wyświetlanej daty.

ustawienia	opis działania	symbol na ekranie
"YY/MM/DD" (RR/MM/DD)	Data wyświetlana jest w formacie rok / miesiąc / dzień.	-
"DD/MM/YY" (DD/MM/RR)	Data wyświetlana jest w formacie dzień / miesiąc / rok.	-
"MM/DD/YY" (MM/DD/RR)	Data wyświetlana jest w formacie miesiąc / dzień / rok.	-

Time Format (Format Godziny)

W kamerze można wybrać format wyświetlanej godziny.

ustawienia	opis działania	symbol na ekranie
"12 Hr" (12 godz)	Czas jest wyświetlany w formacie 12-godzinny.	-
"24 Hr" (24 godz)	Czas jest wyświetlany w formacie 24-godzinny.	-

Date/Time (Data/godz)

Istnieje możliwość wyświetlania daty i godziny na wyświetlaczu LCD.

- Przed skorzystaniem z funkcji **"Date/Time Set" (Ust. daty/godz)** należy ustawić datę i godzinę. ➔strona 36

ustawienia	opis działania	symbol na ekranie
"Off" (Wył.)	Data i godzina nie są wyświetlane.	Brak
"Date"	Wyświetlana jest data.	01/01/ 2008
"Time" (Godz)	Wyświetlana jest godzina.	00:00
"Date & Time" (Data i godz.)	Wyświetlana jest data i godzina.	01/01/ 2008 00:00



- W następujących przypadkach zamiast rzeczywistej daty i godziny na wyświetlaczu pojawi się **"01/01/ 2008 00:00"** :
 - Film (lub zdjęcie) został zapisany przed ustawieniem daty/godziny w kamerze.
 - Poziom naładowania wbudowanego akumulatora jest bardzo niski lub zerowy.
- Funkcja ta zależy od ustawienia **"Date Format" (Format daty)**.

LCD Brightness (Jasność LCD)

- Jasność wyświetlacza LCD można dostosować do oświetlenia.
- Naciśnięcie przycisku **sterującego** (>) spowoduje rozjaśnienie wyświetlacza, a naciśnięcie przycisku **sterującego** (<) – przyciemnienie.



- Większa jasność wyświetlacza LCD powoduje większe zużycie akumulatora.
- Jasność wyświetlacza LCD należy regulować, jeśli oświetlenie jest zbyt jasne i trudno zobaczyć obraz na wyświetlaczu.
- Jasność wyświetlacza LCD nie wpływa na jasność zapisywanych zdjęć.
- Jasność wyświetlacza LCD można regulować w zakresie od -15 do 15.



LCD Colour (Kolor LCD)

- Można zmienić barwę ekranu wyświetlacza regulując nasycenie czerwieni i niebieskiego.
- Przy ustawianiu zakresu kolorów czerwonego i niebieskiego wyższe wartości spowodują, że wyświetlacz będzie jaśniejszy.
- Zakres barw (czerwonej/niebieskiej) wyświetlacza LCD można ustawić w zakresie od -15 do 15 za pomocą przycisku **sterującego** (< / >).



Ustawienia opcji Kolor LCD nie mają wpływu na nagrania.



Beep Sound (Sygnał dźwiękowy)

Sygnał dźwiękowy pojawiający się podczas używania ustawień menu oznacza, że dane ustawienie jest włączone.

ustawienia	opis działania	symbol na ekranie
"Off" (Wył.)	Wyłącza funkcję	
"On" (Wł.)	Po włączeniu opcji przy każdym naciśnięciu przycisku pojawia się sygnał dźwiękowy.	





- Jeśli sygnał jest wyłączony, dźwięk włączenia/wyłączenia kamery nie będzie słyszalny.
- Sygnał jest wyłączony podczas nagrywania.
- Po wsunięciu wtyczki AV do kamery sygnał dźwiękowy zostaje automatycznie wyłączony.

opcje ustawień

Auto Power Off (Autom. wyłączenie)

Aby oszczędzać energię akumulatora, można skonfigurować funkcję "Auto Power Off" (Autom. wyłączenie), która powoduje wyłączenie kamery po pewnym czasie bezczynności.

ustawienia	opis działania	symbol na ekranie
"Off" (Wyl.)	Kamera nie wyłączy się automatycznie.	
"5 Min"	Aby zaoszczędzić energię, kamera wyłączy się automatycznie po 5 minutach bezczynności w trybie gotowości w widoku miniatur.	





Funkcja automatycznego wyłączania zasilania nie działa w następujących sytuacjach.

- gdy podłączony jest przewód USB;
- gdy kamera jest podłączona do zasilacza sieciowego.
(Nie można go wybrać i będzie wyszarzony w menu.)

TV Display (Wyśw. TV)

- Funkcja umożliwia wybranie miejsca wyświetlania menu ekranowego.

ustawienia	opis działania	symbol na ekranie
"Off" (Wyl.)	menu ekranowe jest widoczne tylko na wyświetlaczu LCD.	
"On" (Wł.)	menu ekranowe jest widoczne na wyświetlaczu LCD i na ekranie telewizora. (Podłączanie do telewizora ➡ strona 99)	

Default Set (Domyślne)

Można przywrócić ustawienia domyślne kamery cyfrowej (początkowe ustawienia fabryczne). Inicjowanie ustawień kamery cyfrowej do ustawień fabrycznych nie ma wpływu na nagrane obrazy.



Po zresetowaniu kamery, ustaw "Time Zone" (Strefa Czasu) i "Date/Time Set" (Ust. daty/godz). ➡ strony 36

Version (Wersja)

Informacje o wersji mogą zostać zmienione bez uprzedzenia.

Menu Colour (Kolor menu)

Można wybrać kolor, w którym wyświetlane będzie menu.

- "Blue" (Nieb.) → "Pink" (Różowy) → "Purple" (Fiolet.)
→ "Orange" (Pomar.) → "Green" (Zielony)

Transparency (Przezroczysty)

Można wybrać przezroczystość wyświetlania menu.

- "0%" → "20%" → "40%" → "60%"



<Przezroczystość 0%>

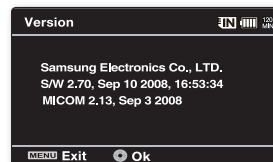



<Przezroczystość 60%>

Language

Można wybrać język wyświetlania menu i komunikatów. ➔ strona 38

Demo

W trybie prezentacji automatycznie przedstawiane są podstawowe funkcje kamery, dzięki czemu obsługa urządzenia jest łatwiejsza.

ustawienia	opis działania	symbol na ekranie
"Off" (Wył.)	Wyłącza funkcję.	
"On" (Wł.)	Włącza prezentację i na wyświetlaczu LCD pokazywane są różne funkcje kamery.	



- Prezentacja uruchamia się w następujących przypadkach:
 - Zaraz po ustawieniu funkcji "Demo" na "On" (Wł.).
 - Kiedy funkcja "Auto Power Off" (Autom. wyłączenie) ustawiona jest na "Off" (Wył.) i kamera jest nieużywana przez około 5 minut w trybie STBY.
- Prezentację można tymczasowo przerwać naciskając któryś z przycisków (MENU, przycisk sterujący, przycisk uruchamiania/zatrzymywania nagrywania itd.)
- Kiedy funkcja automatycznego wyłączenia ustawiona jest na "5 Min", funkcja ta ma wyższy priorytet niż funkcja prezentacji. Jeśli chcesz uruchomić funkcję prezentacji, wyłącz funkcję automatycznego wyłączenia. ➔ strona 88
- Naciśnij i przytrzymaj przycisk MENU przez 5 sekund w trybie gotowości, aby uruchomić funkcję Demo.

podłączanie do komputera

- ✦ W niniejszym rozdziale opisano sposób podłączania kamery do komputera za pomocą przewodu USB w celu wykonania różnych czynności.
 - Aby podłączyć przewód USB do komputera, zapoznaj się z instrukcjami instalacji oprogramowania i specyfikacją komputera.

PRZESYŁANIE NAGRANYCH PLIKÓW PRZEZ POŁĄCZENIE USB

- Opisywana kamera obsługuje standard USB 1.1 oraz 2.0. (W zależności od parametrów technicznych komputera PC.)
- Można przenieść plik zapisany na karcie pamięci do komputera za pomocą połączenia USB.

Szybkość połączenia USB zależnie od systemu

- Szybkie połączenie USB (2.0) jest obsługiwane wyłącznie przez sterowniki urządzenia firmy Microsoft (system Windows).
- Windows 2000 — USB o dużej szybkości (High speed USB) w systemie z zainstalowanym pakietem Service Pack 4 lub późniejszym.
- Windows XP — USB o dużej szybkości (High speed USB) w systemie z zainstalowanym pakietem Service Pack 1 lub późniejszym.
- Windows VISTA — USB o dużej szybkości (High speed USB) w systemie z zainstalowanym pakietem Service Pack 1 lub późniejszym.



CyberLink MediaShow4

Wymagania systemowe

Aby korzystać z aplikacji CyberLink MediaShow4, muszą być spełnione poniższe wymagania.

Procesor	Intel® Pentium® 4, 3,0 GHz/AMD lub szybszy
System operacyjny	Windows Vista/XP (Windows XP Service Pack 2) * Zalecana jest instalacja standardowa. Nie można zagwarantować działania, jeśli zostanie wykonane uaktualnienie powyższego systemu operacyjnego.
RAM	512MB (zaleca się 1 GB lub więcej)
Rozdzielczość	800 x 600, głębia koloru 16-bitowa lub większa
USB	USB2.0 High Speed
VGA	Intel® 945GM lub wyższy NVIDIA Geforce 6600 lub nowsza ATI Radeon X1600 lub wyższa - Uruchomienie aplikacji MediaShow4 na systemie graficznym o niskiej wydajności może spowodować błąd lub niezastosowanie efektów animacji.
Inne	Przeglądarka Internet Explorer w wersji 5.5 lub nowszej i DirectX wersja 9.0 lub nowsza
Obsługiwane nośniki	DVD+R/RW, DVD-RAM Listę zgodnych nagrywarek DVD/CD można znaleźć na stronie internetowej CyberLink: http://www.gocyberlink.com/english/products/powerproducer/2_gold/comp_dvd_drives.jsp

- Wyżej wymienione wymagania systemowe stanowią jedynie zalecenia. Nawet w systemach spełniających te wymagania nie ma pewności, że działanie będzie poprawne we wszystkich przypadkach.
- W przypadku komputera Macintosh dane można przesyłać po podłączeniu kabla USB, ale dostarczony program CyberLink MediaShow4 nie jest kompatybilny z komputerami Macintosh. Ładowanie nagrań z komputera Mac możliwe jest przy użyciu aplikacji iMovie.
- Też kamery można używać jako wymiennego urządzenia pamięci masowej do komputerów Macintosh (z systemem operacyjnym w wersji 10.3 lub nowszej) i komputerów z systemem Windows 2000.



- W przypadku stosowania na komputerze PC wolniejszym od zalecanego, przy odtwarzaniu filmów może występować pomijanie klatek lub nieprzewidywalna praca.
- Aby zainstalować sterownik w systemie operacyjnym Windows Vista/XP należy zalogować się jako Administrator (administrator komputera lub użytkownik z odpowiednimi uprawnieniami).
- Sprawdź nośnik pamięci w kamerze cyfrowej przed podłączeniem przewodu USB.
- Niewłożenie karty pamięci lub włożenie niesformatowanej karty spowoduje, że komputer nie rozpozna kamery cyfrowej jako dysku wymiennego.
- Odłączenie kabla USB do komputera lub kamery w trakcie przesyłania danych spowoduje zatrzymanie przesyłania i może uszkodzić dane.
- Podłączanie przewodu USB do komputera przez koncentrator USB lub równocześnie z innymi urządzeniami może spowodować konflikt i kamera może nie działać prawidłowo. W takim wypadku należy odłączyć wszystkie urządzenia USB i spróbować ponownie.
- Intel® Pentium III® i Pentium®4 są znakami towarowymi firmy Intel Corporation.
- Windows® jest zastrzeżonym znakiem towarowym firmy Microsoft®.
- Wszystkie pozostałe marki i nazwy stanowią własność ich odpowiednich właścicieli.
- Aplikacja CyberLink MediaShow4 dostosowana jest do procesorów Intel Core 2 Duo z technologią MMX, SSE, SSE2, 3DNow! oraz Intel HyperThreading.
- Aplikacja DirectX jest niezbędna do prawidłowej pracy programu CyberLink MediaShow4 i jest instalowana automatycznie podczas instalacji CyberLink MediaShow4.
- Zaleca się stosowanie zasilania sieciowego zamiast akumulatora.

podłączanie do komputera

INSTALACJA CYBERLINK MEDIASHOW4

Program CyberLink MediaShow4 służy do łatwej obróbki plików MPEG, AVI oraz innych formatów, obrazów nieruchomych i innych materiałów tworzących film. Program posiada interfejs, który pozwala na edycję albo w trybie linii czasu albo storyboardu, utrzymuje doskonałą jakość obrazu, do szybkiego renderowania wykorzystuje opcję SVRT (Smart Video Rendering Technology) i oferuje inne zaawansowane funkcje edycji obrazu. Niniejsza instrukcja zawiera wyłącznie informacje o instalacji programu i podłączeniu komputera PC.

Aby uzyskać więcej informacji o programie, zapoznaj się z plikami "Online Help/Readme", znajdującymi się na płycie z aplikacją CyberLink MediaShow4.

Zanim rozpoczniesz:

Zamknij wszystkie otwarte aplikacje.

(Sprawdź, czy nie ma ikon innych programów na pasku stanu).

1. Włóż dostarczoną płytę CD-ROM z programem CyberLink MediaShow4 do komputera.
 - Po kilku sekundach zostanie wyświetlony ekran ustawień.
Jeśli ekran nie zostanie wyświetlony, kliknij dwukrotnie ikonę CD-ROM w oknie "Mój komputer".
 - Kliknij polecenie "Install Now".
2. Wybierz żądany język i kliknij przycisk "OK".
3. Pojawia się ekran "Instalacja CyberLink MediaShow 4.0...".
 - Kliknij przycisk "Next" (Dalej)
4. Zostanie wyświetlony ekran "License Agreement" (Umowa licencyjna).
 - Kliknij przycisk "Yes" (Tak).

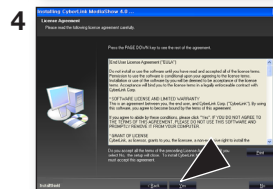
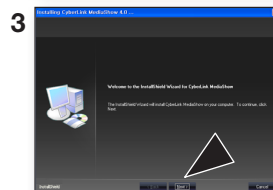
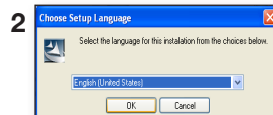

5. Zostanie wyświetlony ekran "Customer Information" (Dane użytkownika).

- Kliknij przycisk "Next" (Dalej)

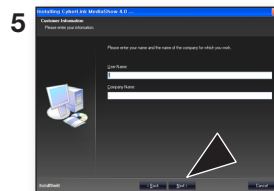

6. Zostanie wyświetlony ekran "Choose Destination Location" (Wybierz lokalizację docelową).

- Wybierz miejsce, w którym aplikacja zostanie zainstalowana.
- Kliknij przycisk "Next" (Dalej)

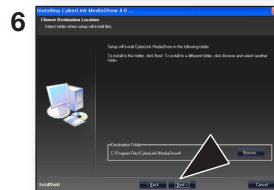

7. Zostanie wyświetlony ekran "Setup Complete" (Instalacja zakończona).

- Kliknij przycisk "Finish" (Zakończ).
- Na pulpicie zostanie utworzona ikona aplikacji "CyberLink MediaShow4".

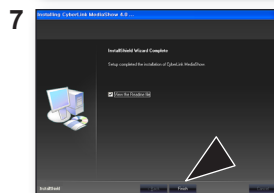

- W przypadku rozpoczęcia procesu instalacji, gdy program jest już zainstalowany, rozpocznie się odinstalowywanie. W takim przypadku ponownie zainstaluj aplikację po zakończeniu odinstalowywania.
- Niniejsza instrukcja zawiera wyłącznie informacje o instalacji programu i podłączeniu komputera PC. Aby uzyskać więcej informacji o programie, zapoznaj się z plikami "Online Help/Readme", znajdującymi się na płycie z aplikacją CyberLink MediaShow4.

podłączanie do komputera

PODŁĄCZANIE PRZEWODU USB

Podłącz przewód USB, aby kopiować filmy (lub zdjęcia) z nośnika nagrywania do komputera i na odwrót. Jeżeli przewód USB zostanie podłączony w trybie nagrywania / odtwarzania, kamera natychmiast przejdzie w tryb USB.

1. Podłącz kamerę cyfrową do komputera za pomocą przewodu USB.



- Nie należy stosować nadmiernej siły podczas wkładania lub wyjmowania wtyczki USB.
- Włóż wtyczkę USB po sprawdzeniu, czy kierunek styków jest właściwy.
- Zaleca się użycie zasilacza sieciowego jako źródła zasilania, zamiast akumulatora.
- Gdy przewód USB jest podłączony, włączenie lub wyłączenie kamery może spowodować nieprawidłowości w pracy komputera.

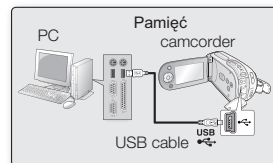

Odlączenie przewodu USB

Przed włożeniem lub wyjęciem nośników nagrywania lub wyłączeniem komputera PC należy odłączyć przewód USB i wyłączyć kamerę cyfrową. Po zakończeniu transmisji danych należy odłączyć przewód w następujący sposób:

1. Kliknij ikonę "Bezpieczne usuwanie sprzętu" na pasku zadań.
2. Wybierz "Masowe urządzenie magazynujące USB" lub "Dysk USB", następnie kliknij przycisk "Zatrzymaj".
3. Kliknij "OK".
4. Odłącz przewód USB od kamery i komputera.



- Odlączenie przewodu USB od komputera lub kamery w trakcie przesyłania danych spowoduje zatrzymanie przesyłania i może uszkodzić dane.
- Podłączanie przewodu USB do komputera poprzez koncentrator USB lub równocześnie z innymi urządzeniami może spowodować nieprawidłowe działanie kamery. W takim wypadku należy odłączyć od komputera wszystkie urządzenia USB i ponownie podłączyć kamerę cyfrową.

WYŚWIETLANIE ZAWARTOŚCI NOŚNIKA PAMIĘCI

1. Przesuń przelącznik **POWER** w dół, aby włączyć kamerę.
 - Ustaw odpowiedni nośnik pamięci. ➔strona 39 (Aby nagrywać na karcie pamięci, włóż kartę pamięci).
2. Podłącz kamerę do komputera za pomocą przewodu USB. ➔strona 94
 - Sprawdź stan połączenia USB na wyświetlaczu LCD.

W przypadku systemu operacyjnego Windows® XP, Vista:

- Po chwili na ekranie wyświetlone zostanie okno dysku wymiennego.
- Wybierz opcję "Otwórz folder, aby wyświetlić pliki; używanie Eksplorator Windows" i kliknij przycisk "OK".

W przypadku systemu operacyjnego Windows® 2000:

- a. Kliknij dwukrotnie ikonę "Mój komputer" na pulpicie. W oknie "Mój komputer" zostanie wyświetlona ikona "Dysk wymienny", która odpowiada nośnikowi pamięci w kamerze.
 - b. Kliknij dwukrotnie ikonę "Dysk wymienny".
3. Zostaną wyświetlone foldery znajdujące się na nośniku pamięci
 - Pliki różnych typów zapisywane są w różnych folderach.



- Jeśli okno "Dysk Wymienny" nie zostanie wyświetlane, sprawdź stan połączenia (strona 94) lub wykonaj kroki 1 i 2.
- Jeśli okno dysku wymiennego nie zostanie otwarte automatycznie, należy otworzyć folder dysku wymiennego z okna Mój komputer.
- Komputer może jednocześnie rozpoznać tylko jeden nośnik pamięci kamery (pamięć wbudowaną lub kartę). Jeżeli nie możesz znaleźć poszukiwanego dysku wymiennego, zmień ustawienie nośnika pamięci w kamerze (pamięć wbudowana/karta). ➔strona 39

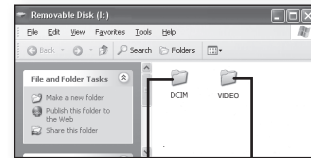
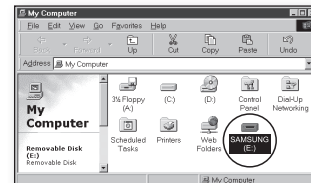
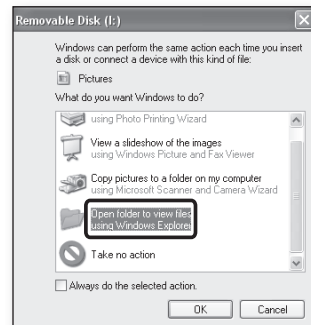

Zdjęcia

Film

podłączanie do komputera

Struktura folderów i plików na nośniku pamięci

- Struktura folderów i plików dla wbudowanej pamięci lub karty pamięci jest następująca.
- Nie należy dowolnie zmieniać nazw folderów lub plików ani ich usuwać. Odtwarzanie może okazać się wówczas niemożliwe.

Plik filmowy (H.264) ①

Nazwy plików filmowych w jakości "SD mają format SDV_####.MP4", a nazwy plików internetowych mają format "WEB_####.MP4".

Numer pliku jest automatycznie zwiększany, gdy tworzony jest nowy plik filmowy. W jednym folderze można zapisać do 9999 plików. Po przekroczeniu liczby 9999 plików tworzony jest nowy folder.

Plik zdjęcia ②

Tak jak w przypadku plików filmowych, numer pliku jest automatycznie zwiększany, gdy tworzony jest nowy plik obrazu. Maksymalna dostępna liczba plików jest taka sama jak w przypadku plików filmowych. W nowym folderze zapisywane są pliki od CAM_0001.JPG. Liczba w nazwie pliku wzrasta w porządku: 100PHOTO → 101PHOTO itd. Jeden folder może zawierać do 9999 plików. Po przekroczeniu liczby 9999 plików tworzony jest nowy folder.

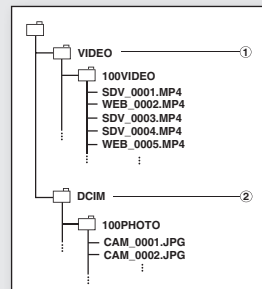

Format obrazów

Film

- Pliki filmowe są kompresowane w formacie H.264. Plik ma rozszerzenie **".MP4"**.
- Rozmiar obrazu to 720X576(50i) lub 640x480 (WEB). ➔strona 66

Zdjęcia

- Wykonane zdjęcia zostają poddane kompresji do formatu JPEG (ang. Joint Photographic Experts Group). Rozszerzenie pliku to **".JPG"**.
- Rozmiar obrazu to 800 x 600.



- Gdy w 999. folderze utworzony zostanie 9999. plik (np. plik SDV_9999.MP4 zostanie utworzony w folderze 999 VIDEO), nie można utworzyć więcej folderów. Utwórz zapasową kopię plików na komputerze i sformatuj kartę pamięci, następnie zresetuj numerację plików przy pomocy menu.
- Nazwy plików/folderów przechowywanych na nośniku można zmieniać za pomocą komputera PC. Kamera cyfrowa może jednak nie rozpoznać zmodyfikowanych plików.
- Kamery można użyć jako urządzenia pamięci masowej. Dzięki temu możliwe jest zapisywanie ogólnych danych na nośniku pamięci kamery cyfrowej.
- Zdjęcia zapisywane są na karcie pamięci w formacie 4:3.

PRZESYŁANIE PLIKÓW Z KAMERY CYFROWEJ DO KOMPUTERA

Film (lub zdjęcie) można skopiować do komputera i odtwarzać.

1. Wykonaj procedurę opisaną w rozdziale "WYŚWIETLANIE ZAWARTOŚCI NOŚNIKA PAMIĘCI". ➔ strona 95
 - Zostaną wyświetlone foldery znajdujące się na nośniku pamięci.
2. Utwórz nowy folder, wprowadź nazwę folderu, a następnie kliknij go dwukrotnie.
3. Wybierz folder do skopiowania, a następnie przeciągnij go i upuść do folderu docelowego.
 - Folder zostanie skopiowany z nośnika pamięci (karty pamięci lub pamięci wbudowanej) do komputera.
 - Nie przenoś lub nie zmieniaj nazw folderów i plików kamery po przeniesieniu ich. W przypadku zmiany podstawowych nazw folderów i plików kamera nie będzie mogła ich już rozpoznać i nie będą one odtwarzane.
 - Jeśli kamera nie rozpoznaje wbudowanej pamięci lub karty SD, należy je sformatować za pomocą kamery.

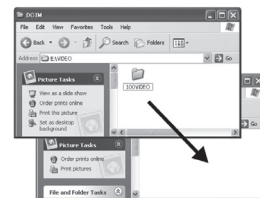
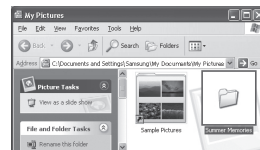

Odtwarzanie plików na komputerze

Do odtwarzania filmów w komputerze używaj dostarczonego oprogramowania (CyberLink MediaShow4).

Odtwarzanie plików filmowych nagranych przez kamerę może okazać się niemożliwe przy użyciu innego oprogramowania.



- W przypadku komputera Macintosh dane można przesyłać po podłączeniu kabla USB, ale dostarczony program CyberLink MediaShow4 nie jest kompatybilny z komputerami Macintosh. Ładowanie nagrań z komputera Mac możliwe jest przy użyciu aplikacji iMovie.
- Tej kamery można używać jako wymiennego urządzenia pamięci masowej do komputerów Macintosh (z systemem operacyjnym w wersji 10.3 lub nowszej) i komputerów z systemem Windows 2000.

podłączanie do komputera

KOPIOWANIE FILMU Z PAMIĘCI KAMERY DO SERWISU YouTube

Dzięki aplikacji CyberLink MediaShow4 można skopiować pliki z kamery do serwisu YouTube poprzez komputer. Użytkownicy komputerów Mac mogą kopiować swoje pliki do YouTube za pomocą programu iMovie.

1. Podłącz kamerę do komputera za pomocą przewodu USB. ➔strona 94
2. Zainstaluj program CyberLink MediaShow4 (w zestawie) i po zakończeniu instalacji uruchom tryb Video. ➔strony 92, 93
 - Podczas uruchamiania programu CyberLink MediaShow4 po raz pierwszy może zostać wyświetlony ekran rejestracji.
3. Na głównym ekranie kliknij Import (Importuj).
 - W dysku wymiennym po lewej stronie otwórz folder i wybierz żądane pliki.
4. Następnie kliknij **Import all** (Importuj wszystko) lub **Import selected** (Importuj wybrane), aby rozpocząć importowanie plików.
 - Zgodnie z dokonany wybór, importowane są wszystkie lub wybrane pliki.
 - Aby powrócić do ekranu głównego, kliknij Back (Wróć).
5. Na zakładce **Share** kliknij ikonę YouTube.
 - Pojawi się wówczas ekran rejestracyjny lub logowania.
 - Najpierw zaloguj się do serwisu YouTube, a następnie kliknij komendę Upload w górnym prawym rogu głównego menu.
6. Pojawi się okienko Video Upload, w którym wystarczy postępować zgodnie z wyświetlanymi instrukcjami, aby skopiować kolejno filmy.

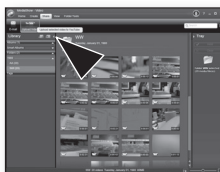
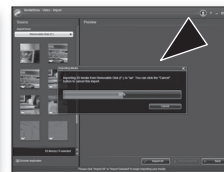

- YouTube to witryna internetowa, na której użytkownicy mogą kopiować i oglądać wideoklipy oraz dzielić się nimi między sobą. Serwis z San Bruno korzysta z technologii Adobe Flash i udostępnia szeroką gamę filmów wideo autorstwa użytkowników, w tym wideoklipy, krótkie filmy, wideo z muzyką, a także blogi wideo i amatorskie filmy.
- <http://www.youtube.com/>

podłączanie do innych urządzeń

Nagrane filmy i zdjęcia można przeglądać na dużym ekranie, podłączając kamerę DVD do telewizora.

PODŁĄCZANIE DO TELEWIZORA

- Aby odtworzenie nagrań było możliwe, telewizor musi być zgodny z systemem PAL. ➔strona 105
- Zaleca się podłączanie kamery do źródła zasilania przez zasilacz sieciowy.

Aby podłączyć kamerę do telewizora, należy użyć dołączonego przewodu AV w następujący sposób:

1. Podłącz koniec przewodu AV z pojedynczą wtyczką do gniazda AV kamery.
2. Podłącz drugi koniec przewodu zakończony wtyczką video (żółta) i wtyczkami audio – kanał lewy (biała)/prawy (czerwona) – do telewizora.

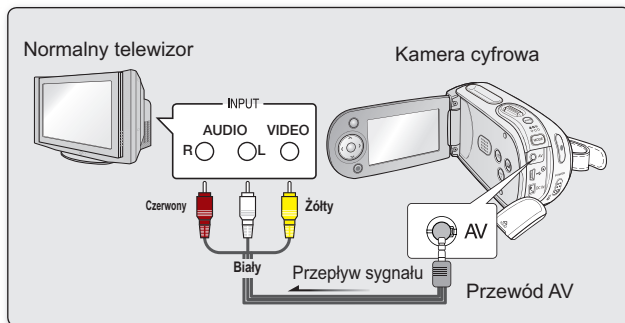

- Więcej informacji o podłączaniu należy szukać w instrukcji obsługi telewizora.
- Przed podłączeniem należy sprawdzić, czy poziom głośności telewizora został zmniejszony: pominięcie tej czynności może spowodować wystąpienie gwizdu w głośnikach telewizora.
- Ostrożnie podłącz przewody wejścia i wyjścia do odpowiednich łącz urządzeń, do którego ma zostać podłączona kamera.

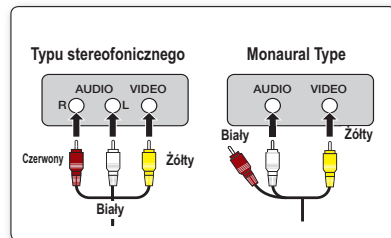

ODTWARZANIE OBRAZU NA EKRANIE TELEWIZORA

1. Włącz telewizor i ustaw selektor wejścia na łącze wejścia, do którego podłączona jest kamera.

- Wejście to jest często nazywane "line" (liniowe). Aby uzyskać informacje o sposobie, w jaki można przełączyć wejście telewizyjne, zapoznaj się z podręcznikiem użytkownika odbiornika telewizyjnego.



2. Włącz kamerę.

- Przesuń przełącznik **POWER** w dół i naciśnij przycisk **MODE**, aby ustawić tryb odtwarzania ().
➔ strona 22
- Na ekranie telewizora zostanie wyświetlony obraz z kamery.
- Obraz można również oglądać na wyświetlaczu LCD kamery.

3. Odtwarzanie.

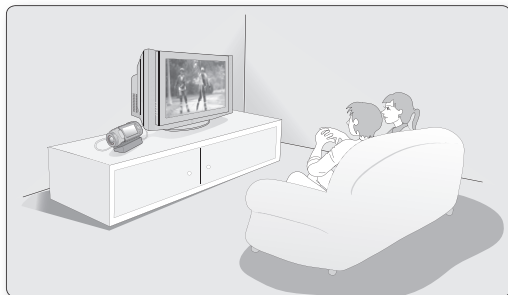







- Można odtwarzać obraz kamery, nagrywać lub zmieniać ustawienia menu korzystając z podglądu na ekranie telewizyjnym.



- Informacja o tym, że kamera nagrywa, zostanie wyświetlona na ekranie telewizora: Można wyświetlić tylko część informacji lub wyłączyć wyświetlanie. Przejdź na stronę 30 do punktu "WŁĄCZANIE I WYŁĄCZANIE WSKAŹNIKÓW EKRAŃOWYCH ()" i naciśnij przycisk  /  CHECK aby przełączyć status wyświetlacza.
- Gdy opcja "**TV Display**" (**Wyśw. TV**) jest wyłączona, menu nie jest wyświetlane na ekranie telewizora. ➔ strona 88
- Jeśli kamera znajduje się za blisko innego urządzenia lub ustawiona jest wysoka głośność, może wystąpić tzw. gwizd. Należy trzymać kamerę z dala od innych podłączonych urządzeń.
- Gdy do kamery cyfrowej podłączony jest kabel AV, wbudowany głośnik jest automatycznie wyłączany i nie można regulować paska głośności.

Wyświetlanie obrazu w zależności od proporcji wyświetlacza LCD i ekranu telewizora

 Ikona ● Obiekt

	Nagrywanie	Zdjęcie	LCD	TV	
				16:9	4:3
16:9 (Tylko filmy)		-			
4:3					

 Aby uzyskać informacje na temat ustawienia "**16:9 Wide**" (**Form.16:9**), patrz strona 66.

podłączanie do innych urządzeń

DODAWANIE PODKŁADU DŹWIĘKOWEGO DO OBRAZÓW PRZY UŻYCIU MAGNETOWIDU LUB NAGRYWARKI DVD/HDD

Do obrazów odtwarzanych na kamerze można dodać ścieżkę dźwiękową za pomocą urządzeń takich, jak magnetowid lub nagrywarka DVD/nagrywarka z dyskiem twardym. Użyj przewodu AV (w zestawie) do podłączenia kamery do innego urządzenia wideo, jak pokazano na ilustracji:

1. Naciśnij przycisk **MODE**, aby ustawić tryb odtwarzania (). ➔ strona 22
2. Wybierz nagrane (z podłożoną ścieżką dźwiękową) obrazy w trybie widoku miniatur i naciśnij przycisk **OK**.
3. Naciśnij przycisk nagrywania na podłączonym urządzeniu.
 - Kamera cyfrowa rozpocznie odtwarzanie i urządzenie nagrywające nagra materiał.

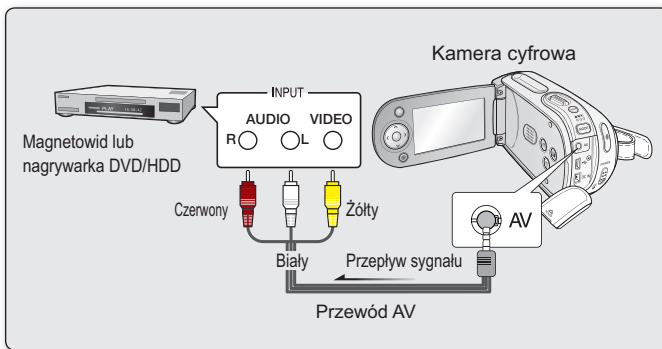

-  • Podczas nagrywania na inne urządzenie wideo należy pamiętać, aby używać zasilacza sieciowego podłączonego do gniazda ściennego w celu zapewnienia zasilania, aby zapobiec wyłączeniu z powodu rozładowania baterii.
- Ustaw **"TV Display" (Wyśw. TV)** na **"Off" (Wył.)** w menu Ustawienia, aby nie nagrywały się informacje OSD wyświetlane z sygnałem AV. ➔ strona 88

konserwacja i informacje dodatkowe

KONSERWACJA

Kamera jest urządzeniem o nowoczesnym wzornictwie i starannym wykonaniu, powinno się z nią obchodzić z ostrożnością. Poniższe wskazówki pomogą w spełnieniu wymagań związanych z gwarancją i pozwolą na bezproblemowe użytkowanie urządzenia przez wiele lat.

- ☑ Aby bezpiecznie przechowywać kamerę cyfrową, należy ją wyłączyć.
 - Wyjąć akumulator i zasilacz sieciowy. ➔strona 14
 - Wyjąć kartę pamięci. ➔strona 40

Ostrzeżenie dotyczące przechowywania

- **Nie pozostawiać kamery cyfrowej w miejscu, gdzie temperatura jest wysoka przez dłuższy czas:**
Temperatura wewnątrz zamkniętych pojazdów lub w bagażniku w gorące dni może być bardzo wysoka. Jeśli kamera cyfrowa zostanie pozostawiona w takim miejscu, może potem działać niepoprawnie lub zostać uszkodzona. Kamery cyfrowej nie należy wystawiać na bezpośrednie działanie promieni słonecznych ani umieszczać w pobliżu grzejnika.
- **Nie przechowywać kamery w miejscu o wysokiej wilgotności powietrza lub poziomie zakurzenia:**
Kurcz dostający się do wnętrza kamery może spowodować niepoprawne działanie. Jeśli wilgotność powietrza jest wysoka, obiektyw może ulec zawilgoceniu przez co kamera może nie nadawać się do użytku. Jeśli urządzenie będzie przechowywane w szafie itp. zaleca się umieszczenie go w opakowaniu razem ze środkiem wysuszającym.
- **Nie należy przechowywać kamery cyfrowej w miejscach, w których może być narażona na działanie silnych pól magnetycznych lub wstrząsów:**
W przeciwnym razie urządzenie może nie działać prawidłowo.
- **Odłącz akumulator od kamery i przechowuj w chłodnym miejscu:**
Pozostawienie akumulatora podłączonego do kamery lub przechowywanie go w ciepłym miejscu może skrócić czas jego działania.

Czyszczenie kamery cyfrowej

- ☑ **Przed rozpoczęciem czyszczenia wyłącz kamerę cyfrową i usuń akumulator oraz zasilacz sieciowy.**
- **Czyszczenie zewnętrznej części kamery**
 - Delikatnie wycieraj powierzchnię za pomocą miękkiej szmatki. Lekko pocieraj powierzchnię i nie wywieraj nadmiernej siły przy czyszczeniu.
 - Do czyszczenia kamery nie używaj benzenu lub rozcieńczalnika. Zewnętrzna powłoka może się złuszczyć, a stan powierzchni obudowy może ulec pogorszeniu.
- **Czyszczenie wyświetlacza LCD**
Delikatnie wycieraj powierzchnię za pomocą miękkiej szmatki. Zachowaj ostrożność, aby nie uszkodzić wyświetlacza.

- **Czyszczenie obiektywu**

Użyj opcjonalnej dmuchawy w celu usunięcia brudu i małych zanieczyszczeń. Nie przecieraj obiektywu szmatką ani palcami. W razie konieczności delikatnie przetrzyj obiektyw za pomocą papieru do czyszczenia obiektywów.

- Obiektyw może ulec zapleśnieniu, jeśli pozostawi się na nim brud.
- Jeśli widoczność przez obiektyw pogorszyła się, należy wyłączyć kamerę cyfrową i nie korzystać z niej przez ok. godzinę.

INFORMACJE DODATKOWE

Nośniki pamięci

- **Upewnij się, że postępujesz zgodnie z poniższymi wytycznymi, które pomogą zapobiec uszkodzeniu zapisanych danych.**
 - Nie zginaj ani nie upuszczaj nośnika; nie poddawaj go silnym naciskom ani wstrząsom.
 - Nie wystawiaj nośnika na działanie wody.
 - Nie używaj, nie wymieniaj ani nie przechowuj nośników pamięci w miejscach, w których występują ładunki elektrostatyczne lub zakłócenia spowodowane urządzeniami elektrycznymi.
 - Nie wyłączaj zasilania kamery ani nie odłączaj akumulatora lub zasilacza podczas nagrywania, odtwarzania lub innych czynności wymagających dostępu do nośnika pamięci.
 - Nie zbliżaj nośnika pamięci do przedmiotów o silnym polu magnetycznym lub emitujących silne fale elektromagnetyczne.
 - Nie przechowuj nośnika pamięci w miejscach o wysokiej temperaturze i wilgotności.
 - Nie dotykaj metalowych części.
- **Skopiuj ważne pliki do komputera. Firma Samsung nie ponosi odpowiedzialności za utratę danych. (Zaleca się kopiowanie danych z komputera na inny nośnik pamięci).**
- **Awaria może spowodować nieprawidłowe działanie nośnika pamięci. Firma Samsung nie udziela odszkodowania z tytułu utraty danych.**
- **Szczegółowe informacje można znaleźć na stronach 39-45.**

Wyświetlacz LCD

- **Aby zapobiec uszkodzeniu wyświetlacza LCD**
 - Nie naciskać zbyt mocno ani nie uderzać.
 - Nie umieszczać kamery z wyświetlaczem LCD skierowanym do dołu.
- **Aby wydłużyć okres użytkowania, unikaj pocierania wyświetlacza szorstkimi materiałami.**
- **Pamiętaj o następujących zjawiskach związanych z użytkowaniem wyświetlacza LCD. Nie stanowią one niewłaściwego działania.**
 - Podczas użytkowania kamery powierzchnia wokół wyświetlacza LCD może się nagrzewać.
 - W przypadku pozostawienia włączonego zasilania przez dłuższy czas obszar w pobliżu wyświetlacza LCD może być gorący.

konserwacja i informacje dodatkowe

Akumulatory

Dostarczony akumulator to akumulator litowo-jonowy. Przed rozpoczęciem użytkowania dostarczonego lub opcjonalnego akumulatora należy zapoznać się z poniższymi ostrzeżeniami:

- **Aby uniknąć zagrożenia**
 - Nie wrzucać do ognia.
 - Nie dopuszczać do zwarcia styków. Podczas transportu przewoź akumulator w plastikowej torebce.
 - Nie modyfikować ani nie demontować na części.
 - Nie wystawiać akumulatora na temperatury przekraczające 60°C, ponieważ może to doprowadzić do przegrzania, wybuchu lub zapalenia akumulatora.
- **Aby uniknąć uszkodzeń i wydłużyć okres użytkowania**
 - Nie narażaj na niepotrzebne wstrząsy
 - Ładować w otoczeniu, w którym temperatura mieści się w zakresach podanych poniżej. Jest to akumulator działający w oparciu o reakcję chemiczną — niskie temperatury hamują reakcję chemiczną, z drugiej jednak strony wysokie temperatury mogą uniemożliwić pełne naładowanie.
 - Przechowuj w chłodnym, suchym miejscu. Dłuższe wystawienie na działanie wysokich temperatur przyspieszy naturalne rozładowanie i skróci czas eksploatacji.
 - Jeśli akumulator jest przechowywany przez dłuższy okres, naładuj go całkowicie przynajmniej raz na 6 miesięcy.
 - W przypadku niekorzystania z akumulatora, odłącz go od ładowarki lub zasilanego urządzenia, ponieważ niektóre urządzenia pobierają prąd nawet, gdy są wyłączone.



- W kamerze zaleca się stosowanie wyłącznie oryginalnych akumulatorów firmy **Samsung**. Stosowanie akumulatorów producentów innych niż firma **Samsung** może spowodować uszkodzenia wewnętrznych zespołów obwodów elektrycznych odpowiedzialnych za ładowanie.
- Po ładowaniu lub użytkowaniu akumulator jest ciepły – jest to normalne.

Specyfikacja zakresu temperatur

- Ładowanie: od 10°C do 35°C
 - Użytkowanie: od 0°C do 40°C
 - Przechowywanie: od -20°C do 60°C
- Im niższa temperatura, tym dłużej trwa ładowanie.
 - **Szczegółowe informacje można znaleźć na stronach 14-20.**

KORZYSTANIE Z KAMERY ZA GRANICĄ

- Każdy kraj posiada własne systemy zasilania i systemy kodowania kolorów.
- Przed używaniem kamery cyfrowej za granicą sprawdź:

Źródła zasilania

Dostarczony zasilacz sieciowy automatycznie obsługuje zakres napięcia prądu od 100 V do 240 V. Kamery i dostarczonego zasilacza sieciowego można używać w każdym kraju/regionie, w którym zakres napięcia prądu źródła zasilania wynosi od 100 V do 240 V, a częstotliwość – 50/60 Hz. Zależnie od standardu gniazdek w razie konieczności należy użyć innej dostępnej na rynku wtyczki.

W systemach telewizji kolorowej

Kamera obsługuje system kodowania **PAL**. Jeśli chcesz przeglądać nagrania na telewizorze lub przekopiować je do urządzenia zewnętrznego, musi to być telewizor obsługujący system kodowania **PAL** lub urządzenie zewnętrzne posiadające odpowiednie łącza audio/wideo.

W przeciwnym razie należy użyć osobnego urządzenia do zmiany kodowania (konwerter systemu PAL-NTSC).

Kraje/regiony stosujące system PAL

Arabia Saudyjska, Australia, Austria, Belgia, Bułgaria, Chiny, Czechy, Dania, Egipt, Finlandia, Francja, Grecja, Hiszpania, Holandia, Hongkong, Indie, Iran, Irak, Kuwejt, Libia, Malezja, Mauritius, Niemcy, Norwegia, Rumunia, Singapur, Słowacja, Szwecja, Szwajcaria, Syria, Tajlandia, Tunezja, Węgry, Wielka Brytania, Wspólnota Niepodległych Państw itd.

Kraje/regiony stosujące system NTSC

Ameryka Środkowa, Filipiny, Japonia, Kanada, Korea, Meksyk, Tajwan, USA, Wyspy Bahama itd.



Nagrania przy użyciu kamery można wykonywać i oglądać na całym świecie, korzystając z wyświetlacza LCD.

rozwiązywanie problemów

ROZWIĄZYWANIE PROBLEMÓW



- ❖ Przed skontaktowaniem się z autoryzowanym punktem serwisowym firmy Samsung należy wykonać proste czynności kontrolne.
Pozwolą one na zaoszczędzenie czasu i kosztów związanych z niepotrzebnym wzywaniem serwisu.





Wskaźniki i komunikaty ostrzegawcze

Źródło zasilania

Komunikat	Ikona	Znaczenie	Działanie
Low Battery (Niski poz. energ. akum.)	-	Akumulator jest prawie rozładowany.	Wymień go na naładowany lub użyj zasilacza sieciowego. Naładuj akumulator.
Auto Power Off (Autom wyłączenie)	-	Jeśli przez około 5 minut nie zostanie naciśnięty żaden przycisk, kamera cyfrowa zostanie automatycznie wyłączona.	Aby wyłączyć tę opcję, zmień ustawienie funkcji "Auto Power Off" (Autom wyłączenie) na "Off" (Wył.) . ➡ strona 88

Nośniki pamięci

Komunikat	Ikona	Znaczenie	Działanie
Memory Full (Pamięć zapelniona!)		Brak wolnej przestrzeni do nagrywania w pamięci wbudowanej.	<ul style="list-style-type: none">Usuń niepotrzebne pliki w pamięci wbudowanej. Użyj karty pamięci.Utwórz kopie plików w komputerze lub na innym nośniku i usuń je.
Insert Card (Włóż kartę)		Do gniazda pamięci nie wsunięto żadnej karty.	Włóż kartę pamięci.
Card Full (Karta pełna)		Brak wolnej przestrzeni do nagrywania na karcie pamięci.	<ul style="list-style-type: none">Usuń niepotrzebne pliki z karty pamięci. Użyj wbudowanej pamięci.Utwórz kopie plików w komputerze lub na innym nośniku i usuń je.Włóż inną kartę, na której jest wystarczająca ilość wolnego miejsca.

Komunikat	Ikona	Znaczenie	Działanie
Card Error (Błąd karty)		Wystąpił problem z kartą pamięci i urządzenie jej nie wykrywa.	Sformatuj kartę pamięci lub wymień ją na nową.
Card Locked (Pamięć zabezp.)		Zabezpieczenie przed zapisem na karcie lub SDHC zostało ustawione w pozycji blokady.	Zwolnij zabezpieczenie przed zapisem.
Not Supported Card (Nieobsługiwana karta)		Karta pamięci nie jest obsługiwana przez kamerę.	Zmień kartę pamięci na zalecaną.
Please format! (Formatuj)		Karta pamięci nie jest sformatowana.	Sformatuj kartę pamięci używając menu kamery.
Not Formatted Format the Card?(Format the memory ?) (Niesformatowane.Sformatować kartę?(Sformatować pamięć?))	-	Format tego pliku nie jest obsługiwany w pamięci tej kamery.	<ul style="list-style-type: none"> • Sprawdź obsługiwany format pliku. • Sformatuj kartę pamięci używając menu kamery.
Low speed card. Please record a lower resolution (Karta nisk. szybk. Ustaw niższą jakość.)	-	Karta pamięci nie jest wystarczająco wydajna, by nagrywać.	<ul style="list-style-type: none"> • Nagrywaj w niższej jakości. • Zmień kartę pamięci na szybszą. ➔strona 41

Nagrywanie

Komunikat	Ikona	Znaczenie	Działanie
Check the lens cover (Sprawdź osłonę obiektywu.)		Osłona obiektywu jest zamknięta.	Otwórz osłonę obiektywu.
Write Error (Błąd zapisu)	-	Wystąpiły problemy podczas zapisywania danych na nośniku pamięci.	Po skopiowaniu ważnych plików do komputera lub na inny nośnik pamięci sformatuj nośnik pamięci przy użyciu menu kamery.
Release the EASY Q (Zwolnij EASY.Q)	-	Niektórych funkcji nie można ręcznie konfigurować, gdy włączony jest tryb EASY Q.	Wyłącz funkcję EASY Q.
The Number of video files is full. Cannot copy videos.(Liczba plików wideo osiągnęła limit. Nie można nagrywać obrazu wideo.)	-	Osiągnięta została maksymalna liczba plików i folderów, więc nie można dalej nagrywać.	Po skopiowaniu ważnych plików do komputera lub na inny nośnik pamięci sformatuj nośnik pamięci przy użyciu menu kamery. Ustaw "File No." (Nr pliku) na "Reset" (Resetuj).
The Number of photo files is full. Cannot copy photos.(Liczba plików zdjęć osiągnęła limit. Nie można zrobić zdjęcia.)	-	Foldery i pliki są już pełne, więc nie można zrobić więcej zdjęć.	Po skopiowaniu ważnych plików do komputera lub na inny nośnik pamięci sformatuj nośnik pamięci przy użyciu menu kamery. Ustaw "File No." (Nr pliku) na "Reset" (Resetuj).

rozwiązywanie problemów

Odtwarzanie

Komunikat	Ikona	Znaczenie	Działanie
Read Error (Błąd odczytu)	-	Wystąpiły problemy podczas odczytywania danych z nośnika pamięci.	Po skopiowaniu ważnych plików do komputera lub na inny nośnik pamięci sformatuj nośnik pamięci przy użyciu menu kamery.



UWAGA

W przypadku pojawienia się zjawiska skraplania lub parowania, przed użyciem należy odłożyć kamerę na pewien czas

- Na czym polega zjawisko skraplania?
Do skraplania pary dochodzi, gdy kamera cyfrowa zostanie przeniesiona do miejsca, w którym temperatura jest inna niż w poprzednim otoczeniu. Innymi słowy, para wodna w powietrzu skrapla się z powodu różnicy temperatur, po czym dochodzi do kondensacji na zewnętrznych lub wewnętrznych soczewkach kamery cyfrowej.
Jeżeli do tego dojdzie, tymczasowo nie będą dostępne funkcje nagrywania i odtwarzania w kamerze cyfrowej. Może także dojść do nieprawidłowego działania lub uszkodzenia kamery, jeżeli zasilanie urządzenia było włączone podczas kondensacji.
- Co można zrobić?
Wyłącz zasilanie i odłącz akumulator. Przed użyciem pozostaw kamerę w suchym pomieszczeniu do wyschnięcia, na 1~2 godziny.
- Kiedy dochodzi do skraplania?
Gdy urządzenie zostanie przeniesione z miejsca o wyższej temperaturze niż w poprzednim miejscu lub w przypadku nagłego wzrostu temperatury.
 - W przypadku korzystania z kamery w zimie na zewnątrz, a następnie przeniesienia kamery do pomieszczenia.
 - W przypadku nagrywania na zewnątrz w lecie po wyjściu z klimatyzowanego pomieszczenia lub samochodu.

Uwaga przed wysłaniem kamery do naprawy.

- W przypadku, kiedy problem nie został rozwiązany mimo zastosowania się do powyższych instrukcji, skontaktuj się z najbliższym autoryzowanym punktem serwisowym firmy Samsung.
- W zależności od problemu bieżący dysk twardy może wymagać przywrócenia do ustawień początkowych lub wymieniony, a dane zostaną usunięte. Przed odesłaniem kamery do naprawy należy utworzyć kopię zapasową danych na innym nośniku pamięci masowej. Firma Samsung nie ponosi żadnej odpowiedzialności za utratę danych.

- ❖ W przypadku napotkania jakiegokolwiek problemu podczas używania kamery przejrzyj poniższe informacje przed skontaktowaniem się punktem serwisowym.
Jeśli problem nie zostanie rozwiązany pomimo zastosowania się do tych instrukcji, skontaktuj się z najbliższym autoryzowanym punktem serwisowym firmy Samsung.

Objawy i rozwiązania

Zasilanie

Objaw	Wyjaśnienie/rozwiązanie
Kamera nie chce się włączyć.	<ul style="list-style-type: none"> • Być może nie włożono akumulatora. Włóż akumulator do kamery cyfrowej. • Włożony akumulator może być rozładowany. Naładuj akumulator lub wymień na naładowany. • W przypadku stosowania zasilacza sieciowego upewnij się, czy został poprawnie podłączony do gniazda ściennego.
Zasilanie wyłącza się automatycznie.	<ul style="list-style-type: none"> • Czy funkcja "Auto Power Off" (Autom Wyłączenie) jest ustawiona na "5 Min"? Jeśli nie zostanie naciśnięty żaden przycisk przez 5 minut, kamera cyfrowa zostaje automatycznie wyłączona (Auto Power Off (Autom Wyłączenie)). Aby wyłączyć tę opcję, zmień ustawienie funkcji "Auto Power Off" (Autom Wyłączenie) na "Off" (Wyt.). ➔ strona 88 • Akumulator jest prawie rozładowany. Naładuj akumulator lub wymień na naładowany. • Podłącz zasilacz sieciowy.
Nie można wyłączyć zasilania.	<ul style="list-style-type: none"> • Wyjmij akumulator lub odłącz zasilacz sieciowy, a następnie ponownie podłącz zasilanie do kamery i włącz ją.
Akumulator szybko się rozładowuje.	<ul style="list-style-type: none"> • Temperatura otoczenia jest zbyt niska. • Akumulator nie jest całkowicie naładowany. Naładuj ponownie akumulator. • Nastąpił koniec żywotności akumulatora i nie można go już naładować. Użyj innego akumulatora.

rozwiązywanie problemów

Wyświetlacz

Objaw	Wyjaśnienie/rozwiązanie
Nagrany obraz jest węższy lub szerszy niż obraz pierwotny.	<ul style="list-style-type: none">• Przed rozpoczęciem nagrywania sprawdź format. ➔strona 66
Na wyświetlaczu LCD widoczny jest nieznan obraz.	<ul style="list-style-type: none">• Kamera cyfrowa pracuje w trybie Demo. Jeżeli nie chcesz, aby pojawiała się prezentacja, zmień ustawienie opcji "Demo" na "Off" (Wył.). ➔strona 89
Na ekranie wyświetlany jest nieznan wskaźnik lub napis.	<ul style="list-style-type: none">• Na ekranie wyświetlany jest wskaźnik lub komunikat ostrzegawczy. ➔strony 106~108
Na wyświetlaczu LCD pozostaje ślad po obrazie.	<ul style="list-style-type: none">• Sytuacja taka może wystąpić, jeśli odłączono zasilacz sieciowy lub wyjęto akumulator, nie wyłączwszy uprzednio zasilania.
Obraz na wyświetlaczu LCD jest ciemny.	<ul style="list-style-type: none">• Otoczenie jest zbyt jasne. Wyreguluj jasność i kąt nachylenia wyświetlacza LCD.• Użyj funkcji wzmocnienia LCD.

rozwiązywanie problemów

Nośniki pamięci

Objaw	Wyjaśnienie/rozwiązanie
Nie można korzystać z funkcji karty pamięci.	<ul style="list-style-type: none">• Włóż kartę pamięci prawidłowo do kamery. ➡strona 40• Jeśli używana karta pamięci została sformatowana w komputerze, sformatuj ją ponownie w kamerze. ➡strona 77
Nie można usunąć obrazu.	<ul style="list-style-type: none">• Nie można usunąć obrazów zabezpieczonych przy użyciu innego urządzenia. Zwolnij zabezpieczenie obrazu przy użyciu owego urządzenia. ➡strona 83• Jeśli na karcie pamięci (Karta pamięci SDHC itp.) znajduje się blokada zabezpieczająca przed zapisem, zwolnij ją. ➡strona 41
Nie można sformatować karty pamięci.	<ul style="list-style-type: none">• Jeśli na karcie pamięci (Karta pamięci SDHC itp.) znajduje się blokada zabezpieczająca przed zapisem, zwolnij ją. ➡strona 41• Przed sformatowaniem skopiuj ważne pliki do komputera. Firma Samsung nie ponosi odpowiedzialności za utratę danych. (Zaleca się kopiowanie danych do komputera lub na inny nośnik pamięci).
Nazwa pliku nie jest prawidłowo wyświetlana.	<ul style="list-style-type: none">• Plik może być uszkodzony.• Format pliku nie jest obsługiwany przez kamerę.• Jeśli struktura katalogu nie jest zgodna z uniwersalnym standardem, wyświetlana jest tylko nazwa pliku.
Nie ładuje lub nie działa, gdy włożony jest akumulator.	<ul style="list-style-type: none">• Sprawdź, czy akumulator jest oryginalny. Nieoryginalne akumulatory nie są rozpoznawane przez kamerę.

Nagrywanie

Objaw	Wyjaśnienie/rozwiązanie
Naciśnięcie przycisku uruchamiania/zatrzymywania nagrywania nie powoduje rozpoczęcia nagrywania.	<ul style="list-style-type: none">• Naciśnij przycisk MODE, aby ustawić tryb nagrywania filmów ().• W pamięci wbudowanej lub na karcie pamięci nie ma wystarczająco dużo miejsca, aby nagrać film.• Sprawdź, czy karta pamięci została włożona lub czy włączone jest zabezpieczenie przed zapisem.• Temperatura wewnątrz kamery jest bardzo wysoka. Wyłącz kamerę i umieść ją na chwilę w chłodnym miejscu.• We wnętrzu kamery nagromadziła się wilgoć (skroplona para). Wyłącz kamerę i umieść ją na ok. 1 godzinę w chłodnym miejscu. ➔strona 102
Rzeczywisty czas nagrywania jest krótszy niż szacunkowy czas nagrywania.	<ul style="list-style-type: none">• Szacowany czas nagrywania może się różnić w zależności od treści i wykorzystywanych funkcji.• Filmowanie szybko poruszającego się obiektu zwiększa szybkość transmisji i zapotrzebowanie na pamięć, co może powodować skrócenie dostępnego czasu nagrywania.
Nagrywanie zostaje automatycznie przerwane.	<ul style="list-style-type: none">• Na nośniku pamięci nie ma więcej miejsca na nagrywanie. Skopiuj ważne pliki do komputera i sformatuj nośnik pamięci lub usuń niepotrzebne pliki.• Częste nagrywanie lub usuwanie plików powoduje stopniowe obniżanie się wydajności pamięci wbudowanej. W takiej sytuacji należy ponownie sformatować pamięć wbudowaną.• Jeśli korzystasz z karty pamięci o niskiej szybkości, kamera automatycznie zatrzyma nagrywanie filmu, a na ekranie LCD zostanie wyświetlony stosowny komunikat.
W przypadku nagrywania obiektu oświetlonego jasnym światłem pojawia się pionowa linia.	<ul style="list-style-type: none">• Kamera nie jest w stanie zarejestrować tak wysokiego poziomu jasności.

rozwiązywanie problemów

Nagrywanie

Objaw	Wyjaśnienie/rozwiązanie
Gdy podczas nagrywania ekran zostanie wystawiony na bezpośrednie działanie promieni słonecznych, staje się on na chwilę czerwony lub czarny.	<ul style="list-style-type: none">Nie należy pozostawiać kamery z wyświetlaczem LCD wystawionym na bezpośrednie działanie promieni słonecznych:
Data/czas nie są wyświetlane podczas nagrywania.	<ul style="list-style-type: none">Funkcja "Date/Time" (Data/godz) ustawiona jest na off. Ustaw "Date/Time" (Data/godz) na on. ➔strona 86
Sygnal dźwiękowy nie jest emitowany.	<ul style="list-style-type: none">Ustaw opcję "Beep Sound" (Sygnal dźw) na "On" (Wł.).Sygnal jest tymczasowo wyłączony podczas nagrywania filmu.Gdy do kamery cyfrowej podłączony jest kabel AV, sygnał dźwiękowy jest automatycznie wyłączany.
Występuje różnica czasu pomiędzy momentem naciśnięcia przycisku uruchamiania/zatrzymywania nagrywania a momentem rzeczywistego uruchomienia/zatrzymania nagrywania filmu.	<ul style="list-style-type: none">W kamerze może występować niewielkie opóźnienie momentu rzeczywistego uruchomienia/zatrzymania nagrywania filmu względem momentu naciśnięcia przycisku uruchamiania/zatrzymywania nagrywania. Nie jest to objaw błędu.
Nagrywanie zatrzymuje się.	<ul style="list-style-type: none">Temperatura wewnątrz kamery jest bardzo wysoka. Wyłącz kamerę i umieść ją na chwilę w chłodnym miejscu.We wnętrzu kamery nagromadziła się wilgoć (skroplona para). Wyłącz kamerę i umieść ją na ok. 1 godzinę w chłodnym miejscu. ➔strona 102
Nie można fotografować.	<ul style="list-style-type: none">Ustaw kamerę w trybie fotografowania. ➔strona 22Jeśli na karcie pamięci znajduje się blokada zabezpieczająca przed zapisem, zwolnij ją.Nośnik pamięci jest zapełniony. Użyj nowej karty pamięci lub sformatuj nośnik pamięci. ➔ strona 83 Lub usuń niepotrzebne obrazy. ➔strona 75

Regulacja obrazu podczas nagrywania

Objaw	Wyjaśnienie/rozwiązanie
Ostrość nie ustawia się automatycznie.	<ul style="list-style-type: none">• Ustaw opcję "Focus" (Ostrość) na "Auto". ➔strona 62• Warunki nagrywania nie są odpowiednie dla funkcji automatycznej regulacji ostrości. Ustaw ostrość ręcznie. ➔strona 62• Na powierzchni obiektywu nagromadził się kurz. Przeczyść obiektyw i sprawdź ostrość.• Nagrywanie odbywa się w ciemnym miejscu. Oświetl miejsce nagrywania.
Wyświetlany obraz jest zbyt jasny, migoczący lub zmieniają się kolory.	<ul style="list-style-type: none">• Zjawisko takie może występować podczas nagrywania w miejscu, w którym źródłem światła jest lampa fluorescencyjna, sodowa lub rtęciowa. Wyłącz funkcję "iSCENE", aby zminimalizować to zjawisko. ➔strona 58
Balans kolorów obrazu nie jest naturalny.	<ul style="list-style-type: none">• Wyreguluj balans bieli. Wybierz odpowiednie ustawienie opcji "White Balance" (Balans Bieli). ➔strona 59
Funkcja tylnego oświetlenia nie działa.	<ul style="list-style-type: none">• Funkcja tylnego oświetlenia nie działa podczas nagrywania w trybie EASY Q.

rozwiązywanie problemów

Odtwarzanie w kamerze

Objaw	Wyjaśnienie/rozwiązanie
Naciśnięcie przycisku odtwarzania (Play/Pause) nie powoduje rozpoczęcia odtwarzania.	<ul style="list-style-type: none">Naciśnij przycisk MODE, aby ustawić tryb odtwarzania filmów ().Pliki nagrane przy użyciu innego urządzenia mogą nie być odtwarzane przez tę kamerę cyfrową.Sprawdź zgodność karty pamięci. ➔strona 41
Funkcja pomijania lub przewijania nie działa prawidłowo.	<ul style="list-style-type: none">Jeśli temperatura we wnętrzu kamery jest zbyt wysoka, nie działa ona prawidłowo. Wyłącz kamerę, odczekaj chwilę i ponownie ją włącz.
Odtwarzanie jest nagle przerywane.	<ul style="list-style-type: none">Sprawdź, czy zasilacz sieciowy lub akumulator jest prawidłowo i stabilnie zainstalowany.
Nie słychać dźwięku w filmie nagrany przy użyciu opcji nagrywania z przerwami.	<ul style="list-style-type: none">Podczas nagrywania z przerwami nie jest nagrywany dźwięk. (nagrywanie bez dźwięku) ➔strona 69
Obrazy zapisywane na nośniku pamięci nie są wyświetlane w rozmiarze rzeczywistym.	<ul style="list-style-type: none">Zdjęcia nagrane na innym urządzeniu mogą nie być wyświetlane w rzeczywistym rozmiarze. Nie jest to objaw błędu.

Odtwarzanie w innych urządzeniach (w telewizorze itp.)

Objaw	Wyjaśnienie/rozwiązanie
W podłączonym urządzeniu nie jest widoczny obraz lub nie słychać dźwięku.	<ul style="list-style-type: none">Podłącz linię audio używanego przewodu AV do kamery i do podłączonego urządzenia (telewizora, nagrywarki DVD itp.). (Kolor czerwony – prawa strona, kolor biały – lewa strona)Przewód AV nie jest prawidłowo podłączony. Upewnij się, że przewód jest podłączony do właściwego gniazda. ➔strona 99

Podłączenie do komputera

Objaw	Wyjaśnienie/rozwiązanie
Komputer nie rozpoznaje kamery.	<ul style="list-style-type: none">• Zainstaluj dostarczone oprogramowanie. ➔strony 92, 93• Odłącz od komputera wszystkie urządzenia USB z wyjątkiem klawiatury, myszy i kamery.• Odłącz przewód od komputera i kamery, ponownie uruchom komputer, a następnie jeszcze raz prawidłowo połącz obydwa urządzenia.
Pliki filmowe nie są prawidłowo odtwarzane na komputerze.	<ul style="list-style-type: none">• Aby móc odtwarzać pliki nagrane na kamerze, potrzebny jest kodek wideo. Zainstaluj oprogramowanie dostarczone wraz z kamerą. ➔strony 92, 93• Zainstaluj oprogramowanie z płyty CD dołączonej do kamery cyfrowej. Producent nie gwarantuje kompatybilności z wersjami z innych płyt CD.• Upewnij się, że złącze jest włożone prawidłową stroną, a następnie podłącz przewód USB do gniazda USB kamery tak, aby było dobrze osadzone.• Odłącz przewód od komputera i kamery, a następnie ponownie uruchom komputer. Wówczas jeszcze raz podłącz prawidłowo przewód.
Nie można korzystać z dołączonego oprogramowania "CyberLink MediaShow4" na komputerze Macintosh.	<ul style="list-style-type: none">• W przypadku komputera Macintosh dane można przesyłać po podłączeniu kabla USB, ale dostarczony program CyberLink MediaShow4 nie jest kompatybilny z komputerami Macintosh. Ładowanie nagrań z komputera Mac możliwe jest przy użyciu aplikacji iMovie.• Tej kamery można używać jako wymiennego urządzenia pamięci masowej do komputerów Macintosh (z systemem operacyjnym w wersji 10.3 lub nowszej) i komputerów z systemem Windows 2000.
Program "CyberLink Media Show4" nie działa prawidłowo.	<ul style="list-style-type: none">• Zamknij program "CyberLink MediaShow4" i ponownie uruchom system Windows.
Obraz lub dźwięk z kamery nie jest prawidłowo odtwarzany w komputerze.	<ul style="list-style-type: none">• W zależności od komputera odtwarzanie filmu lub dźwięku może być tymczasowo przerywane. Ani film, ani dźwięk skopiowany do komputera nie jest uszkodzony.• Jeśli kamera jest podłączona do komputera, który nie obsługuje standardu Hi-Speed USB (USB 2.0), obraz lub dźwięk może nie być prawidłowo odtwarzany. Ani film, ani dźwięk skopiowany do komputera nie jest uszkodzony.
Ekran odtwarzania jest wstrzymywany lub zniekształcony.	<ul style="list-style-type: none">• Sprawdź wymagania systemowe do odtwarzania filmów. ➔strona 90• Zamknij wszystkie pozostałe aplikacje uruchomione na komputerze.• Jeśli nagrany film odtwarzany jest za pomocą kamery podłączonej do komputera, obraz może nie być płynny, w zależności od prędkości przesyłu. Skopiuj plik na komputer, a następnie odtwórz go.

rozwiązywanie problemów

Podłączanie/podkładanie dźwięku w innych urządzeniach (w telewizorze, nagrywarce DVD itp.)

Objaw	Wyjaśnienie/rozwiązanie
Nie można prawidłowo podkładać dźwięku przy użyciu przewodu AV.	<ul style="list-style-type: none">Przewód AV nie jest prawidłowo podłączony. Upewnij się, że przewód AV jest podłączony do właściwego gniazda, tzn. do gniazda wejściowego urządzenia używanego do podkładania dźwięku do obrazu z kamery. ➔strona 99

Overall operations

Objaw	Wyjaśnienie/rozwiązanie
Data i godzina są nieprawidłowe.	<ul style="list-style-type: none">Czy kamera nie była używana przez dłuższy czas? Wbudowany akumulator podtrzymujący może być rozładowany. ➔strona 37
Kamera nie włącza się lub nie działa po naciśnięciu żadnego przycisku.	<ul style="list-style-type: none">Wyjmij akumulator lub odłącz zasilacz sieciowy, a następnie ponownie podłącz zasilanie do kamery i włącz ją.

Objaw	Wyjaśnienie/rozwiązanie	
Pozycje w menu są wyblakłe.	<ul style="list-style-type: none"> • Wyblakłe pozycje nie są dostępne w bieżącym trybie nagrywania/odtworzenia. • Większości pozycji menu nie można użyć, jeśli włączona jest funkcja EASY Q. • Jeśli nie włożono nośnika pamięci, nie można go wybrać i będzie on wyblakły w menu: "Storage" (Typ pam.), "Storage Info" (Info o pam.), "Format" (Formatuj) itd. • Niektórych funkcji nie można włączać jednocześnie. Poniższa lista przedstawia przykłady niemożliwych kombinacji funkcji i opcji menu. Aby ustawić żądane funkcje, nie należy ustawiać następujących pozycji jako pierwsze." 	
	<Nie można używać>	<Ze względu na następujące ustawienia>
	"C.Nite" , "Digital Zoom" (Zoom cyfrowy) , "Digital Effect : Mirror" (Efekt cyfrowy : Lustro) , "Digital Effect : Mosaic" (Efekt cyfrowy : Mozaika) , "Digital Effect : Stepprinting" (Efekt cyfrowy : Drukow fazami)	"Anti-Shake (HDIS)" (Stabiliz.(HDIS))
	"Digital Zoom" (Zoom cyfrowy) , "Exposure : Manual" (Ekspozycja : Ręcznie) , "Shutter : Manual" (Migawka : Ręcznie) , "Focus : Face Detection" (Ostrość : Wykr. twarzy) , "Back Light" (Ośw Tyl) , "iSCENE : Manual (Ręcznie)" , "Digital Effect : Mirror" (Efekt cyfrowy : Lustro) , "Digital Effect : Mosaic" (Efekt cyfrowy : Mozaika) , "Digital Effect : Stepprinting" (Efekt cyfrowy : Drukow fazami)	"C.Nite"
	"C.Nite" , "Focus : Face Detection" (Ostrość : Wykr. twarzy)	"iSCENE"
	"Focus : Face Detection" (Ostrość : Wykr. twarzy)	"Digital Effect" (Efekt cyfrowy)
	"Focus : Face Detection" (Ostrość : Wykr. twarzy) , "Digital Zoom" (Zoom cyfrowy)	"Digital Effect : Mirror" (Efekt cyfrowy : Lustro) , "Digital Effect : Mosaic"(Efekt cyfrowy : Mozaika) , "Digital Effect : Stepprinting" (Efekt cyfrowy : Drukow fazami)
	"Digital Effect : Mirror" (Efekt cyfrowy : Lustro) , "Digital Effect : Mosaic"(Efekt cyfrowy : Mozaika) , "Digital Effect : Stepprinting" (Efekt cyfrowy : Drukow fazami)	"16:9 Wide" (Form.16:9)
	"Fader" (Wygasz)	"Interval REC" (Odstęp REC)
	"Focus : Face Detection" (Ostrość : Wykr. twarzy)	"Exposure : Manual" (Ekspozycja : Ręcznie) , "Shutter : Manual" (Migawka : Ręcznie)

parametry techniczne

Nazwa modelu: VP-MX25E

System	
Sygnal wideo	PAL
Format kompresji obrazu	Format H.264/AVC
Format kompresji dźwięku	AAC (Advanced Audio Coding)
Rozdzielczość nagrywania	TV Super Fine (ok. 5.0Mbps), TV Fine (ok. 4.0Mbps), TV Normal (ok. 3.0Mbps), Web & Mobile (ok. 2.0Mbps)
Urządzenie obrazujące	CCD (Charge Coupled Device) (Maks./efektywna liczba pikseli: 800K/540K)
Obiektyw	Elektroniczny obiektyw powiększający F1,6 do 4,3, 34x (zoom optyczny), 1200x (zoom cyfrowy)
Ogniskowa	2,3~78,2mm
Oświetlenie minimalne	3,0 luksy
Średnica filtra	Ø30,5
Wyświetlacz LCD	
Rozmiar/liczba punktów	2,7 cala, panoramiczny, 112 tys.
Rodzaj wyświetlacza LCD	1,6", wybieranie międzyliniowe (przeplot), panel LCD/system aktywnej matrycy TFT
Złącza	
Kompozytowe wyjście wideo	1,0 V (p_p), 75Ω, analogowe
Wyjście audio	(-7,5 dBm 47K Ω, analogowe, stereo)
Wyjście USB	Złącze typu mini USB-B (USB 2.0 High Speed)
Informacje ogólne	
Źródło zasilania	8,4 V (w przypadku używania zasilacza), 7,4 V (w przypadku używania akumulatora litowo-jonowego)
Rodzaj źródła zasilania	Akumulator litowo-jonowy, zasilanie sieciowe (100–240 V) 50/60 Hz
Zużycie energii	2,0 W (LCD wł.)
Temperatura eksploatacji	0°-40°C
Wilgotność podczas eksploatacji	10% ~80%
Temperatura przechowywania	-20°C - +60°C
Wymiary (szer. x wys. x głęb.)	Ok. 60,5 mm x 60 mm x 125 mm (2,38" x 2,36" x 4,92")
Waga	Ok. 280 g (bez akumulatora i karty pamięci)
Mikrofon wewnętrzny	Wielokierunkowy mikrofon stereofoniczny

- Podane parametry techniczne oraz wygląd mogą ulec zmianie bez powiadomienia.

kontakt z firmą SAMSUNG na całym świecie

W przypadku jakichkolwiek pytań lub komentarzy związanych z produktami firmy Samsung prosimy o kontakt z centrum obsługi klienta.

Region	Country	Contact Centre ☎	Web Site
North America	CANADA	1-800-SAMSUNG (726-7864)	www.samsung.com/ca
	MEXICO	01-800-SAMSUNG (726-7864)	www.samsung.com/mx
	U.S.A	1-800-SAMSUNG (726-7864)	www.samsung.com/us
	ARGENTINE	0800-333733	www.samsung.com/ar
	BRAZIL	0800-124-421, 4004-0000	www.samsung.com/br
	CHILE	800-SAMSUNG (726-7864)	www.samsung.com/cl
	NICARAGUA	00-1800-5077267	www.samsung.com/nicar
	HONDURAS	800-7919267	www.samsung.com/hond
	COSTA RICA	0-800-507-7267	www.samsung.com/cr
	ECUADOR	1-800-10-7267	www.samsung.com/ec
Latin America	EL SALVADOR	800-6225	www.samsung.com/lat
	GUATEMALA	1-800-299-0013	www.samsung.com/gu
	JAMAICA	1-800-234-7267	www.samsung.com/jam
	PANAMA	800-7267	www.samsung.com/pa
	PUERTO RICO	1-800-682-3180	www.samsung.com/pr
	REP. DOMINICA	1-800-751-2676	www.samsung.com/dm
	TRINIDAD & TOBAGO	1-800-SAMSUNG(726-7864)	www.samsung.com/tn
	VENEZUELA	0-800-100-5303	www.samsung.com/ve
	COLOMBIA	01-8000112112	www.samsung.com/co
	BELGIUM	02 201 2418	www.samsung.com/be
Europe	CZECH REPUBLIC	800-726-786 (800 - SAMSUNG)	www.samsung.com/cz
	DENMARK	70 70 19 70	www.samsung.com/dk
	FINLAND	030-6227 515	www.samsung.com/fin
	FRANCE	3260 SAMSUNG (€ 0,15/Min), 08 25 08 65 65 (€ 0,15/Min)	www.samsung.com/fr
	GERMANY	01805 - SAMSUNG(726-7864 € 0,14/Min)	www.samsung.de
	HUNGARY	06-80-SAMSUNG (726-7864)	www.samsung.com/hu
	ITALY	800-SAMSUNG (726-7864)	www.samsung.com/it
	LUXEMBURG	02 281 03 710	www.samsung.com/lu
	NETHERLANDS	0800-SAMSUNG (726-7864 € 0,10/Min)	www.samsung.com/nl
	NORWAY	815-56 480	www.samsung.com/no
	POLAND	0 801 801 881 022-607-93-33	www.samsung.com/pl
	PORTUGAL	80020-SAMSUNG(726-7864)	www.samsung.com/pt
	SLOVAKIA	0800-SAMSUNG (726-7864)	www.samsung.com/sk
	SPAIN	902-1-SAMSU(726786)	www.samsung.com/es
	SWEDEN	0771-400 200	www.samsung.com/se
	U.K	0845 SAMSUNG (7267864)	www.samsung.com/uk
	EIRE	0818 717 100	www.samsung.com/ie
AUSTRIA	0800-SAMSUNG(726-7864)	www.samsung.com/at	
SWITZERLAND	0800-SAMSUNG(726-7864)	www.samsung.com/ch	
CIS	RUSSIA	8-800-555-55-55	www.samsung.ru
	KAZAHSTAN	8-10-800-500-55-500	www.samsung.com/kz_ru
	UZBEKISTAN	8-10-800-500-55-500	www.samsung.com/kz_ru
	KYRGYZSTAN	00-800-500-55-500	
	TADJIKISTAN	8-10-800-500-55-500	
	UKRAINE	8-800-502-0000	www.samsung.ua
	LITHUANIA	8-800-77777	www.samsung.lt
	LATVIA	8000-7267	www.samsung.com/lv
	ESTONIA	800-7267	www.samsung.ee
	AUSTRALIA	1300 362 603	www.samsung.com/au
Asia Pacific	NEW ZEALAND	0800 SAMSUNG (0800 726 786)	www.samsung.com/nz
	CHINA	800-810-5858, 400-810-5858, 010-6475 1880	www.samsung.com/cn
	HONG KONG	3698 4698	www.samsung.com/hk
	INDIA	3030 8282, 1800 110011, 1-800-3000-8282	www.samsung.com/in
	INDONESIA	0800-112-8888	www.samsung.com/id
	JAPAN	0120-327-527	www.samsung.com/jp
	MALAYSIA	1800-88-9999	www.samsung.com/my
	PHILIPPINES	1800-10-SAMSUNG (726-7864)	www.samsung.com/ph
	SINGAPORE	1800-SAMSUNG (726-7864)	www.samsung.com/sg
	THAILAND	1800-29-3232, 02-689-3232	www.samsung.com/th
	TAIWAN	0800-329-999	www.samsung.com/tw
	VIETNAM	1 800 588 888	www.samsung.com/vn
	TURKEY	444 77 11	www.samsung.com/tr
Middle East & Africa	SOUTH AFRICA	0860-SAMSUNG (726-7864)	www.samsung.com/za
	U.A.E	800-SAMSUNG (726-7864), 8000-4726	www.samsung.com/ae



Zgodność z przepisami o zakazie użycia substancji niebezpiecznych (RoHS)

Nasz produkt spełnia wymagania określone w przepisach „Zakaz użycia niektórych substancji niebezpiecznych w urządzeniach elektrycznych i elektronicznych” (RoHS), a w szczególności nie jest w nim używana żadna z 6 substancji niebezpiecznych: kadm (Cd), ołów (Pb), rtęć (Hg), chrom sześciowartościowy (Cr⁺⁶), bifenyle polibromowane (PBB-y), polibromowane etery difenyłowe (PBDE-y).