

SONY®

Kliknij ↘

Podręcznik kamery „Handycam” HDR-CX130E/CX160E/CX180E



Spis treści

Przydatne funkcje

Indeks

HANDYCAM®

Korzystanie z Podręcznik kamery „Handycam”

W niniejszej pozycji Podręcznik kamery „Handycam” można znaleźć wyczerpujące informacje dotyczące eksploatacji posiadanej kamery. Podręcznik kamery „Handycam” należy przeczytać dodatkowo po zapoznaniu się z pozycją Instrukcja obsługi (oddzielna książka). Informacje na temat używania kamery podłączonej do komputera zawiera również Instrukcja obsługi oraz Pomoc „PMB – pomoc” dostarczonego oprogramowania „PMB (Picture Motion Browser)”.

Szybkie wyszukiwanie informacji

Kliknięcie zagadnienia na prawym marginesie każdej strony pozwala przejść bezpośrednio na stronę odpowiadającą wybranemu zagadnieniu.



← Kliknąć tutaj.

- W programie Adobe Reader zagadnienia można wyszukiwać korzystając ze słów kluczowych. Wskazówki dotyczące korzystania z programu Adobe Reader można znaleźć w Pomocy programu Adobe Reader.
- Podręcznik kamery „Handycam” można wydrukować.

Ważne informacje

Elementy zestawu

Numery w nawiasach () oznaczają ilość dostarczonych elementów.

- Zasilacz sieciowy (1)
- Przewód zasilający (1)
- Przewód komponentowy A/V (1) **A**
- Przewód połączeniowy A/V (1) **B**
- Pomocniczy przewód połączeniowy USB (1) **C**

Z przewodu tego należy korzystać, gdy wbudowany kabel USB kamery (str. 15) jest za krótki do uzyskania połączenia.

- Akumulator NP-FV50 (1)
- CD-ROM „Handycam” Application Software (1)
 - „PMB” (oprogramowanie z pomocą „PMB – pomoc”)
 - Podręcznik kamery „Handycam” (PDF)
- „Instrukcja obsługi” (1)

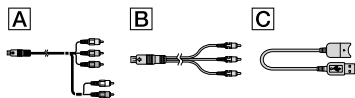

- Opisująca kamera posiada wewnętrzne oprogramowanie użytkowe o nazwie „PMB Portable”.
- Informacje o typach kart, które można stosować w kamerze, znajdują się na stronie 22.

Użytkowanie kamery

- Kamery nie wolno trzymać za osłony gniazd, ani za następujące elementy.

Ekran LCD

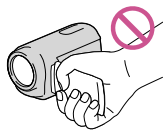

Akumulator

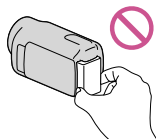

Wbudowany kabel USB



- Kamera nie jest pyłoszczelna, kropłoszczelna, ani wodoszczelna. Więcej w części zatytułowanej „Informacje o obsłudze kamery” (str. 104).

Informacje o opcjach menu, panelu LCD i obiektywie

- Wyszarzony element menu jest niedostępny w danych warunkach nagrywania lub odtwarzania.
- Ekran LCD został wykonany z wykorzystaniem bardzo precyzyjnej technologii, dzięki której efektywnie można korzystać z ponad 99,99% pikseli. Na ekranie LCD mogą jednak pojawić się czasami małe czarne lub jasne punkty (białe, czerwone, niebieskie lub zielone). Punkty te są normalnym efektem procesu produkcyjnego i nie mają żadnego wpływu na jakość nagrywanego obrazu.

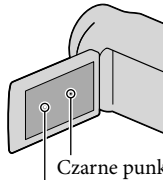

Czarne punkty

Białe, czerwone, niebieskie lub zielone punkty

- Efektem długotrwałej ekspozycji ekranu LCD lub obiektywu na bezpośrednie operowanie promieni słonecznych może być nieprawidłowe działanie urządzenia.
- Nie wolno kierować obiektywem kamery bezpośrednio w stronę słońca. Można w ten sposób uszkodzić kamerę. Słońce można filmować wyłącznie w warunkach słabego oświetlenia, na przykład o zmierzchu.

Ustawienie języka

- Do ilustracji procedur obsługi wykorzystano zrzuty ekranu w danym języku. W razie potrzeby, przed przystąpieniem do korzystania z kamery należy zmienić język napisów na ekranie (str. 20).

Nagrywanie

- Aby zapewnić stabilną pracę karty pamięci, przed pierwszym użyciem wskazane jest sformatowanie karty pamięci z poziomu kamery (str. 81). Formatowanie karty pamięci spowoduje usunięcie wszystkich zapisanych na niej danych, których nie będzie można odzyskać. Ważne dane należy zapisać, na przykład na komputerze.
- Przed rozpoczęciem nagrywania należy sprawdzić działanie funkcji nagrywania, aby mieć pewność, że obraz i dźwięk zostaną prawidłowo zarejestrowane.
- Nie jest przewidziana żadna rekompensata za wadliwe nagrania, nawet jeśli przyczyną problemów z nagrywaniem lub odtwarzaniem jest uszkodzenie kamery, nośnika itp.
- W różnych krajach i regionach świata stosowane są odmienne systemy kodowania kolorów w sygnale telewizyjnym. Do oglądania nagrań na ekranie telewizora konieczny jest odbiornik telewizyjny z systemem PAL.
- Programy telewizyjne, filmy, taśmy wideo i inne materiały mogą być chronione prawami autorskimi. Nagrywanie takich materiałów bez upoważnienia może stanowić naruszenie praw autorskich.
- Kamerę należy użytkować zgodnie z miejscowymi przepisami.

Uwagi dotyczące odtwarzania

- W przypadku innych urządzeń mogą wystąpić problemy z normalnym odtwarzaniem obrazów zarejestrowanych opisywaną kamerą. Również w przypadku opisywanej kamery mogą wystąpić problemy z odtwarzaniem obrazów zarejestrowanych z poziomu innych urządzeń.
- Filmów w standardowej jakości obrazu (STD) nagranych na karty pamięci SD nie można odtwarzać na sprzęcie AV innych producentów.

Płyty DVD nagrane w jakości HD (w wysokiej rozdzielczości)

- Nośniki DVD z zarejestrowanym obrazem w wysokiej rozdzielczości (HD) można odtwarzać za pomocą urządzeń zgodnych ze standardem AVCHD. Płyt z zarejestrowanym obrazem w wysokiej rozdzielczości (HD) nie można odtwarzać z poziomu odtwarzaczy/nagrywarek DVD, ponieważ nie są one zgodne z formatem AVCHD. W przypadku włożenia płyty nagranej w formacie AVCHD (z obrazem w wysokiej rozdzielczości (HD)) do odtwarzacza/nagrywarki DVD, mogą wystąpić problemy z jej wysunięciem.

Zapisywać wszystkie nagrane dane obrazu

- Aby zapobiec utracie danych obrazu, należy regularnie zapisywać wszystkie nagrane obrazy na nośnikach zewnętrznych. Informacje dotyczące zapisywania obrazów na komputerze można znaleźć na stronie 49, a na urządzeniach zewnętrznych - na stronie 55.
- Rodzaj płyt lub nośników, na których można zapisywać obrazy, zależy od wybranego ustawienia [ Tryb NAGR] w chwili rejestrowania obrazów. Filmy zarejestrowane w trybie [50p Jakość **PS**] można zapisywać na nośnikach zewnętrznych (str. 57). Filmy zarejestrowane w trybie [Najwyż. jakość **FX**] można zapisywać na nośnikach zewnętrznych lub na płytach Blu-ray (str. 54, 57).

Uwagi dotyczące akumulatora/zasilacza sieciowego

- Akumulator lub zasilacz sieciowy można odłączyć dopiero po wyłączeniu kamery.
- Zasilacz sieciowy należy odłączać od kamery trzymając zarówno za kamerę, jak i za wtyk napięcia stałego.

Uwaga dotycząca temperatury kamery/akumulatora

- W przypadku bardzo wysokiej lub bardzo niskiej temperatury kamery lub akumulatora mogą wystąpić problemy z nagrywaniem lub odtwarzaniem z uwagi na funkcje zabezpieczające kamery uruchamiane w takiej sytuacji. W takim przypadku na ekranie LCD (str. 95) pojawi się wskaźnik.

Gdy kamera jest podłączona do komputera lub osprzętu

- Nie wolno formatować nośnika zapisu kamery z poziomu komputera. W przeciwnym razie kamera może nie działać prawidłowo.
- Przed podłączeniem kamery do innego urządzenia za pomocą przewodów komunikacyjnych należy upewnić się, że wtyk przewodu został prawidłowo włożony. Próba włożenia wtyku na siłę do gniazda grozi jego uszkodzeniem i może skutkować nieprawidłową pracą kamery.
- Gdy kamera jest podłączona do innych urządzeń za pośrednictwem przewodu USB i przy włączonym zasilaniu kamery, nie należy zamykać panelu LCD. Dane zarejestrowanych obrazów mogą zostać utracone.

Jeżeli nie można odtwarzać lub nagrywać obrazów, należy użyć funkcji [Format]

- W przypadku wielokrotnego nagrywania/usuwania obrazów przez dłuższy okres czasu, dochodzi do fragmentacji danych na nośniku zapisu. Nie można wówczas nagrywać ani zapisywać obrazów. W takim przypadku obrazy najpierw należy zapisać na nośniku zewnętrznym, a następnie przeprowadzić operację [Format] dotykając kolejno: **MENU** (MENU) → [Konfiguracja] → [ (Ustawienia nośnika)] → [Format] → odpowiedniego nośnika (HDR-CX160E/CX180E) → **OK** → **OK**.

Uwagi dotyczące wyposażenia dodatkowego

- Zalecamy stosowanie oryginalnego osprzętu Sony.
- W niektórych krajach lub regionach oryginalne akcesoria Sony mogą być niedostępne.

Uwagi dotyczące niniejszej instrukcji, ilustracji i informacji wyświetlanych na ekranie



- Przykładowe zrzuty ekranów w niniejszej instrukcji mają charakter poglądowy i zostały uzyskane za pomocą aparatu cyfrowego. Z tego względu ich wygląd może odbiegać od rzeczywistych obrazów i wskaźników wyświetlanych na monitorze posiadanej kamery. Rysunki kamery i wskaźników na jej ekranie zostały celowo powiększone lub uproszczone, aby ułatwić zrozumienie.
- W tym podręczniku pamięć wewnętrzna kamery (HDR-CX160E/CX180E) i karta pamięci określane są mianem „nośniki zapisu”.
- W niniejszym podręczniku płyta DVD z nagrany obrazem w wysokiej rozdzielczości (HD) określana jest mianem płyty AVCHD.
- Konstrukcja oraz dane techniczne kamery i akcesoriów mogą ulec zmianie bez powiadomienia.

Sprawdzenie nazwy modelu posiadanej kamery

- W niniejszej instrukcji nazwa modelu podawana jest w przypadku występowania różnic w danych technicznych pomiędzy modelami. Nazwa modelu znajduje się na spodzie posiadanej kamery.
- Zasadnicze różnice w parametrach technicznych opisywanej serii są następujące.

	Nośniki zapisu	Pojemność wewnętrzznego nośnika zapisu
HDR-CX130E	Karta pamięci	—
HDR-CX160E	Pamięć wewnętrzna + karta pamięci	16 GB
HDR-CX180E	Pamięć wewnętrzna + karta pamięci	32 GB

Uwagi dotyczące eksploatacji

- Nie wolno wykonywać poniższych czynności (w przeciwnym razie może dojść do uszkodzenia nośnika zapisu, mogą wystąpić problemy z odtworzeniem nagrania, nagranie może zostać utracone albo mogą wystąpić inne nieprawidłowości):
 - wyjmować karty pamięci, gdy świeci lub miga lampka dostępu (str. 23);
 - odłączać akumulatora lub zasilacza od kamery, ani dopuszczać do wstrząsów lub drgań mechanicznych, gdy świecą lub migają lampki  (Film) /  (Zdjęcie) (str. 25) lub lampka dostępu (str. 23).
- W przypadku korzystania z paska na ramię (oddzielnie w sprzedaży) należy uważać, aby nie obijać kamery o inne przedmioty.

Pięknie i prosto zawsze i wszędzie

Nagrywanie

● Sprawdzanie uderzenia w golfie

Zdjęcie golfowe (70)
Płynne wolne NAGR (69)



● Utrwalanie pięknych obrazów bez kłopotliwego ustawiania

Inteligentna automatyka (36)

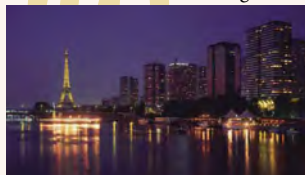

● Ustawianie ostrości obrazu dziecka z lewej strony ekranu

Śledzenie obiektu (38)

Ostrość punktu (72)



- **Nagrywanie w słabo oświetlonym pomieszczeniu**

Low Lux (73)

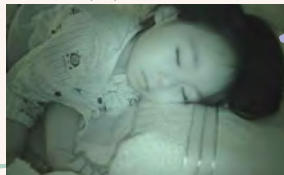

- **Uchwycenie sztucznych ogni lub zachodu słońca w całej okazałości**

Fajerwerki (73)

Ws.i zach.słońca (73)



- **Przechwytywanie zdjęć podczas nagrywania filmów**

Dual Rec (40)

Zdjęcie z uśmiechem (39)

- **Zmiana jakości obrazu i trybu nagrywania**

4K / **5K** Ustawienia (37)

Tryb nagrywania (37)

- **Zmiana nośnika zapisu**

Ustawienie nośnika (21)



Zabawne i proste odtwarzanie i edycja

Obsługa

● Odtwarzanie streszczeń filmów

Odtwarzanie Zaznaczenia (40)

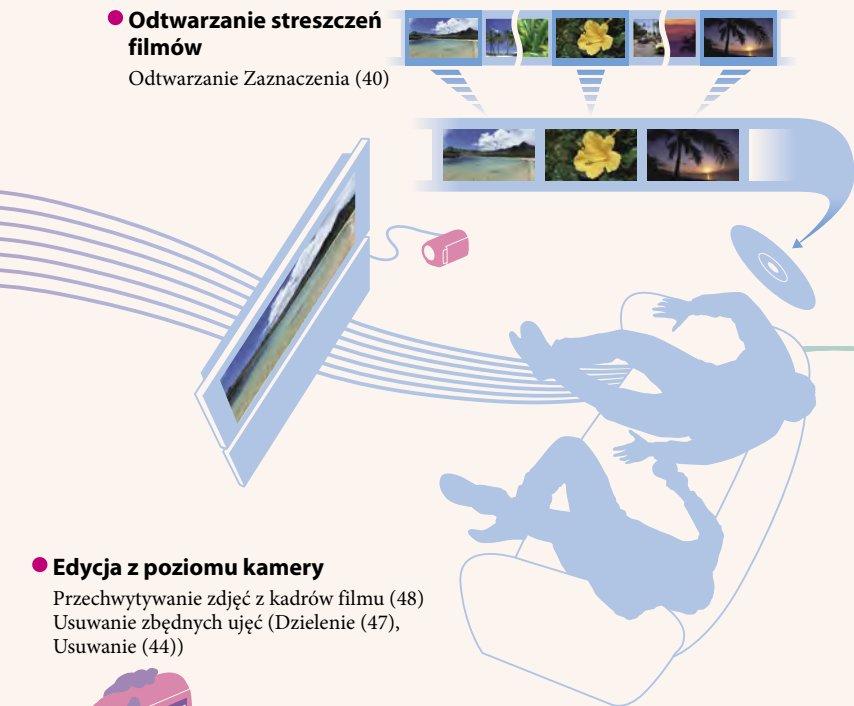

● Edycja z poziomu kamery

Przechwytywanie zdjęć z kadrów filmu (48)

Usuwanie zbędnych ujęć (Dzielenie) (47),

Usuwanie (44)

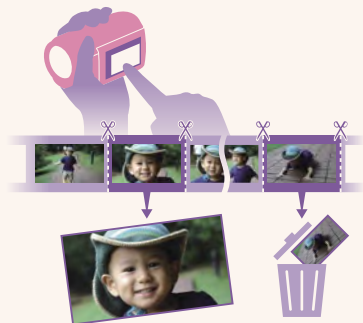

Proste zapisywanie miłych wspomnień

Zapisywanie

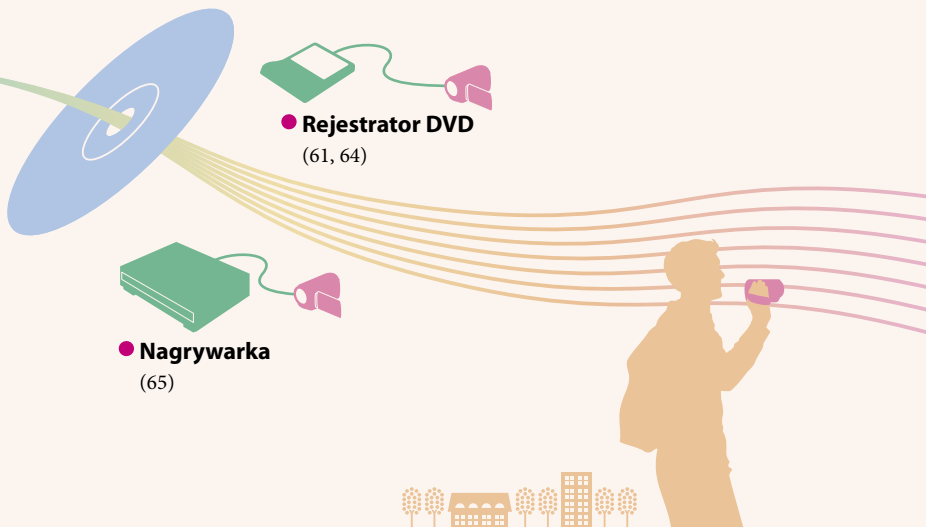
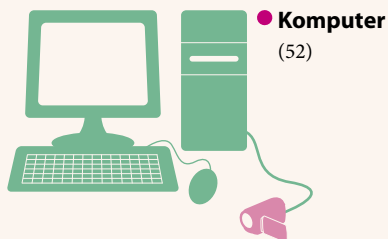

Łatwe przekazywanie

● **Przekazywanie za pomocą komputera poza domem**

PMB Portable

Spis treści

Korzystanie z Podręcznik kamery „Handycam”	2
Szybkie wyszukiwanie informacji	2
Ważne informacje	3
Uwagi dotyczące eksploatacji	6
Przydatne funkcje	7

Czynności wstępne

Etap 1: Ładowanie akumulatora	14
Etap 2: Włączanie zasilania oraz ustawianie daty i godziny	18
Zmiana ustawień języka	20
Etap 3: Przygotowanie nośnika zapisu	21
Wybór nośnika zapisu (HDR-CX160E/CX180E)	21
Wkładanie karty pamięci	22

Nagrywanie/Odtwarzanie

Nagrywanie	24
Nagrywanie filmów	25
Fotografowanie	27
Odtwarzanie na kamerze	28
Obsługa kamery podczas odtwarzania filmu	30
Przeglądanie zdjęć	31
Odtwarzanie obrazów na ekranie odbiornika TV	32
Konfiguracje połączeń	32
Korzystanie z funkcji „BRAVIA” Sync	34

Funkcje zaawansowane

Przydatne funkcje przy nagrywaniu filmów i zdjęć	36
Praca z zoomem	36
Automatyczne rejestrowanie obrazów lepszej jakości (Inteligentna automatyka)	36
Wybór wysokiej rozdzielczości obrazu (HD) lub standardowej rozdzielczości obrazu (STD)	37
Wybór trybu nagrywania	37
Korzystanie z funkcji śledzenia ostrości	38
Automatyczne rejestrowanie uśmiechów (Zdjęcie z uśmiechem)	39
Nagrywanie zdjęć w wysokiej jakości podczas filmowania (Dual Rec)	40
Nagrywanie w trybie lustrzanym	40

Oglądanie streszczeń filmów (Odtwarzanie Zaznaczenia).....	40
Zmiana ustawień Odtwarzania Zaznaczenia.....	41
Zapisywanie wybranych fragmentów (Zapisz  scenariusz).....	42
Konwersja i udostępnianie ujęć Odtwarzania Zaznaczenia lub Scenariuszy z Zaznaczenia	42
Optymalne wykorzystanie kamery.....	44
Usuwanie filmów i zdjęć.....	44
Ochrona nagranych filmów i zdjęć (Ochrona).....	45
Kopiowanie obrazów (HDR-CX160E/CX180E).....	46
Dzielenie filmu	47
Przechwytywanie zdjęć z kadru filmu (HDR-CX160E/CX180E).....	48







Zapisywanie filmów i zdjęć przy użyciu komputera

Wybór metody tworzenia płyty (komputer).....	49
Tworzenie płyty jednym przyciskiem (Disc Burn).....	51
Importowanie filmów i zdjęć do komputera	52
Zapisywanie obrazów na płycie.....	53

Zapisywanie obrazów przy użyciu zewnętrznego urządzenia

Wybór metody zapisywania obrazów przy użyciu zewnętrznego urządzenia	55
Urządzenia, na których można odtwarzać utworzoną płytę.....	56
Zapisywanie obrazów na zewnętrznym urządzeniu pamięciowym.....	57
Zapisywanie wybranych filmów i zdjęć	59
Odtwarzanie obrazów z zewnętrznego urządzenia pamięciowego na kamerze	60
Tworzenie płyty przy użyciu rejestratora DVD, DVDirect Express	61
Wykonywanie procedury [OPCJA WYPAL. PŁ.].....	62
Odtwarzanie płyty w rejestratorze DVD.....	63
Tworzenie płyty z obrazami w wysokiej rozdzielczości (HD) przy użyciu rejestratora DVD lub innego urządzenia nagrywającego, innego niż DVDirect Express.....	64
Tworzenie płyty w formacie standardowej rozdzielczości (STD) za pomocą nagrywarki lub innego urządzenia nagrywającego.....	65

Dostosowywanie ustawień kamery

Korzystanie z menu	67
Menu obsługi	67
Listy menu	68
 Tryb fotografowania (Opcje wyboru trybu rejestrowania obrazów)	69
 Aparat/Mikrofon (Opcje rejestracji niestandardowej)	71
 Jakość/rozm.obrazu (Opcje ustawień jakości i rozmiaru obrazu)	79
 Funkcja Odtwarzania (Opcje odtwarzania)	80
 Edycja/Kopij (Opcje edycji)	81
 Konfiguracja (Inne opcje konfiguracyjne)	81

Dodatkowe informacje

 Rozwiązywanie problemów	88
Informacje diagnostyczne/wskaźniki ostrzegawcze	95
Korzystanie z kamery za granicą	99
Konserwacja i środki ostrożności	101
Informacje o formacie AVCHD	101
Informacje dotyczące karty pamięci	101
Informacje o akumulatorze „InfoLITHIUM”	102
Informacje o standardzie x.v.Color	104
Informacje o obsłudze kamery	104

Podręczny skorowidz

Wskaźniki na ekranie	109
Części i elementy sterujące	110
Indeks	112

Etap 1: Ładowanie akumulatora

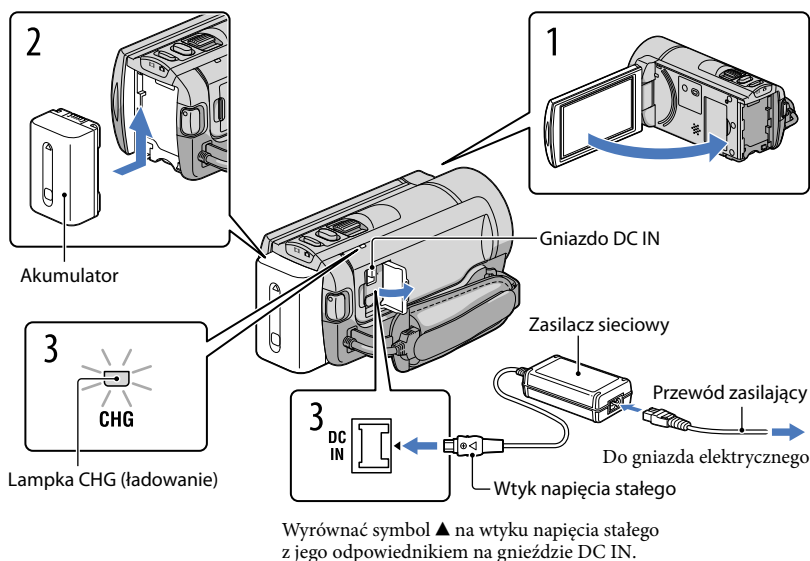

Akumulator „InfoLITHIUM” (z serii V) można ładować po podłączeniu do kamery.

⚡ Uwagi

- Do kamery nie wolno podłączać akumulatorów „InfoLITHIUM” innej serii niż V.

- 1** Wyłączyć kamerę zamykając ekran LCD.
- 2** Podłączyć akumulator, wsuwając go do oporu w kierunku wskazywanym strzałką, aż wskoczy na swoje miejsce.
- 3** Podłączyć zasilacz sieciowy do kamery, a przewód zasilający do gniazda elektrycznego.
Zostanie podświetlona lampka CHG (ładowanie) i rozpocznie się ładowanie. Po całkowitym naładowaniu akumulatora lampka CHG (ładowanie) zgaśnie.
- 4** Po naładowaniu akumulatora odłączyć zasilacz od gniazda DC IN kamery.

Ładowanie akumulatora z wykorzystaniem komputera

Ten sposób jest przydatny, gdy nie ma zasilacza sieciowego.

- ① Wyłączyć kamerę i podłączyć do niej akumulator.
- ② Podłączyć kamerę do uruchomionego komputera za pośrednictwem wbudowanego kabla USB.

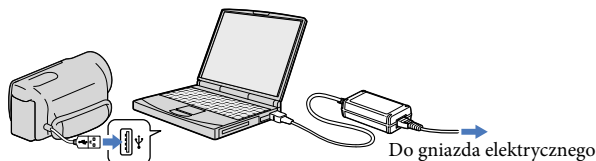

- ③ Po całkowitym naładowaniu akumulatora odłączyć kamerę od komputera.

⚡ Uwagi

- Nie można zagwarantować prawidłowej współpracy z wszystkimi komputerami.
- W przypadku podłączenia kamery do laptopa, który nie jest podłączony do źródła zasilania, akumulator laptopa będzie dalej ulegał rozładowaniu. Nie należy pozostawiać kamery podłączonej w ten sposób do komputera.
- Nie można zagwarantować prawidłowego ładowania w przypadku komputera samodzielnie składanego lub przerabianego albo za pośrednictwem koncentratora USB. W przypadku pewnych urządzeń USB używanych z komputerem, kamera może nie działać prawidłowo.

💡 Wskazówki

- Akumulator można ładować podłączając wbudowany kabel USB do gniazda elektrycznego za pośrednictwem ładowarki/zasilacza sieciowego USB AC-U501AD/AC-U50AG (oddzielnie w sprzedaży). Do ładowania kamery nie wolno używać przenośnych ładowarek CP-AH2R lub CP-AL marki Sony (oddzielnie w sprzedaży).
- W niektórych krajach lub regionach ładowarka/zasilacz sieciowy USB mogą być niedostępne.
- Lampka CHG (ładowanie) może nie zapalać się przy niskim poziomie naładowania akumulatora. W takim wypadku akumulator należy ładować przy użyciu znajdującego się w zestawie zasilacza sieciowego.

Czas ładowania

Orientacyjny czas (w minutach) wymagany do całkowitego naładowania kompletnie rozładowanego akumulatora.

Akumulator	Czas ładowania	
	Zasilacz sieciowy	Wbudowany kabel USB*
NP-FV50 (w zestawie)	155	315
NP-FV70	195	600
NP-FV100	390	1050

- Czasy ładowania podane w powyższej tabeli zmierzono podczas ładowania kamery w temperaturze 25 °C. Wskazane jest ładowanie akumulatora w zakresie temperatur od 10 °C do 30 °C.

* Czasy ładowania zmierzono bez korzystania z pomocniczego przewodu połączeniowego USB.

Wskazówki

- Gdy kamera jest włączona, orientacyjny stan naładowania akumulatora można ocenić na podstawie wskaźnika stanu naładowania w górnym prawym rogu ekranu LCD.

Odlączenie akumulatora

Zamknąć ekran LCD. Przesunąć dźwignię zwalnającą BATT (akumulator) (①), a następnie odłączyć akumulator (②).

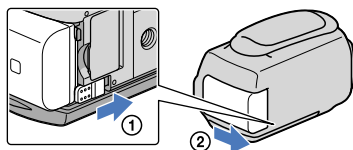

Korzystanie z gniazda elektrycznego jako źródła zasilania

Wykonać te same podłączenia, jak w części „Etap 1: Ładowanie akumulatora” (str. 14). Nawet jeżeli akumulator jest podłączony, nie będzie on rozładowywany.



Ładowanie akumulatora za granicą

Akumulator można ładować przy użyciu znajdującego się w zestawie zasilacza w dowolnym kraju/regionie, w którym sieciowe napięcie zasilające mieści się w zakresie od 100 V do 240 V (prąd zmienny), a częstotliwość wynosi 50 Hz/60 Hz.

Uwagi

- Nie wolno stosować elektronicznego przekładnika napięcia.

Uwagi dotyczące akumulatora

- Przed wyjęciem akumulatora lub odłączeniem zasilacza sieciowego należy wyłączyć kamerę i upewnić się, że lampki  (Film) /  (Zdjęcie) (str. 25) i lampka dostępu (str. 23) są wyłączone.
- W następujących sytuacjach lampka CHG (ładowanie) miga podczas ładowania akumulatora:
 - Akumulator nie został prawidłowo zainstalowany.
 - Akumulator jest uszkodzony.
 - Temperatura akumulatora jest niska.
Należy odłączyć akumulator od kamery i umieścić go w ciepłym miejscu.
 - Temperatura akumulatora jest wysoka.
Należy odłączyć akumulator od kamery i umieścić go w chłodnym miejscu.
- Nie jest wskazane korzystanie z akumulatora NP-FV30, który pozwala uzyskać tylko krótkie czasy nagrywania i odtwarzania.
- W momencie zakupu kamera jest ustawiona w taki sposób, aby po około 5 minutach bezczynności wyłączała się automatycznie w celu uniknięcia rozładowania akumulatora ([Autowylączenie], str. 86).

Uwagi dotyczące zasilacza sieciowego

- Zasilacz sieciowy należy podłączyć do znajdującego się w pobliżu gniazda elektrycznego. Gdy wystąpią jakiegokolwiek nieprawidłowości w pracy kamery, należy natychmiast odłączyć zasilacz od gniazda elektrycznego.
- Nie wolno używać zasilacza sieciowego w ograniczonej przestrzeni, na przykład wsuwając go pomiędzy meble a ścianę.
- Nie wolno zwierać metalowymi przedmiotami wtyku napięcia stałego zasilacza sieciowego ani styków akumulatora. Grozi to awarią.

Etap 2: Włączanie zasilania oraz ustawianie daty i godziny

1 Otworzyć ekran LCD kamery.

Kamera zostanie włączona, a pokrywa obiektywu otwarta.

- Aby włączyć kamerę z otwartym ekranem LCD, wystarczy nacisnąć przycisk POWER.

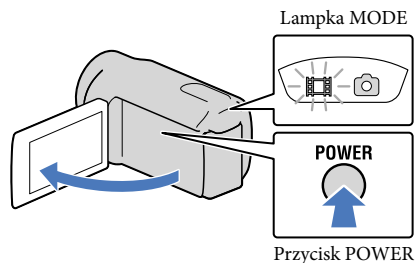

2 Wybrać właściwy język, a następnie dotknąć [Dalej].



3 Wybrać odpowiedni obszar geograficzny korzystając z przycisków < >, a następnie dotknąć [Dalej].

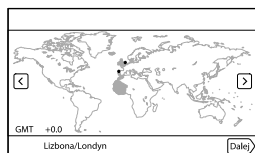

- Aby ponownie ustawić datę i godzinę, wystarczy dotknąć kolejno: **MENU** (MENU) → [Konfiguracja] → [🕒 (Ustawienia zegara)] → [Ustaw. daty i czasu] → [Data i czas]. Jeżeli dana opcja nie jest widoczna na ekranie, należy dotykać przycisków **▲** / **▼**, dopóki dana opcja nie pojawi się.

4 Ustawić [Czas letni], a następnie dotknąć [Dalej].

- Po ustawieniu opcji [Czas letni] w pozycji [Włącz] wskazanie zegara przesunie się o 1 godzinę do przodu.

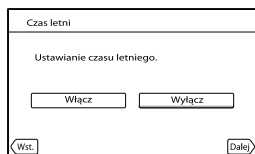

5 Wybrać format daty, a następnie dotknąć [Dalej].

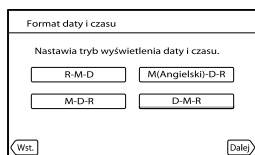

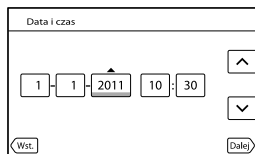

6 Zaznaczyć datę i godzinę, dotykając / ustawić odpowiednią wartość, a następnie dotknąć [Dalej] → .



Zegar zacznie działać.

Uwagi

- Data i godzina nie są wyświetlane podczas nagrywania, lecz są automatycznie nagrywane na nośniku zapisu i mogą zostać wyświetlone podczas odtwarzania. Aby wyświetlić datę i godzinę, należy dotknąć kolejno: **MENU** (MENU) → [Konfiguracja] → [ (Ustaw. odtwarzania)] → [Kod danych] → [Data/Czas] → **OK**.
- Sygnaly dźwiękowe podczas pracy można wyłączyć dotykając kolejno: **MENU** (MENU) → [Konfiguracja] → [ (Ustawienia ogólne)] → [Brzęczyk] → [Wyłącz] → **OK**.
- Jeżeli dotykany przycisk nie reaguje prawidłowo, należy skalibrować panel dotykowy (str. 105).

Wyłączanie zasilania

Zamknąć ekran LCD.

Lampka  (Film) będzie migać przez chwilę, po czym kamera zostanie wyłączona.

Wskazówki

- Kamerę można również wyłączyć naciskając przycisk POWER.
- Gdy opcja [Włączanie z LCD] (str. 86) ustawiona jest na [Wyłącz], wyłącz kamerę, naciskając POWER.

Zmiana ustawień języka

Istnieje możliwość zmiany języka informacji i komunikatów wyświetlanych na ekranie.

Dotknąć kolejno: **MENU** (MENU) → [Konfiguracja] → [ (Ustawienia ogólne)] → [Language Setting] → wybranego języka → **OK** → **X** → **X**.

Etap 3: Przygotowanie nośnika zapisu

Nośniki zapisu, jakich można używać, zależą od posiadanej kamery. Na ekranie kamery wyświetlane są następujące symbole.

HDR-CX130E



Karta pamięci

HDR-CX160E/CX180E



Pamięć wewnętrzna *



Karta pamięci

* Przy domyślnym ustawieniu, na tym nośniku zapisu można nagrywać zarówno filmy, jak i zdjęcia. Na wybranym nośniku mogą być wykonywane operacje nagrywania, odtwarzania i edycji.

Wybór nośnika zapisu (HDR-CX160E/CX180E)

- 1 Dotknąć kolejno: **MENU** (MENU) → [Konfiguracja] → [(Ustawienia nośnika)] → [Wybór nośnika].

Pojawi się ekran [Wybór nośnika].

- 2 Dotknąć wybranego nośnika zapisu, po czym dotknąć **OK** → **OK**.

Na wybranym nośniku będą nagrywane zarówno filmy jak i zdjęcia.

Sprawdzanie ustawień nośnika zapisu

Zarówno w trybie nagrywania filmów jak i rejestrowania zdjęć symbol wybranego nośnika zapisu wyświetlany jest w prawym górnym rogu ekranu.



Symbol nośnika zapisu



- Wyświetlany symbol zależy od posiadanego modelu urządzenia.

Wkładanie karty pamięci

⚡ Uwagi

- Aby nagrywać filmy i/lub zdjęcia na karcie pamięci (HDR-CX160E/CX180E), nośnik zapisu należy ustawić na [Karta pamięci].

Typy kart, których można używać w kamerze

		Klasa szybkości karty SD	Określana w tym podręczniku jako
„Memory Stick PRO Duo” (Mark2)		—	„Memory Stick PRO Duo”
„Memory Stick PRO-HG Duo”			
Karta pamięci SD		Class 4 lub szybsza	Karta SD
Karta pamięci SDHC			
Karta pamięci SDXC			

- Nie można zapewnić prawidłowego współdziałania z wszystkimi kartami pamięci.
- W opisywanej kamerze można używać kart „Memory Stick PRO Duo” w rozmiarze połowy karty „Memory Stick” lub kart SD w standardowym rozmiarze.
- Do kart pamięci ani do ich adapterów nie wolno przyklejać etykiet ani innego rodzaju naklejek. W przeciwnym razie można spowodować usterkę.
- Sprawdzono, że opisywana kamera prawidłowo współpracuje z kartami „Memory Stick PRO Duo” o pojemności do 32 GB i z kartami SD o pojemności do 64 GB.

⚡ Uwagi

- Z opisywaną kamerą nie można używać kart MultiMediaCard.
- Filmów zarejestrowanych na kartach pamięci SDXC nie można importować ani odtwarzać z poziomu komputerów lub urządzeń audio-wideo, które nie obsługują systemu plików exFAT*, po podłączeniu kamery do wspomnianych urządzeń za pośrednictwem przewodu USB. Wcześniej należy sprawdzić, czy podłączane urządzenie obsługuje system exFAT. W przypadku pojawienia się ekranu operacji formatowania po podłączeniu sprzętu, który nie obsługuje systemu exFAT, nie wolno przeprowadzać formatowania. W przeciwnym razie wszystkie dane zostaną utracone.

* exFAT to system plików używany w przypadku kart pamięci SDXC.

1 Otworzyć pokrywę i włożyć kartę pamięci w odpowiednim kierunku (ścięty narożnik powinien być ustawiony, jak na rysunku), aż karta wskoczy na swoje miejsce.

- Po włożeniu karty pamięci zamknąć pokrywę.

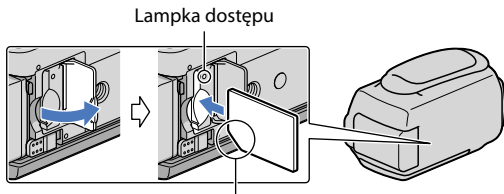

Należy zwrócić uwagę na położenie ściętego narożnika.

W przypadku włożenia nowej karty pamięci pojawi się ekran [Przygotowywuję plik bazy danych obrazu. Proszę czekać.]. Należy odczekać, aż ekran ten zniknie.

2 Zamknąć pokrywę.

Uwagi

- Po wyświetleniu komunikatu [Nie udało się utworzyć nowego pliku bazy danych obrazu. Prawdopodobnie nie ma wystarczającej ilości wolnego miejsca.] kartę pamięci należy sformatować (str. 81).
- Sprawdzić kierunek wkładania karty pamięci. Włożenie karty pamięci niewłaściwą stroną grozi uszkodzeniem karty, gniazda karty pamięci lub znajdujących się na niej danych.
- Podczas nagrywania nie wolno otwierać pokrywę.
- Podczas wkładania i wyjmowania karty pamięci należy zachować ostrożność, aby karta nie wyskoczyła z gniazda i nie upadła.

Wysuwanie karty pamięci

Otworzyć pokrywę i lekko nacisnąć kartę pamięci.

Nagrywanie

Domyślnie filmy i zdjęcia są zapisywane na następujących nośnikach. Filmy są nagrywane w wysokiej rozdzielczości (HD).

HDR-CX130E: Karta pamięci

HDR-CX160E/CX180E: Wewnętrzny nośnik zapisu

Wskazówki

- Sposób zmiany nośników zapisu opisano na stronie 21 (HDR-CX160E/CX180E).

1 Zapiąć pasek na dłoń.

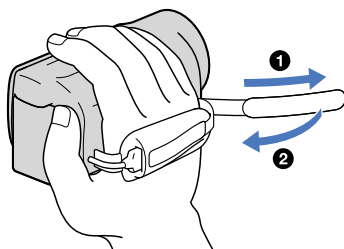

2 Otworzyć ekran LCD kamery.

Kamera zostanie włączona, a pokrywa obiektywu otwarta.

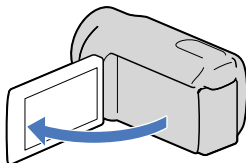

Nagrywanie filmów

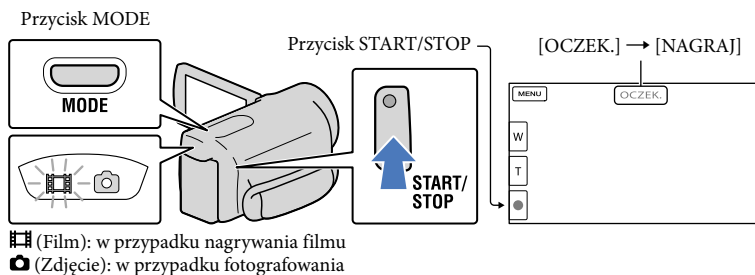

1 Nacisnąć MODE, aby podświetlić lampkę ■ (Film).

2 Nacisnąć START/STOP, aby rozpocząć nagrywanie.

Aby przerwać nagrywanie, należy ponownie nacisnąć przycisk START/STOP.

Ponowne wyświetlenie informacji na ekranie LCD

Aby móc korzystać z elementów sterujących na ekranie, typu menu, wystarczy dotknąć ekranu LCD w dowolnym miejscu za wyjątkiem przycisków. Ustawienia można zmienić z poziomu menu [Ustaw. wyświetlania] (str. 78).

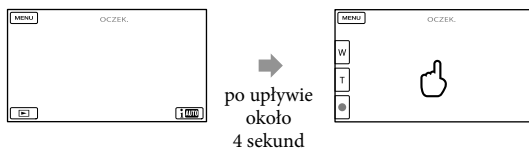

Rejestrowanie uśmiechów

Przy ustawieniach domyślnych, w trakcie nagrywania filmu zdjęcie wykonywane jest automatycznie po wykryciu uśmiechu na twarzy osoby (Zdjęcie z uśmiechem, str. 77). Po wykryciu twarzy podczas nagrywania filmu, w kamerze automatycznie zostanie dostosowana jakość obrazu ([Wykrywanie twarzy], str. 76).

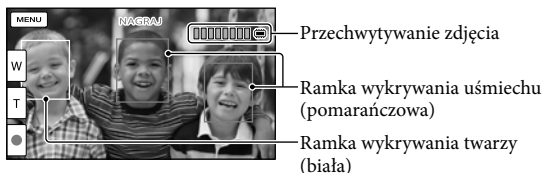

⚡ Uwagi

- Zamknięcie ekranu LCD podczas nagrywania filmów spowoduje przerwanie operacji nagrywania.
- Maksymalny czas ciągłego nagrywania filmów wynosi ok. 13 godzin.
- Gdy rozmiar pliku filmowego przekroczy 2 GB, automatycznie tworzony jest kolejny plik.
- Nagrywanie można będzie rozpocząć dopiero po upływie kilku sekund od włączenia kamery. W tym czasie nie można używać kamery.
- Następujące elementy sygnalizują kontynuowanie operacji zapisu na nośniku po zakończeniu nagrywania. W tym czasie kamerę należy chronić przed wstrząsami mechanicznymi lub drganiami i nie wolno odłączać akumulatora bądź zasilacza sieciowego.
 - Podświetlona lub migająca lampka dostępu (str. 23)
 - Migający symbol nośnika w prawym górnym rogu ekranu LCD

💡 Wskazówki

- Podczas nagrywania filmów można rejestrować zdjęcia, naciskając do oporu przycisk PHOTO (Dual Rec, str. 40).
- Funkcja [SteadyShot] jest domyślnie ustawiona na [Aktywny].
- Twarz priorytetową można wybrać przez jej dotknięcie (str. 38).
- Z klatek nagranych filmów można tworzyć zdjęcia (str. 48).
- Maksymalny czas nagrywania, orientacyjną ilość dostępnej pamięci itp. można sprawdzić, dotykając kolejno: **MENU** (MENU) → [Konfiguracja] → [Ustawienia nośnika] → [Informacja o nośniku].
- Istnieje możliwość wyświetlania zarejestrowanych obrazów na całej powierzchni ekranu (wyświetlanie pełnoekranowe). Jednak w przypadku odtwarzania obrazów na ekranie telewizora, który nie jest zgodny z wyświetlaniem pełnoekranowym, górna, dolna, prawa i lewa krawędź obrazu może zostać nieznacznie ucięta. W takim przypadku należy ustawić funkcję [Ramka prow.] na [Włącz] (str. 78) i nagrywać obrazy z użyciem ramki zewnętrznej pełniącej na ekranie rolę prowadnicy.
- Aby wyregulować ustawienie panelu LCD, należy najpierw otworzyć go pod kątem 90 stopni w stosunku do kamery (①), a następnie ustawić właściwy kąt (②).

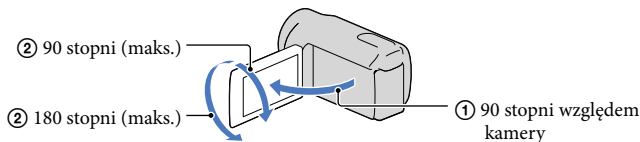

Kod danych podczas nagrywania

Na nośniku zapisu automatycznie rejestrowane są informacje o dacie, godzinie i warunkach nagrywania. Nie są one wyświetlane podczas nagrywania. Można jednak sprawdzić je jako [Kod danych] podczas odtwarzania. Aby wyświetlić je, wystarczy dotknąć kolejno: **MENU** (MENU) → [Konfiguracja] → [📷 (Ustaw. odtwarzania)] → [Kod danych] → wybranego ustawienia → **OK**.

Fotografowanie

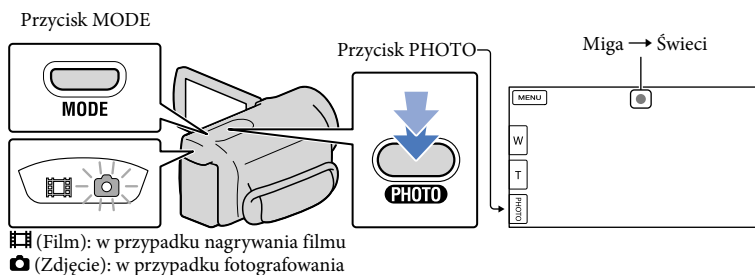

Zniknięcie wskaźnika ||||| sygnalizuje zarejestrowanie zdjęcia.

1 Nacisnąć MODE, aby podświetlić lampkę 📷 (Zdjęcie).

Ekran LCD zostanie przełączony do trybu fotografowania, a format obrazu zmieniony na 4:3.

2 Nacisnąć lekko przycisk PHOTO, aby ustawić ostrość, po czym nacisnąć go do oporu.

🔧 Wskazówki

- Aby zmienić rozmiar obrazu, wystarczy dotknąć kolejno: **MENU** (MENU) → [Jakość/rozm.obrazu] → [📷 Rozm. obrazu] → wybranego ustawienia → **OK**.
- Nie można rejestrować zdjęć, gdy wyświetlany jest wskaźnik 📷.

Odtwarzanie na kamerze

Obrazy można oglądać z mocnym dźwiękiem odtwarzanym przez wbudowane w kamerę głośniki stereo.

Domyślnie odtwarzane są filmy i zdjęcia zapisane na poniższych nośnikach zapisu.

HDR-CX130E: Karta pamięci

HDR-CX160E/CX180E: Wewnętrzny nośnik zapisu

Wskazówki

- Sposób zmiany nośników zapisu opisano na stronie 21 (HDR-CX160E/CX180E).
- Kamera automatycznie wyświetla zarejestrowane obrazy jako wydarzenie w oparciu o datę i godzinę.

1 Otworzyć ekran LCD kamery.

Kamera zostanie włączona, a pokrywa obiektywu otwarta.

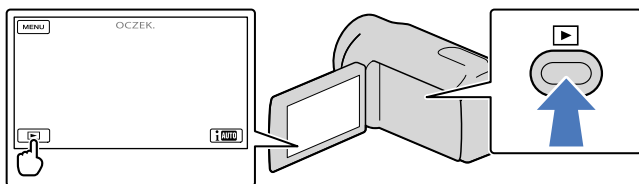

2 Nacisnąć przycisk (Podgląd obrazów).

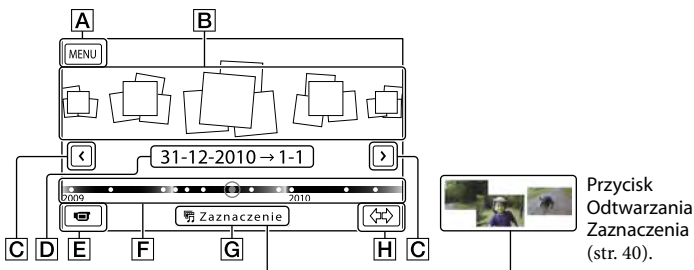

Po kilku sekundach pojawi się ekran Podgląd Wydarzeń.

3 Dotykając / , wybrać odpowiednie wydarzenie (**B**).





- A** Do ekranu MENU
- B** Wydarzenia
- C**  /  : Poprzednie/następne wydarzenie
- D** Nazwa wydarzenia
- E** Zmiana trybu nagrywania film/zdjęcie

- F** Pasek osi czasu
- G** Przycisk Odtwarzanie Zaznaczenia*
- H** Przycisk zmiany skali wydarzenia



* Pojawia się tylko wówczas, gdy jakość obrazu jest ustawiona na [HD:Jakość HD].



Ekran Indeks wydarzeń pojawia się po kliknięciu wydarzenia wyświetlanego w środku.

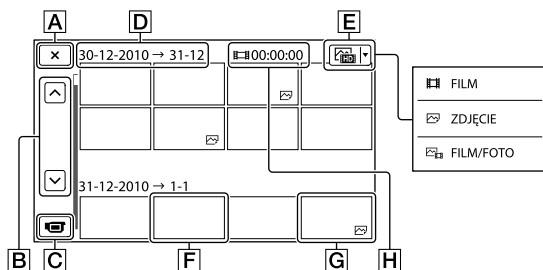

- Wydarzenie można również wybrać dotykając  na pasku osi czasu.
- Dotykając przycisku  (zmiana skali wydarzenia) w prawym dolnym rogu ekranu można zmieniać okres czasu na pasku osi czasu od półtora roku do trzech miesięcy, co powoduje również zmianę liczby wydarzeń, jakie można wyświetlić na pasku osi czasu.

4 Dotknąć obrazu, który ma być wyświetlony.





Dotykając **E**, wybrać rodzaj obrazów wyświetlanych na ekranie indeksu spośród: [ FILM] (tylko filmy), [ ZDJĘCIE] (tylko zdjęcia) i [ FILM/FOTO] (filmy i zdjęcia).

- A** Powrót do ekranu Podgląd Wydarzeń
- B**  /  : Wyświetla poprzednią/następną stronę (Dotknięcie i przytrzymanie tego przycisku uruchamia przewijanie ekranu indeksu.)
- C** Zmiana trybu nagrywania film/zdjęcie
- D** Nazwa wydarzenia
- E** Przycisk zmiany rodzaju obrazów
- F** Film
- G** Zdjęcie
- H** Łączny czas odtwarzania filmów w danym wydarzeniu (łączna liczba zdjęć, jeżeli są tylko zdjęcia)

- W przypadku ostatnio odtwarzanych lub nagrywanych filmów bądź zdjęć pojawia się symbol . Po dotknięciu filmu lub zdjęcia z symbolem  można kontynuować odtwarzanie od miejsca, w którym poprzednim razem przerwano odtwarzanie.

Obsługa kamery podczas odtwarzania filmu

Podczas odtwarzania filmu z poziomu kamery można korzystać z funkcji przedstawionych na poniższym rysunku. Poniższy obraz wyświetlany jest po wybraniu opcji [ FILM/FOTO] (ustawienie domyślne) lub [ FILM] za pomocą przycisku zmiany rodzaju obrazów na ekranie indeksu wydarzeń.

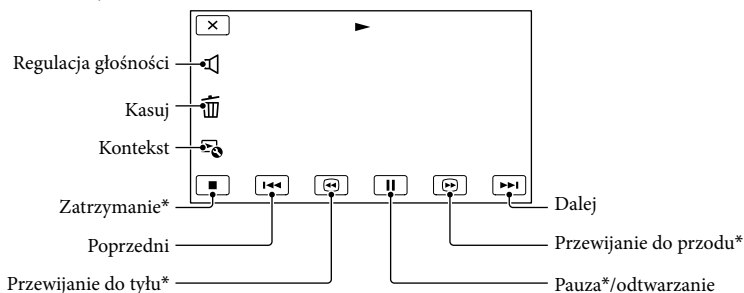





* Z tych przycisków można korzystać tylko w trakcie odtwarzania filmu z poziomu kamery.

⚡ Uwagi

- Mogą wystąpić problemy z odtwarzaniem obrazów z poziomu innych urządzeń niż kamera.

💡 Wskazówki

- Dotknięcie przycisku  na ekranie odtwarzania powoduje wyświetlenie aktualnie używanych funkcji, co ułatwia korzystanie z nich.
- Po zakończeniu odtwarzania ostatniego z wybranych obrazów, ponownie zostanie wyświetlony ekran INDEX.
- Aby odtwarzać filmy w zwolnionym tempie, wystarczy w trybie pauzy dotknąć .
- Kolejne dotknięcie przycisków  /  w trakcie odtwarzania zwiększa tempo odtwarzania ok. 5 razy → ok. 10 razy → ok. 30 razy → ok. 60 razy.
- Podczas nagrywania automatycznie rejestrowane są informacje o dacie, godzinie i warunkach utrwalania obrazów. Informacje te nie są wyświetlane podczas nagrywania, można je jednak wyświetlić w trakcie odtwarzania, dotykając kolejno: MENU (MENU) → [Konfiguracja] → [ (Ustaw. odtwarzania)] → [Kod danych] → wybranego ustawienia → OK → X.
- Domyślnie, wstępnie rejestrowany jest zabezpieczony film demonstracyjny (HDR-CX160E/CX180E).

Regulacja głośności filmów

Podczas odtwarzania filmów można dotknąć  → i przeprowadzić regulację za pomocą

 /  → OK.

Przeglądanie zdjęć

W trakcie wyświetlania zdjęć można korzystać z funkcji przedstawionych na poniższym rysunku. Poniższy obraz wyświetlany jest po wybraniu opcji [🖼️ ZDJĘCIE] za pomocą przycisku zmiany rodzaju obrazów na ekranie indeksu wydarzeń.

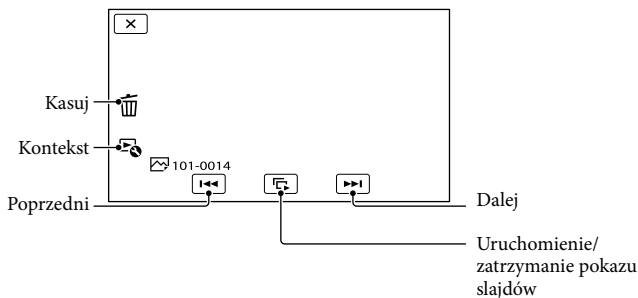

💡 Wskazówki

- Aby powtórzyć Slajdy, należy dotknąć kolejno: 🖼️ → [Ust. pok. slajd.].

Odtwarzanie obrazów na ekranie odbiornika TV

Konfigurację połączeń i jakość obrazu (wysoka rozdzielczość (HD) lub standardowa rozdzielczość (STD)) wyświetlanego na ekranie telewizora zależą od typu podłączonego telewizora oraz używanych gniazd.

Gniazda wyjściowe w kamerze

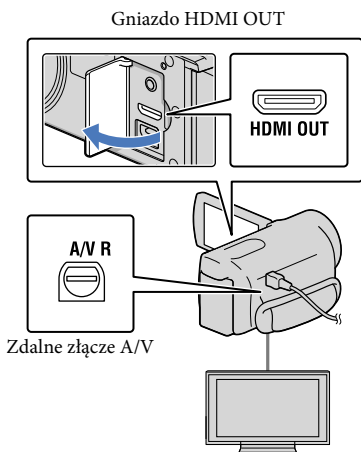

3 Odtworzyć film lub wyświetlić zdjęcie z poziomu kamery (str. 28).

Konfiguracje połączeń

Podłączanie kamery do telewizora HD

Filmy zarejestrowane w wysokiej rozdzielczości (HD) będą odtwarzane w wysokiej rozdzielczości (HD). Filmy zarejestrowane w standardowej rozdzielczości (STD) będą odtwarzane w standardowej rozdzielczości (STD).

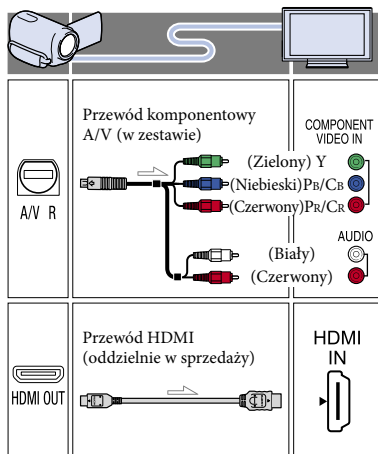

1 Przełączyć wejście w telewizorze na odbiór sygnału z gniazda, do którego podłączono kamerę.

- Szczegółowe informacje na ten temat można znaleźć w instrukcji obsługi telewizora.

2 Podłączyć kamerę do telewizora.

- Jako źródła zasilania należy używać zasilacza sieciowego wchodzącego w skład zestawu (str. 16).

Podłączanie kamery do telewizora 16:9 (panoramicznego) lub 4:3 niezgodnego ze standardem HD

Filmy zarejestrowane w wysokiej rozdzielczości (HD) będą odtwarzane w standardowej rozdzielczości (STD).

Filmy zarejestrowane w standardowej rozdzielczości (STD) będą odtwarzane w standardowej rozdzielczości (STD).

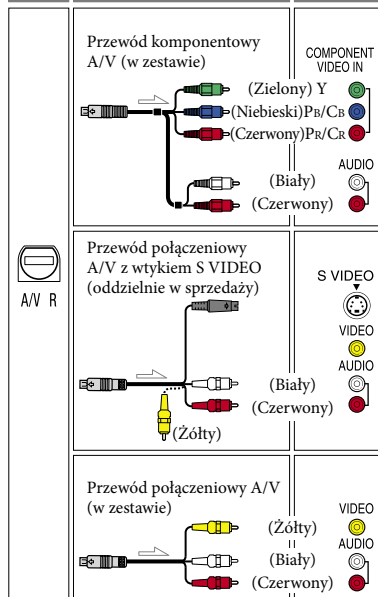

Podłączanie za pośrednictwem przewodu komponentowego A/V

- W przypadku podłączenia tylko wtyków wideo przewodu komponentowego, sygnały audio nie będą odtwarzane. Aby sygnały audio były odtwarzane, do odpowiednich gniazd należy włożyć wtyk biały i czerwony.
- Wybrać ustawienie [Komponent] dla używanego wejściowego gniazda komponentowego. Aby wprowadzić ustawienie, wystarczy dotknąć kolejno: **MENU** (MENU) → [Konfiguracja] → [↔] (Połączenia) → [Komponent] → wybranego ustawienia → **OK**.

Podłączanie za pośrednictwem przewodu HDMI

- Używać kabla HDMI z logo HDMI.
- Na jednym końcu (od strony kamery) przewód powinien być zaopatrzony we wtyk mini HDMI, a na drugim końcu — we wtyk pasujący do gniazda telewizora.
- Obrazy chronione prawami autorskimi nie będą przesyłane z gniazda HDMI OUT kamery.
- W tej konfiguracji niektóre odbiorniki TV mogą nie działać prawidłowo (np. brak dźwięku lub obrazu).
- Nie należy podłączać gniazda HDMI OUT kamery do gniazda HDMI OUT urządzenia zewnętrznego, ponieważ może dojść do uszkodzenia.

Ustawianie proporcji obrazu zgodnie z podłączonym telewizorem (16:9/4:3)

- Zależnie od posiadanego telewizora, w pozycji [Typ TV] wybrać ustawienie [16:9] lub [4:3] (str. 83).

Podłączanie za pośrednictwem przewodu połączeniowego A/V z wtykiem S-Video

- W przypadku podłączenia wtyku S VIDEO (kanału S VIDEO) nie będą wyprowadzane sygnały audio. Aby sygnały audio były odtwarzane, do wejściowych gniazd audio telewizora należy podłączyć wtyki biały i czerwony.
- Taka konfiguracja połączeń zapewnia obrazy wyższej rozdzielczości w porównaniu do konfiguracji połączeń z użyciem przewodu połączeniowego A/V.

W przypadku telewizora monofonicznego (wyposażonego tylko w jedno wejściowe gniazdo audio)

- Podłączyć złoty wtyk przewodu połączeniowego A/V do wejściowego gniazda video, a wtyk biały (lewy kanał) lub czerwony (prawy kanał) - do wejściowego gniazda audio telewizora lub magnetowidu.

Podłączanie kamery do telewizora za pośrednictwem magnetowidu

- Podłączyć kamerę do gniazda wejściowego LINE IN magnetowidu, używając przewodu połączeniowego A/V. Ustawić przełącznik wyboru sygnału wejściowego magnetowidu w pozycji LINE (VIDEO 1, VIDEO 2 itd.).

⚡ Uwagi

- Filmy w standardowej rozdzielczości (STD), które będą odtwarzane na telewizorze 4:3 niezgodnym z sygnałem 16:9, należy nagrywać w proporcjach obrazu 4:3. Dotknąć kolejno: **MENU** (MENU) → [Jakość/rozm.obrazu] → [Tryb Szeroki] → [4:3] → **OK** (str. 79).
- Gdy do wyprowadzania sygnałów wideo wykorzystywany jest kabel połączeniowy A/V, obrazy będą odtwarzane w standardowej rozdzielczości (STD).

W przypadku telewizora/magnetowidu wyposażonego w adapter 21-stykowy (EUROCONNECTOR)

Do wyświetlania obrazów używać 21-stykowego adaptera (oddzielnie w sprzedaży).

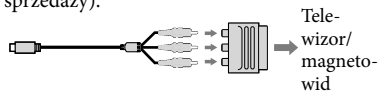

💡 Wskazówki

- W przypadku podłączenia kamery do odbiornika TV za pośrednictwem kilku typów przewodów połączeniowych do przesyłania obrazów, kolejność gniazd wejściowych telewizora zgodnie z ich priorytetem będzie następująca: HDMI → komponentowe → S VIDEO → wideo
- Interfejs HDMI (High Definition Multimedia Interface) umożliwia wysyłanie zarówno sygnałów wideo, jak i sygnałów audio. Gniazdo wyjściowe HDMI OUT zapewnia bardzo dobrą jakość obrazu i umożliwia przesyłanie dźwięku cyfrowego.

Korzystanie z funkcji „BRAVIA” Sync

Istnieje możliwość obsługi kamery z poziomu pilota telewizora. W tym celu należy podłączyć kamerę do telewizora obsługującego funkcję „BRAVIA” Sync (dotyczy odbiorników wprowadzonych na rynek w 2008 roku lub później) za pośrednictwem kabla HDMI. Dostęp do menu kamery można uzyskać po naciśnięciu przycisku SYNC MENU na pilocie posiadanego telewizora. Korzystając z przycisków góra/dół/lewo/prawo/enter pilota telewizora można wyświetlać różne ekrany kamery, np. Podgląd Wydarzeń, odtwarzać wybrane filmy lub wyświetlać wybrane zdjęcia.

⚡ Uwagi

- Części poleceń nie można wywołać z poziomu pilota telewizora.
- Aby zmienić ustawienia kamery, wystarczy dotknąć kolejno: **MENU** (MENU) → [Konfiguracja] → [↔] (Połączenia) → [STER. PRZEZ HDMI] → [Włącz] (ustawienie domyślne) → **OK** → **✕** → **✕**.
- Należy również odpowiednio zmienić ustawienia posiadanego telewizora. Szczegółowe informacje na ten temat można znaleźć w instrukcji obsługi telewizora.
- W różnych modelach BRAVIA funkcja „BRAVIA” Sync może działać inaczej. Szczegółowe informacje na ten temat znajdują się w instrukcji obsługi telewizora.

💡 Wskazówki

- Wyłączenie telewizora spowoduje jednoczesne wyłączenie kamery.

Przydatne funkcje przy nagrywaniu filmów i zdjęć

Praca z zoomem

Za pomocą dźwigni regulacji zbliżenia można powiększyć obraz maksymalnie 42-krotnie w stosunku do oryginalnego rozmiaru. Obrazy można też powiększać za pomocą przycisków **[W]/[T]** na ekranie LCD.

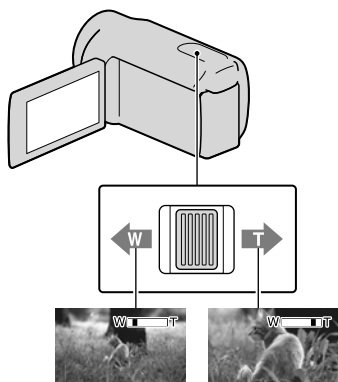

Szersze ujęcie
(Obiektyw szerokokątny)

Zbliżenie
(Teleobiektyw)

Delikatne przesuwanie dźwigni regulacji zbliżenia zapewnia powolną zmianę zoomu. Zoom zmienia się szybciej, gdy dźwignia zostanie przesunięta dalej.

⚡ Uwagi

- Pалеc należy przez cały czas trzymać na dźwigni regulacji zbliżenia. Zdjęcie palca z dźwigni regulacji zbliżenia i zwolnienie jej może spowodować zarejestrowanie również dźwięku pracy dźwigni.
- Prędkości zbliżenia nie można zmieniać przyciskami **[W]/[T]** na ekranie LCD.

- Minimalna odległość między kamerą a obiektem, która umożliwi zachowanie ostrości, wynosi około 1 cm w przypadku ustawienia obiektywu szerokokątnego oraz około 80 cm po wybraniu teleobiektywu.
- Obraz może zostać powiększony maksymalnie 30-krotnie z wykorzystaniem zoomu optycznego, jeżeli funkcja **[SteadyShot]** nie jest ustawiona na **[Aktywny]**.

🔍 Wskazówki

- Istnieje możliwość ustawienia funkcji **[Zoom cyfrowy]**, która pozwala na uzyskanie większego poziomu zbliżenia.



Automatyczne rejestrowanie obrazów lepszej jakości (Inteligentna automatyka)

Po skierowaniu kamery na obiekt, obraz rejestrowany jest z wykorzystaniem optymalnej kombinacji trzech trybów wykrywania: Wykrywanie twarzy, Wykrywanie sceny i Wykrywanie drgań kamery (**[Włącz]** jest ustawieniem domyślnym). Po wykryciu obiektu przez kamerę wyświetlane są symbole odpowiadające wykrytemu stanowi.

Dotknąć **[AUTO]** → **[Włącz]/[Wyłącz]** → **[OK]** z prawej strony u dołu ekranu nagrywania filmów lub zdjęć.









Wykrywanie twarzy

 (Portret),  (Dziecko)



Kamera wykrywa twarze i dobiera ustawienie ostrości, koloru i ekspozycji.

Wykrywanie ujęcia

 (Pod światło),  (Pejzaż),  (Zmrok),
 (Lampa),  (Słabe oświetlenie),
 (Makro)

Kamera dobiera automatycznie najbardziej optymalne ustawienie w zależności od ujęcia.

Wykrywanie drgań kamery

 (W ruchu),  (Statyw)

Kamera wykrywa drgania i dokonuje optymalnej kompensacji.

Uwagi

- W pewnych warunkach nagrywania kamera może nie wykryć właściwej sceny lub odpowiedniego obiektu.

Wybór wysokiej rozdzielczości obrazu (HD) lub standardowej rozdzielczości obrazu (STD)

Istnieje możliwość wyboru odpowiedniej jakości obrazu. Można wybrać wysoką rozdzielczość (HD), która gwarantuje bardzo dobrą jakość obrazu, lub standardową rozdzielczość (STD), która zapewnia lepszą zgodność z różnymi urządzeniami odtwarzającymi ([**HD**] Jakość HD) jest ustawieniem domyślnym). Jakość obrazu należy dobrać do warunków nagrywania lub urządzenia odtwarzającego.

- Dotknąć kolejno: **MENU** (MENU) → [Jakość/rozm.obrazu] → [**HD**]/**STD**] Ustawienia].

- Dotknąć [**HD**] Jakość HD], aby rejestrować obrazy w wysokiej rozdzielczości (HD), albo [**STD**] Jakość STD], aby rejestrować obrazy w standardowej rozdzielczości (STD).

- Dotknąć **OK** → **OK**.

Jakość nagrywania obrazu uległa zmianie.

Wskazówki

- Można nagrywać, odtwarzać lub edytować filmy wyłącznie w wybranej jakości obrazu. Aby nagrywać, odtwarzać lub edytować filmy w innej jakości obrazu, należy zmienić to ustawienie.

Wybór trybu nagrywania

W przypadku nagrywania filmów w wysokiej rozdzielczości (HD) istnieje możliwość zmiany trybu nagrywania, który decyduje o jakości filmu ([Standard **HQ**] jest ustawieniem domyślnym). Czas nagrywania dla danego nośnika zapisu zależy od trybu nagrywania.

- Dotknąć kolejno: **MENU** (MENU) → [Jakość/rozm.obrazu] → [**Tryb**] Tryb NAGR].

- Dotknąć odpowiedniego trybu nagrywania.



Dostępne tryby nagrywania zależą od wybranego ustawienia [Szybkość klatek] (str. 79).

- * Na ikonie nośnika pojawi się symbol , jeżeli filmu zarejestrowanego w wybranym trybie nagrywania nie można zapisać na tym nośniku.

3 Dotknąć

Tryby nagrywania i nośniki danych

Rodzaje nośników, na których można zapisywać obrazy, zależą od wybranego trybu nagrywania.

Szczegółowe informacje na temat operacji zapisu z wykorzystaniem urządzeń zewnętrznych można znaleźć na stronie 55.

Rodzaje nośników	Tryb nagrywania		
	PS*	FX	FH/ HQ/LP
Na opisywanej kamerze			
Wewnętrzny nośnik zapisu	✓	✓	✓
Karta pamięci	✓	✓	✓
Na urządzeniach zewnętrznych			
Nośniki zewnętrzne (pamięciowe urządzenia USB)	✓	✓	✓
Płyty Blu-ray	—	✓	✓
AVCHD Płyty	—	—	✓

- * Opcję [PS] można wybrać tylko wówczas, gdy w pozycji [Szybkość klatek] ustawiono opcję [50p].

Wskazówki

- Filmy będą nagrywane w formacie 1920 × 1080/50p po wybraniu trybu PS wysokiej rozdzielczości (HD) lub w formacie AVCHD 1920 × 1080/50i po wybraniu trybu FX lub FH. Po wybraniu trybu HQ lub LP wysokiej rozdzielczości (HD) filmy będą nagrywane w formacie AVCHD 1440 × 1080/50i.
- Do wyboru są następujące tryby nagrywania w wysokiej rozdzielczości (HD).
 - [50p Jakość **PS**] (AVC HD 28M (PS))
 - [Najwyż. jakość **FX**] (AVC HD 24M (FX))
 - [Wysoka jakość **FH**] (AVC HD 17M (FH))
 - [Standard **HQ**] (AVC HD 9M (HQ)) (ustawienie domyślne)
 - [Dłuższy czas **LP**] (AVC HD 5M (LP))
- Tryb nagrywania w standardowej jakości obrazu (STD) ograniczony jest do następującej wartości.
 - [Standard **HQ**] (STD 9M (HQ))
- „M” np. w opcji „24M” oznacza „Mb/s”.

Corzystanie z funkcji śledzenia ostrości

Po dotknięciu wybranego obiektu na ekranie LCD, który ma być śledzony, kamera będzie śledzić ten obiekt w trakcie rejestrowania filmu.

Po dotknięciu twarzy

Wokół twarzy pojawi się podwójna ramka, dla której automatycznie będzie ustawiana ostrość, kolor i ekspozycja.

Po dotknięciu punktu poza twarzą

Wokół dotkniętego punktu pojawi się podwójna ramka, dla której automatycznie będzie ustawiana ostrość.

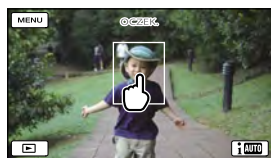

Dotknąć twarz lub punkt, które mają być śledzone.

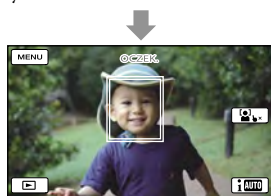

Wyświetlona zostanie podwójna ramka.

Aby zakończyć śledzenie, wystarczy dotknąć symbolu widocznego z prawej strony u dołu ekranu LCD.

⚡ Uwagi

- Po zmianie fryzury lub przy pewnych poziomach jasności otoczenia obiektu mogą wystąpić problemy z wykrywaniem wybranego obiektu. W takim przypadku należy ponownie dotknąć obiektu w trakcie nagrywania.
- Jeżeli ma być śledzona jakaś twarz, w pozycji [Wykrywanie twarzy] należy wybrać inne ustawienie niż [Wyłącz] ([Auto] jest ustawieniem domyślnym).

💡 Wskazówki

- Podwójna ramka dookoła twarzy osoby, której zdjęcie ma zostać zapisane po wykryciu uśmiechu, zmieni kolor na pomarańczowy.
- Jeżeli dotknięta twarz zniknie z ekranu LCD, priorytet ma obiekt wybrany w pozycji [Wykrywanie twarzy] (str. 76). Jeżeli twarz powróci na ekran, wówczas ta twarz ma priorytet.

Automatyczne rejestrowanie uśmiechów (Zdjęcie z uśmiechem)

W momencie wykrycia przez kamerę uśmiechniętej osoby podczas nagrywania filmu ([Nagryw. dwoiste] jest ustawieniem domyślnym) automatycznie rejestrowane jest zdjęcie (strona 77). Wokół twarzy, która będzie fotografowana przy włączonej opcji wykrywania uśmiechu, jest wyświetlana ramka w kolorze pomarańczowym.



⚡ Uwagi

- Przy szybkości klatek i trybie nagrywania ustawionych na [50i]/[Najwyż. jakość **FX**] lub [50p]/[50p Jakość **PS**], podczas nagrywania filmów nie można korzystać z funkcji Zdjęcie z uśmiechem.
- W niektórych warunkach nagrywania, przy pewnych obiektach i ustawieniach kamery uśmiechy mogą nie być wykrywane.

💡 Wskazówki



- Priorytetowy obiekt dla funkcji wykrywania twarzy i uśmiechu można wybrać przy użyciu opcji [Wykrywanie twarzy] (str. 76). Po określeniu obiektu priorytetowego przez dotknięcie ramki wykrywania na ekranie LCD, priorytet ma twarz w podwójnej ramce.
- Jeżeli uśmiech nie jest wykrywany, należy ustawić opcję [Czułość wykrywania uśmiechu] (str. 77).

Oglądanie streszczeń filmów (Odtwarzanie Zaznaczenia)

Kamera losowo wybiera sceny do Odtwarzania Zaznaczenia, łączy je i odtwarza w formie streszczenia filmów i zdjęć w wysokiej rozdzielczości (HD) z muzyką i efektami wizualnymi. Jeżeli właśnie obejrzałeś Odtwarzane Zaznaczenia podobają się, można je zapisać w formie „scenariusza” i odtwarzać wielokrotnie. Ponadto ujęcia Odtwarzania Zaznaczenia i Scenariusze z Zaznaczenia można w prosty sposób udostępnić innym osobom po uprzedniej konwersji ich formatu, co umożliwi przekazywanie tych danych do Internetu lub tworzenie z nich płyt DVD.

Wskazówki

- Dotknięcie przycisku  na ekranie odtwarzania powoduje wyświetlenie aktualnie używanych funkcji, co ułatwia korzystanie z nich.

- Otworzyć ekran LCD kamery.
- Nacisnąć  (Podgląd obrazów).
- Przyciskami  / 





(1) zaznaczyć wybrane wydarzenie, po czym dotknąć [ Zaznaczenie] (2).

Kamera rozpocznie Odtwarzanie Zaznaczenia wydarzenia wyświetlanego w środku ekranu Podgląd Wydarzeń.



Nagrywanie zdjęć w wysokiej jakości podczas filmowania (Dual Rec)

Podczas nagrywania filmów można rejestrować zdjęcia naciśnięciem przycisku PHOTO.

Uwagi

- Gdy pojemność nośnika zapisu jest niewystarczająca lub gdy zdjęcia są rejestrowane w sposób ciągły, na ekranie może pojawić się symbol . Nie można rejestrować zdjęć, gdy wyświetlany jest wskaźnik .
- Przy pewnych ustawieniach w pozycji [ Tryb NAGR] lub [ Szybkość klatek] na ekranie LCD wyświetlany jest symbol  i korzystanie z funkcji Dual Rec może być niemożliwe.

Wskazówki

- Gdy lampka MODE jest ustawiona na  (Film), zdjęcia będą miały rozmiar [3,0M] (16:9) lub [2,2M] (4:3).
- W trybie gotowości do nagrywania można rejestrować zdjęcia w ten sam sposób, jak w przypadku gdy podświetlona jest lampka  (Zdjęcie).

Nagrywanie w trybie lustrzanym

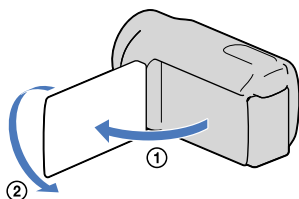

Otworzyć panel LCD pod kątem 90 stopni do kamery (1), a następnie obrócić go o 180 stopni w stronę obiektywu (2).

Wskazówki

- Na ekranie LCD pojawi się lustrzane odbicie obrazu, ale nagrywany będzie normalny obraz.

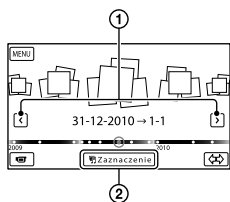

Zmiana ustawień Odtwarzania Zaznaczenia

Istnieje możliwość wprowadzenia różnych ustawień Odtwarzania Zaznaczenia.

Dotknąć → [Ustawienia zaznaczenia] podczas Odtwarzania Zaznaczenia.

Wygląd ekranu LCD podczas Odtwarzania Zaznaczenia

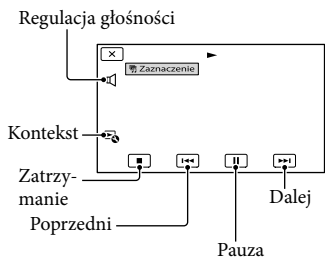

Zatrzymanie Odtwarzania Zaznaczenia

Dotknięcie wstrzymuje odtwarzanie.

Dotknięcie przerywa odtwarzanie.

Powtórne oglądanie Odtwarzanego Zaznaczenia

Dotknąć [Odtwórz ponownie] na ekranie po zakończeniu Odtwarzania Zaznaczenia.

⚡ Uwagi

- Przy każdorazowym wyborze Odtwarzania Zaznaczenia zmianie ulegają wybierane fragmenty.



Można ustawić następujące opcje:

- [Zakres odtwarzania]
Ustawianie zakresu filmów, które mają być odtwarzane, przez wybór zakresu wydarzeń (od wydarzenia początkowego do wydarzenia końcowego) wykorzystywanego jako zakres odtwarzania, a następnie przez dotknięcie **OK**. Jeżeli nie ma ustalonego zakresu, wówczas jako zakres odtwarzania zostanie przyjęty zakres dat wydarzenia wybranego w Podglądzie Wydarzeń i kamera będzie odtwarzać obrazy z tego zakresu.
- [Motyw]
Istnieje możliwość wyboru tematu Odtwarzania Zaznaczenia. Kategoria muzyki jest dobierana automatycznie zgodnie z motywem.
- [Muzyka]
Istnieje możliwość wyboru i dołączenia muzyki.
- [Długość]
Istnieje możliwość wyboru długości segmentu Odtwarzanego Zaznaczenia.
- [Nakładanie audio]
Oryginalny dźwięk jest odtwarzany razem z muzyką.
Dotknięciem można ustawić różnicę głośności pomiędzy dźwiękiem oryginalnym a muzyką.
- [Punkt Zaznaczenia]
Istnieje możliwość wyboru kadrów filmu lub zdjęć, które mają być wykorzystane przy Odtwarzaniu Zaznaczenia.

W tym celu należy odtworzyć wybrany film lub wyświetlić wybrane zdjęcie i wykonać poniższe czynności.

- Film: Odtworzyć wybrany film, po czym dotknąć **II** → **OK** w miejscu, które ma być wykorzystane przy Odtwarzaniu Zaznaczenia.
- Zdjęcie: Wyświetlić zdjęcie, które ma być wykorzystane przy Odtwarzaniu Zaznaczenia, po czym dotknąć **OK**.

⚡ Uwagi



- Dźwięk wykorzystywany przy Odtwarzaniu Zaznaczenia zostanie przekształcony do 2-kanalowego dźwięku stereo.
- Po zatrzymaniu Odtwarzania Zaznaczenia ustawienie [Zakres odtwarzania] jest kasowane.
- Po podłączeniu kamery do urządzenia zewnętrznego, np. do telewizora, Odtwarzane Zaznaczenia lub Scenariusze z Zaznaczenia nie są wyświetlane na ekranie LCD kamery.

💡 Wskazówki

- Po zakończeniu Odtwarzania Zaznaczenia, na ekranie można wybrać polecenie [Ustawienia zaznaczenia].

Zapisywanie wybranych fragmentów (Zapisz scenariusz)

Odtwarzane Zaznaczenia można zapisać w formie „scenariusza”.



Dotknąć  → [Zapisz  scenariusz] → **OK** podczas Odtwarzania Zaznaczenia.



Odtwarzanie zapisanego scenariusza

Dotknąć kolejno: **MENU** (MENU) → [Funkcja Odtwarzania] → [ Scenariusz], zaznaczyć wybrany scenariusz, po czym dotknąć **OK**.

Kasowanie zapisanego scenariusza

Dotknąć [Usuń  scenariusz] na ekranie po zakończeniu odtwarzania scenariusza, który ma być usunięty, lub dotknąć  w trakcie odtwarzania scenariusza, który ma być usunięty, po czym wybrać [Usuń].

Konwersja i udostępnianie ujęć Odtwarzania Zaznaczenia lub Scenariuszy z Zaznaczenia

Istnieje możliwość konwersji formatu danych Odtwarzanego Zaznaczenia lub wcześniej zapisanych Scenariuszy z Zaznaczenia, co pozwala udostępniać je na nośnikach w ramach tworzenia płyt DVD lub przekazywać do Internetu (Filmy z Zaznaczenia).

- 1 Dotknąć [Zapisz i współdziel] na ekranie po zakończeniu Odtwarzania Zaznaczenia lub odtwarzania Scenariusza z Zaznaczenia.

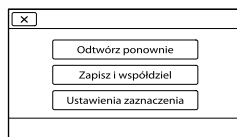

- W trakcie odtwarzania ujęć Odtwarzania Zaznaczenia lub zapisanych Scenariuszy z Zaznaczenia można wybrać polecenie [Zapisz i współdziel] dotykając przycisku .

2 Dotknąć **OK**.

Kamera rozpocznie konwertowanie danych do docelowego formatu.

Oglądanie Filmu z Zaznaczenia przez wybór z listy „Filmy z Zaznaczenia”

Dotknąć kolejno: **MENU** (MENU) → [Funkcja Odtwarzania] → [Filmy z Zaznaczenia] → wybranego Filmu z Zaznaczenia.

Uwagi

- W trakcie konwersji obrazy są przekształcane do standardowej jakości (STD).

Przekazywanie Filmu z Zaznaczenia do Internetu

Po zakończeniu procedury konwersji dotknąć [Współdziel] → [Wgrywanie do sieci] i postępować zgodnie z instrukcjami wyświetlanymi na ekranie LCD.

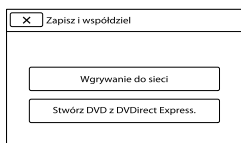

Tworzenie płyt DVD przy użyciu urządzeń DVDirect Express

Po zakończeniu procedury konwersji dotknąć [Współdziel] → [Stwórz DVD z DVDirect Express.] i postępować zgodnie z instrukcjami wyświetlanymi na ekranie LCD.

Powtórne oglądanie Filmu z Zaznaczenia

Po zakończeniu procedury konwersji dotknąć [Oglądaj].

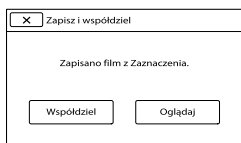

Optymalne wykorzystanie kamery

Usuwanie filmów i zdjęć

Można zwolnić miejsce na nośniku usuwając z niego filmy i zdjęcia.

⚡ Uwagi



- Nie ma możliwości przywrócenia usuniętych obrazów. Ważne filmy i zdjęcia należy wcześniej zapisać.
- Podczas usuwania obrazów nie wolno odłączać akumulatora lub zasilacza sieciowego od kamery. Może w ten sposób dojść do uszkodzenia nośnika zapisu.
- W trakcie usuwania obrazów z karty pamięci nie wolno wyciągać karty.
- Nie można usuwać chronionych filmów i zdjęć. Przed przystąpieniem do usuwania wspomnianych filmów i zdjęć należy anulować ich ochronę (str. 45).
- Film demonstracyjny w kamerze jest zabezpieczony (HDR-CX160E/CX180E).
- Po usunięciu filmów/zdjęć z zapisanych scenariuszy (str. 42) scenariusze te zostaną usunięte.

💡 Wskazówki

- W przypadku rozpoczęcia odtwarzania obrazu z poziomu ekranu Indeks wydarzeń, obraz ten można usunąć korzystając z  na ekranie odtwarzania.
- Aby usunąć wszystkie nagrane obrazy i zwolnić całe dostępne miejsce na nośniku zapisu, należy sformatować ten nośnik (str. 81).
- Obrazy o zmniejszonych rozmiarach, umożliwiające wyświetlenie wielu obrazów jednocześnie na ekranie indeksu, określane są mianem „miniatur”.

1 Nacisnąć przycisk  (Podgląd obrazów) (str. 28).

2 Dotknąć kolejno: **MENU** (MENU) → [Edycja/Kopiu] → [Kasuj].

3 Aby zaznaczyć i usunąć filmy, wystarczy dotknąć kolejno: [Wiele obrazów] → [**HD** FILM]/[ ZDJĘCIE]/[ FILM/FOTO].

- Gdy opcja [**HD**/**STD** Ustawienia] jest ustawiona na [**STD**] jakoś STD, zamiast symbolu **HD**: pojawi się **STD**.

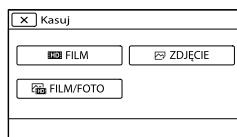

4 Dotknięcie powoduje wyświetlenie symbolu ✓ na filmach lub zdjęciach do usunięcia.

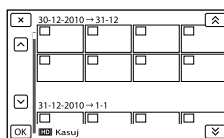

- Dotknąć wybranej miniatury i przytrzymać ją, aby można było sprawdzić obraz. Do poprzedniego ekranu można wrócić dotykając .

5 Dotknąć **OK** → **OK** → **OK**.

Jednoczesne usuwanie wszystkich filmów/zdjęć w ramach wydarzenia

- 1 W punkcie 3 dotknąć przycisku [Wsz. w Wydarzeniu].

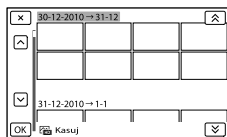

- 2 Przyciskami **▲** / **▼** zaznaczyć wybrane wydarzenie i dotknąć **OK**.
 - Dotknąć wybranej miniatury i przytrzymać ją, aby można było sprawdzić obraz. Do poprzedniego ekranu można wrócić dotykając **✕**.
- 3 Dotknąć **OK** → **OK**.

Ochrona nagranych filmów i zdjęć (Ochrona)

Zabezpieczenie filmów i zdjęć pozwala uniknąć ich przypadkowego usunięcia. Na chronionych obrazach będzie wyświetlany symbol **🔒**.

- 1 Nacisnąć przycisk **▶** (Podgląd obrazów) (str. 28).

- 2 Dotknąć kolejno: **MENU** (MENU) → [Edycja/Kopiu] → [Chroń].

- 3 Aby zaznaczyć i ustawić ochronę filmów, wystarczy dotknąć kolejno: [Wiele obrazów] → [**HD**: FILM]/[**📷**: ZDJĘCIE]/[**HD**: FILM/FOTO].

- Gdy opcja [**HD**: **STD**] Ustawienia] jest ustawiona na [**STD**: Jakość STD], zamiast symbolu **HD** pojawi się **STD**.

- 4 Dotknąć filmów i zdjęć, które mają być zabezpieczone.

Na wybranych obrazach zostanie wyświetlony symbol **✓**.

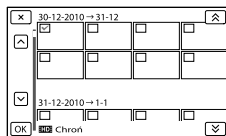

- Dotknąć wybranej miniatury i przytrzymać ją, aby można było sprawdzić obraz. Do poprzedniego ekranu można wrócić dotykając **✕**.

- 5 Dotknąć **OK** → **OK** → **OK**.

Anulowanie ochrony filmów i zdjęć

Dotknąć filmu lub zdjęcia oznaczonego w punkcie 4 symbolem **✓**. Symbol **✓** zniknie.

Jednoczesne zabezpieczanie wszystkich filmów/zdjęć w ramach wydarzenia

- 1 W punkcie 3 dotknąć przycisku [Ust. wsz. w Wydarz.].

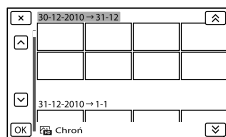

- 2 Przyciskami **▲** / **▼** zaznaczyć wybrane wydarzenie i dotknąć **OK**.
 - Dotknąć wybranej miniatury i przytrzymać ją, aby można było sprawdzić obraz. Do poprzedniego ekranu można wrócić dotykając **✕**.
- 3 Dotknąć **OK** → **OK**.

Anulowanie ochrony wydarzenia

W punkcie 3 powyżej dotknąć [Usuń wsz. w Wydarz.], zaznaczyć wybrane filmy/zdjęcia, a następnie dotknąć **OK** → **OK** → **OK**.

Kopiowanie obrazów (HDR-CX160E/CX180E)

Obrazy zapisane na wewnętrznym nośniku zapisu kamery można skopiować na kartę pamięci.

Przed przystąpieniem do tej operacji kartę pamięci należy włożyć do kamery.

⚡ Uwagi

- W przypadku nagrywania obrazu na karcie pamięci po raz pierwszy, należy utworzyć plik bazy danych obrazów, dotykając kolejno: **MENU** (MENU) → [Konfiguracja] → [Ustawienia nośnika] → [Napr. danych obrazu] → [Karta pamięci].
- Kamerę należy podłączyć do gniazda elektrycznego za pośrednictwem zasilacza sieciowego, aby podczas kopiowania nie doszło do rozładowania akumulatora.

💡 Wskazówki

- Oryginalny obraz nie jest usuwany po zakończeniu operacji kopiowania.
- Obrazy nagrane opisywane kamerą i zapisane na nośniku są nazywane „oryginałami”.

1 Nacisnąć przycisk  (Podgląd obrazów) (str. 28).

2 Dotknąć kolejno: **MENU** (MENU) → [Edycja/Kopiu] → [Kopiu].

Pojawi się ekran wyboru nośnika.

3 Dotknięciem wybrać lokalizację źródłową i lokalizację docelową dla kopiowanych obrazów.

[Pamięć wewnętrzna → Karta pamięci]
Pojawi się ekran [Kopiu].

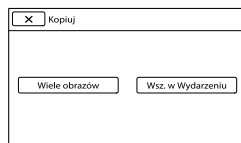

4 Dotknąć rodzaj operacji kopiowania.

[Wiele obrazów]: Wybór kilku obrazów w celu ich skopiowania

[Wsz. w Wydarzeniu]: Kopiowanie wszystkich obrazów w ramach określonego wydarzenia

5 Dotknąć rodzaju obrazu, który ma być kopiowany.

6 Zaznaczyć obraz do skopiowania.

[Wiele obrazów]: Dotknąć obrazu do skopiowania, aby oznaczyć go symbolem ✓. Można zaznaczyć kilka obrazów.

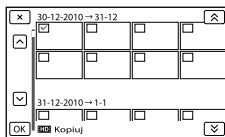

- Dotknąć wybranej miniatury, aby można było sprawdzić obraz. Dotknąć , aby wrócić do ekranu wyboru.

[Wsz. w Wydarzeniu]: Zaznaczyć Wydarzenie, a następnie dotknąć **OK**. Nie ma można zaznaczyć kilku Wydarzeń.

7 Dotknąć **OK** → **OK** → **OK**.

Wskazówki

- W celu sprawdzenia skopiowanych filmów lub zdjęć po zakończeniu operacji kopiowania, wystarczy skorzystać z polecenia [Wybór nośnika] i wybrać nośnik docelowy, po czym odtworzyć skopiowane filmy lub zdjęcia (str. 21).
- Obrazy można kopiować na różnego rodzaju nośniki zewnętrzne (str. 55).

Dzielenie filmu

Film można podzielić w celu usunięcia zbędnych fragmentów.

1 Dotknąć **⏏** → [Podziel] na ekranie odtwarzania filmu.

2 Dotknąć **⏏**, po czym dotknąć **⏏** w miejscu, gdzie ma nastąpić podział filmu na ujęcia.

Odtwarzanie filmu zostanie wstrzymane.

3 Korzystając z **⏏** / **⏏**, precyzyjnie ustawić położenie punktu podziału.

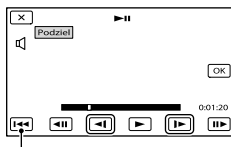

Powrót na początek wybranego filmu

4 Dotknąć **OK** → **OK**.

Uwagi



- Nie ma możliwości scalenia podzielonych filmów.
- Nie można dzielić chronionych filmów. Przed podjęciem próby podzielenia filmu należy usunąć jego zabezpieczenie (str. 45).
- Podczas dzielenia filmu nie należy odłączać akumulatora lub zasilacza sieciowego od kamery. Może w ten sposób dojść do uszkodzenia nośnika zapisu.
- W trakcie dzielenia filmów na karcie pamięci nie wolno wyciągać karty.
- Może wystąpić nieznaczna różnica między punktem, w którym zostanie dotknięty przycisk **⏏**, a rzeczywistym punktem podziału, ponieważ kamera wybiera punkty podziału w odstępach około półsekundowych.
- Po podzieleniu filmów z zapisanych scenariuszy (str. 42) scenariusze te zostaną usunięte.
- Z poziomu kamery dostępna jest tylko prosta edycja. W przypadku bardziej zaawansowanej edycji należy korzystać z oprogramowania „PMB”.

Przechwytywanie zdjęcia z kadru filmu (HDR-CX160E/CX180E)



Z klatek filmów zapisanych na wewnętrznym nośniku zapisu można przechwytywać obrazy.

- 1 Dotknąć widocznego na ekranie odtwarzania filmu symbolu  → [Przechwyć zdjęcie].

Pojawi się ekran [Przechwyć zdjęcie].

- 2 Dotknąć , po czym dotknąć  w miejscu, gdzie ma być przechwycone zdjęcie.

Odtwarzanie filmu zostanie wstrzymane.

- 3 Korzystając z  / , precyzyjnie ustawić położenie punktu przechwylenia.

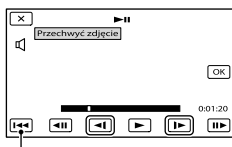

Powrót na początek wybranego filmu

- 4 Dotknąć .





Po zakończeniu przechwytywania przywracany jest tryb pauzy.

⚠ Uwagi

- Rozmiar zdjęcia jest ustalony i zależy od jakości obrazu filmu. Poniżej podano rozmiary przechwyconych zdjęć w zależności od jakości obrazu zarejestrowanego filmu.
 - Wysoka rozdzielczość obrazu (HD): 2,1 M (16:9)
 - Format panoramiczny (16:9) przy standardowej jakości obrazu (STD): 0,2 M (16:9)
 - Format 4:3 przy standardowej jakości obrazu: 0,3 M (4:3)
- Na nośniku zapisu, na którym mają być zapisywane zdjęcia, musi być wystarczająca ilość wolnego miejsca.
- Data i godzina nagrania przechwyconych zdjęć jest taka sama, jak data i godzina nagrania filmów.
- Jeżeli film, z którego kadrów są przechwytywane zdjęcia, nie zawiera kodu danych, data i godzina nagrania zdjęcia będą odpowiadać dacie i godzinie przechwylenia zdjęcia z filmu.

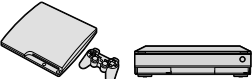
Wybór metody tworzenia płyty (komputer)

Opisano tutaj kilka metod tworzenia płyty w formacie wysokiej rozdzielczości (HD) lub standardowej rozdzielczości (STD) z filmów w wysokiej rozdzielczości (HD) lub zdjęć zarejestrowanych na kamerze. Należy wybrać metodę, która jest zgodna z posiadanym odtwarzaczem płyt.

Rodzaj płyty	Wybór metody	Odtwarzacz
 <p>Zapisywanie obrazów w wysokiej rozdzielczości (HD) na płycie Blu-ray</p>	① Importowanie filmów i zdjęć do komputera (str. 52) ↓ ② Tworzenie płyty Blu-ray* z obrazem w wysokiej rozdzielczości (HD) (str. 54)	Urządzenia odtwarzające płyty Blu-ray (odtwarzacz Blu-ray marki Sony, konsola PlayStation®3 itp.) 
 <p>Zapisywanie obrazów w wysokiej rozdzielczości (HD) na płycie AVCHD</p>	Tworzenie płyty jednym przyciskiem (Disc Burn) (str. 51) — ① Importowanie filmów i zdjęć do komputera (str. 52) ↓ ② Tworzenie płyty AVCHD z obrazem w wysokiej rozdzielczości (HD) (str. 53)	Urządzenia odtwarzające w formacie AVCHD (odtwarzacz Blu-ray marki Sony, PlayStation®3 itp.) 
 <p>Kopiowanie obrazów w standardowej rozdzielczości (STD) na płytę w celu ich dystrybucji</p>	① Importowanie filmów i zdjęć do komputera (str. 52) ↓ ② Tworzenie płyty z obrazem w standardowej rozdzielczości (STD) (str. 53)	Zwykle urządzenia odtwarzające płyty DVD (odtwarzacz DVD, komputer z możliwością odtwarzania płyt DVD itp.) 

* Do tworzenia płyt Blu-ray konieczne jest zainstalowanie dodatku „Oprogramowanie dodatkowe dla dysków Blu-ray Disc” do programu „PMB” (str. 54).

Płyty współpracujące z programem „PMB”

W programie „PMB” można używać płyt 12-centymetrowych. Informacje na temat płyt Blu-ray znajdują się na stronie 54.

Rodzaj płyty	Cechy charakterystyczne
DVD-R/DVD+R/DVD+R DL	Z możliwością jednokrotnego zapisu
DVD-RW/DVD+RW	Z możliwością wielokrotnego zapisu

Uwagi

- Należy zadbać o to, aby posiadana konsola PlayStation®3 zawsze korzystała z najnowszej wersji oprogramowania systemowego PlayStation®3.
- W niektórych krajach lub regionach konsole PlayStation®3 mogą być niedostępne.

Tworzenie płyty jednym przyciskiem

(Disc Burn)

Filmy i zdjęcia zarejestrowane przy użyciu kamery, które jeszcze nie zostały zapisane z wykorzystaniem funkcji Disc Burn, można automatycznie zapisać na płycie. Filmy i zdjęcia są zapisywane na płycie w jakości obrazu, w jakiej zostały zarejestrowane.

⚡ Uwagi

- W przypadku filmów w wysokiej rozdzielczości (HD) (ustawienie domyślne) tworzona jest płyta AVCHD.
- Nie można utworzyć płyt AVCHD z filmów zarejestrowanych przy ustawieniu trybu [HD FX] lub [50p Jakość **PS**] w pozycji [ Tryb NAGR].
- Płyt Blu-ray nie można tworzyć z użyciem funkcji Disc Burn.
- Aby utworzyć płytę z obrazem w standardowej rozdzielczości (STD) z filmów w wysokiej rozdzielczości (HD), należy filmy najpierw zaimportować do komputera (str. 52) i dopiero wówczas utworzyć płytę z obrazem w standardowej rozdzielczości (STD) (str. 37).
- Wcześniej należy zainstalować oprogramowanie „PMB”. Nie wolno jednak uruchamiać programu „PMB”.
- Kamera powinna być podłączona do gniazda elektrycznego za pośrednictwem dostarczonego zasilacza sieciowego (str. 16).
- Za pomocą funkcji Disc Burn kamery można zapisywać tylko filmy i zdjęcia nagrane na nośniku zapisu wybranym z poziomu menu [Wybór nośnika].

1 Włączyć komputer i włożyć niezapisaną płytę do napędu DVD.

- Informacje o rodzajach płyt, jakich można używać, znajdują się na stronie 50.
- Jeżeli inny program niż „PMB” zostanie automatycznie uruchomiony, należy zakończyć jego działanie.

2 Włączyć kamerę, po czym podłączyć ją do komputera za pośrednictwem wbudowanego kabla USB.

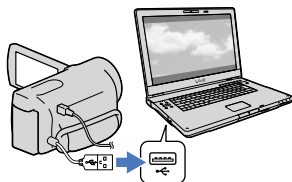

3 Dotknąć [Wypalanie płyty] na ekranie kamery.

4 Postępować zgodnie z instrukcjami wyświetlanymi na ekranie komputera.

⚡ Uwagi

- W trakcie operacji Disc Burn filmy i zdjęcia nie są zapisywane na komputerze.

Importowanie filmów i zdjęć do komputera

Filmy i zdjęcia zarejestrowane kamerą można importować do komputera. Wcześniej należy włączyć komputer.

⚡ Uwagi

- Kamera powinna być podłączona do gniazda elektrycznego za pośrednictwem dostarczonego zasilacza sieciowego (str. 16).

1 Włączyć kamerę, po czym podłączyć ją do komputera za pośrednictwem wbudowanego kabla USB.

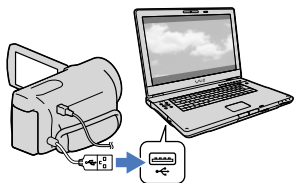

Na monitorze kamery pojawi się ekran [Wybór USB].

2 Dotknąć [Połączenie USB] na ekranie kamery.

- Przed podłączeniem wybrać nośnik zapisu z danymi obrazów do importowania do komputera z poziomu menu [Wybór nośnika] (HDR-CX160E/CX180E).
- Jeżeli ekran [Wybór USB] nie zostanie wyświetlony, należy dotknąć kolejno: **MENU** (MENU) → [Konfiguracja] → [↔ (Połączenia)] → [Połączenie USB].

Na ekranie komputera pojawi się okno operacji importowania.

Aby zmienić lokalizację dla zapisu importowanych plików multimedialnych, wystarczy kliknąć [PMB] → [Narzędzia] → [Ustawienia...] → [Importuj pliki multimedialne do] → [Przełączaj...], po czym wybrać odpowiednią lokalizację.

3 Kliknąć [Importuj].

- Szczegóły w pomocy „PMB – pomoc”.

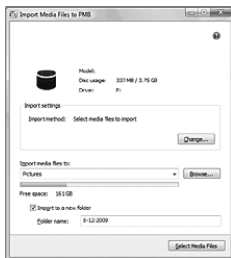

Rozpocznie się importowanie filmów i zdjęć do komputera.

Po zakończeniu tej operacji pojawi się ekran programu „PMB”.

Zapisywanie obrazów na płycie

Można wybrać filmy zaimportowane do komputera i zapisać je na płycie.

1 Włączyć komputer i włożyć niezapisaną płytę do napędu DVD.

- Informacje o rodzajach płyt, jakich można używać, znajdują się na stronie 49.
- Jeżeli inny program niż „PMB” zostanie automatycznie uruchomiony, należy zakończyć jego działanie.

2 Uruchomić program „PMB”.

3 Kliknąć [Kalendarz] lub [Indeks], aby wybrać datę lub folder, a następnie zaznaczyć film, który ma być zapisany na płycie.

- Filmy w wysokiej rozdzielczości (HD) oznaczone są symbolem **HD**.
- Aby zaznaczyć kilka filmów, wystarczy kliknąć poszczególne miniatury trzymając wciśnięty klawisz Ctrl.

4 Kliknąć (Utwórz dyski), aby wybrać rodzaj płyty, która będzie wykorzystywana.

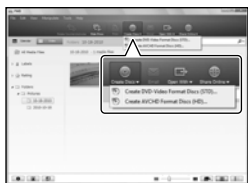

Pojawi się okno wyboru filmu. [Utwórz dyski AVCHD (HD)...]: Na płycie DVD można zapisywać filmy w wysokiej rozdzielczości (HD).

[Utwórz dyski DVD-Video (STD)...]: Na płycie DVD można zapisywać filmy w standardowej rozdzielczości (STD). Źródłem mogą być filmy w wysokiej rozdzielczości (HD). Zapisywanie takich filmów zajmuje jednak więcej czasu niż wynikałoby to z ich długości z uwagi na konieczność konwersji obrazu z wysokiej rozdzielczości (HD) do standardowej rozdzielczości (STD) w trakcie zapisu filmu na płytce.

- Aby dodać filmy do wcześniej zaznaczonych, wystarczy zaznaczyć te filmy w głównym oknie, a następnie przenieść je metodą „przeciągnij i upuść” do okna wyboru filmów.

5 Aby utworzyć płytę, należy postępować zgodnie z instrukcjami na ekranie.

- Tworzenie płyty może być operacją czasochłonną.

Odtwarzanie płyty z nagraniem AVCHD na komputerze

Płyty z nagraniami w formacie AVCHD można odtwarzać korzystając z aplikacji „Player for AVCHD”, która została zainstalowana razem z programem „PMB”.

Uruchamianie programu „Player for AVCHD”

Kliknąć kolejno: [Start] → [Wszystkie programy] → [PMB] → [PMB Launcher] → [Widok] → [Player for AVCHD].

Informacje na temat obsługi programu „Player for AVCHD” można znaleźć w jego pomocy.

- Przy pewnych konfiguracjach komputera mogą wystąpić problemy z płynnym odtwarzaniem filmów.

Tworzenie płyty Blu-ray

Istnieje możliwość utworzenia płyty Blu-ray z wcześniej zaimportowanym do komputera filmem w wysokiej rozdzielczości (HD) (str. 52).

Do tworzenia płyt Blu-ray konieczne jest zainstalowanie dodatku „Oprogramowanie dodatkowe dla dysków Blu-ray Disc” do programu „PMB”. Na ekranie instalacyjnym oprogramowania „PMB” kliknąć [Oprogramowanie dodatkowe dla dysków Blu-ray Disc] i przeprowadzić instalację wtyczki postępując według instrukcji pojawiających się na ekranie.

- Podczas instalacji dodatku [Oprogramowanie dodatkowe dla dysków Blu-ray Disc] komputer powinien być połączony z Internetem.



Włożyć niezapisaną płytę Blu-ray do napędu i kliknąć  → [Utwórz dysk Blu-ray Disc (HD)...] w punkcie 4 procedury „Zapisywanie obrazów na płycie” (str. 53). Pozostałe procedury są takie same, jak podczas tworzenia płyty AVCHD.

- Posiadany komputer musi obsługiwać funkcję tworzenia płyt Blu-ray.
- Do tworzenia płyt Blu-ray nadają się nośniki BD-R (jednokrotnego zapisu) i BD-RE (wielokrotnego zapisu). W przypadku obu rodzajów płyt po ich utworzeniu nie można dodawać żadnych materiałów.

Kopiowanie płyty





Zawartość nagranej płyty można skopiować na inną płytę z wykorzystaniem aplikacji „Video Disc Copier”.

Aby uruchomić ten program, należy kliknąć [Start] → [Wszystkie programy] → [PMB] → [PMB Launcher] → [Tworzenie dysku] → [Video Disc Copier]. Informacje na temat obsługi programu „Video Disc Copier” można znaleźć w jego pomocy.

- Nie można kopiować filmów w wysokiej rozdzielczości (HD) poprzez ich konwersję do standardowej rozdzielczości (STD).
- Nie można kopiować na płytę Blu-ray.

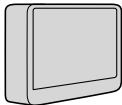
Wybór metody zapisywania obrazów przy użyciu zewnętrznego urządzenia

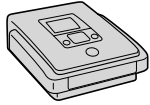
Filmy w wysokiej rozdzielczości (HD) można zapisywać przy użyciu zewnętrznego urządzenia. Metodę dobiera się w zależności od urządzenia.

Urządzenia zewnętrzne	Przewód połączeniowy	Strona
 <p>Zewnętrzne urządzenie pamięciowe Zapisywanie obrazów w wysokiej rozdzielczości (HD) na zewnętrznym urządzeniu pamięciowym.</p>	Prześciółka USB VMC-UAM1 (oddzielnie w sprzedaży)	57
 <p>DVDDirect Express Rejestrator DVD Zapisywanie obrazów w wysokiej rozdzielczości (HD) na płycie DVD.</p>	Wbudowany kabel USB urządzenia DVDDirect Express	61
 <p>DVD inny niż DVDDirect Express Zapisywanie obrazów na płycie DVD w wysokiej rozdzielczości (HD) lub w standardowej rozdzielczości (STD).</p>	Wbudowany kabel USB	64
 <p>Nagrywarka z twardym dyskiem itp. Zapisywanie obrazów w standardowej rozdzielczości (STD) na płycie DVD.</p>	Przewód połączeniowy A/V (w zestawie)	65

Filmy nagrywane w wysokiej rozdzielczości (STD)

Do podłączenia kamery do urządzenia zewnętrznego, na którym będą zapisywane obrazy, należy używać przewodu połączeniowego A/V.

⚡ Uwagi

- Płyty z nagraniami AVCHD można odtwarzać wyłącznie na urządzeniach zgodnych z formatem AVCHD.
- Płyty z nagraniami w wysokiej rozdzielczości (HD) nie należy używać w odtwarzaczach/nagrywarkach DVD. W przypadku odtwarzaczy lub nagrywarek DVD mogą wystąpić problemy z wysunięciem płyty, ponieważ odtwarzacze lub nagrywarki DVD nie są zgodne z formatem AVCHD.
- W przypadku kopiowania lub tworzenia płyt należy usunąć film demonstracyjny. Jeżeli nie zostanie on usunięty, kamera może nie działać prawidłowo. Usuniętego filmu demonstracyjnego nie można jednak odzyskać.

Rodzaje nośników, na których są zapisywane obrazy

Informacje w części zatytułowanej „Tryby nagrywania i nośniki danych” na stronie 38.

Urządzenia, na których można odtwarzać utworzoną płytę

Płyta DVD z obrazem w wysokiej rozdzielczości (HD)

Urządzenia odtwarzające nagrania w formacie AVCHD, na przykład odtwarzacz płyt Blu-ray lub konsola PlayStation®3 marki Sony.

Płyta DVD z obrazem w standardowej rozdzielczości (STD)

Zwykle urządzenia odtwarzające płyty DVD, na przykład odtwarzacz DVD.

Uwagi

- Należy zadbać o to, aby posiadana konsola PlayStation®3 zawsze korzystała z najnowszej wersji oprogramowania systemowego PlayStation®3.
- W niektórych krajach lub regionach konsole PlayStation®3 mogą być niedostępne.

Zapisywanie obrazów na zewnętrznym urządzeniu pamięciowym

Filmy i zdjęcia można zapisywać na zewnętrznym urządzeniu pamięciowym (urządzeniu pamięciowym USB), np. na zewnętrznym dysku twardym. Obrazy można również odtwarzać z poziomu kamery lub innego urządzenia odtwarzającego.

⚡ Uwagi

- W tym celu potrzebna jest przejściówka USB VMC-UAM1 (oddzielnie w sprzedaży).
- W niektórych krajach lub regionach przejściówki USB VMC-UAM1 mogą być niedostępne.
- Kamera powinna być podłączona do gniazda ściennego za pośrednictwem znajdującego się w zestawie zasilacza sieciowego (str. 16).
- Informacje na ten temat można znaleźć w instrukcji obsługi dołączonej do zewnętrznego urządzenia pamięciowego.

💡 Wskazówki

- Obrazy zapisane na zewnętrznym urządzeniu pamięciowym można importować do komputera przy użyciu dostarczonego oprogramowania „PMB”.

Funkcje dostępne po zapisaniu obrazów na zewnętrznym urządzeniu pamięciowym

- odtwarzanie obrazów z poziomu kamery (str. 60)
- importowanie obrazów do programu „PMB”

Urządzenia, które nie mogą być wykorzystywane jako zewnętrzne urządzenia pamięciowe

- Następujące urządzenia nie mogą być wykorzystywane jako zewnętrzne urządzenia pamięciowe:
 - urządzenia pamięciowe o pojemności przekraczającej 2 TB
 - zwykły napęd płyt, np. napęd CD lub DVD

- urządzenia pamięciowe podłączone za pośrednictwem koncentratora USB
- urządzenia pamięciowe z wbudowanym koncentratorem USB
- czytnik kart

⚡ Uwagi

- Mogą wystąpić problemy z obsługą zewnętrznych urządzeń pamięciowych z funkcją kodowania.
- W przypadku kamery do dyspozycji jest system plików FAT. Jeżeli nośnik zapisu zewnętrznego urządzenia pamięciowego został sformatowany przykładowo dla systemu plików NTFS, przed użyciem zewnętrzne urządzenie pamięciowe należy sformatować z poziomu kamery. Po podłączeniu zewnętrznego urządzenia pamięciowego do kamery pojawi się ekran formatowania. Przed przystąpieniem do operacji formatowania należy sprawdzić, czy przypadkiem na zewnętrznym urządzeniu pamięciowym zostały wcześniej zapisane ważne dane.
- Nie można zagwarantować poprawnego działania z wszystkimi urządzeniami spełniającymi wymagania.
- Szczegółowe informacje na temat dostępnych zewnętrznych urządzeń pamięciowych można znaleźć w witrynie wsparcia technicznego firmy Sony w danym kraju lub regionie.

1 Podłączyć zasilacz sieciowy i przewód zasilający do gniazda DC IN kamery i do gniazda elektrycznego.

2 Jeżeli zewnętrzne urządzenie pamięciowe zaopatrzone jest w przewód zasilający, należy podłączyć go do gniazda elektrycznego.

3 Podłączyć przejściówkę USB do zewnętrznego urządzenia pamięciowego.

4 Podłączyć przejściówkę USB do gniazda Ψ (USB) posiadanej kamery.

Przewodu USB nie wolno odłączać, gdy na monitorze LCD kamery wyświetlany jest komunikat [Przygotowywuję plik bazy danych obrazu. Proszę czekać.]. Po wyświetleniu informacji [Napr. danych obrazu] na ekranie kamery należy dotknąć **OK**.

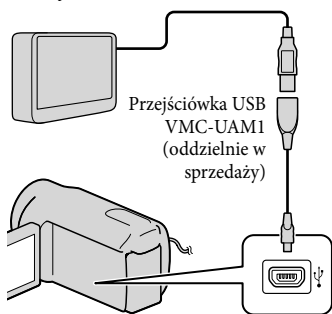

- Do tego rodzaju połączenia nie wolno używać wbudowanego kabla USB.

5 Podłączyć do zewnętrznego urządzenia pamięciowego i dotknąć [Kopiuj.] na ekranie kamery.

HDR-CX130E:

Filmy i zdjęcia zapisane na karcie pamięci (włożonej do kamery), które nie były jeszcze zapisywane na zewnętrznym urządzeniu

pamięciowym, można w tym momencie zapisać na podłączonym urządzeniu pamięciowym.

HDR-CX160E/CX180E:

Na zewnętrznym urządzeniu pamięciowym można teraz również zapisać niearchiwizowane jeszcze filmy i zdjęcia przechowywane na jednym z nośników zapisu kamery wybranym w pozycji [Wybór nośnika].

- Ta operacja jest dostępna tylko w przypadku nowo zarejestrowanych obrazów.

6 Po zakończeniu operacji dotknąć **OK** na ekranie kamery.

Podłączanie zewnętrznego urządzenia pamięciowego

Obrazy zapisane na zewnętrznym urządzeniu pamięciowym wyświetlane są na ekranie LCD. Po podłączeniu zewnętrznego urządzenia pamięciowego, między innymi na ekranie Podgląd Wydarzeń pojawi się symbol USB.



Można konfigurować ustawienia menu zewnętrznego urządzenia pamięciowego, na przykład dotyczące usuwania obrazów. Na ekranie Podgląd Wydarzeń dotknąć kolejno: **MENU** (MENU) → [Edycja/Kopiuj].

Odlączenie zewnętrznego urządzenia pamięciowego

- ① Dotknąć , gdy kamera znajduje się w trybie oczekiwania na odtwarzanie (wyświetlany jest ekran [Podgląd Wydarzeń] lub indeks wydarzeń) z zewnętrznego urządzenia pamięciowego.
- ② Odlączyć przejściówkę USB.

⚡ Uwagi

- Poniżej podano liczbę ujęć, jakie można zapisać na zewnętrznym urządzeniu pamięciowym. Nawet jeśli na zewnętrznym urządzeniu pamięciowym jest wolne miejsce, nie można tam zapisać ujęć w liczbie przekraczającej poniższe wartości.
 - Filmy w wysokiej rozdzielczości (HD): Maks. 3 999
 - Filmy w standardowej rozdzielczości obrazu (STD): Maks. 9 999
 - Zdjęcia: Maks. 40 000
- Liczba ujęć może być mniejsza w zależności od rodzaju rejestrowanych obrazów.

Zapisywanie wybranych filmów i zdjęć

Istnieje możliwość zapisania wybranych obrazów z kamery na zewnętrznym urządzeniu pamięciowym.

- 1 Podłączyć kamerę do zewnętrznego urządzenia pamięciowego i dotknąć [Odtwarzaj bez kopiowania].
Zostanie wyświetlony ekran Podgląd Wydarzeń zewnętrznego urządzenia pamięciowego.
- 2 Dotknąć kolejno: **MENU** (MENU) → [Edycja/Kopiuj] → [Kopiuj].



- 3 Postępując zgodnie z instrukcjami wyświetlanymi na ekranie, wybrać nośnik zapisu (HDR-CX160E/CX180E), metody wyboru obrazu oraz rodzaj obrazu.

Nie można kopiować obrazów z zewnętrznego urządzenia pamięciowego na wewnętrzny nośnik zapisu kamery.

- 4 W przypadku wyboru opcji [Wiele obrazów] należy dotknąć obrazu, który ma być zapisany.

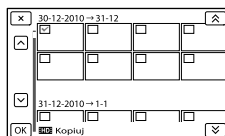
Pojawi się .



- Nacisnąć i przytrzymać obraz na ekranie LCD, aby zatwierdzić wybór. Do poprzedniego ekranu można wrócić dotykając .
- W przypadku wyboru opcji [Wsz. w Wydarzeniu] wydarzenie do skopiowania można wybrać używając  / . Nie ma można zaznaczyć kilku wydarzeń.

- 5 Dotknąć przycisku **OK** → **OK** → **OK** na ekranie kamery.

Odtwarzanie obrazów z zewnętrznego urządzenia pamięciowego na kamerze

1 Podłączyć kamerę do zewnętrznego urządzenia pamięciowego i dotknąć [Odtwarzaj bez kopiowania].

Zostanie wyświetlony ekran Podgląd Wydarzeń zewnętrznego urządzenia pamięciowego.

2 Wybrać obraz do obejrzenia i odtworzyć go (str. 28).

- Obrazy można również oglądać na ekranie podłączonego do kamery odbiornika telewizyjnego (str. 32).
- Filmy w wysokiej rozdzielczości (HD) można odtwarzać z poziomu komputera przy użyciu programu [Player for AVCHD]. Uruchomić program [Player for AVCHD] i, korzystając z menu [Settings], wybrać napęd odpowiadający podłączonemu zewnętrznemu urządzeniu pamięciowemu.

Ręczne przeprowadzanie operacji [Kopia bezpośrednia]

Gdy kamera jest podłączona do zewnętrznego urządzenia pamięciowego, można ręcznie wykonać operację [Kopia bezpośrednia].

- ① Dotknąć kolejno: **MENU** (MENU) → [Edycja/Kopiu] → [Kopia bezpośrednia] na ekranie [Podgląd Wydarzeń] zewnętrznego urządzenia pamięciowego.
- ② Dotknąć [Skopiu] zdjęcia, które nie zostały skopiowane.
- ③ Dotknąć **OK** → **OK**.

⚡ Uwagi

- Jeżeli kamera nie rozpoznaje zewnętrznego urządzenia pamięciowego, należy spróbować wykonać poniższe czynności:
 - Ponownie podłączyć przejściówkę USB do kamery.
 - Jeżeli zewnętrzne urządzenie pamięciowe zaopatrzone jest w przewód zasilający, należy podłączyć go do gniazda elektrycznego.

Tworzenie płyty przy użyciu rejestratora DVD, DVDirect Express

Przy użyciu rejestratora DVD, DVDirect Express (oddzielnie w sprzedaży), można utworzyć płytę lub odtwarzać obrazy z utworzonej płyty.

Informacje na ten temat można również znaleźć w instrukcji obsługi rejestratora DVD.

⚠ Uwagi

- Kamera powinna być podłączona do gniazda elektrycznego za pośrednictwem dostarczonego zasilacza sieciowego (str. 16).
- W tej części urządzenie DVDirect Express określane będzie mianem „rejestratora DVD”.

Obsługiwane płyty

- DVD-R o śr. 12 cm
 - DVD+R o śr. 12 cm
- Urządzenie nie obsługuje płyt dwuwarstwowych.

1 Podłączyć zasilacz sieciowy i przewód zasilający do gniazda DC IN kamery i do gniazda elektrycznego (str. 16).

2 Włączyć kamerę i podłączyć rejestrator DVD do gniazda Ψ (USB) kamery za pośrednictwem przewodu USB rejestratora DVD.

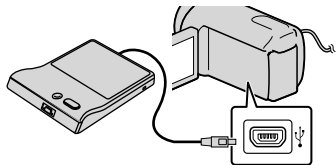

- Do tego rodzaju połączenia nie wolno używać wbudowanego kabla USB.

3 Włożyć pustą płytę do rejestratora DVD i zamknąć kieszeń napędu.

4 Nacisnąć przycisk Ⓢ (DISC BURN) na rejestratorze DVD.

• HDR-CX130E

W tym momencie na płycie można zapisać te filmy i zdjęcia zapisane na karcie pamięci (włożonej do kamery), które nie były jeszcze zapisywane na żadnej płycie.

• HDR-CX160E/CX180E

Teraz na płycie można zapisać niearchiwizowane jeszcze na żadnej płycie filmy przechowywane na jednym z nośników zapisu kamery wybranym w pozycji [Wybór nośnika].

- W przypadku gdy niezapisane filmy są zarówno w wysokiej (HD) jak i standardowej (STD) rozdzielczości obrazu, zostaną one zapisane na osobnych płytach, w zależności od jakości obrazu.
- Jeżeli pliki do skopiowania nie mieszczą się na jednej płycie, płytę w rejestratorze DVD należy zastąpić nieużywaną płytą i powtórzyć operację.

5 Po zakończeniu tej operacji dotknąć **OK** → **X** → (szuflada otworzy się) → wyjąć płytę → dotknąć **OK** na ekranie kamery.

6 Dotknąć **OK**, po czym odłączyć przewód USB.

Wskazówki

- Jeżeli całkowity rozmiar filmów, które mają zostać nagrane za pośrednictwem operacji DISC BURN, przekracza pojemność płyty, nagrywanie płyty zostanie przerwane po osiągnięciu tej pojemności. Ostatni film na płycie może zostać ucięty.

Wykonywanie procedury [OPCJA WYPAL. PŁ.]

Tę procedurę należy wykonać w następujących przypadkach:

- Przy kopiowaniu wybranego obrazu
- W przypadku tworzenia kilku kopii tej samej płyty

1 Podłączyć kamerę do rejestratora DVD i dotknąć [OPCJA WYPAL. PŁ.].

2 Wybrać nośnik zapisu zawierający filmy, które mają być zapisane (HDR-CX160E/CX180E) i dotknąć [Dalej].

3 Dotknąć filmu, który ma być nagrany na płycie.

Pojawi się ✓.

Pozostałe wolne miejsce na płycie

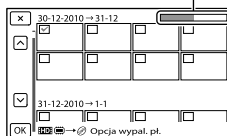

- Dotknąć wybranej miniatury i przytrzymać ją, aby można było sprawdzić obraz. Do poprzedniego ekranu można wrócić dotykając [X].

4 Dotknąć [OK] → [OK] na ekranie kamery.

Aby utworzyć kolejną płytę z taką samą zawartością, należy włożyć nową płytę i dotknąć [UTWÓRZ TAKĄ SAMĄ PŁYTĘ].

5 Po zakończeniu tej operacji dotknąć kolejno: [Wyjście.] → [X] na ekranie kamery.

6 Odłączyć przewód USB od kamery.

Uwagi

- Podczas nagrywania płyty nie można wykonywać żadnej z poniższych czynności:
 - Wylączyć kamery
 - Odłączyć przewodu USB lub zasilacza sieciowego
 - Narażać kamery na wstrząsy mechaniczne lub drgania
 - Wyciągać karty pamięci z kamery
- Przed usunięciem filmów z kamery należy odtworzyć utworzoną płytę, aby mieć pewność, że operacja nagrywania przebiegła prawidłowo.
- Jeżeli na ekranie zostanie wyświetlony komunikat [Operacja nie powiodła się.] lub [Funkcja WYPALANIE PŁYTY nie powiodła się.], należy włożyć do rejestratora DVD kolejną płytę i wykonać ponownie operację DISC BURN.

Wskazówki

- Czas nagrywania filmów o rozmiarze całkowitym równym pojemności płyty wynosi od 20 do 60 minut. Czas ten może być dłuższy, w zależności od trybu nagrywania i liczby ujęć.

Odtwarzanie płyty w rejestratorze DVD

- 1 Podłączyć zasilacz sieciowy i przewód zasilający do gniazda DC IN kamery i do gniazda elektrycznego (str. 16).

- 2 Włączyć kamerę i podłączyć rejestrator DVD do gniazda Ψ (USB) kamery za pośrednictwem przewodu USB rejestratora DVD.

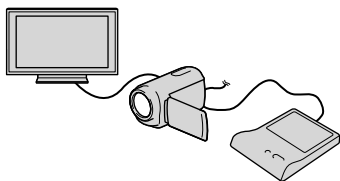

- Po podłączeniu kamery do telewizora na jego ekranie można odtwarzać filmy (str. 32).

- 3 Włożyć utworzoną płytę do rejestratora DVD.

Filmy na płycie widoczne są na ekranie indeksu w kamerze.

- 4 Nacisnąć przycisk odtwarzania w rejestratorze DVD.

- Obsługa możliwa jest również z poziomu ekranu kamery.

- 5 Po zakończeniu tej operacji dotknąć **X** na ekranie kamery i po otwarciu szuflady wyjąć płytę.

- 6 Dotknąć przycisku **OK** i odłączyć przewód USB.

Tworzenie płyty z obrazami w wysokiej rozdzielczości (HD) przy użyciu rejestratora DVD lub innego urządzenia nagrywającego, innego niż DVDirect Express

Za pośrednictwem przewodu USB podłączyć kamerę do urządzenia do nagrywania płyt obsługującego filmy w wysokiej rozdzielczości (HD), na przykład rejestratora DVD marki Sony. Informacje na ten temat można również znaleźć w instrukcji obsługi podłączonego urządzenia.

⚡ Uwagi

- Kamera powinna być podłączona do gniazda elektrycznego za pośrednictwem dostarczonego zasilacza sieciowego (str. 16).
- W niektórych krajach lub regionach rejestratory marki Sony mogą być niedostępne.

1 Podłączyć zasilacz sieciowy i przewód zasilający do gniazda DC IN kamery i do gniazda elektrycznego (str. 16).

2 Włączyć kamerę i podłączyć rejestrator DVD lub inne urządzenie nagrywające do kamery za pośrednictwem wbudowanego kabla USB.

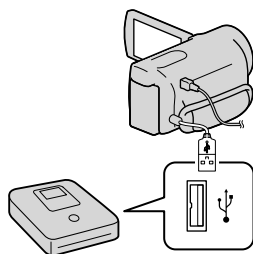

Na monitorze kamery pojawi się ekran [Wybór USB].

- Jeżeli ekran [Wybór USB] nie zostanie wyświetlony, należy dotknąć kolejno: **MENU** (MENU) → [Konfiguracja] → [↔] (Połączenia) → [Połączenie USB].

3 Dotknąć [Połączenie USB] na ekranie kamery.

- Wyświetlane nośniki zapisu zależą od posiadanego modelu.

4 Nagrać filmy na podłączonym urządzeniu.

- Szczegółowe informacje można znaleźć w instrukcji obsługi podłączonego urządzenia.

5 Po zakończeniu tej operacji dotknąć kolejno: **X** → **OK** na ekranie kamery.

6 Odłączyć przewód USB.

Tworzenie płyty w formacie standardowej rozdzielczości (STD) za pomocą nagrywarki lub innego urządzenia nagrywającego

Po podłączeniu kamery do nagrywarki płyt, rejestratora DVD marki Sony lub innego urządzenia nagrywającego za pośrednictwem przewodu połączeniowego A/V, obrazy odtwarzane z poziomu kamery można skopiować na płytę lub kasetę wideo. Urządzenie należy podłączyć metodą **1** lub **2**. Dodatkowe informacje można znaleźć w instrukcji obsługi podłączonego urządzenia.

⚡ Uwagi

- Kamera powinna być podłączona do gniazda elektrycznego za pośrednictwem dostarczonego zasilacza sieciowego (str. 16).
- Rejestrator DVD marki Sony może być niedostępny w niektórych krajach lub regionach.
- Filmy w formacie wysokiej rozdzielczości (HD) będą kopiowane w formacie standardowej rozdzielczości (STD).

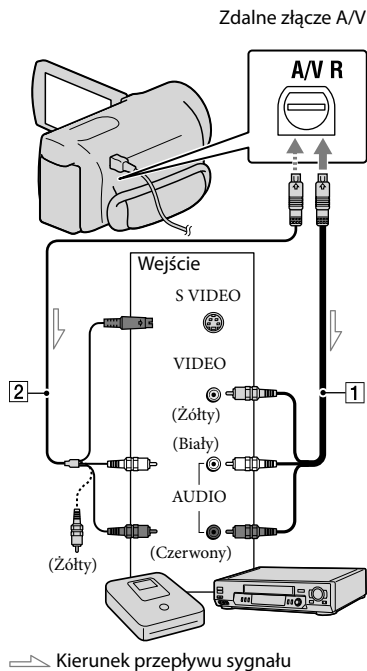

- 1** Przewód połączeniowy A/V (w zestawie)
- 2** Przewód połączeniowy A/V z wtykiem S VIDEO (oddzielnie w sprzedaży)
Ten przewód umożliwia uzyskanie obrazów wyższej jakości niż przewód połączeniowy A/V. Biały i czerwony wtyk (lewy/prawy kanał audio) oraz wtyk S VIDEO (kanał S VIDEO) przewodu połączeniowego A/V należy połączyć z przewodem S VIDEO. Po podłączeniu tylko wtyku S VIDEO nie będzie słycać dźwięku. Podłączenie wtyku żółtego (wideo) nie jest konieczne.

1 Włożyć nośnik zapisu do urządzenia nagrywającego.

- Jeżeli urządzenie nagrywające jest wyposażone w przełącznik wyboru sygnału wejściowego, należy ustawić go w odpowiedniej pozycji.

2 Podłączyć kamerę do urządzenia nagrywającego (nagrywarki płyt itp.) za pośrednictwem przewodu połączeniowego A/V **1** (w zestawie) lub przewodu połączeniowego A/V z wtykiem S VIDEO **2** (oddzielnie w sprzedaży).



- Podłączyć kamerę do gniazd wejściowych urządzenia nagrywającego.

3 Uruchomić odtwarzanie z poziomu kamery i nagrywanie z poziomu urządzenia nagrywającego.

- Szczegółowe informacje na ten temat zawiera instrukcja obsługi dostarczona w zestawie z urządzeniem nagrywającym.

4 Po zakończeniu kopiowania zatrzymać urządzenie nagrywające, a potem kamerę.







⚠ Uwagi

- Ze względu na fakt, że kopiowanie odbywa się za pośrednictwem analogowej transmisji danych, jakość obrazu może ulec pogorszeniu.
- Obrazów nie można przesyłać do nagrywarek podłączonych za pośrednictwem przewodu HDMI.
- Aby skopiować datę/godzinę i ustawienia kamery, wystarczy dotknąć kolejno: **MENU** (MENU) → [Konfiguracja] → [ (Ustaw. odtwarzania)] → [Kod danych] → wybranego ustawienia → **OK**.
- W przypadku urządzeń obrazujących (np. odbiorników TV) z ekranem o proporcjach 4:3 należy dotknąć kolejno: **MENU** (MENU) → [Konfiguracja] → [ (Połączenia)] → [Typ TV] → [4:3] → **OK**.
- W przypadku podłączania urządzenia monofonicznego, do wejścia wideo urządzenia należy podłączyć żółty wtyk przewodu połączeniowego A/V, a do wejścia audio – wtyk biały (kanał lewy) lub czerwony (kanał prawy).

Korzystanie z menu

Opanowanie poszczególnych operacji menu przyczyni się do większej satysfakcji z obsługi posiadanej kamery.

W kamerze jest 6 kategorii menu, a w każdym z nich znajdują się różnorodne opcje.

-  **Tryb fotografowania (Opcje wyboru trybu rejestrowania obrazów)** → str. 69
-  **Aparat/Mikrofon (Opcje rejestracji niestandardowej)** → str. 71
-  **Jakość/rozm.obrazu (Opcje ustawień jakości i rozmiaru obrazu)** → str. 79
-  **Funkcja Odtwarzania (Opcje odtwarzania)** → str. 80
-  **Edycja/Kopiuj (Opcje edycji)** → str. 81
-  **Konfiguracja (Inne opcje konfiguracyjne)** → str. 81

Menu obsługi

W przypadku zmiany ustawień opcji menu należy postępować zgodnie z procedurami, których objaśnienia podano poniżej.

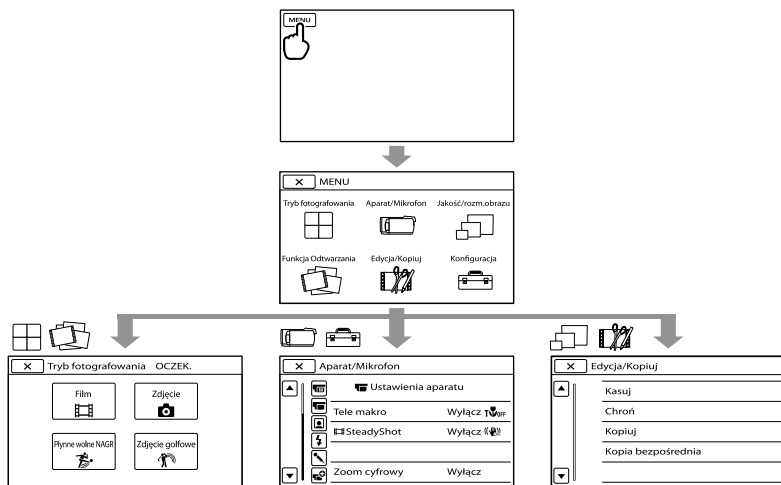

Menu [Aparat/Mikrofon] i [Konfiguracja] zawierają podkategorie. Wystarczy dotknąć ikonę podkategorii, a na ekranie zostaną wyświetlone pozostałe menu danej podkategorii.

Wyszarzone opcje menu lub ustawienia są niedostępne.

Uwagi

- W pewnych warunkach nagrywania lub odtwarzania konfigurowanie niektórych opcji menu może być niemożliwe.
- Dotknięcie  kończy konfigurowanie ustawień menu lub powrót do poprzedniego ekranu menu.

Listy menu

Tryb fotografowania

Film	69
Zdjęcie	69
Płynne wolne NAGR	69
Zdjęcie golfowe	70

Aparat/Mikrofon

(Ręczne nastawy)

Balans bieli	71
Pomiar punkt./ostr.	72
Pomiar punktu	72
Ostrość punktu	72
Ekspozycja	72
Ostrość	73
Low Lux	73

(Ustawienia aparatu)

Wybór sceny	73
 Wprowadzanie	74
 Samowyzw.	74
Tele makro	75
 SteadyShot	75
 SteadyShot	75
Zoom cyfrowy	75
Rodzaj obiektywu	76
Auto Pod światło	76

(Twarz)

Wykrywanie twarzy	76
Zdjęcie z uśmiechem	77
Czułość wykryw. uśm.	77

(Mikrofon)

Zoom wbud. mikrof.	77
Reduk. szumu wiatru	77
Poz. odn. mikrofonu	78

(Asysta nagrywania)

Ramka prow.	78
Ustaw. wyświetlania	78

Jakość/rozm.obrazu

 Tryb NAGR	37
 Szybkość klatek	79
 HD / STD Ustawienia	37
 Tryb Szeroki	79
 x.v.Color	79
 Rozm. obrazu	80

Funkcja Odtwarzania

Podgląd Wydarzeń	28
Filmy z Zaznaczenia	40
 Scenariusz	42

Edycja/Kopij

Kasuj	44
Chroń	45
Kopij*	46
Kopia bezpośrednia	60

Konfiguracja

(Ustawienia nośnika)

Wybór nośnika*	21
Informacja o nośniku	81
Format	81
Napr. danych obrazu	92
Numer pliku	82

(Ustaw. odtwarzania)

Kod danych	82
Nastaw. głośności	83

(Połączenia)

Typ TV	83
Komponent	84
Rozdzielczość HDMI	84
STER. PRZEZ HDMI	84
Połączenie USB	85
Ust. połączenia USB	85
Ustawienia USB LUN	85
Wypalanie płyty	51

 (Ustawienia ogólne)	
Brzęczyk	85
Jasność LCD	86
Autowylączenie	86
Włączanie z LCD	86
Language Setting	86
Kalibrowanie	105
Stan akumulatorów	86
Tryb pokazowy	87
 (Ustawienia zegara)	
Ustaw. daty i czasu	87
Format daty i czasu	87
Czas letni	87
Data i czas	87
Ustawienia regionu	87

* HDR-CX160E/CX180E

Tryb fotografowania (Opcje wyboru trybu rejestrowania obrazów)

Informacje na temat obsługi w rozdziale „Korzystanie z menu” (str. 67).
Ustawienia domyślne są oznaczone ►.

Film

Pozwala nagrywać filmy.

Zdjęcie

Pozwala rejestrować zdjęcia.



Płynne wolne NAGR (Płynne nagrywanie w zwolnionym tempie)

Szybko poruszające się obiekty i dynamiczne sceny, których nie można nagrać w normalnych warunkach filmowania, można nagrywać przez ok. 3 sekundy w zwolnionym tempie. Nacisnąć START/STOP na ekranie [Płynne wolne NAGR].

Mniej więcej 3-sekundowy film zostanie nagrany jako 12-sekundowy film w zwolnionym tempie.

Po zakończeniu nagrywania znika informacja [Nagrywanie...].

Zmiana momentu, w którym kamera rozpoczyna nagrywanie

Dotknięcie [/] pozwala zmienić ustawienie.

[/] (Synchronizacja)

Po naciśnięciu przycisku START/STOP należy wybrać punkt początkowy nagrywania. Ustawieniem domyślnym jest opcja [3s po].

Moment naciśnięcia przycisku START/STOP.

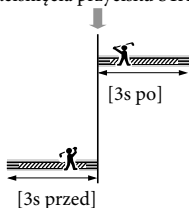

⚡ Uwagi

- Nie można nagrywać dźwięku.
- Jakość zarejestrowanego obrazu nie jest tak dobra jak w przypadku zwykłego nagrania.
- [📺] Tryb NAGR zostanie automatycznie ustawiony na [Standard HQ].
- Po wybraniu trybu standardowej rozdzielczości obrazu (STD) nie można nagrywać filmów z użyciem funkcji [Płynne wolne NAGR].

Zdjęcie golfowe

2-sekundowe ujęcie szybkiego ruchu dzielone jest na klatki, które następnie są rejestrowane jako film i zdjęcia. Podczas odtwarzania można później obejrzeć sekwencję ruchów, co jest przydatne przy sprawdzaniu uderzenia w golfie lub formy w tenisie.

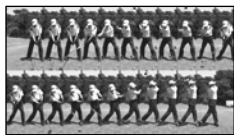

Na ekranie [Zdjęcie golfowe] należy umieścić obiekt w białej ramce pomocniczej znajdującej się w środku ekranu, po czym w momencie zamachu nacisnąć START/STOP. W momencie wykrycia odgłosu uderzenia kija w piłkę, czas nagrania korygowany jest automatycznie.

Moment naciśnięcia przycisku START/STOP

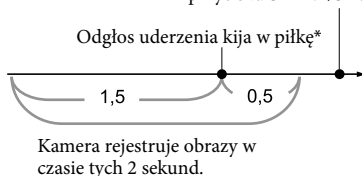

* Jako odgłos uderzenia kija w piłkę przyjmowany jest w kamerze moment wykrycia dźwięku o najwyższym natężeniu w minionej 1 sekundzie.

⚡ Uwagi

- Jeżeli kamera nie może wykryć odgłosu uderzenia kija w piłkę, za moment uderzenia automatycznie przyjmowany jest punkt na 0,5 sekundy przed naciśnięciem przycisku START/STOP, a nagrywany film rozpoczyna się 1,5 sekundy przed momentem uderzenia i kończy 0,5 sekundy nim.
- Zdjęcia mają rozmiar 1 920 × 1 080.
- Nie można nagrywać dźwięku.
- Jakość zarejestrowanego obrazu nie jest tak dobra jak w przypadku zwykłego nagrania.
- [📺] Tryb NAGR zostanie automatycznie ustawiony na [Standard HQ].
- Nie można rejestrować filmów w trybie [Zdjęcie golfowe] przy standardowej rozdzielczości obrazu (STD).

👁️ Wskazówki

- Aby korzystać z funkcji samowyzwalacza, należy dotknąć [👁️/🔊]. Naciśnięcie przycisku START/STOP przy opcji [👁️/🔊] ustawionej na [Włącz] rozpoczyna odliczanie timera. Punkt, gdy odliczanie dojdzie do 0, przyjmowany jest jako moment uderzenia i ruch rejestrowany jest przed, jak i po punkcie 0.
- W przypadku silnych drgań kamery lub poruszających się w tle obiektów podczas nagrywania, analiza obrazu nie zostanie przeprowadzona w sposób wydajny i w efekcie obrazy mogą zawierać zakłócenia. Wskazane jest rejestrowanie obrazów przy stabilnym ustawieniu kamery (na przykład korzystając ze statywu).
- Dźwięk uderzenia może zostać zarejestrowany przez wbudowany mikrofon, nawet jeśli podłączony jest mikrofon zewnętrzny.

Aparat/Mikrofon

(Opcje rejestracji niestandardowej)

Informacje na temat obsługi w rozdziale „Korzystanie z menu” (str. 67).

Ustawienia domyślne są oznaczone ►.

Balans bieli



Balans kolorów można dostosować do warunków nagrywania.



► Auto

Automatyczna regulacja balansu bieli.

Na zewnątrz (☀)

Balans bieli jest odpowiednio dostosowywany do poniższych warunków nagrywania:

- W plenerze
- Sceneria nocna, neony i pokazy ogni sztucznych
- Wschody i zachody słońca
- Przy oświetleniu lampami jarzeniowymi emitującymi światło dzienne

Wewnątrz (🏠)

Balans bieli jest odpowiednio dostosowywany do poniższych warunków nagrywania:

- W pomieszczeniach
- Na przyjęciach lub w studiach, gdzie warunki oświetlenia szybko się zmieniają
- Przy oświetleniu lampami studyjnymi, sodowymi lub lampami emitującymi światło o barwie przypominającej światło fluorescencyjne

Jednym dotk. (👉)

Balans bieli zostanie dostosowany do oświetlenia otoczenia.

- 1 Dotknąć [👉].
- 2 Skierować kamerę na biały przedmiot, np. kartkę papieru, oświetlony tak samo jak obiekt, który ma zostać sfilmowany, w taki sposób, aby wypełnił kadr.
- 3 Dotknąć [👉SET].

⚡ Uwagi

- Przy oświetleniu jarzeniówkami emitującymi światło białe lub o zimnym odcieniu w przypadku opcji [Balans bieli] należy wybrać ustawienie [Auto] lub dostosować kolor w obszarze [Jednym dotk.].
- Po wybraniu opcji [Jednym dotk.] należy dalej kadrować białe objekty.
- W trakcie rejestrowania filmu kamerą opcja  SET jest wyszarzona i nie można ustawić funkcji [Jednym dotk.].
- Po wybraniu ustawienia [Balans bieli] w trybie [Wybór sceny] wybierana jest funkcja [Auto].

🔍 Wskazówki

- W przypadku wymiany akumulatora przy ustawieniu [Auto] lub przeniesienia kamery na zewnątrz po nagrywaniu w pomieszczeniu (lub odwrotnie), kamerę należy na ok. 10 sekund skierować na znajdujący się w pobliżu biały przedmiot.
- Przy zmianie oświetlenia w wyniku przyniesienia kamery z pleneru do pomieszczenia (lub odwrotnie) po uprzednim ustawieniu balansu bieli przez funkcję [Jednym dotk.] należy powtórzyć procedurę [Jednym dotk.], aby ponownie wyregulować balans bieli.

Pomiar punkt./ostr. (Pomiar punktowy/ostrość)



Istnieje możliwość równoczesnej regulacji jasności i ostrości wybranego obiektu. Funkcja umożliwiła równoczesne użycie opcji [Pomiar punktu] (str. 72) i [Ostrość punktu] (str. 72).



Dotknąć obiektu, względem którego ma zostać ustawiona jasność i ostrość. Aby ostrość i jasność były ustawiane automatycznie, należy dotknąć opcji [Auto].

⚡ Uwagi

- Opcje [Ekspozycja] i [Ostrość] są automatycznie ustawiane na [Ręczny].

Pomiar punktu (Elastyczny pomiar punktowy)



Parametry naświetlania można dobrać i ustawić w taki sposób, aby odpowiadały oświetleniu wybranego obiektu, nawet w przypadku dużej różnicy kontrastu między wybranym obiektem a tłem, na przykład przy obiektach na scenie w świetle reflektorów.



Dotknąć obiektu, względem którego ma być ustalona ekspozycja. Aby przywrócić tryb automatycznej regulacji ekspozycji, należy dotknąć przycisku [Auto].

⚡ Uwagi

- Opcja [Ekspozycja] jest automatycznie ustawiana na [Ręczny].

Ostrość punktu



W kamerze można wybrać punkt ogniskowej i ustawić ostrość obiektu znajdującego się poza środkiem ekranu.



Dotknąć obiektu, względem którego ma być ustawiona ostrość. Aby ostrość była ustawiana automatycznie, należy dotknąć przycisku [Auto].

⚡ Uwagi

- Opcja [Ostrość] jest automatycznie ustawiana na [Ręczny].

Ekspozycja



Jasność obrazu można ustawić ręcznie. Jasność wymaga regulacji, gdy obiekt jest zbyt jasny lub zbyt ciemny.



Dotknąć **- / +**, aby wyregulować jasność.

Aby ekspozycja była ustawiana automatycznie, należy dotknąć przycisku [Auto].

Ostrość



Istnieje możliwość ręcznej regulacji ostrości. Funkcję tę można wybrać z zamiarem ustawienia ostrości konkretnego obiektu.



Dotknąć (bliski obiekt)/ (odległy obiekt), aby ustawić ostrość. Aby ostrość była ustawiana automatycznie, należy dotknąć przycisku [Auto].

Uwagi

- Po ustawieniu opcji [Ostrość] na [Ręczny] pojawi się .
- Minimalna odległość między kamerą a obiektem, która umożliwia zachowanie ostrości, wynosi około 1 cm w przypadku ustawienia obiektywu szerokokątnego oraz około 80 cm po wybraniu teleobiektywu.

Wskazówki

- Wskaźnik pojawia się, gdy nie można ustawić ostrości obiektów znajdujących się bliżej, a wskaźnik - gdy nie można ustawić ostrości obiektów znajdujących się dalej.
- Łatwiej uzyskać ostry obraz obiektu, przesuwając dźwignię regulacji zbliżenia w stronę położenia T (teleobiektyw) w celu ustawienia ostrości, a następnie w stronę położenia W (obiektyw szerokokątny) w celu ustawienia zbliżenia. Podczas filmowania obiektu z bliska należy przesunąć dźwignię regulacji zbliżenia w stronę położenia W (obiektyw szerokokątny), a następnie ustawić ostrość.
- W następujących przypadkach na ekranie przez kilka sekund wyświetlane są informacje dotyczące ogniskowej (odległości od obiektu, względem którego ustawiono ostrość; przydatne w warunkach słabego oświetlenia i w razie problemów z ustawieniem ostrości).

(Informacje te nie są wyświetlane prawidłowo w przypadku korzystania z obiektywu wymiennego (oddzielnie w sprzedaży)).

- Po zmianie trybu ustawiania ostrości z automatycznego na ręczny
- W przypadku ręcznego ustawienia ostrości

Low Lux



Istnieje możliwość nagrywania obrazów z jasnymi kolorami, nawet przy słabym oświetleniu.

Wyłącz

Funkcja Słabe oświetlenie nie będzie wykorzystywana.

Włącz

Funkcja Słabe oświetlenie będzie wykorzystywana.

Wybór sceny



Obrazy można bez problemów nagrywać w różnych warunkach.

Auto

Rejestruje obrazy w średniej jakości bez użycia funkcji [Wybór sceny].

Zmierzch*

Pozwala zachować przyćmioną atmosferę odległych obiektów w ujęciach rejestrowanych o zmierzchu.



Ws.i zach.słońca*

Pozwala uzyskać atmosferę wschodu lub zachodu słońca.



Fajerwerki*

Pozwala filmować widowiskowe pokazy sztucznych ogni.



Pejzaż* (▲)

Pozwala uzyskać wyraziste odległe obiekty. Ustawienie to zapobiega również ustawianiu ostrości przez kamerę na szybko lub statycznie znajdującą się między kamerą a obiektem.



Portret (👤)

Pozwala wyeksponować obiekty znajdujące się na pierwszym planie, np. osoby i kwiaty, przez uzyskanie lekko rozmytego tła.



Reflektor** (☀️)

Pozwala uniknąć nadmiernego rozjaśnienia twarzy osób oświetlonych silnym światłem.



Plaża** (🌊)

Pozwala uchwycić żywy błękit oceanu lub jeziora.



Śnieg** (❄️)

Pozwala uzyskać jasne obrazy białego pejzażu.



- * Ustawianie ostrości tylko odległych obiektów.
- ** Bez ustawiania ostrości bliskich obiektów.

⚡ Uwagi

- Po wybraniu ustawienia [Wybór sceny], ustawienie [Balans bieli] zostanie anulowane.

📷 Wprowadzanie



Można zarejestrować przejście, dodając poniższe efekty między scenami. Należy wybrać odpowiedni efekt w trybie [OCZEK.] (w celu wprowadzenia obrazu) lub w trybie [NAGRAJ] (w celu wygaszenia obrazu).

▶ Wyłącz

Efekt nie będzie używany.

Wprowadz. białe (W)

Obraz wyłania się lub zanika na tle białego ekranu.

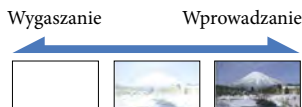

Wprowadz. czarne (B)

Obraz wyłania się lub zanika na tle czarnego ekranu.



Aby anulować funkcję wprowadzania przed jej uruchomieniem, wystarczy dotknąć przycisku [Wyłącz].

💡 Wskazówki

- Po naciśnięciu przycisku START/STOP ustawienie zostanie anulowane.
- Mogą wystąpić problemy z oglądaniem miniatur filmów nagranych z użyciem funkcji [Wprowadz. czarne] na ekranie Podgląd Wydarzeń lub innych ekranach.

📷 Samowyzw.



Aby rozpocząć odliczanie, należy nacisnąć PHOTO. Zdjęcie zostanie zarejestrowane po upływie ok. 10 sekund.

▶ Wyłącz

Anulowanie samowyzwalacza.

Włącz (👉)

Uruchomienie nagrywania z użyciem samowyzwalacza. Aby anulować nagrywanie, należy dotknąć przycisku [Resetuj].

Tele makro



Funkcja ta jest przydatna podczas filmowania małych obiektów, np. kwiatów lub owadów. Umożliwia rozmycie tła i uzyskanie wyraźniejszego obrazu obiektu.

▶ Wyłącz

Anuluje funkcję Tele makro (Funkcja Tele makro zostanie również anulowana w momencie przesunięcia dźwigni regulacji zbliżenia w stronę W.)

Włącz (T)

Wskaźnik zbliżenia (str. 36) zostaje automatycznie przesunięty w górę w stronę T (teleobiektyw) co pozwala na filmowanie obiektów w zbliżeniu z odległości nawet około 44 cm.



⚡ Uwagi

- W przypadku filmowania odległego obiektu ustawianie ostrości może okazać się trudne i czasochłonne.
- W razie problemów z automatycznym ustawieniem ostrości należy ustawić ją ręcznie ([Ostrość], str. 73).

SteadyShot



Istnieje możliwość kompensacji drgań kamery.

Korzystanie ze statywu (oddzielnie w sprzedaży) przy opcji [SteadyShot] ustawionej na [Wyłącz] (👉) pozwala na uzyskanie bardziej naturalnego obrazu.

▶ Aktywny

Zapewnia mocniejszy efekt SteadyShot.

Standardowy

Zapewnia efekt SteadyShot przy ujęciach szerokokątnych i stosunkowo stabilnych warunkach nagrywania.

Wyłącz (👉)

Funkcja SteadyShot nie będzie wykorzystywana.

⚡ Uwagi

- Po zmianie ustawienia funkcji [SteadyShot] odpowiednio zmienia się również pole obrazowania.
- Obraz może zostać powiększony maksymalnie 30-krotnie z wykorzystaniem zoomu optycznego, jeżeli funkcja [SteadyShot] nie jest ustawiona na [Aktywny].

SteadyShot



Istnieje możliwość kompensacji drgań kamery.

Korzystanie ze statywu (oddzielnie w sprzedaży) przy opcji [SteadyShot] ustawionej na [Wyłącz] (👉) pozwala na uzyskanie bardziej naturalnego obrazu.

▶ Włącz

Funkcja SteadyShot będzie wykorzystywana.

Wyłącz (👉)

Funkcja SteadyShot nie będzie wykorzystywana.

Zoom cyfrowy



Można wybrać maksymalny poziom zbliżenia. Należy jednak pamiętać, że jakość obrazu ulega pogorszeniu, gdy wykorzystywany jest zoom cyfrowy.



Strefa zbliżenia pojawia się w momencie wyboru maksymalnego poziomu zoomu.

▶ Wyłącz

Można uzyskać maksymalnie 42-krotne zbliżenie.

350x

Cyfrowo można uzyskać maksymalnie 350-krotne zbliżenie.

⚡ Uwaga

- Obraz można powiększyć maksymalnie 30-krotnie z wykorzystaniem zoomu optycznego, o ile funkcja [SteadyShot] nie jest ustawiona na [Aktywne].

Rodzaj obiektywu

W przypadku korzystania z obiektywu wymiennego (oddzielnie w sprzedaży) funkcja ta pozwala uzyskać optymalną kompensację drgań kamery i optymalne ustawienie ostrości obiektywu.

▶ Wyłącz

Opcję tę należy wybrać, gdy obiektyw wymienny nie jest używany.

Obiektyw szerokiąt. (W)

Opcję tę należy wybrać w przypadku wymiennego obiektywu szerokokątnego.

Teleobiektyw (T)

Opcję tę należy wybrać w przypadku wymiennego teleobiektywu.

Auto Pod światło

Posiadana kamera wyposażona jest w funkcję automatycznej regulacji ekspozycji w przypadku filmowania obiektów pod światło.

▶ Włącz

Automatyczna regulacja ekspozycji w przypadku filmowania obiektów pod światło.

Wyłącz

Bez regulacji ekspozycji w przypadku filmowania obiektów pod światło.

Wykrywanie twarzy

W kamerze można ustawić automatyczne wykrywanie twarzy. Ponadto można wybrać, które twarze (dzieci lub dorosłych) będą przez kamerę wykrywane w pierwszej kolejności.

Automatyczne ustawienie ostrości/koloru/ekspozycji dla twarzy wybranego obiektu. W przypadku filmów w wysokiej rozdzielczości (HD) ma miejsce również dokładniejsza regulacja jakości obrazu poszczególnych części twarzy.

▶ Auto

Wykrywanie twarzy bez rozróżniania, czy są to twarze osób dorosłych, czy dzieci.

Priorytet dziecka (👶)

Pierwszeństwo mają twarze dzieci.

Priorytet dorosłego (👤)

Pierwszeństwo mają twarze osób dorosłych.

Wyłącz (🚫)

Twarze nie będą wykrywane.

⚡ Uwagi

- W niektórych warunkach nagrywania, przy pewnych obiektach i ustawieniach kamery twarze mogą nie być wykrywane.
- Funkcja [Wykrywanie twarzy] może nie działać prawidłowo w niektórych warunkach nagrywania. W takim wypadku opcja [Wykrywanie twarzy] powinna mieć ustawienie [Wyłącz].

🔍 Wskazówki

- W celu uzyskania większej skuteczności wykrywania twarzy, obiekty należy fotografować w następujących warunkach:
 - Miejsce powinno być wystarczająco jasne
 - Obiekty nie powinny mieć okularów, czapek ani masek
 - Twarze obiektów powinny być zwrócone w stronę kamery
- Po dotknięciu ramki wyświetlanej wokół twarzy obiektu priorytetowego, pojawi się podwójna ramka i dana twarz stanie się twarzą priorytetową.

Zdjęcie z uśmiechem

Po wykryciu uśmiechu zwalniana jest migawka.

▶ Nagryw. dwoiste

Tylko podczas nagrywania filmów po wykryciu uśmiechu migawka jest zwalniana automatycznie.

Zawsze włączone

Migawka jest zwalniana po wykryciu uśmiechu, zawsze gdy kamera znajduje się w trybie nagrywania.

Wyłącz (🚫OFF)

Uśmiechy nie są wykrywane, więc zdjęcia nie są zapisywane automatycznie.

⚡ Uwagi

- W niektórych warunkach nagrywania, przy pewnych obiektach i ustawieniach kamery uśmiechy mogą nie być wykrywane.

Czułość wykrywania uśmiechu

Ustawianie czułości wykrywania uśmiechu dla funkcji Zdjęcie z uśmiechem.

Lekki uśmiech

Wykrywane są lekkie uśmiechy.

▶ Normalny uśmiech

Wykrywane są normalne uśmiechy.

Szeroki uśmiech

Wykrywane są szerokie uśmiechy.

Zoom wbud. mikrofon.

Można nagrywać film z wyraźnym dźwiękiem dostosowanym do ustawienia zbliżenia.

▶ Wyłącz

Mikrofon nie będzie rejestrował dźwięków dostosowanych do ustawienia zoomu.

Włącz (🔊)

Mikrofon będzie rejestrował dźwięki dostosowane do ustawienia zoomu.

Reduk. szumu wiatru

Istnieje możliwość wycięcia wejściowych dźwięków niskiej częstotliwości z wbudowanego mikrofonu dzięki czemu nagrania filmowe są w dużej mierze pozbawione szumu wiatru.

▶ Wyłącz

Wyciszenie szumu wiatru wyłączone.

Włącz (🔊)

Wyciszenie szumu wiatru włączone.

⚡ Uwagi

- Wyłączenie funkcji [Reduk. szumu wiatru] ([Włącz]) spowoduje automatycznie wyłączenie funkcji [Zoom wbud. mikrofon.].

Poz. odn. mikrofonu (Poziom odniesienia mikrofonu)



Istnieje możliwość ustawienia poziomu czułości mikrofonu rejestrującego dźwięk.

► Normalna

Nagrywanie różnych dźwięków otoczenia z ich konwersją do odpowiedniego poziomu.

Niski (f+)

Wierne rejestrowanie dźwięków otoczenia.

Gdy zależy nam na zarejestrowaniu mocnego i pełnego ekspresji dźwięku w sali koncertowej lub podobnym miejscu, należy wybrać ustawienie [Niski]. (To ustawienie nie nadaje się do rejestrowania rozmów).

Ramka prow.



Można wyświetlić ramkę, aby sprawdzić, czy obiekt jest ustawiony w poziomie lub w pionie.

Ramka nie jest nagrywana.

► Wyłącz

Ramka prowadząca nie jest wyświetlana.

Włącz

Ramka prowadząca jest wyświetlana.

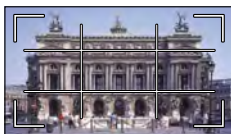

Wskazówki

- Ustawienie celownika ramki na obiekcie umożliwia zrównoważenie kompozycji.
- Zewnętrzna [Ramka prow.] wskazuje obszar wyświetlania odbiornika telewizyjnego, który nie jest zgodny z trybem wyświetlania pełnopikselowego.

Ustaw. wyświetlania



Istnieje możliwość ustawienia czasu wyświetlania ikon i wskaźników na ekranie LCD.

► Auto

Wyświetlanie przez około 3 sekundy. Na ekranie LCD wyświetlane są przyciski nagrywania i zbliżenia.

Włącz

Wyświetlanie ciągle. Przyciski nagrywania i zbliżenia nie są wyświetlane na ekranie LCD.

Wskazówki

- Ikony i wskaźniki są wyświetlane w następujących przypadkach.
 - Po włączeniu kamery.
 - Po dotknięciu ekranu LCD (z wyjątkiem przycisków nagrywania i zbliżenia na ekranie LCD).
 - Po przełączeniu kamery do trybu nagrywania filmów, rejestrowania zdjęć lub odtwarzania.

Jakość/rozm. obrazu



(Opcje ustawień jakości i rozmiaru obrazu)

Informacje na temat obsługi w rozdziale „Korzystanie z menu” (str. 67).
Ustawienia domyślne są oznaczone ►.

Tryb NAGR

Informacje na stronie 37.

Szybkość klatek

W przypadku nagrywania filmów w wysokiej rozdzielczości (HD) istnieje możliwość wyboru szybkości klatek. W przypadku typowych nagrań zalecany jest tryb [50i]. Opcję [ Szybkość klatek] należy ustawić przed ustawieniem opcji [ Tryb NAGR] (str. 37).

► 50i

W przypadku zwykłego nagrywania zalecana jest właśnie ta szybkość klatek.

50p

To ustawienie pozwala rejestrować filmy o dwa razy większym rozmiarze pliku niż w przypadku trybu 50i z zachowaniem wyrazistych obrazów. Do odtwarzania filmów zarejestrowanych przy tym ustawieniu na telewizorze wymagany jest odbiornik telewizyjny umożliwiający odtwarzanie filmów w formacie 50p. Jeżeli posiadany telewizor nie ma możliwości odtwarzania filmów w formacie 50p, dany film będzie odtwarzany jak film w formacie 50i.

Uwagi

- Nośniki, na których można zapisywać obrazy, zależą od ustawionego podczas zapisu trybu nagrywania. Szczegółowe informacje na stronie 38.

Wskazówki

- Szybkość klatek to liczba obrazów aktualizowanych w ustalonym okresie czasu.

Ustawienia

Informacje na stronie 37.

Tryb Szeroki

Podczas nagrywania filmów w standardowej rozdzielczości (STD) można wybrać odpowiedni stosunek długości do wysokości w zależności od proporcji ekranu podłączonego telewizora. Informacje na ten temat można również znaleźć w instrukcji obsługi telewizora.

► Szeroki 16:9

Nagrywanie filmów w trybie pełnoekranowym pod kątem telewizora o proporcjach obrazu 16:9 (panoramicznego).

4:3 ()

Nagrywanie filmów w trybie pełnoekranowym pod kątem telewizora o proporcjach obrazu 4:3.

Uwagi

- Opcję [Typ TV] należy skonfigurować zgodnie z typem podłączonego telewizora (str. 83).

x.v.Color

Istnieje możliwość przechwycenia szerszego zakresu kolorów. Dzięki temu wspaniałe kolory kwiatów i turkusowy kolor morza będą wierniej odtwarzane. Szczegółowe informacje na ten temat można znaleźć w instrukcji obsługi telewizora.

► Wyłącz

Obrazy są rejestrowane przy zwykłym zakresie kolorów.

Włącz ()

Nagrywanie w trybie x.v.Color.

Funkcja Odtwarzania (Opcje odtwarzania)

Informacje na temat obsługi w rozdziale „Korzystanie z menu” (str. 67).

Podgląd Wydarzeń

Informacje na stronie 28.



Filmy z Zaznaczenia

Informacje na stronie 40.

Scenariusz

Informacje na stronie 42.

Uwagi

- Opcję [ x.v.Color] należy ustawić na [Włącz], gdy nagrany film będzie odtwarzany na ekranie telewizora zgodnego z funkcją x.v.Color.
- W przypadku odtwarzania filmu nagranego z użyciem tej funkcji (ustawienie [Włącz]) na ekranie odbiornika TV niezgodnego z funkcją x.v.Color kolory mogą być odtwarzane nieprawidłowo.
- Opcji [ x.v.Color] nie można ustawić na [Włącz]:
 - Przy jakości obrazu ustawionej na standardową rozdzielczość (STD)
 - Podczas nagrywania filmu

Rozm. obrazu

Istnieje możliwość wyboru rozmiaru wykonywanych zdjęć.

4:3 3.3M ()

Dobra jakość zapisywanych zdjęć (2 112 × 1 584).

16:9 2.5M ()

Dobra jakość zapisywanych zdjęć w formacie 16:9 (panoramicznych) (2 112 × 1 188).

4:3 1.9M ()

Umożliwia zapisanie większej liczby zdjęć w stosunkowo dobrej jakości (1 600 × 1 200).

VGA(0.3M) ()

Umożliwia zapisanie maksymalnej liczby zdjęć (640 × 480).

Uwagi

- Wybrany rozmiar obrazu obowiązuje, gdy podświetlona jest lampka  (Zdjęcie).



Edycja/Kopiuj

(Opcje edycji)

Informacje na temat obsługi w rozdziale „Korzystanie z menu” (str. 67).

Kasuj

Informacje na stronie 44.

Chroń

Informacje na stronie 45.

Kopiuj (HDR-CX160E/CX180E)

Informacje na stronie 46.

Kopia bezpośrednia

Informacje na stronie 60.



Konfiguracja

(Inne opcje konfiguracyjne)

Informacje na temat obsługi w rozdziale „Korzystanie z menu” (str. 67).
Ustawienia domyślne są oznaczone ►.

Wybór nośnika (HDR-CX160E/ CX180E)



Informacje na stronie 21.

Informacja o nośniku



Istnieje możliwość sprawdzenia pozostałego czasu nagrywania filmów w każdym trybie nagrywania oraz orientacyjnej ilości wolnego i zajętego miejsca na nośniku zapisu.

Wyłączanie wyświetlanej informacji

Dotknąć .

Uwagi

- Ze względu na obszar zarządzania plikami wykorzystana ilość miejsca nie jest nigdy równa 0 %, nawet po użyciu funkcji [Format] (str. 81).

Wskazówki

- Kamera może wyświetlić informacje o nośniku wybranym w pozycji [Wybór nośnika] (str. 21).
W razie potrzeby należy zmienić ustawienie nośnika (HDR-CX160E/CX180E).

Format





Formatowanie polega na usunięciu wszystkich filmów i zdjęć w celu odzyskania wolnego miejsca dostępnego dla operacji nagrywania.

HDR-CX130E:

Dotknąć  → .

HDR-CX160E/CX180E:

Wybrać nośnik zapisu do sformatowania i dotknąć  → .

⚡ Uwagi

- Kamera powinna być podłączona do gniazda elektrycznego za pośrednictwem dostarczonego zasilacza sieciowego (str. 16).
- Aby uniknąć utraty ważnych obrazów, należy je zapisać przed sformatowaniem nośnika zapisu.
- Usunięte zostaną również zabezpieczone filmy i zdjęcia.
- Gdy wyświetlany jest komunikat [Wykonywanie...] nie wolno zamykać ekranu LCD, uruchamiać przycisków kamery, odłączać zasilacza sieciowego, ani wyjmować karty pamięci z kamery. (W trakcie formatowania karty pamięci lampka dostępu jest podświetlona lub miga.)

Zapobieganie odzyskaniu danych z wewnętrznego nośnika zapisu (HDR-CX160E/CX180E)

Użycie funkcji [Opróżnij] umożliwia zapisanie pozbawionych znaczenia danych na wewnętrznym nośniku zapisu kamery. W ten sposób odzyskanie pierwotnych danych będzie utrudnione. Przed użyciem kamery lub przekazaniem jej innym osobom wskazane jest uruchomienie procedury [Opróżnij].

Po wybraniu wewnętrznego nośnika zapisu na ekranie [Format] dotknąć [Opróżnij].

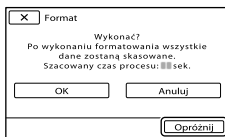

⚡ Uwagi

- Należy podłączyć zasilacz sieciowy do gniazda elektrycznego. Z funkcji [Opróżnij] nie można korzystać bez podłączenia zasilacza sieciowego do gniazda elektrycznego.
- W celu uniknięcia utraty ważnych obrazów należy je zapisać na komputerze lub innym urządzeniu przed uruchomieniem operacji [Opróżnij].

- Należy odłączyć wszystkie przewody oprócz zasilacza sieciowego. Podczas tej operacji nie wolno odłączać zasilacza sieciowego.
- Podczas usuwania danych należy chronić kamerę przed drganiami lub wstrząsami.
- Na ekranie LCD można sprawdzić czas potrzebny na usunięcie danych.
- Jeżeli użycie funkcji [Opróżnij] zostanie przerwane podczas wyświetlania komunikatu [Wykonywanie...] należy ją dokończyć przy użyciu funkcji [Format] lub [Opróżnij] przy następnym użyciu kamery.

Napr. danych obrazu

Informacje na stronie 92, 97.

Numer pliku

Istnieje możliwość wyboru sposobu przypisywania zdjęciom numerów plików.

► Seria

Zdjęciom są przypisywane kolejne numery plików.

Numer pliku zwiększa się po każdorazowym zarejestrowaniu zdjęcia.

Nawet po zmianie karty pamięci kolejność numeracji plików nie ulega zmianie.

Resetuj

Pliki są numerowane kolejno począwszy od najwyższego numeru pliku na nośniku zapisu. Po zmianie karty pamięci pliki są numerowane od początku. Każda karta pamięci ma własną numerację.

Kod danych

Podczas odtwarzania kamera wyświetla informacje (Data/Czas, Dane kamery) zarejestrowane automatycznie w trakcie nagrywania.

► Wyłącz

Kod danych nie jest wyświetlany.

Data/Czas

Wyświetlana jest data i godzina.

Dane kamery

Wyświetlane są ustawienia kamery.

Data/Czas

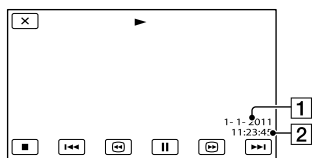

- 1 Data
- 2 Godzina

Dane kamery

Film

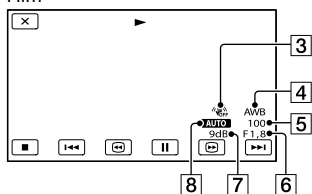

Zdjęcie

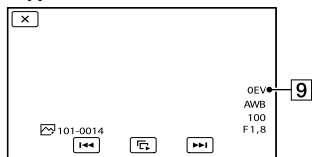

- 3 Funkcja SteadyShot wyłączona
- 4 Balans bieli
- 5 Szybkość migawki
- 6 Przesłona (Wartość przysłony)
- 7 Wzmocnienie
- 8 Jasność
- 9 Ekspozycja

Wskazówki

- Po podłączeniu kamery do telewizora kod danych jest wyświetlany na jego ekranie.

- W zależności od stanu nośnika zapisu mogą pojawiać się kreski [---:---].

Nastaw. głośności



Głośność odtwarzanego dźwięku można regulować dotykając / .

Typ TV



W przypadku niektórych odbiorników telewizyjnych podczas odtwarzania filmów i zdjęć konieczna jest zamiana sygnału na sygnał obsługiwany przez podłączony telewizor. Nagrane filmy i zdjęcia są odtwarzane zgodnie z poniższymi ilustracjami.

► 16:9

Tę opcję należy wybrać, gdy filmy będą wyświetlane na ekranie telewizora 16:9 (panoramicznego). Poniżej pokazano w jaki sposób są odtwarzane nagrane filmy i zdjęcia.

Filmy i zdjęcia nagrane w trybie 16:9 (panoramicznym) Filmy i zdjęcia nagrane w trybie 4:3



4:3

Tę opcję należy wybrać, gdy filmy i zdjęcia będą wyświetlane na ekranie zwykłego telewizora 4:3. Poniżej pokazano w jaki sposób są odtwarzane nagrane filmy i zdjęcia.

Filmy i zdjęcia nagrane w trybie 16:9 (panoramicznym) Filmy i zdjęcia nagrane w trybie 4:3



⚡ Uwagi

- Stosunek krawędzi poziomej do krawędzi pionowej obrazu w przypadku filmów w wysokiej rozdzielczości (HD) wynosi 16:9.

Komponent

Jeżeli kamera jest podłączona do komponentowego gniazda wejściowego telewizora, należy wybrać opcję [Komponent].

576i

Opcję tę należy wybrać w przypadku podłączenia kamery do komponentowego gniazda wejściowego telewizora.

▶ 1080i/576i

Opcję tę należy wybrać w przypadku podłączenia kamery do komponentowego gniazda wejściowego telewizora, który obsługuje sygnał 1080i.

1080p/576i

Opcję tę należy wybrać w przypadku podłączenia kamery do komponentowego gniazda wejściowego telewizora, który obsługuje sygnał 1080p.

Rozdzielczość HDMI

Opcję tę należy wybrać w przypadku podłączenia kamery do telewizora za pośrednictwem przewodu HDMI (oddzielnie w sprzedaży).

▶ Auto

Zwykle ustawienie (automatycznie wysyłany jest sygnał zgodny z posiadanym odbiornikiem telewizyjnym).

1080p/576p

Filmy w wysokiej rozdzielczości (HD) będą wysyłane w formie sygnału 1080p, a filmy w standardowej rozdzielczości (STD) - w formie sygnału 576p.

1080i/576i

Filmy w wysokiej rozdzielczości (HD) będą wysyłane w formie sygnału 1080i, a filmy w standardowej rozdzielczości (STD) - w formie sygnału 576i.

720p/576p

Filmy w wysokiej rozdzielczości (HD) będą wysyłane w formie sygnału 720p, a filmy w standardowej rozdzielczości (STD) - w formie sygnału 576p.

576p

Wysyłany jest sygnał 576p.

576i

Wysyłany jest sygnał 576i.

⚡ Uwagi

- Jeżeli opcję [Szybkość klatek] ustawiono na [50p], a opcję [Rozdzielczość HDMI] ustawiono na [720p/576p] lub [576p], wówczas podczas nagrywania nie można wysłać sygnałów HDMI.

STER. PRZEZ HDMI**(Sterowanie przez HDMI)**

W przypadku podłączenia kamery do telewizora zgodnego z funkcją „BRAVIA” Sync za pośrednictwem przewodu HDMI (oddzielnie w sprzedaży), filmy z kamery można odtwarzać kierując pilota od telewizora w stronę odbiornika TV (str. 34).

▶ Włącz

Kamerę można obsługiwać z poziomu pilota telewizora.

Wyłącz

Kamerę nie można obsługiwać z poziomu pilota telewizora.

Połączenie USB



Z polecenia tego należy korzystać, gdy na ekranie LCD nie pojawi się polecenie [Wybór USB] po podłączeniu kamery do komputera za pośrednictwem wbudowanego kabla USB.
Informacje na stronie 64.

Ust. połączenia USB



Istnieje możliwość ustawienia trybu transmisji przez magistralę USB w przypadku podłączenia kamery do komputera lub innego urządzenia USB.

► Auto

Kamera automatycznie dobierze najbardziej optymalny tryb transmisji danych przez magistralę USB w zależności od podłączonego urządzenia.

Mass Storage

Jest to tryb transmisji danych przez magistralę USB zgodny z wieloma rodzajami urządzeń USB.

MTP

Jest to tryb transmisji danych przez magistralę USB zgodny z pewnymi rodzajami komputerów.

⚡ Uwagi

- Po podłączeniu kamery do innych urządzeń z wykorzystaniem trybu [MTP], filmy nagrane z tą samą jakością obrazu co aktualnie wybrany (wybrany z poziomu menu [:HD: / :STD: Ustawienia]) można wyświetlić wyłącznie na podłączonym urządzeniu.
- Po podłączeniu kamery do urządzenia zewnętrznego z wykorzystaniem trybu [MTP], pliki filmowe będą wyświetlane wraz z datą ich nagrania, jednakże pewnych informacji, np. informacji o regionie, znajdujących się w plikach filmowych nie można wyświetlić na podłączonym urządzeniu. Do importowania

obrazów z kamery do komputera należy używać dostarczonego oprogramowania „PMB”.

- Jeżeli po podłączeniu kamery do komputera z systemem Windows 7 nie pojawia się okno „Device Stage”, należy w pozycji [Ust. połączenia USB] ustawić [Auto].
- * Funkcja „Device Stage” to menu systemu Windows 7 służące do zarządzania urządzeniami (kamerą, aparatem itp.) podłączonymi do komputera.

Ustawienia USB LUN



Poprawia zgodność z urządzeniami zewnętrznymi przez ograniczenie funkcji połączenia USB.

► Wiele

To ustawienie jest zalecane przy zwykłych operacjach.

Jeden

Z tego ustawienia należy korzystać tylko wówczas, gdy występują problemy z nawiązaniem połączenia z urządzeniem zewnętrznym.

⚡ Uwagi

- W przypadku korzystania z programu „PMB Portable” do przekazywania obrazów do usług internetowych, należy koniecznie ustawić opcję [Ustawienia USB LUN] na [Wiele].

Wypalanie płyty



Informacje na stronie 51.

Brzęczyk



► Włącz

Sygnalizacja dźwiękowa rozpoczęcia/zakończenia nagrywania lub obsługi panelu dotykowego.

Wyłącz

Anulowanie sygnalizacji dźwiękowej.

Jasność LCD



Istnieje możliwość regulacji jasności ekranu LCD.

► Normalny

Ustawienie standardowe (standardowa jasność)

Jasny

Opcję tę należy wybrać, gdy ekran LCD nie jest wystarczająco jasny.

💡 Wskazówki

- Zmiana tego ustawienia nie ma w żaden sposób wpływu na nagrywane obrazy.

Autowylączenie (Automatyczne wyłączenie)



Kamerę można ustawić w taki sposób, aby wyłączała się automatycznie po około 5 minutach bezczynności.

► Włącz

Kamera będzie wyłączać się automatycznie.

Wyłącz

Kamera nie będzie wyłączać się automatycznie.

⚡ Uwagi

- Po podłączeniu kamery do gniazda elektrycznego kamera nie będzie wyłączać się automatycznie.

Włączanie z LCD



Kamerę można ustawić w taki sposób, aby otwarcie lub zamknięcie ekranu LCD powodowało włączenie lub wyłączenie kamery.

► Włącz

Kamera będzie włączana i wyłączana otwarciem lub zamknięciem ekranu LCD.

Wyłącz

Kamera nie będzie włączana i wyłączana otwarciem lub zamknięciem ekranu LCD.

Language Setting



Istnieje możliwość wyboru języka, w którym wyświetlane są informacje na ekranie LCD.

💡 Wskazówki

- Jeżeli wśród dostępnych opcji nie można znaleźć języka ojczystego, kamera oferuje uproszczoną wersję języka angielskiego (opcja [ENG[SIMP]]).

Kalibrowanie



Informacje na stronie 105.

Stan akumulatorów



Istnieje możliwość sprawdzenia stanu naładowania akumulatora.

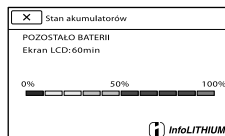

Zamykanie ekranu z informacją o stanie naładowania akumulatora

Dotknąć

Tryb pokazowy



Gdy kamera jest podłączona do gniazda elektrycznego i przez około 10 minut nie zostanie wykonana żadna operacja w trybie nagrywania filmu lub w Podglądzie wydarzeń, rozpocznie się odtwarzanie filmu demonstracyjnego.

▶ Włącz

Prezentacja będzie wyświetlana.

Wyłłącz

Prezentacja nie będzie wyświetlana.

⚡ Uwagi

- Domyślnie film demonstracyjny znajduje się w Indeksie wydarzeń. Usuniętego filmu demonstracyjnego nie można przywrócić (HDR-CX160E/CX180E).
- Aby film nagrany przez użytkownika mógł zostać zarejestrowany jako film demonstracyjny, musi on spełniać wszystkie poniższe warunki (HDR-CX160E/CX180E).
 - Film jest zabezpieczony
 - Film ten został zarejestrowany jako pierwszy
 - Film jest zapisany na wewnętrznym nośniku zapisu.
 - Film jest nagrany w wysokiej rozdzielczości (HD)

💡 Wskazówki

- Po ustawieniu tej opcji na [Włącz] i dotknięciu przycisku **OK** rozpoczyna się odtwarzanie demonstracji.
- Wykonanie jednej z poniższych operacji spowoduje wstrzymanie prezentacji. (Pojawi się ona ponownie, jeżeli przez około 10 minut nie zostanie wykonana żadna operacja).
 - Naciśnięcie START/STOP lub PHOTO
 - Dotknięcie ekranu w trakcie prezentacji
 - Naciśnięcie **⏏** (Podgląd obrazów)
 - Naciśnięcie MODE

Ustaw. daty i czasu



■ Format daty i czasu

Można wybrać jeden z 4 formatów daty i godziny.

■ Czas letni

Można zmienić to ustawienie bez zatrzymywania zegara. Ustawić wartość [Włącz], aby przesunąć czas do przodu o 1 godzinę.

▶ Wyłącz

Czas letni nie będzie ustawiany.

Włącz

Czas letni będzie ustawiany.

■ Data i czas

Informacje na stronie 18.

Ustawienia regionu



Różnicę czasu można skorygować bez zatrzymywania zegara. W przypadku korzystania z kamery w innych strefach czasowych należy wybrać strefę lokalną. Informacje na temat różnic czasu na świecie można znaleźć na stronie 100.

▶ Lokaliz.początek.

Opcję tę należy wybrać, gdy kamera będzie używana w miejscu zamieszkania.

Destynacja (📍)

Opcję tę należy wybrać, gdy kamera będzie używana w innym miejscu.

💡 Wskazówki

- W przypadku częstych wyjazdów w pewne miejsce i korzystania tam z kamery, warto miejsce to ustawić jako [Destynacja].

? Rozwiązywanie problemów

Jeżeli podczas użytkowania kamery wystąpią jakiegokolwiek problemy, należy postępować zgodnie z poniższymi zaleceniami.

① Sprawdzić listę (str. 88 do 98) i skontrolować kamerę.

② Odłączyć źródło zasilania, po czym po upływie 1 minuty podłączyć je ponownie i włączyć kamerę.

③ Ostro zakończonym przedmiotem nacisnąć przycisk RESET (str. 111) i włączyć kamerę.
Naciśnięcie przycisku RESET spowoduje wyzerowanie wszystkich ustawień, z nastawą zegara włącznie.

④ Skontaktować się z punktem sprzedaży produktów marki Sony lub miejscowym autoryzowanym punktem serwisowym Sony.

- W przypadku niektórych problemów może zająć konieczność inicjalizacji lub zmiany zawartości wewnętrznej pamięci kamery (HDR-CX160E/CX180E). W takiej sytuacji dane zapisane w pamięci wewnętrznej zostaną skasowane. Przed wysłaniem kamery do naprawy należy koniecznie zapisać dane znajdujące się w pamięci wewnętrznej na innych nośnikach (utworzyć kopię zapasową). Nie jest przewidziana żadna rekompensata za utratę danych zapisanych w pamięci wewnętrznej.
- W czasie naprawy może zająć konieczność sprawdzenia pewnej minimalnej ilości danych zapisanych w pamięci wewnętrznej w celu zdiagnozowania problemu. Sprzedawca produktów marki Sony nie będzie jednak kopiował ani przechowywał tych danych.

- Czynności ogólne..... str. 88
- Akumulatory/źródła zasilania str. 89
- Ekran LCD str. 90
- Karta pamięci str. 90
- Nagrywanie..... str. 90
- Odtwarzanie str. 92
- Odtwarzanie obrazów zapisanych na karcie pamięci z poziomu innych urządzeń..... str. 93
- Edycja filmów/zdjęć z poziomu kamery str. 93
- Odtwarzanie na ekranie telewizora str. 93
- Kopiowanie/podłączanie do innych urządzeń str. 94
- Podłączanie do komputera str. 94

Czynności ogólne

Nie można włączyć zasilania kamery.

- Podłączyć do kamery naładowany akumulator (str. 14).
- Wyjęto wtyczkę zasilacza sieciowego z gniazda elektrycznego. Podłączyć wtyczkę do gniazda elektrycznego (str. 14).

Po włączeniu zasilania kamera nie działa.

- Kamera jest gotowa do filmowania po upływie kilku sekund od włączenia. Nie świadczy to o usterce.
- Odłączyć zasilacz sieciowy od gniazda elektrycznego lub odłączyć akumulator, a następnie podłączyć ponownie po upływie około 1 minuty. Jeżeli funkcje nadal nie działają, ostro zakończonym przedmiotem nacisnąć przycisk RESET (str. 111). (Naciśnięcie przycisku RESET spowoduje wyzerowanie wszystkich ustawień, z nastawą zegara włącznie).
- Temperatura kamery jest bardzo wysoka. Wyłączyć kamerę i pozostawić ją na chwilę w chłodnym miejscu.
- Temperatura kamery jest bardzo niska. Pozostawić przez jakiś czas włączoną kamerę. Wyłączyć kamerę i przenieść ją do ciepłego miejsca. Pozostawić tam kamerę przez chwilę, a następnie ją włączyć.

Ustawienia menu zostały automatycznie zmienione.

- Przy włączonej funkcji Inteligentna automatyka niektóre ustawienia menu związane z jakością obrazu mogą być modyfikowane automatycznie.
- Po przełączeniu między trybem nagrywania filmów, trybem rejestracji zdjęć a trybem odtwarzania przywracane są ustawienia domyślne następujących opcji menu.
 - [Wprowadzanie]
 - [Samowyzw.]
 - [Tele makro]

Kamera się nagrzewa.

- Podczas pracy kamera może się nagrzewać. Nie świadczy to o usterce.

Przy wstrząsach z kamery dochodzi terkot.

- Jeżeli żadnych odgłosów nie słychać przy włączaniu kamery lub gdy kamera znajduje się w trybie rejestrowania filmów/zdjęć, wówczas odgłosy te są wytwarzane przez ruch wewnętrznego obiektywu. Nie świadczy to o usterce.

Tryb Inteligentna automatyka został anulowany.

- Tryb Inteligentna automatyka zostanie anulowany po zmianie poniższych ustawień:
 - [Płynne wolne NAGR]
 - [Zdjęcie golfowe]
 - [Balans bieli]
 - [Pomiar punkt./ostr.]
 - [Pomiar punktu]
 - [Ostrość punktu]
 - [Ekspozycja]
 - [Ostrość]
 - [Low Lux]
 - [Wybór sceny]
 - [Tele makro]
 - [SteadyShot]
 - [SteadyShot]
 - [Auto Pod światło]
 - [Wykrywanie twarzy]

Akumulatory/źródła zasilania

Kamera niespodziewanie się wyłącza.

- Użyć zasilacza sieciowego.
- W konfiguracji domyślnej po około 5 minutach bezczynności kamera automatycznie się wyłącza (funkcja Autowylączenie). Zmienić ustawienie opcji [Autowylączenie] (str. 86), lub ponownie włączyć zasilanie.
- Naładować akumulator (str. 14).

Podczas ładowania akumulatora nie świeci lampka CHG (ładowanie).

- Zamknąć ekran LCD (str. 14).
- Podłączyć prawidłowo akumulator do kamery (str. 14).
- Prawidłowo podłączyć przewód zasilający do gniazda elektrycznego.
- Ładowanie akumulatora zostało zakończone (str. 14).

Podczas ładowania akumulatora miga lampka CHG (ładowanie).

- Przy zbyt wysokiej lub zbyt niskiej temperaturze akumulatora mogą wystąpić problemy z jego naładowaniem (str. 102).
- Podłączyć prawidłowo akumulator do kamery (str. 14). Jeżeli nie uda się usunąć problemu, należy odłączyć zasilacz od gniazda elektrycznego i skontaktować się ze sprzedawcą produktów marki Sony. Akumulator może być uszkodzony.

Wskazanie czasu pozostałego do wyczerpania akumulatora nie jest właściwe.

- Temperatura otoczenia jest zbyt niska lub zbyt wysoka. Nie świadczy to o usterce.
- Akumulator nie został wystarczająco naładowany. Ponownie naładować całkowicie akumulator. Jeżeli to nie rozwiąże problemu, wymienić akumulator na nowy (str. 104).

- W pewnych warunkach wskazanie czasu pozostałego do wyczerpania akumulatora może być nieprawidłowe.

Akumulator szybko się rozładowuje.

- Temperatura otoczenia jest zbyt niska lub zbyt wysoka. Nie świadczy to o usterce.
- Akumulator nie został wystarczająco naładowany. Ponownie naładować całkowicie akumulator. Jeżeli to nie rozwiąże problemu, wymienić akumulator na nowy (str. 104).

Ekran LCD

Opcje menu są wyszarzone.

- Nie można wybrać wyszarzonych opcji w bieżącym trybie nagrywania/odtwarzania.
- Niektórych funkcji nie można uruchomić jednocześnie.

Na panelu dotykowym nie są wyświetlane przyciski.

- Dotknąć lekko ekranu LCD.

Przyciski na panelu dotykowym działają nieprawidłowo lub nie działają w ogóle.

- Wyregulować panel dotykowy ([Kalibrowanie]) (str. 105).

Przyciski na panelu dotykowym szybko znikają.

- W pozycji [Ustaw. wyświetlania] ustawić opcję [Włącz] (str. 78).

Na ekranie widoczne są punkciki układające się na kształt siatki.

- Punkty te są typowym efektem w procesie produkcji ekranów i nie mają żadnego wpływu na jakość nagrywanego obrazu.

Karta pamięci

Nie można wykonywać operacji z użyciem karty pamięci.

- Jeżeli używana karta pamięci została sformatowana na komputerze, należy ją ponownie sformatować z poziomu kamery (str. 81).

Nie można usunąć obrazów zapisanych na karcie pamięci.

- Jednocześnie można usunąć maksymalnie 100 obrazów na ekranie indeksu.
- Nie można usunąć zabezpieczonych obrazów.



Nazwa pliku danych nie jest prawidłowo podawana lub miga.

- Plik jest uszkodzony.
- Dany format pliku nie jest obsługiwany przez kamerę (str. 102).

Nagrywanie



Informacje na ten temat można również znaleźć w części „Karta pamięci” (str. 90).

Obrazy nie są nagrywane mimo naciśnięcia przycisku START/STOP lub PHOTO.

- Wyświetlany jest ekran odtwarzania. Naciśnąć MODE, aby podświetlić lampkę  (Film) lub  (Zdjęcie) (str. 25).
- Trwa nagrywanie właśnie zarejestrowanego obrazu na nośniku zapisu. W tym czasie nie można nagrywać nowych obrazów.
- Nośnik zapisu jest zapełniony. Usunąć zbędne obrazy (str. 44).
- Całkowita liczba ujęć filmowych lub zdjęć przekracza pojemność kamery dostępną dla nagrań. Usunąć zbędne obrazy (str. 44).
- Temperatura kamery jest bardzo wysoka. Wyłączyć kamerę i pozostawić ją na chwilę w chłodnym miejscu.

- Temperatura kamery jest bardzo niska. Wyłączyć kamerę i przenieść ją do ciepłego miejsca. Pozostawić tam kamerę przez chwilę, a następnie ją włączyć.

Nie można nagrywać zdjęć.

- Nie można zapisywać zdjęć przy włączonych opcjach:
 - [Płynne wolne NAGR]
 - [Zdjęcie golfowe]
 - [ Wprowadzanie]
- W przypadku niektórych ustawień opcji [ Tryb NAGR] lub [ Szybkość klatek], w trybie nagrywania nie można kamerą robić zdjęć.

Lampka dostępu świeci lub miga nawet po zatrzymaniu nagrywania.

- Kamera nagrywa właśnie zarejestrowane ujęcie na karcie pamięci.

Pole obrazowania wygląda inaczej.

- Wygląd pola obrazowania zależy od stanu kamery. Nie świadczy to o usterce.

Rzeczywisty czas nagrywania filmów jest krótszy niż przewidywany czas nagrywania na danym nośniku zapisu.

- W pewnych warunkach czas dostępny dla operacji nagrywania może być krótszy. Może tak się dziać na przykład podczas nagrywania szybko poruszającego się obiektu itp.

Kamera przestaje działać.

- Temperatura kamery jest bardzo wysoka. Wyłączyć kamerę i pozostawić ją na chwilę w chłodnym miejscu.
- Temperatura kamery jest bardzo niska. Wyłączyć kamerę i przenieść ją do ciepłego miejsca. Pozostawić tam kamerę przez chwilę, a następnie ją włączyć.
- Nagrywanie może zostać przerwane, jeżeli kamera będzie narażona na wstrząsy.

Między naciśnięciem przycisku START/STOP a faktycznym momentem rozpoczęcia lub zatrzymania nagrania występuje różnica czasu.

- W kamerze może występować niewielka różnica czasu między momentem naciśnięcia przycisku START/STOP a chwilą rozpoczęcia/zatrzymania nagrywanego filmu. Nie świadczy to o usterce.





Nie można zmienić współczynnika proporcji filmu (16:9 (obraz panoramiczny)/4:3).

- Stosunek krawędzi poziomej do krawędzi pionowej obrazu w przypadku filmów w wysokiej rozdzielczości (HD) wynosi 16:9 (obraz panoramiczny).

Nie działa automatyczna regulacja ostrości.

- W pozycji [Ostrość] ustawić opcję [Auto] (str. 73).
- Warunki nagrywania nie są odpowiednie dla funkcji automatycznej regulacji ostrości. Ustawić ostrość ręcznie (str. 73).

Funkcja SteadyShot nie działa.

- Ustawić opcję [ SteadyShot] na [Aktywny] lub [Standardowy], a opcję [ SteadyShot] na [Włącz] (str. 75).
- Nawet gdy funkcja [ SteadyShot] jest ustawiona na [Aktywny] lub [Standardowy], a funkcja [ SteadyShot] na [Włącz], kamera może nie być w stanie wyeliminować nadmiernych drgań.

Obiekty bardzo szybko poruszające się w kadrze są zniekształcone.

- Jest to określane mianem zjawiska płaszczyzny ostrości. Nie świadczy to o usterce. Ze względu na sposób odczytu sygnałów przez przetwornik obrazu (czujnik CMOS) obiekty, które bardzo szybko przemieszczają się przed obiektywem, mogą w pewnych warunkach nagrywania ulegać zniekształceniom.

Na obrazie pojawiają się poziome pasy.

- Zjawisko to występuje w przypadku nagrywania obrazów w świetle lampy fluorescencyjnej, sodowej lub rtęciowej. Nie świadczy to o usterce.

Podczas filmowania ekranu telewizora lub monitora komputerowego widoczne są ciemne pasy.

- W pozycji [ SteadyShot] ustawić inną opcję niż [Aktywny] (str. 75).

Nie można wyregulować parametru [Jasność LCD].

- Parametru [Jasność LCD] nie można wyregulować, gdy:
 - Panel LCD kamery jest zamknięty, a ekran LCD skierowany na zewnątrz.
 - Kamera jest zasilana z zasilacza sieciowego.

Dźwięk nie jest prawidłowo rejestrowany.

- W przypadku odłączenia zewnętrznego mikrofonu itp. podczas nagrywania filmów dźwięk może nie zostać prawidłowo nagrany.
- Podłączyć mikrofon ponownie w taki sam sposób, jak był podłączony w momencie rozpoczęcia nagrywania filmów.

Odtwarzanie

Obrazów nie można odtworzyć.

- Wybrać rodzaj nośnika zapisu, z którego będzie odtwarzane nagranie (str. 21) (HDR-CX160E/CX180E).
- Wybrać jakość obrazu filmu, który ma być odtwarzany (str. 37).
- Mogą pojawić się problemy z odtwarzaniem obrazów nagranych na innych urządzeniach. Nie świadczy to o usterce.



Nie można odtworzyć zdjęć.

- Zdjęć nie można odtworzyć, jeżeli z poziomu komputera zmodyfikowano pliki lub foldery, bądź edytowano dane. (W takim przypadku nazwa pliku miga). Nie świadczy to o usterce.

Na miniaturze widoczny jest symbol .

- Może on się pojawić w przypadku zdjęć, które zostały nagrane na innych urządzeniach, były edytowane na komputerze itp.
- Zasilacz sieciowy lub akumulator został odłączony, gdy miga wskaźnik nośnika zapisu w prawym górnym rogu ekranu lub zanim zgasła lampka dostępu po operacji nagrywania. Może to spowodować uszkodzenie danych obrazu. W takim wypadku jest wyświetlany symbol .

Na miniaturze widoczny jest symbol .

- Plik bazy danych obrazu może być uszkodzony. Sprawdzić plik bazy danych dotykając kolejno: **MENU** (MENU) → [Konfiguracja] →  (Ustawienia nośnika) → [Napr. danych obrazu] → nośnika zapisu (HDR-CX160E/CX180E). Jeżeli symbol jest nadal wyświetlany, należy usunąć obraz z symbolem  (str. 44).

Brak dźwięku lub bardzo cichy dźwięk podczas odtwarzania.

- Zwiększyć głośność (str. 30).
- Słabo słyszalny dźwięk po zamknięciu wyświetlacza LCD ekranem na zewnątrz. Otworzyć ekran LCD.
- W przypadku nagrywania dźwięku z opcją [Poz. odn. mikrofonu] (str. 78) ustawioną na [Niski] nagrany dźwięk może być słabo słyszalny.
- Podczas filmowania z użyciem funkcji [Płynne wolne NAGR] lub [Zdjęcie golfowe] nie można rejestrować dźwięku.

Nie można odtworzyć filmów demonstracyjnych (HDR-CX160E/CX180E).

- Wybrać wewnętrzny nośnik zapisu i wysoką rozdzielczość obrazu (HD).
- Film demonstracyjny został usunięty.

Film jest odtwarzany automatycznie (HDR-CX160E/CX180E).

- Filmy są odtwarzane automatycznie, tak jak film demonstracyjny, jeżeli spełniają określone warunki (str. 87). Nie świadczy to o usterce.

Odtwarzanie obrazów zapisanych na karcie pamięci z poziomu innych urządzeń

Nie można odtworzyć obrazów lub karta pamięci nie jest rozpoznawana.

- Urządzenie odtwarzające nie obsługuje odtwarzania kart pamięci (str. 4).

Edycja filmów/zdjęć z poziomu kamery

Nie można edytować.

- Edycja nie jest możliwa ze względu na stan obrazu.

Nie można podzielić filmu.

- Film jest zbyt krótki, aby można go było podzielić.
- Nie można podzielić zabezpieczonego filmu.

Nie można przechwycić zdjęcia z kadru filmu.

- Nośnik, na którym mają być zapisywane zdjęcia, jest pełny.

Odtwarzanie na ekranie telewizora

Podłączony telewizor nie odtwarza obrazu ani dźwięku.

- Jeżeli używany jest komponentowy przewód A/V, opcję [Komponent] należy skonfigurować zgodnie z wymaganiami podłączonego urządzenia (str. 84).
- W przypadku używania komponentowego przewodu wideo należy upewnić się, czy są podłączone wtyki czerwony i biały przewodu połączeniowego A/V (str. 32).
- Z gniazda HDMI OUT nie będą wysyłane obrazy, jeżeli zawierają one nagrany sygnał ochrony praw autorskich.
- W przypadku używania wtyku S VIDEO należy upewnić się, czy są podłączone wtyki czerwony i biały przewodu połączeniowego A/V (str. 34).

Górna, dolna, prawa i lewa krawędź obrazów jest nieznacznie ucięta na ekranie podłączonego telewizora.

- Istnieje możliwość wyświetlania zarejestrowanych obrazów na całej powierzchni ekranu (wyświetlanie pełnoekranowe). Jednak w przypadku odtwarzania obrazów na ekranie telewizora, który nie jest zgodny z wyświetlaniem pełnoekranowym, górna, dolna, prawa i lewa krawędź obrazu może zostać nieznacznie ucięta.
- Zalecane jest rejestrowanie obrazów z użyciem ramki zewnętrznej funkcji [Ramka prow.] (str. 78).

Obraz wyświetlany na ekranie telewizora w formacie 4:3 jest zniekształcony.

- Tak się dzieje w przypadku wyświetlania obrazu nagrałego w trybie 16:9 (panoramycznym) na ekranie odbiornika TV 4:3. Skonfigurować prawidłowo ustawienie opcji [Typ TV] (str. 83) i rozpocząć odtwarzanie obrazu.

U góry i u dołu ekranu telewizora 4:3 widoczne są czarne pasy.

- Tak się dzieje w przypadku wyświetlania obrazu nagranych w trybie 16:9 (panoramycznym) na ekranie odbiornika TV 4:3. Nie świadczy to o usterce.

Po podłączeniu kamery do telewizora i rozpoczęciu odtwarzania obrazu nie są wyświetlane na ekranie LCD.

- Po podłączeniu kamery do telewizora i rozpoczęciu odtwarzania Odtwarzane Zaznaczenia lub scenariusz nie są wyświetlane na ekranie LCD.

Kopiowanie/podłączanie do innych urządzeń

Obrazy nie są prawidłowo kopiowane.

- Nie można kopiować obrazów za pośrednictwem przewodu HDMI (oddzielnie w sprzedaży).
- Przewód połączeniowy A/V nie został prawidłowo podłączony. Włożyć wtyk przewodu do gniazda wejściowego drugiego urządzenia (str. 65).

Podłączanie do komputera

Nie można zainstalować programu „PMB”.

- Zapoznać się z procedurą instalacji i sprawdzić konfigurację komputera wymaganą do instalacji programu „PMB”.

Program „PMB” nie działa poprawnie.

- Zakończyć pracę programu „PMB” i uruchomić ponownie komputer.

Kamera nie jest rozpoznawana przez komputer.

- Odłączyć urządzenia podłączone do portu USB komputera, za wyjątkiem klawiatury, myszy i kamery.
- Odłączyć wbudowany kabel USB od komputera i kamery, uruchomić ponownie komputer, a następnie ponownie połączyć komputer i kamerę w prawidłowej kolejności.
- W przypadku jednoczesnego podłączenia urządzeń zewnętrznych zarówno do wbudowanego kabla USB jak i do gniazda USB w kamerze, należy zrezygnować z jednego połączenia, ale nie tego z komputerem.

Informacje diagnostyczne/ wskaźniki ostrzegawcze

W przypadku pojawienia się wskaźników na ekranie LCD konieczne jest przeprowadzenie następujących kontroli. Jeżeli problem nie ustępuje mimo kilkakrotnych prób jego usunięcia, należy skontaktować się z punktem sprzedaży produktów marki Sony lub miejscowym autoryzowanym punktem serwisowym Sony. W takim przypadku należy podać pełny numer kodu błędu rozpoczynającego się literą C lub E.

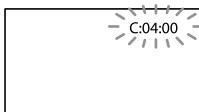

C:(lub E:) □□:□□ (Informacje diagnostyczne)

C:04:□□

- Używany akumulator nie jest akumulatorem typu „InfoLITHIUM” (serii V). Należy używać akumulatora typu „InfoLITHIUM” (serii V) (str. 102).
- Podłączyć prawidłowo wtyk napięcia stałego zasilacza sieciowego do gniazda DC IN kamery (str. 14).

C:06:□□

- Temperatura akumulatora jest wysoka. Wymienić akumulator lub umieścić go w chłodnym miejscu.

C:13:□□ / C:32:□□

- Odłączyć źródło zasilania. Podłączyć ponownie kamerę do źródła zasilania i spróbować ją uruchomić.

E:□□:□□

- Wykonać czynności począwszy od punktu ② na stronie 88.

⚠ (Ostrzeżenie związane ze stanem naładowania akumulatora)

- Akumulator jest prawie zużyty.
- W zależności od warunków pracy lub stanu akumulatora wskaźnik ⚠ może zacząć migać, gdy pozostanie nawet około 20 minut pracy.

⚠ (Wskaźnik ostrzegawczy dotyczący temperatury akumulatora)

- Temperatura akumulatora jest wysoka. Wymienić akumulator lub umieścić go w chłodnym miejscu.

⚠ (Wskaźnik ostrzegawczy związany z kartą pamięci)

Wolne miganie

- Kończąc się wolne miejsce do zapisu obrazów. Informacje o typach kart pamięci, które można stosować w posiadanej kamerze, można znaleźć na stronie 22.
- Nie włożono karty pamięci (str. 22).

Szybkie miganie

- Brak wystarczającej ilości miejsca do nagrywania obrazów. Po zapisaniu obrazów na innych nośnikach (str. 55) należy usunąć zbędne obrazy lub sformatować kartę pamięci (str. 81).
- Plik bazy danych obrazu może być uszkodzony. Sprawdzić plik bazy danych dotykając kolejno: **MENU** (MENU) → [Konfiguracja] → [Ustawienia nośnika] → [Napr. danych obrazu] → nośnika zapisu (HDR-CX160E/CX180E).
- Karta pamięci jest uszkodzona.

⚠ (Wskaźniki ostrzegawcze związane z formatowaniem karty pamięci)

- Karta pamięci jest uszkodzona.
- Karta pamięci nie została prawidłowo sformatowana (str. 81).

 (Wskaźnik ostrzegawczy sygnalizujący niezgodną kartę pamięci)

- Włożono niezgodną kartę pamięci (str. 22).

 (Wskaźnik ostrzegawczy sygnalizujący zabezpieczenie karty pamięci przez zapisem)

- Karta pamięci jest chroniona przed zapisem.
- Dostęp do karty pamięci został ograniczony z poziomu innego urządzenia.

 (Wskaźnik ostrzegawczy dotyczący zewnętrznego urządzenia pamięciowego)

- Plik bazy danych obrazu może być uszkodzony. Sprawdź plik bazy danych dotykając kolejno: **MENU** (MENU) → [Konfiguracja] →  (Ustawienia nośnika) → [Naprz. danych obrazu] → nośnika zapisu.
- Zewnętrzne urządzenie pamięciowe jest uszkodzone.

 (Wskaźnik ostrzegawczy dotyczący formatowania zewnętrznego urządzenia pamięciowego)

- Zewnętrzne urządzenie pamięciowe jest uszkodzone.
- Zewnętrzne urządzenie pamięciowe nie jest prawidłowo sformatowane.

 (Wskaźnik ostrzegawczy sygnalizujący drgania kamery)

- Występują poruszenia obrazu spowodowane niestabilnym ustawieniem kamery. Podczas filmowania należy trzymać kamerę oburącz. Wskaźnik ostrzegawczy sygnalizujący drgania kamery mimo wszystko nie zniknie.

 (Wskaźnik ostrzegawczy dotyczący zapisu zdjęć)

- Nośnik zapisu jest zapełniony.

- Nie można zapisywać zdjęć w trakcie operacji przetwarzania danych. Odczekać chwilę i ponowić nagrywanie.
- Przy ustawieniu [Najwyż. jakość **FX**] lub [50p Jakość **PS**] opcji [ Tryb NAGR], podczas nagrywania filmów nie można przechwytywać zdjęć.

Wskazówki

- Pojawieniu się na ekranie pewnych wskaźników ostrzegawczych może towarzyszyć melodia.

Opis komunikatów ostrzegawczych

Jeżeli na ekranie wyświetlane są komunikaty, należy postępować zgodnie z podanymi instrukcjami.

Nośnik zapisu

 Nie można rozpoznać pamięci wewnętrznej. Proszę sformatować i użyć ponownie.

- Wewnętrzny nośnik zapisu kamery ma ustawiony inny format niż domyślny. Wykonanie operacji [Format] (str. 81) może umożliwić korzystanie z kamery. Spowoduje to usunięcie wszystkich danych znajdujących się na wewnętrznym nośniku zapisu.

Błąd danych.

- Wystąpił błąd podczas odczytu lub zapisu danych na wewnętrznym nośniku zapisu kamery.
- Może się to zdarzyć, gdy kamera jest narażona na wstrząsy.
- Mogą pojawić się problemy z odtwarzaniem filmów nagranych na innych urządzeniach.

W pliku bazy danych obrazu wykryto niezgodności. Chcesz naprawić plik bazy danych obrazu?

W pliku bazy danych obrazu wykryto niezgodności. Nie można nagrywać lub odtwarzać filmów HD. Naprawić plik?

- Nie można nagrywać ani odtwarzać filmów z powodu braku informacji do zarządzania filmami. Po dotknięciu **OK** zostaną utworzone nowe informacje do zarządzania i będzie można nagrywać lub odtwarzać filmy.

W pliku bazy danych wykryto niezgodności. Wykonać kopię zapasową i odzyskać dane.

Po odzyskaniu danych zaimportuj je używając dołączonego oprogramowania PC.

- Z uwagi na uszkodzenie bazy danych filmów w wysokiej rozdzielczości (HD) występują niezgodności między informacjami z bazy danych a informacjami z pliku. Dotykając **OK**, utworzyć kopię zapasową filmów w wysokiej rozdzielczości (HD) i naprawić plik bazy danych. Kopie zapasowe filmów nie są widoczne w kamerze.
Po podłączeniu kamery do komputera i przeprowadzonej naprawie bazy danych istnieje możliwość zaimportowania do komputera zapasowych kopii filmów w wysokiej rozdzielczości (HD) przy użyciu zainstalowanego na komputerze dołączonego programu „PMB”. Nie można jednak zagwarantować, że wszystkie filmy uda się zaimportować do komputera.

Przepełnienie buforu. Zapis na nośnik nie został zakończony na czas.

- Operacje nagrywania i kasowania były wykonywane wielokrotnie lub używana karta pamięci została sformatowana z poziomu innego urządzenia. Wykonać kopię zapasową danych na innym urządzeniu (np. na komputerze), po czym sformatować kartę pamięci z poziomu kamery (str. 81).

- Rozmiar włożonej karty pamięci jest niewystarczający do skopiowania filmu lub filmów. Użyć zalecanej karty pamięci (str. 22).

Odzyskiwanie danych.

- W przypadku nieprawidłowego przebiegu operacji zapisu kamera automatycznie podejmuje próbę odzyskania danych.

Nie można odzyskać danych.

- Zapisanie danych na nośniku kamery nie powiodło się. Podjęto próbę ich odzyskania, lecz zakończyła się ona niepowodzeniem.

 Włóż ponownie kartę pamięci.

- Kilkakrotnie wyjąć i ponownie włożyć kartę pamięci. Jeżeli po tej operacji wskaźnik dalej miga, karta pamięci może być uszkodzona. Spróbować użyć innej karty pamięci.

 Nie można rozpoznać karty pamięci. Proszę sformatować i użyć ponownie.

- Sformatować kartę pamięci (str. 81). Należy zwrócić uwagę, że sformatowanie karty pamięci spowoduje usunięcie wszystkich zarejestrowanych filmów i zdjęć.

 Folder zdjęć pełny. Nie można nagrywać zdjęć.

- Nie można utworzyć folderów o numerze większym niż 999MSDCF. Nie można tworzyć folderów ani usuwać utworzonych folderów z poziomu kamery.
- Sformatować kartę pamięci (str. 81) lub usunąć foldery z poziomu komputera.

Dla tej karty pamięci nagrywanie i odtwarzanie filmów może być niemożliwe.

- Używać karty pamięci zalecanej w przypadku opisywanej kamery (str. 22).

Dla tej karty pamięci prawidłowe nagrywanie i odtwarzanie zdjęć może być niemożliwe.

- Używać karty pamięci zalecanej w przypadku opisywanej kamery (str. 22).

Nie wyjmuj karty pamięci podczas zapisu. Dane mogą być uszkodzone.

- Włożyć ponownie kartę pamięci i postępować zgodnie ze wskazówkami wyświetlanymi na ekranie LCD.

Nośnik zewnętrzny nie obsługuje tych funkcji.

- Sprawdzić plik bazy danych dotykając kolejno:
[MENU] (MENU) → [Konfiguracja] → []
(Ustawienia nośnika) → [Naprz. danych obrazu] → nośnika zapisu.
- Jeżeli komunikat ten nadal się pojawia, należy ponownie podłączyć zewnętrzne urządzenie pamięciowe, po czym je sformatować. Należy zwrócić uwagę, że sformatowanie zewnętrznego urządzenia pamięciowego spowoduje usunięcie wszystkich zarejestrowanych filmów i zdjęć.
- Jeżeli nie można sformatować zewnętrznego urządzenia pamięciowego, może być ono niezgodne z posiadanym komputerem lub uszkodzone. Urządzenie należy wymienić na nowe.

Nie można uzyskać dostępu do nośnika zewnętrznego.

- Zewnętrznego urządzenia pamięciowego należy używać w stabilnych warunkach (przy braku drgań, w temperaturze pokojowej itp.).
- Upewnić się, że zewnętrzne urządzenie pamięciowe jest podłączone do źródła zasilania.

Inne

Wybrano już maksymalną liczbę obrazów.

- Maksymalnie można wybrać 100 obrazów jednocześnie przy operacjach:
 - Usuwanie filmów i zdjęć
 - Zabezpieczanie filmów i zdjęć lub anulowanie ochrony
 - Kopiowanie filmów i zdjęć

Dane zabezpieczone.

- Podjęto próbę usunięcia zabezpieczonych danych. Anulować ochronę danych.

Korzystanie z kamery za granicą

Zasilanie

Kamery i dostarczonego wraz z nią zasilacza sieciowego można używać w dowolnym kraju/regionie, w którym napięcie zasilania w sieci ma wartość z zakresu od 100 V do 240 V (prąd zmienny), a częstotliwość wynosi 50 Hz/60 Hz.

Wyświetlanie filmów w wysokiej rozdzielczości (HD)

W krajach/regionach, w których jest obsługiwany sygnał 1080/50i, można wyświetlać filmy w takiej samej wysokiej rozdzielczości (HD), w jakiej zostały nagrane. Potrzebny jest do tego telewizor (lub monitor) z systemem PAL, obsługujący sygnał 1080/50i, z wejściowymi gniazdami komponentowymi i gniazdami AUDIO/VIDEO. Kamerę należy podłączyć za pośrednictwem kabla komponentowego A/V lub kabla HDMI (oddzielnie w sprzedaży).

Wyświetlanie filmów w standardowej rozdzielczości (STD)

Do wyświetlania filmów w standardowej rozdzielczości (STD) potrzebny jest telewizor z systemem PAL z gniazdami wejściowymi AUDIO/VIDEO. Kamerę należy podłączyć za pośrednictwem przewodu połączeniowego A/V.

Systemy telewizji kolorowej

Posiadana kamera działa w systemie PAL. Aby można było wyświetlić odtwarzany obraz na ekranie telewizora, musi on pracować w systemie PAL i być wyposażony w gniazdo wejściowe AUDIO/VIDEO.

System	Stosowany w krajach
PAL	Australia, Austria, Belgia, Chiny, Czechy, Dania, Finlandia, Hiszpania, Holandia, Hongkong, Kuwejt, Malezja, Niemcy, Norwegia, Nowa Zelandia, Polska, Portugalia, Singapur, Słowacja, Szwajcaria, Szwecja, Tajlandia, Węgry, Wielka Brytania, Włochy itd.
PAL-M	Brazylia
PAL-N	Argentyna, Paragwaj, Urugwaj
NTSC	Ameryka Środkowa, Boliwia, Chile, Ekwador, Filipiny, Gujana, Jamajka, Japonia, Kanada, Kolumbia, Korea, Meksyk, Peru, Stany Zjednoczone, Surinam, Tajwan, Wenezuela, Wyspy Bahama itd.
SECAM	Bułgaria, Francja, Gujana, Irak, Iran, Monako, Rosja, Ukraina itd.

Ustawianie czasu lokalnego

W przypadku korzystania z kamery za granicą można łatwo ustawić na zegarze czas lokalny, podając różnicę czasu. Dotknąć kolejno: **MENU** (MENU) → [Konfiguracja] → [⌚ (Ustawienia zegara)] → [Ustaw. daty i czasu] → [Czas letni] i **MENU** (MENU) → [Konfiguracja] → [⌚ (Ustawienia zegara)] → [Ustawienia regionu] (str. 87).

Różnica czasu na świecie

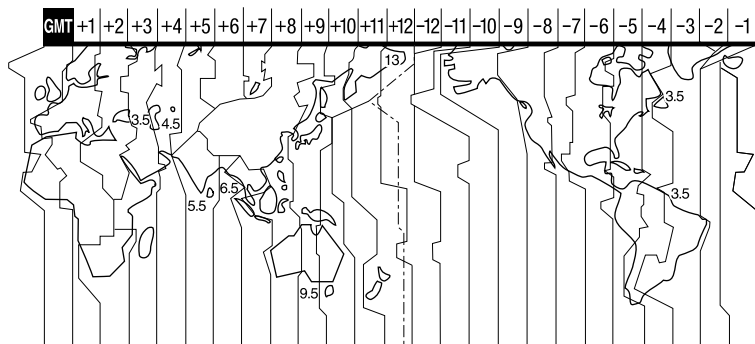

Różnica między strefami czasowymi	Ustawienie obszaru
GMT	Lizbona, Londyn
+01:00	Berlin, Paryż
+02:00	Helsinki, Kair, Istambuł
+03:00	Moskwa, Nairobi
+03:30	Teheran
+04:00	Abu Zabi, Baku
+04:30	Kabul
+05:00	Karaczi, Islamabad
+05:30	Kalkuta, New Delhi
+06:00	Ałmaty, Dakka
+06:30	Jangon
+07:00	Bangkok, Dżakarta
+08:00	Hongkong, Singapur, Pekin
+09:00	Seul, Tokio
+09:30	Adelaide, Darwin

Różnica między strefami czasowymi	Ustawienie obszaru
+10:00	Melbourne, Sydney
+11:00	Wyspy Salomona
+12:00	Fidzi, Wellington, Eniwetok, Kwajalein
-11:00	Samoa
-10:00	Hawaje
-09:00	Alaska
-08:00	Los Angeles, Tijuana
-07:00	Denver, Arizona
-06:00	Chicago, Meksyk
-05:00	Nowy Jork, Bogota
-04:00	Santiago
-03:30	St. John's
-03:00	Brasilia, Montevideo
-02:00	Fernando de Noronha
-01:00	Azory, Wyspy Zielonego Przylądka

Konserwacja i środki ostrożności

Informacje o formacie AVCHD

Co to jest format AVCHD?

AVCHD to format stosowany w kamerach cyfrowych wysokiej rozdzielczości do nagrywania sygnału wysokiej rozdzielczości (HD) z wykorzystaniem wydajnej technologii kodowania kompresyjnego danych. Format MPEG-4 AVC/H.264 służy do kompresji danych wideo, a system Dolby Digital lub system modulacji liniowej PCM służy do kompresji danych audio. Format MPEG-4 AVC/H.264 zapewnia większą efektywność kompresji w porównaniu z tradycyjnym formatem kompresji obrazu.

- Z uwagi na fakt, że w przypadku formatu AVCHD wykorzystywana jest technologia kodowania kompresyjnego, w miejscach, w których obraz, kąt widzenia lub jasność zmieniają się gwałtownie, mogą występować zakłócenia. Nie świadczy to jednak o ustercie.

Nagrywanie i odtwarzanie przy użyciu kamery

Format AVCHD umożliwia zapis obrazu w kamerze w wysokiej rozdzielczości (HD). Oprócz obrazu w wysokiej rozdzielczości (HD) kamera pozwala także nagrywać sygnał standardowej rozdzielczości (STD) w tradycyjnym formacie MPEG-2.

Sygnal wideo*: MPEG-4 AVC/H.264 1920 × 1080/50i, 1440 × 1080/50i

Sygnal audio: 2-kanałowy Dolby Digital
Nośniki zapisu:

HDR-CX130E: Karta pamięci

HDR-CX160E/CX180E: Pamięć wewnętrzna, karta pamięci

- * Kamera nie odtwarza materiałów nagranych w innym formacie AVCHD niż podany powyżej.

Informacje dotyczące karty pamięci

- Nie można zagwarantować zgodności karty pamięci sformatowanej z poziomu komputera (z systemem operacyjnym Windows lub Mac) z posiadaną kamerą.
- Szybkości zapisu/odczytu danych mogą się różnić w zależności od używanej kombinacji karty pamięci i urządzenia zgodnego z daną kartą pamięci.
- Do uszkodzenia danych lub ich utraty może dojść w następujących przypadkach (bez prawa do odszkodowania):
 - W wypadku wyjęcia karty pamięci lub wyłączenia kamery podczas odczytu lub zapisu plików obrazów na karcie pamięci (gdy świeci lub miga lampka dostępu)
 - Jeżeli karta pamięci będzie używana w pobliżu magnesów lub pól magnetycznych
- Wskazane jest tworzenie kopii zapasowych ważnych danych na dysku twardym komputera.
- Do kart pamięci ani do ich adapterów nie wolno przyklejać etykiet ani innego rodzaju naklejek.
- Styków nie wolno dotykać. Należy je chronić przed zetknięciem z metalowymi przedmiotami.
- Karty pamięci nie wolno wyginać. Należy chronić ją przed oddziaływaniem dużych sił i uważać, aby jej nie upuścić.
- Karty pamięci nie wolno rozbiierać na części ani przerabiać.
- Chronić kartę pamięci przed wilgocią.
- Chronić kartę pamięci przed małymi dziećmi. Istnieje ryzyko połknięcia jej przez dziecko.
- Do gniazda karty pamięci nie wolno wkładać niczego innego poza kartą pamięci o zgodnym rozmiarze. W przeciwnym razie można spowodować usterkę.
- Kart pamięci nie należy używać ani przechowywać w następujących lokalizacjach:
 - W miejscach narażonych na działanie wysokich temperatur, np. w samochodzie zaparkowanym latem w nasłonecznionym miejscu

- W miejscach narażonych na bezpośrednie operowanie promieni słonecznych
- W miejscach, gdzie panuje bardzo duża wilgotność lub gdzie występują gazy powodujące korozję

Informacje na temat adaptera karty pamięci

- W przypadku korzystania z adaptera karty pamięci, należy zwrócić uwagę na właściwy kierunek wkładania karty do adaptera i adaptera do urządzenia. Nieprawidłowe użycie grozi awarią.

Informacje dotyczące zgodności danych obrazu

- Pliki danych obrazu nagrane na karcie pamięci z poziomu kamery są zgodne z uniwersalnym standardem „Design rule for Camera File system” wprowadzonym przez stowarzyszenie JEITA (Japan Electronics and Information Technology Industries Association).
- Z poziomu opisywanej kamery nie można odtwarzać zdjęć nagranych na innych urządzeniach (DCR-TRV900E lub DSC-D700/D770), które nie są zgodne z tym uniwersalnym standardem. (W niektórych regionach modele te nie są dostępne w sprzedaży).
- Jeżeli nie można korzystać z kart pamięci, które były wcześniej używane w innym urządzeniu, należy ją sformatować z poziomu kamery (str. 81). Należy pamiętać, że formatowanie powoduje wykasowanie wszystkich informacji zapisanych na karcie pamięci.
- Mogą wystąpić problemy z odtwarzaniem obrazów za pomocą tej kamery:
 - W przypadku odtwarzania danych obrazów modyfikowanych na komputerze
 - W przypadku odtwarzania danych obrazów nagranych przy użyciu innych urządzeń

Informacje dotyczące kart „Memory Stick”

Typy kart „Memory Stick”	Nagrywanie/ Odtwarzanie
Karty „Memory Stick Duo” (z technologią MagicGate)	—
„Memory Stick PRO Duo” (Mark2)	✓
„Memory Stick PRO-HG Duo”	✓

- Opisany produkt obsługuje równoległą transmisję danych. Jednakże szybkość transmisji zależy od rodzaju używanego nośnika.
 - Opisany urządzenie nie ma możliwości nagrywania ani odtwarzania danych wykorzystujących technologię „MagicGate”.
- „MagicGate” to technologia ochrony praw autorskich, która umożliwia nagrywanie i przesyłanie materiału w postaci zaszyfrowanej.

Informacje o akumulatorze „InfoLITHIUM”

Do zasilania kamery można używać wyłącznie akumulatorów „InfoLITHIUM” serii V.

Akumulatory „InfoLITHIUM” serii V są oznaczone symbolem .

Co to jest akumulator „InfoLITHIUM”?

- „InfoLITHIUM” to akumulator litowo-jonowy z funkcjami wymiany informacji o warunkach pracy. Informacje te wymieniane są pomiędzy kamerą a zasilaczem sieciowym/ladowarką (oddzielnie w sprzedaży).
- Akumulator „InfoLITHIUM” oblicza zużycie energii w oparciu o warunki pracy kamery i wyświetla w minutach czas pozostały do wyczerpania akumulatora.
- Akumulator NP-FV50 jest zgodny z technologią „ActiFORCE”.

„ActiFORCE” to system zasilania nowej generacji. Pojemność akumulatora, szybkość ładowania oraz dokładność obliczeń pozostałego czasu zostały poprawione w porównaniu z obecnym akumulatorem „InfoLITHIUM” serii P.

Ładowanie akumulatora

- Przed przystąpieniem do eksploatacji kamery należy naładować akumulator.
- Zalecane jest ładowanie akumulatora w temperaturze otoczenia z zakresu od 10 °C do 30 °C aż do momentu wyłączenia lampki CHG (ładowanie). Ładowanie akumulatora w temperaturze spoza tego zakresu jest nieefektywne.

Effektywna eksploatacja akumulatora

- W temperaturze otoczenia 10°C lub poniżej wydajność akumulatora spada, a czas jego pracy ulega skróceniu. W takim wypadku należy wykonać jedną z poniższych czynności, aby wydłużyć czas używania akumulatora.
 - Akumulator należy przechowywać w kieszeni blisko ciała, aby go ogrzać, i instalować go w kamerze bezpośrednio przed rozpoczęciem filmowania.
 - Należy używać akumulatora o dużej pojemności: NP-FV70/NP-FV100 (oddzielnie w sprzedaży).
- Częste korzystanie z ekranu LCD, odtwarzanie, przewijanie do przodu i do tyłu powoduje szybsze rozładowanie akumulatora. Zalecane jest używanie akumulatora o dużej pojemności: NP-FV70/NP-FV100 (oddzielnie w sprzedaży).
- Jeżeli nie jest wykonywana operacja nagrywania ani odtwarzania, należy pamiętać o zamknięciu ekranu LCD. Akumulator ulega rozładowaniu także w trybie gotowości do nagrywania oraz podczas pauzy w odtwarzaniu.
- Warto mieć przygotowane zapasowe akumulatory umożliwiające pracę w czasie 2- lub 3-krotnie dłuższym od przewidywanego. Przed przystąpieniem do właściwego nagrywania dobrze jest wykonać nagrania próbne.

- Chronić akumulator przed dostępem wody. Akumulator nie jest odporny na działanie wody.

Informacje o wskaźniku czasu pozostałego do wyczerpania akumulatora

- Jeżeli akumulator jest bliski rozładowania, mimo że wskaźnik poziomu naładowania akumulatora sygnalizuje co innego, należy ponownie naładować akumulator do końca. Pozostały czas pracy akumulatora będzie wskazywany prawidłowo. Należy jednak pamiętać, że czasami może nie być możliwe przywrócenie prawidłowego wskazania poziomu naładowania akumulatora, jeżeli będzie on przez dłuższy czas używany w wysokiej temperaturze, zostanie pozostawiony w stanie maksymalnego naładowania lub będzie często używany. Wskazanie czasu pozostałego do wyczerpania akumulatora należy traktować wyłącznie jako orientacyjne.
- W zależności od warunków zewnętrznych i temperatury otoczenia wskaźnik  sygnalizujący niski poziom naładowania akumulatora może migać, nawet jeśli do całkowitego rozładowania akumulatora pozostało jeszcze około 20 minut.

Przechowywanie akumulatora

- Jeżeli akumulator nie będzie używany przez dłuższy czas, należy przynajmniej raz do roku całkowicie go naładować i użyć w kamerze, aby zachować jego sprawność. Do przechowywania akumulator należy wyjąć z kamery i umieścić go w suchym, chłodnym miejscu.
- Aby całkowicie rozładować akumulator w kamerze, wystarczy dotknąć kolejno: **MENU** (MENU) → [Konfiguracja] →  (Ustawienia ogólne) → [Autowylączenie] → [Wyłącz] i pozostawić kamerę w trybie gotowości do nagrywania do momentu wyłączenia zasilania (str. 86).

Informacje o okresie eksploatacji akumulatora

- Z biegiem czasu pojemność akumulatora maleje wraz z liczbą cykli ładowania i rozładowania. Znaczne skrócenie czasu pracy pomiędzy kolejnymi operacjami ładowania sygnalizuje potrzebę wymiany akumulatora,
- Długość okresu eksploatacji akumulatora zależy od sposobu jego przechowywania, warunków pracy i otoczenia.

Informacje o standardzie x.v.Color

- x.v.Color jest bardziej znaną nazwą standardu xvYCC opracowanego przez firmę Sony. Ta nazwa jest znakiem towarowym firmy Sony.
- xvYCC jest światowym standardem przestrzeni barwnej w technologii wideo. Ten standard obejmuje szerszą gamę kolorów niż aktualnie stosowany standard transmisji.

Informacje o obsłudze kamery

Informacje o użytkowaniu i konserwacji

- Kamery i jej akcesoriów nie należy używać ani przechowywać w następujących lokalizacjach:
 - W miejscach narażonych na nadmierne wysoką lub niską temperaturę lub w miejscach wilgotnych. Nie należy pozostawiać ich w miejscach narażonych na działanie temperatur przekraczających 60 °C, np. w miejscach bezpośredniego operowania promieni słonecznych, w pobliżu nawiewu gorącego powietrza lub w samochodzie zaparkowanym w nasłonecznionym miejscu. Mogą one ulec uszkodzeniu lub odkształceniu.
 - W miejscach, gdzie występują silne pola magnetyczne lub drgania mechaniczne. Kamera może ulec uszkodzeniu.
 - W sąsiedztwie silnych fal radiowych lub promieniowania. W takich warunkach kamera może nieprawidłowo nagrywać obraz.
 - W pobliżu odbiorników AM i sprzętu wideo. Mogą pojawić się zakłócenia.
- Na piaszczystej plaży ani w innych zapyłonych miejscach. Przedostanie się do kamery piasku lub pyłu może spowodować jej uszkodzenie. Niektóre uszkodzenia tego typu mogą być trwałe.
- W pobliżu okien lub na otwartej przestrzeni, gdzie ekran LCD lub obiektyw mogą być narażone na bezpośrednie operowanie promieni słonecznych. Może to doprowadzić do uszkodzenia ekranu LCD.
- Kamera powinna być zasilana napięciem stałym o wartości 6,8 V/7,2 V (akumulator) lub 8,4 V (zasilacz sieciowy).
- Do zasilania kamery prądem stałym lub zmiennym należy używać akcesoriów zalecanych w niniejszej instrukcji obsługi.
- Chronić kamerę przed wilgocią, np. przed deszczem lub wodą morską. Zamoczenie kamery grozi jej uszkodzeniem. Niektóre uszkodzenia tego typu mogą być trwałe.
- Jeżeli do wnętrza obudowy kamery dostanie się obcy przedmiot lub płyn, należy zaprzestać użytkowania kamery, odłączyć ją od źródła zasilania i zlecić jej przegląd w punkcie sprzedaży wyrobów firmy Sony.
- Z kamerą należy obchodzić się ostrożnie. Nie wolno jej demontować ani przerabiać. Należy chronić ją przed wstrząsami mechanicznymi i uderzeniami. Uważać, aby jej nie upuścić lub przypadkowo nie nadepnąć. Szczególnie ostrożnie należy obchodzić się z obiektywem.
- Ekran LCD powinien być zamknięty, gdy kamera nie jest używana.
- Nie należy używać kamery owiniętej na przykład ręcznikiem. Grozi to jej przegrzaniem.
- Odłączając przewód zasilający, należy ciągnąć za wtyk, a nie za przewód.
- Chronić przewód zasilający przed uszkodzeniem. Unikać przykładowo umieszczania na nim ciężkich przedmiotów.
- Nie wolno używać zdeformowanego lub uszkodzonego akumulatora.
- Metalowe styki należy utrzymywać w czystości.
- W razie wycieku elektrolitu należy:
 - Zasięgnąć porady miejscowego autoryzowanego punktu serwisowego firmy Sony.

- Zmyć ciecz ze skóry w miejscu kontaktu.
- Jeżeli ciecz przedostanie się do oczu, przemyć je dużą ilością wody i zasięgnąć porady lekarza.

Jeżeli kamera nie będzie używana przez długi czas

- Aby zachować optymalny stan kamery przez dłuższy czas, należy mniej więcej raz w miesiącu włączyć ją i uruchomić z jej poziomu nagrywanie i odtwarzanie obrazów.
- Akumulator należy przechowywać po uprzednim całkowitym rozładowaniu.

Kondensacja wilgoci

Jeżeli kamera zostanie przeniesiona bezpośrednio z miejsca zimnego do ciepłego, w jej wnętrzu może dojść do kondensacji pary wodnej. Grozi to nieprawidłowym działaniem kamery.

- W przypadku wystąpienia kondensacji pary wodnej
Kamerę należy pozostawić wyłączoną przez około 1 godzinę.
- Uwaga dotycząca kondensacji pary wodnej
Wilgoć może ulec kondensacji, jeżeli kamera zostanie przeniesiona z miejsca zimnego do ciepłego (lub odwrotnie), jak również w następujących przypadkach, gdy kamera jest używana w wilgotnym miejscu:
 - Po przeniesieniu kamery ze stoku narciarskiego do ogrzewanego pomieszczenia.
 - Po przeniesieniu kamery w upalny dzień z klimatyzowanego pojazdu lub pomieszczenia na zewnątrz.
 - Gdy kamera będzie używana po burzy lub po deszczu.
 - Gdy kamera będzie używana w ciepłym i wilgotnym miejscu.
- Zapobieganie kondensacji wilgoci
Przenosząc kamerę z miejsca zimnego do ciepłego, należy włożyć ją do plastikowej torby, a torbę szczelnie zamknąć. Kamerę można wyjąć z torby, gdy temperatura w torbie osiągnie temperaturę otoczenia (nastąpi to po około 1 godzinie).

Ekran LCD

- Zbyt mocne naciskanie ekranu LCD grozi nierównomiernym odtwarzaniem barw i innymi uszkodzeniami.
- Jeżeli kamera pracuje w niskiej temperaturze, na ekranie LCD może pojawić się obraz szcztątkowy. Nie świadczy to o usterce.
- Podczas pracy kamery tylna strona ekranu LCD może się nagrzewać. Nie świadczy to o usterce.

Czyszczenie ekranu LCD

- Odciski palców lub kurz na ekranie LCD można usunąć z jego powierzchni za pomocą miękkiej ściereczki.

Regulacja panelu dotykowego ([Kalibrowanie])

Przyciski na ekranie dotykowym mogą działać nieprawidłowo. W takim wypadku należy wykonać poniższe czynności. Zaleca się, aby na czas wykonywania tych czynności podłączyć kamerę do gniazda elektrycznego za pośrednictwem dołączonego do zestawu zasilacza sieciowego.

- 1 **MENU** (MENU) → [Konfiguracja] → [👉] (Ustawienia ogólne) → [Kalibrowanie].

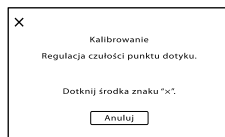

- 2 Dotknąć trzy razy wyświetlanego na ekranie symbolu „x” narożnikiem karty pamięci lub podobnym przedmiotem. Aby anulować kalibrację, wystarczy dotknąć [Anuluj].

⚡ Uwagi

- Jeżeli ekran nie został naciśnięty we właściwym miejscu, należy ponownie przeprowadzić kalibrację.
- Do przeprowadzenia kalibracji nie należy używać ostro zakończonych przedmiotów. W przeciwnym razie można uszkodzić ekran LCD.

- Nie można przeprowadzić kalibracji ekranu LCD, jeżeli jest on obrócony lub zamknięty i skierowany na zewnątrz.

Obchodzenie się z obudową

- Jeżeli obudowa kamery ulegnie zabrudzeniu, należy ją oczyścić miękką ściereczką zwilżoną wodą, a następnie wytrzeć suchą, miękką szmatką.
- Aby nie uszkodzić obudowy, należy unikać:
 - Używania substancji chemicznych, np. rozcieńczalnika, benzyny, alkoholu, ściereczek nasączonych substancjami chemicznymi, środków odstraszających owady, środków owadobójczych i filtrów przeciwsłonecznych
 - Obsługi kamery rękoma zabrudzonymi powyższymi substancjami
 - Narażania obudowy na długotrwały kontakt z przedmiotami wykonanymi z gumy lub winyłu

Informacje o konserwacji i przechowywaniu obiektywu

- Powierzchnię obiektywu należy przetrzeć miękką szmatką w następujących sytuacjach:
 - Gdy na powierzchni obiektywu widoczne są odciski palców
 - W miejscach gorących i wilgotnych
 - Gdy obiektyw jest narażony na działanie soli zawartej w powietrzu, np. nad morzem
- Obiektyw należy przechowywać w dobrze wentylowanym, czystym miejscu, zabezpieczonym przed dostępem kurzu.
- Aby zapobiec tworzeniu się pleśni, należy co pewien czas przeczyścić obiektyw w sposób opisany powyżej.

Ładowanie zamontowanego fabrycznie akumulatora

Kamera jest wyposażona w montowany fabrycznie akumulator, który zapewnia pamiętanie daty, godziny i innych ustawień, nawet gdy ekran LCD jest zamknięty. Akumulator zamontowany fabrycznie jest ładowany, zawsze gdy kamera jest podłączona do gniazda sieciowego za pośrednictwem zasilacza sieciowego lub gdy jest podłączony akumulator.

Całkowite rozładowanie akumulatora nastąpi po upływie około 3 miesięcy nieużywania kamery. Do użytkowania kamery należy przystąpić po naładowaniu zamontowanego fabrycznie akumulatora.

Nawet jeśli zamontowany fabrycznie akumulator nie jest naładowany, nie będzie to miało żadnego wpływu na działanie kamery, o ile nie będzie zapisywana data nagrania.

Sposób ładowania zamontowanego fabrycznie akumulatora

Kamerę z zamkniętym ekranem LCD należy podłączyć do gniazda elektrycznego za pośrednictwem dostarczonego zasilacza i pozostawić ją na co najmniej 24 godziny.



Uwaga dotycząca pozbywania się/przekazywania kamery (HDR-CX160E/CX180E)

Nawet po usunięciu wszystkich filmów i zdjęć lub przeprowadzeniu operacji [Format] (str. 81), dane na wewnętrznym nośniku zapisu mogą nie zostać całkowicie usunięte. Przed przekazaniem kamery, zaleca się użycie funkcji [Opróżnij] (str. 82) w celu uniemożliwienia odzyskania danych. Dodatkowo przed pozbyciem się kamery w celu jej utylizacji zaleca się zniszczenie korpusu urządzenia.

Uwaga dotycząca pozbywania się/przekazywania karty pamięci

Nawet w przypadku usunięcia danych z karty pamięci lub sformatowania karty z poziomu kamery lub komputera, nie wszystkie dane zostaną całkowicie usunięte z karty. Przed przekazaniem karty pamięci innej osobie wskazane jest całkowite usunięcie danych z poziomu komputera przy użyciu specjalnego oprogramowania do kasowania danych. Dodatkowo przed pozbyciem się karty pamięci wskazane jest zniszczenie korpusu karty.

Informacje o znakach towarowych

- „Handycam” i **HANDYCAM** są zastrzeżonymi znakami towarowymi Sony Corporation.
- „AVCHD” i logotyp „AVCHD” są znakami towarowymi Panasonic Corporation i Sony Corporation.
- „Memory Stick”, , „Memory Stick Duo”, **MEMORY STICK DUO**, „Memory Stick PRO Duo”, **MEMORY STICK PRO DUO**, „Memory Stick PRO-HG Duo”, **MEMORY STICK PRO-HG DUO**, „MagicGate”, **MAGICGATE**, „MagicGate Memory Stick” i „MagicGate Memory Stick Duo” są znakami towarowymi lub zastrzeżonymi znakami towarowymi firmy Sony Corporation.
- „InfolITHIUM” jest znakiem towarowym Sony Corporation.
- „x.v.Colour” jest znakiem towarowym Sony Corporation.
- „BIONZ” jest znakiem towarowym Sony Corporation.
- „BRAVIA” jest znakiem towarowym Sony Corporation.
- „DVDirect” jest znakiem towarowym Sony Corporation.
- Blu-ray Disc™ i Blu-ray™ są znakami towarowymi firmy Blu-ray Disc Association.
- Dolby i symbol double-D są znakami towarowymi firmy Dolby Laboratories.
- HDMI, logo HDMI i High-Definition Multimedia Interface są znakami towarowymi lub zastrzeżonymi znakami towarowymi firmy HDMI Licensing LLC w Stanach Zjednoczonych i innych krajach.
- Microsoft, Windows, Windows Vista i DirectX są zastrzeżonymi znakami towarowymi lub znakami towarowymi Microsoft Corporation w Stanach Zjednoczonych i/lub innych krajach.
- Macintosh i Mac OS są zastrzeżonymi znakami towarowymi firmy Apple Inc. w Stanach Zjednoczonych i innych krajach.
- Intel, Intel Core i Pentium są znakami towarowymi lub zastrzeżonymi znakami towarowymi firmy Intel Corporation i jej oddziałów w Stanach Zjednoczonych i innych krajach.
-  i „PlayStation” są zastrzeżonymi znakami towarowymi Sony Computer Entertainment Inc.

- Adobe, logo Adobe i Adobe Acrobat są zastrzeżonymi znakami towarowymi lub znakami towarowymi firmy Adobe Systems Incorporated w Stanach Zjednoczonych i/lub innych krajach.
- Logo SDXC jest znakiem towarowym SD-3C, LLC.
- MultiMediaCard jest znakiem towarowym MultiMediaCard Association.

Wszystkie inne nazwy produktów przytoczone w niniejszej pozycji mogą być znakami towarowymi lub zastrzeżonymi znakami towarowymi odpowiednich firm. Ponadto znaki ™ i ® nie zawsze pojawiają się w niniejszej instrukcji.

Uwagi odnośnie licencji

UŻYTKOWANIE NINIEJSZEGO PRODUKTU DO CELÓW INNYCH NIŻ UŻYTEK WŁASNY, ZGODNY Z NORMĄ KODOWANIA INFORMACJI WIZUALNYCH MPEG-2 DLA NOŚNIKÓW PAKIETOWYCH, BEZ POSIADANIA LICENCJI WYDANEJ NA MOCY OBOWIĄZUJĄCYCH PATENTÓW MPEG-2, JEST WYRAŹNIE ZABRONIONE. LICENCJĘ MOŻNA OTRZYMAĆ W FIRMLIE MPEG LA, L.L.C., 250 STEELE STREET, SUITE 300, DENVER, COLORADO 80206.

UŻYTKOWNIK OPISYWANEGO MODELU OTRZYMUJE LICENCJĘ W RAMACH LICENCJI NA PORTFOLIO PATENTOWE AVC DO OSOBISTEGO I NIEKOMERCYJNEGO (i) KODOWANIA MATERIAŁÓW WIDEO ZGODNIE ZE STANDARDEM AVC („AVC VIDEO”) I/LUB (ii) DEKODOWANIA MATERIAŁÓW WIDEO W FORMACIE AVC ZAKODOWANYCH PRZEZ UŻYTKOWNIKA W RAMACH DZIAŁALNOŚCI OSOBISTEJ I NIEKOMERCYJNEJ I/LUB UZYSKANYCH OD DOSTAWCY MATERIAŁÓW WIDEO, KTÓRY POSIADA LICENCJĘ NA DOSTARCZANIE MATERIAŁÓW WIDEO W FORMACIE AVC. GDY CHODZI O JAKIEGOKOLWIEK INNE ZASTOSOWANIA, ŻADNA LICENCJA NIE JEST UDZIELANA, ANI NIE NALEŻY TAKOWEJ DOMNIEMYWAĆ.

DODATKOWE INFORMACJE MOŻNA
UZYSKAĆ W FIRMIE MPEG LA, LLC.
INFORMACJE - <[HTTP://WWW.MPEGLA.
COM](http://www.mpegla.com)>

Z kamerą dostarczane jest następujące oprogramowanie: „C Library”, „zlib” i „libjpeg”. Wspomniane programy dostarczane są w oparciu o umowy licencyjne zawarte z właścicielami praw autorskich do nich. Na wniosek właścicieli praw autorskich do tych aplikacji użytkowych mamy obowiązek podania poniższych informacji. Prosimy o zapoznanie się z poniższym tekstem. Należy zapoznać się z dokumentem „license3.pdf” w folderze „License” na płycie CD-ROM. Znajdują się w nim licencje (w języku angielskim) oprogramowania „C Library”, „zlib” i „libjpeg”.

Oprogramowanie na licencji GNU GPL/LGPL

Kamera zawiera oprogramowanie, którego dotyczy poniższa licencja GNU General Public License (nazywana dalej „GPL”) lub GNU Lesser General Public License (nazywana dalej „LGPL”). Informuje ona, że użytkownik ma prawo do wglądu, modyfikowania i przekazywania dalej kodu źródłowego tych programów użytkowych na warunkach dostarczonej licencji GPL/LGPL. Kod źródłowy jest dostępny w Internecie. Można go pobrać z poniższego adresu URL. Podczas pobierania kodu źródłowego jako model kamery należy wybrać HDR-CX180.

<http://www.sony.net/Products/Linux/>

Prosimy nie kontaktować się z nami w sprawie zawartości kodu źródłowego.

Należy zapoznać się z dokumentem „license2.pdf” w folderze „License” na płycie CD-ROM. Znajdują się w nim licencje (w języku angielskim) dotyczące oprogramowania „GPL” i „LGPL”.

Do wyświetlenia pliku PDF jest potrzebny program Adobe Reader. Jeżeli nie jest on zainstalowany na posiadanym komputerze, można go pobrać ze strony internetowej firmy Adobe Systems:

<http://www.adobe.com/>

Wskaźniki na ekranie

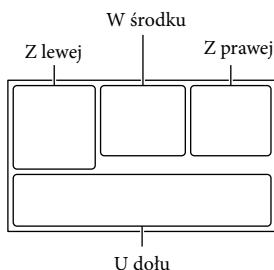

Z lewej

Wskaźnik	Opis
	Przycisk MENU (67)
	Nagrywanie przy użyciu samowyzwalacza (74)
	Tryb Szeroki (79)
	Wprowadzanie (74)
	Opcja [Wykrywanie twarzy] ustawiona na [Wyłącz] (76)
	Opcja [Zdjęcie z uśmiechem] ustawiona na [Wyłącz] (77)
	Ręczne ustawianie ostrości (73)
	Wybór sceny (73)
	Balans bieli (71)
	Wyłączenie funkcji SteadyShot (75)
	Tele makro (75)
	x.v.Color (79)
	Rodzaj obiektywu (76)
	Destynacja (87)
	Inteligentna automatyka (wykrywanie twarzy/ wykrywanie sceny/ wykrywanie drgań kamery) (36)

W środku

Wskaźnik	Opis
[OCZEK.]/[NAGRAJ]	Stan nagrywania (25)
	Ustawianie pokazu slajdów
	Ostrzeżenie (95)
	Tryb odtwarzania (30)





Z prawej

Wskaźnik	Opis
	Jakość nagrywanego obrazu (HD/STD), szybkość klatek (50p/50i) i tryb nagrywania (PS/FX/FH/HQ/LP) (37)
60min	Poziom naładowania akumulatora
	Nośnik zapisu/ odtwarzania/edycji (21)
0:00:00	Licznik (godzina:minuta:sekunda)
00min	Orientacyjny pozostały czas nagrywania
	Rozmiar zdjęcia (80)
9999	Orientacyjna liczba możliwych do nagrania zdjęć i rozmiar zdjęcia
	Folder odtwarzania
100/112	Numer aktualnie odtwarzanego filmu lub zdjęcia/Liczba wszystkich zarejestrowanych filmów lub zdjęć (30)
	Podłączono zewnętrzne urządzenie pamięciowe (58)

Części i elementy sterujące

Liczby w () to numery odnośnych stron.

U dołu

Wskaźnik	Opis
	Przycisk Podgląd obrazów (28)
	Niski poziom Poz. odn. mikrofonu (78)
	Reduk. szumu wiatru (77)
	Zoom wbud. mikrof. (77)
	Low Lux (73)
	Pomiar punkt./ostr. (72)/ Pomiar punktu (72)/ Ekspozycja (72)
	Inteligentna automatyka (36)
	Przycisk pokazu slajdów
 101-0005	Nazwa pliku danych (31)
	Obraz zabezpieczony (45)

- Wygląd wskaźników i ich położenie są orientacyjne i mogą odbiegać od stanu faktycznego.
- W zależności od modelu kamery część wskaźników może nie być wyświetlana.

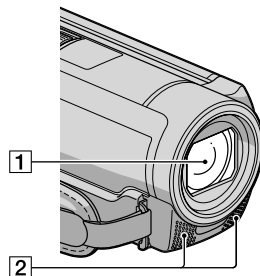

- 1 Obiektyw (obiektyw G)
- 2 Wbudowany mikrofon

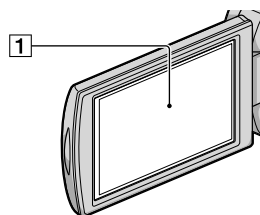

- 1 Ekran LCD/panel dotykowy (18, 40)
Po obróceniu panelu LCD o 180 stopni można go zamknąć w taki sposób, aby panel pozostawał widoczny. Jest to wygodne podczas odtwarzania.

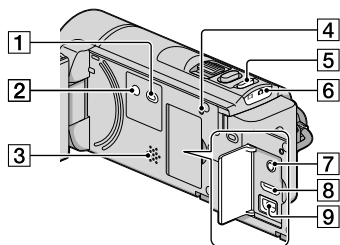

- 1** Przycisk (Podgląd obrazów) (28)
- 2** Przycisk POWER (18)
- 3** Głośnik
- 4** Przycisk RESET

Przycisk RESET należy naciskać ostro zakończonym przedmiotem.

Przycisk RESET służy do zerowania wszystkich ustawień włącznie z nastawą zegara.

- 5** Przycisk MODE (25)
- 6** Lampki (Film)/ (Zdjęcie) (25)
- 7** Gniazdo MIC (PLUG IN POWER) (HDR-CX160E/CX180E)
- 8** Gniazdo HDMI OUT (32)
- 9** Gniazdo (USB) (58, 61)

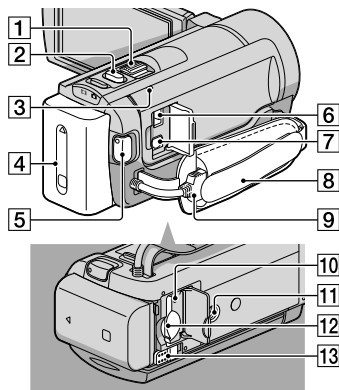

- 1** Dźwignia power zoom (36)
- 2** Przycisk PHOTO (27)
- 3** Lampka CHG (ładowanie) (14)
- 4** Akumulator (14)
- 5** Przycisk START/STOP (25)
- 6** Gniazdo DC IN (14)
- 7** Zdalne złącze A/V (32)
- 8** Pasek na dłoń (24)
- 9** Wbudowany kabel USB (15)
- 10** Lampka dostępu do karty pamięci (23)
Gdy lampka jest podświetlona lub miga, kamera odczytuje/zapisuje dane.
- 11** Gniazdo statywu
Statyw (oddzielnie w sprzedaży) należy zamocować w gnieździe statywu przy użyciu śruby statywu (oddzielnie w sprzedaży: długość śruby statywu musi być mniejsza niż 5,5 mm).
- 12** Gniazdo karty pamięci (23)
- 13** Dźwignia zwalnająca BATT (akumulatora) (16)

Indeks

Symbole	
1080i/576i.....	84
1080p/576p.....	84
576i.....	84
A	
Akumulator.....	14
Akumulator „InfoLITHIUM”.....	102
Aparat/Mikrofon.....	71
Auto Pod światło.....	76
Autowylączenie.....	86
AVCHD.....	49
B	
Balans bieli.....	71
„BRAVIA” Sync.....	34
C	
Chroń.....	45
Czas letni.....	87
Czułość wykr. uśm.....	77
D	
Dane kamery.....	83
Data/Czas.....	19
Dual Rec.....	40
DVDirect Express.....	61
E	
Edycja/Kopiuje.....	81
Ekspozycja.....	72
Elementy zestawu.....	3
F	
Fajerwerki.....	73
FH.....	37
Filmy.....	25, 30
Format.....	81
Format AVCHD.....	101
Funkcja Odtwarzania.....	80
FX.....	37
G	
Gniazdo elektryczne.....	14
H	
HQ.....	37
I	
Indeks wydarzeń.....	28
Informacja o nośniku.....	81
Informacje diagnostyczne/ wskaźniki ostrzegawcze.....	95
Inteligentna automatyka.....	36
J	
Jakość obrazu.....	37
Jakość/roz.m.obrazu.....	79
Jasność LCD.....	86
Jednym dotk.....	71
K	
Kalibrowanie.....	105
Karta pamięci.....	22
Kasuj.....	44
Kod danych.....	19, 82
Komponent.....	84
Komunikaty ostrzegawcze.....	96
Kondensacja wilgoci.....	105
Konfiguracja.....	81
Konserwacja.....	101
Konwersja ujęć/scenariuszy Odtwarzania Zaznaczenia.....	42
Kopiowanie płyty.....	54
Kopiuje.....	46
L	
Language Setting.....	20, 86
Low Lux.....	73
LP.....	37
Ł	
Ładowanie akumulatora.....	14
Ładowanie akumulatora za granicą.....	16, 99
M	
„Memory Stick”.....	22, 101
„Memory Stick PRO Duo”.....	22
„Memory Stick PRO-HG Duo”.....	22
Menu.....	68
Miniatura.....	44
MPEG-4 AVC/H.264.....	101
N	
Na zewnątrz.....	71
Nagrywanie.....	24
Nagrywarka płyt.....	65
Napr. danych obrazu.....	92
Naprawa.....	88
Nastawianie zegara.....	18
Nośnik zewnętrzny.....	57
Nośniki zapisu.....	21
Numer pliku.....	82
O	
Odtwarzanie.....	28
Odtwarzanie płyty AVCHD.....	53
Odtwarzanie Zaznaczenia.....	40
Opróżnij.....	82
Oryginał.....	46
Ostrość.....	73
Ostrość punktu.....	72
P	
PAL.....	99
Pejzaż.....	74
Plaża.....	74
Płynne wolne NAGR.....	69
Płyta Blu-ray.....	54
Podziel.....	47
Połączenia.....	32
Połączenie USB.....	52
Pomiar punkt./ostr.....	72
Pomiar punktu.....	72
Portret.....	74
Poz. odn. mikrofonu.....	78
Przechwyć zdjęcie.....	48
Przechwytywanie zdjęć z kadrów filmu.....	48
Przewód połączeniowy A/V.....	33, 65
Przewód USB.....	61, 64
PS.....	38

R	
Ramka prow.	78
Reduk. szumu wiatru.	77
Reflektor	74
Rejestrator DVD.....	61, 64
RESET.....	111
Rodzaj obiektywu.....	76
Rozdzielczość HDMI.....	84
Rozm. obrazu.....	80
Rozwiązywanie problemów.....	88

S	
Samowyzw.	74
Scenariusz.....	42
Setting the date and time.....	18
Stan akumulatorów.....	86
Statyw.....	111
SteadyShot (Film).....	75
SteadyShot (Zdjęcie).....	75
STER. PRZEZ HDMI.....	84
Szeroki kąt.....	36
Szybkość klatek.....	79

Ś	
Śnieg.....	74
Środki ostrości.....	101

T	
Tele makro.....	75
Teleobiektyw.....	36
Telewizor.....	32
Telewizyjne systemy kodowania kolorów.....	99
Tryb fotografowania.....	69
Tryb lustrzany.....	40
Tryb NAGR.....	37
Tryb pokazowy.....	87
Tryb Szeroki.....	79
Tworzenie płyty.....	49
Tworzenie płyty AVCHD.....	53
Typ TV.....	83

U	
Ust. połączenia USB.....	85

Ustaw. daty i czasu.....	87
Ustaw. wyświetlania.....	78
Ustaw.HD/STD.....	37
Ustawienia nośnika.....	21
Ustawienia regionu.....	87
Ustawienia USB LUN.....	85
Ustawienia zaznaczenia.....	41
Usuń scenariusz.....	42

X	
x.v.Color.....	104

W	
W pełni naładowany.....	14
Wbudowany kabel USB.....	3, 15
Wewnątrz.....	71
Włączanie z LCD.....	86
Włączanie zasilania.....	18
Wprowadz. białe.....	74
Wprowadz. czarne.....	74
Wprowadzanie.....	74
Ws.i zach.słońca.....	73
Wskaźniki ekranowe.....	109
Wybór nośnika.....	21
Wybór sceny.....	73
Wykrywanie twarzy.....	76
Wypalanie płyty.....	51

Z	
Za granicą.....	99
Zapisywanie obrazów na zewnętrznym nośniku.....	57
Zapisz scenariusz.....	42
Zdjęcia.....	27, 31
Zdjęcie golfowe.....	70
Zdjęcie z uśmiechem.....	39
Zmierzch.....	73
Zoom.....	36
Zoom cyfrowy.....	75
Zoom wbud. mikrof.....	77

Dodatkowe informacje o tym produkcie i odpowiedzi na najczęściej zadawane pytania są na naszej internetowej stronie Obsługi Klienta.

<http://www.sony.net/>